



Dell Slim Soundbar SB521A

Ръководство за употреба

Модел саундбар: SB521A
Регулаторен модел: SB521A



Забележки и предупреждения

-  **ЗАБЕЛЕЖКА:** Със **ЗАБЕЛЕЖКА** е обозначена важна информация, която , помага да използвате по-добре своя компютър.
-  **ВНИМАНИЕ:** С **ВНИМАНИЕ** е обозначен рискът от повреда на хардуера или загуба на данни, ако инструкциите не бъдат спазвани.
-  **ПРЕДУПРЕЖДЕНИЕ:** С **ПРЕДУПРЕЖДЕНИЕ** е обозначен рискът от материални щети, телесна повреда или смърт.

Авторско право © 2020 Dell Inc. или неговите дъщерни дружества. Всички права запазени. Dell, EMC и други търговски марки на Dell Inc. или неговите дъщерни дружества. Останалите търговски марки са притежание на съответните им собственици.

2020 – 08

Ред. A00

Съдържание

Какво има в кутията	4
Функции	5
Настройка на саундбар Dell Slim	6
Спецификации	8
Отстраняване на неизправности	9
Правна информация	14
Гаранция	14



Какво има в кутията

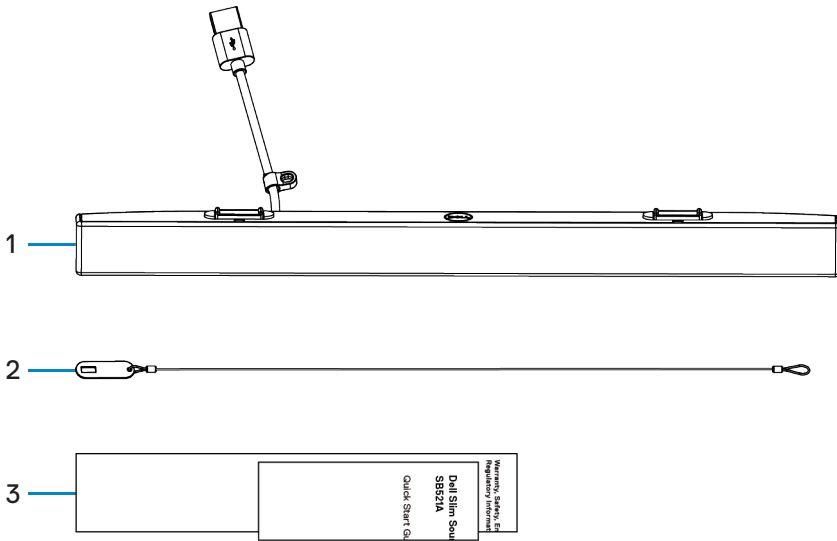

1 Dell Slim Soundbar

2 Заключваща система

3 Документи

ЗАБЕЛЕЖКА: Документите, доставени заедно със саундбара, е възможно да се различават в зависимост от региона.



Функции

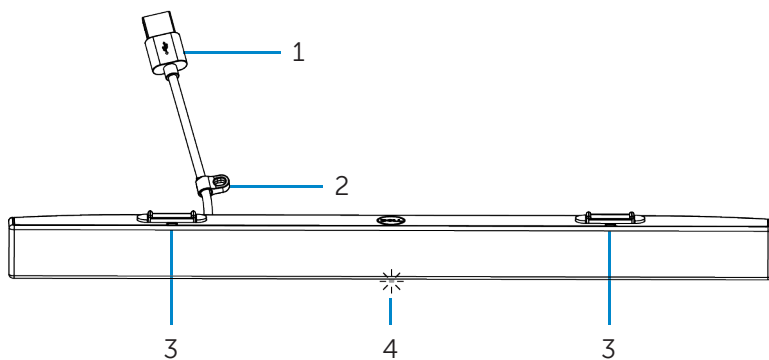

1 USB кабел

2 Заклучваща система

3 Магнитни фиксатори (2)

4 Индикатор на захранването



Настройка на саундбар Dell Slim

1. Подравнете магнитните фиксатори на саундбара с отворите на монитора Dell, за да закрепите саундбара към основата на монитора.

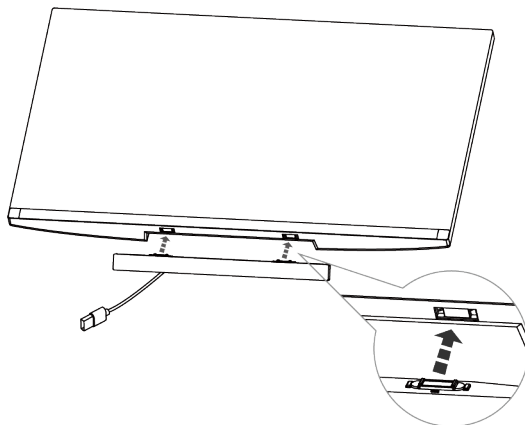

2. Свържете USB кабела на саундбара към USB порта на монитора Dell. Ако вашият монитор е свързан с HDMI или DP кабел, трябва да свържете първо доставения с монитора USB кабел към компютъра, за да може саундбарът да работи.

ЗАБЕЛЕЖКА: Индикаторът на захранването на саундбара светва, което означава, че саундбарът е включен.

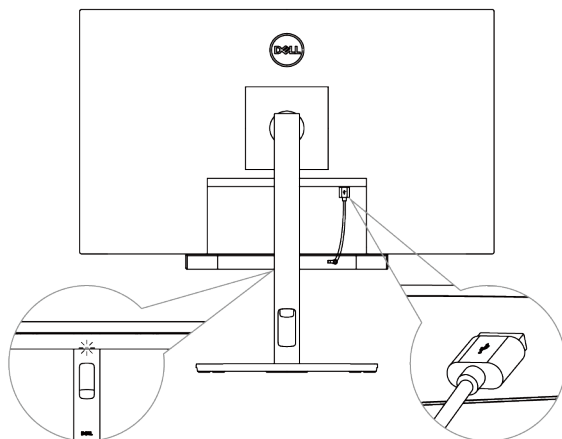

3. Инсталирайте заключващата система и ключалката, ако е необходимо.

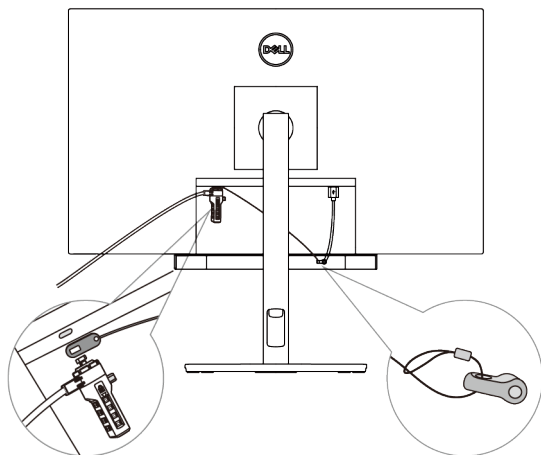

Спецификации

Общи

Номер на модела	SB521A
Тип свързване	USB
Поддържани операционни системи	<ul style="list-style-type: none">• Windows 7• Windows 8• Windows 10• Chrome• Mac• Linux• ThinOS

Електрически

Работно напрежение	5 V
Аудио вход	USB цифров аудио вход
Изходна мощност	<ul style="list-style-type: none">• USB 2.0: $\geq 1\text{ W}$ x 2 при THD $\leq 1\%$• USB 3.0: $\geq 1,8\text{ W}$ x 2 при THD $\leq 1\%$ където THD означава общо хармонично изкривяване

Физически

Височина (включително магнитните фиксатори)	24.20 \pm 0.5 mm (0.95 \pm 0.02 in.)
Дължина	298.21 \pm 0.5 mm (11.74 \pm 0.02 in.)
Ширина	17.50 \pm 0.5 mm (0.69 \pm 0.02 in.)
Тегло	0.114 \pm 0.005 kg (0.25 \pm 0.01 lb)

Околна среда

Работна температура	0°C до 40°C (0°F до 104°F)
Температура на съхранение	-40°C до 65°C (-40°F до 149°F)
Работна влажност	90% максимална относителна влажност, без кондензация
Влажност на съхранение	90% максимална относителна влажност, без кондензация



Отстраняване на неизправности

Проблем	Вероятни причини	Възможни решения
Саундбарът не работи правилно	Саундбарът не е разпознат или синхронизиран	<ul style="list-style-type: none">• Проверете дали USB кабелът между компютъра и монитора е свързан, за да са активни USB портовете на монитора Dell. Тази допълнителна връзка с USB кабел е необходима, ако мониторът Dell и компютърът са свързани чрез HDMI DisplayPort кабел.• След като свържете USB кабела към USB порта, проверете дали белият индикатор в долната част на саундбара свети.• Ако индикаторът на захранването не свети, проверете дали USB кабелът е свързан правилно към USB порта.• Ако индикаторът свети, но саундбарът не работи, отстранете или изключете саундбара от USB порта и рестартирайте компютъра.• Свържете отново саундбара и проверете дали индикаторът на захранването свети.• Ако свързването на саундбара е неуспешно, проверете дали саундбарът присъства в Device Manager.• Проверете USB порта, като свържете друго работещо USB устройство.• Ако USB портът все още не работи, сменете саундбара с друга работеща USB тонколона



Проблем	Вероятни причини	Възможни решения
<p>Няма звук, дори когато индикаторът на захранването свети</p>	<p>Може силата на звука да е намалена или саундбарът Dell Slim Soundbar SB521A да не е зададен като устройство за възпроизвеждане по подразбиране.</p>	<p>или USB устройство, като , клавиатура, или свържете саундбара към друг монитор. Ако USB устройството не работи на същия порт или ако оригиналният саундбар работи правилно с друг монитор, това може да означава, че USB портът на първия монитор е повреден.</p> <ul style="list-style-type: none"> • Проверете дали саундбарът е зададен като устройство за възпроизвеждане по подразбиране за монитора. • Опитайте да свържете USB кабела на саундбара към различни USB портове. • Проверете дали е пуснат аудио файл и дали нивото на звука не е 0%. • Задайте максимално ниво на всички плъзгачи за регулиране на звука в Windows. • Пуснете аудио файл на компютъра. Например аудио CD или MP3 плейър. • Почистете или свържете отново всички кабели. • Проверете саундбара с различен източник на аудио, като , друг компютър. • Отворете Control Panel и изберете Sound. Проверете дали саундбарът Dell Slim Soundbar SB521A присъства в



Проблем	Вероятни причини	Възможни решения
		<p>списъка с устройства за възпроизвеждане в раздела Възпроизвеждане на диалоговия прозорец Звук. Ако саундбарът Dell Slim Soundbar SB521A не е зададен като устройство за възпроизвеждане по подразбиране (до иконката има зелена отметка), щракнете с десния бутон върху името на Dell Slim Soundbar SB521A и изберете Set Default > Default Device.</p> <ul style="list-style-type: none"> • Инсталирайте повторно вградените драйвери или звуковата карта. Рестартирайте компютъра. • Опитайте с USB тонколона, която работи нормално.
Няма звук	Няма звук от USB източника на аудио	<ul style="list-style-type: none"> • Увеличете звука от плъзгачите за сила на звука в Windows. • Увеличете звука на аудио приложението. • Проверете саундбара с различен източник на аудио, като , друг компютър.
Изкривен звук	За аудио източник се използва звуковата карта на компютъра	<ul style="list-style-type: none"> • Задайте средно ниво на всички плъзгачи за регулиране на звука. • Намалете звука на аудио приложението. • Проверете саундбара с друг източник на аудио, като ,друг



Проблем	Вероятни причини	Възможни решения
		<p>компютър.</p> <ul style="list-style-type: none"> • Проверете дали няма предмети, които да се докосват до саундбара или да са залепнали в близост от магнита на саундбара.
Изкривен звук	Използва се друг аудио източник	<ul style="list-style-type: none"> • Намалете звука на аудио източника. • Изключете обработката на звука от аудио източника. • Проверете дали саундбарът е прикрепен към монитора. • Проверете дали няма предмети, които да се докосват до саундбара или да са залепнали в близост от магнита на саундбара.
Небалансиран звук	Звукът се чува само от едната страна на саундбара	<ul style="list-style-type: none"> • Поставете плъзгачите за баланс,а на звука в Windows на средно положение за лявата и дясната тонколона. • Отстранете проблемите в звуковата карта на компютъра.
Ниско ниво на звука	Нивото на звука е прекалено ниско	<ul style="list-style-type: none"> • Задайте максимално ниво на всички плъзгачи за регулиране на звука в Windows. • Увеличете звука на аудио приложението. • Проверете саундбара с друг източник на аудио, като друг компютър.



Проблем	Вероятни причини	Възможни решения
Бръмчене	От саундбара се чува шум	<ul style="list-style-type: none"> • Проверете дали до саундбара няма допрени чужди тела. • Проверете дали саундбарът е прикрепен към монитора и дали няма предмети, които да висят от или да докосват саундбара, или които да са залепнали в близост до магнита на саундбара. • Опитайте да намалите звука от плъзгачите за сила на звука в Windows. • Проверете дали кабелите не внасят смущения в саундбара.
Саундбарът не може да бъде прикрепен към монитора	Магнитните фиксатори на саундбара липсват, повредени са или са счупени.	<ul style="list-style-type: none"> • Проверете дали моделът на монитора поддържа този тип саундбар. За повече информация вижте поддържаните модели монитори в страницата на SB521A на адрес https://www.dell.com. • Проверете дали отворите за саундбар на монитора са отворени и дали не са залепени с полиетиленова лепенка.



Правна информация

Гаранция

Ограничена гаранция и правила за връщане

Продуктите с марката Dell се предлагат с тригодишна ограничена гаранция на хардуера.

За клиенти от САЩ:

Покупката и употребата на този продукт се регулират от споразумението с краен потребител на Dell, което можете да намерите на адрес

<https://www.dell.com/terms>. Този документ съдържа клауза за задължителен арбитраж.

За клиенти от Европа, Близкия изток и Африка:

Продажбата и употребата на продуктите с марката Dell се регулират от приложимите правни разпоредби на съответното национално законодателство, условията в подписания от клиента договор за продажба (който урежда взаимоотношенията между клиента и търговеца) и договорните условия с крайни потребители на Dell.

Dell може също да предоставя допълнителна гаранция за хардуера – подробности относно договорните и гаранционните условия за крайни потребители на Dell можете да намерите на адрес <https://www.dell.com/terms>. Изберете съответната държава от списъка в дъното на началната страница и след това изберете връзката “terms and conditions”, за да видите условията за крайни потребители, или връзката „support”, за да видите гаранционните условия.

За клиенти извън САЩ:

Продажбата и употребата на продуктите с марката Dell се регулират от приложимите правни разпоредби на съответното национално законодателство, условията в подписания от клиента договор за продажба (който урежда взаимоотношенията между клиента и търговеца) и гаранционните условия на Dell. Dell може също да предоставя допълнителна гаранция за хардуера – подробности относно гаранционните условия на Dell можете да намерите на адрес <https://www.dell.com/terms>. Изберете съответната държава от списъка в дъното на началната страница и след това изберете връзката „terms and conditions” или връзката „support”, за да видите гаранционните условия.

