

جهاز الصوت الرفيع Dell SB521A

دليل المستخدم



طراز جهاز الصوت: SB521A
نموذج تنظيمي: SB521A

ملاحظة وتنبية وتحذيرات

 ملاحظة: تشير الملاحظة إلى معلومات مهمة تساعدك في استخدام الكمبيوتر الخاص بك بشكل أفضل.

 تنبيه: يشير التنبيه إلى إمكانية حدوث تلف في أجزاء الجهاز أو فقد بيانات إذا لم يتم اتباع التعليمات.

 تحذير: يشير التحذير إلى احتمالية حدوث ضرر في الممتلكات أو إصابة شخصية أو الوفاة.

حقوق النشر © 2020 لصالح شركة Dell Inc. أو الشركات التابعة لها. جميع الحقوق محفوظة. EMC و Dell والعلامات التجارية الأخرى علامات تجارية تابعة لشركة Dell Inc. أو الشركات التابعة لها. قد تكون العلامات التجارية الأخرى علامات تجارية لأصحابها المعنيين.

08 - 2020

مراجعة A00

المحتويات

4 محتويات العبوة
5 الميزات
6 إعداد جهاز الصوت الرفيع Dell
8 المواصفات
9 استكشاف الأخطاء وإصلاحها
12 المعلومات القانونية
12 الضمان



محتويات العبوة

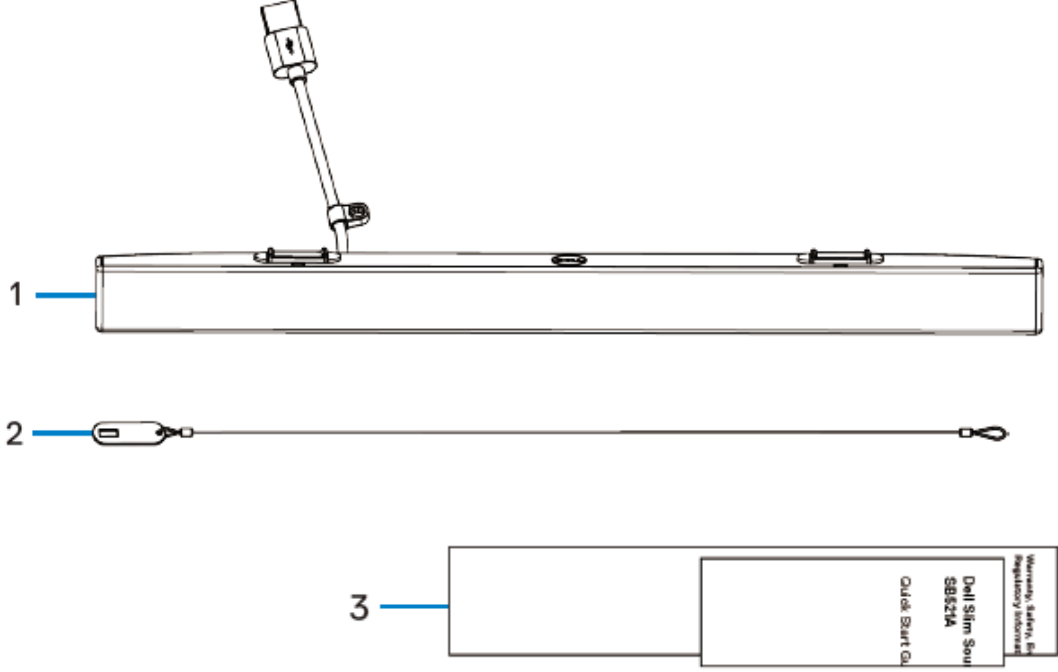

1. جهاز الصوت الرفيع Dell . 2. سلسلة الأمان . 3. المستندات

ملاحظة: قد تختلف المستندات المتوفرة مع جهاز الصوت حسب المنطقة. 

الميزات

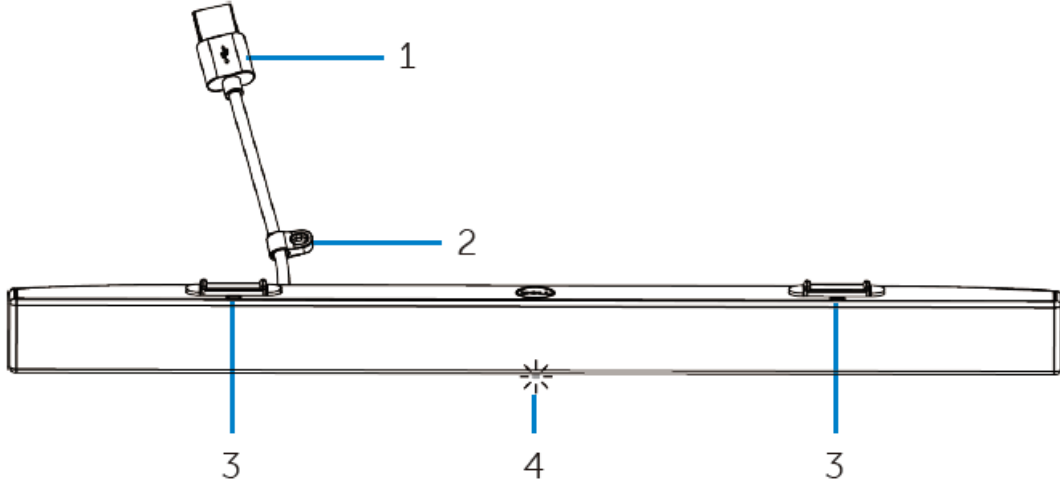

2 . حلقة الأمان
4 . مؤشر الطاقة

1 . كابل USB
3 . الألسنة المغناطيسية (2)



إعداد جهاز الصوت الرفيع Dell

1 . قم بمحاذاة الألسنة على جهاز الصوت مع الفتحات على شاشة Dell لثبيت جهاز الصوت بقاعدة الشاشة بإحكام

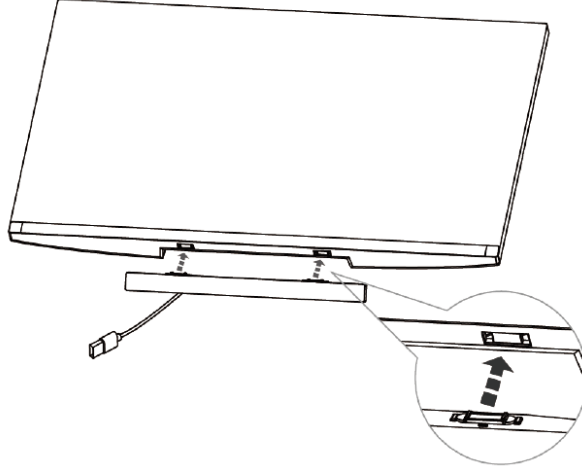

2 . قم بتوصيل كابل USB الخاص بجهاز الصوت بمنفذ USB في شاشة Dell. في حالة توصيل الشاشة باستخدام كابل HDMI أو DP، تأكد من توصيل كابل USB للمضيف والصادر من الشاشة إلى الكمبيوتر لكي يعمل جهاز الصوت.

ملاحظة: يضيء مؤشر الطاقة بجهاز الصوت مشيرًا إلى تشغيل جهاز الصوت.

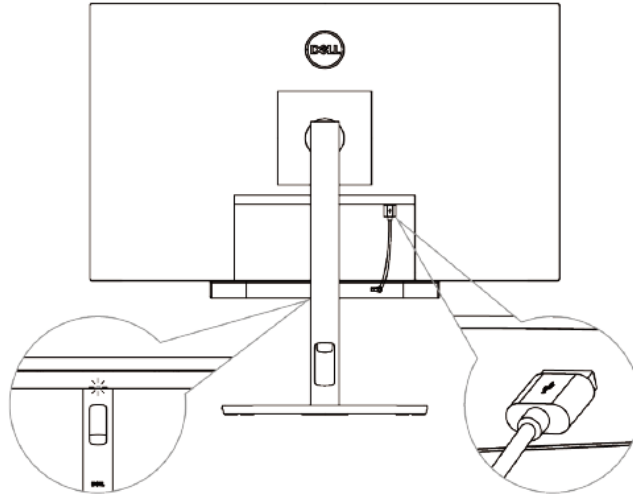

3 . قم بتركيب سلسلة الأمان وقفل الأمان، عند الحاجة إلى ذلك.

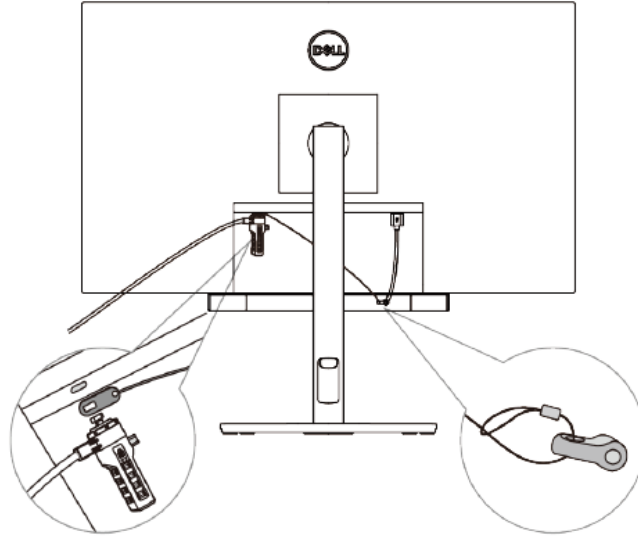

المواصفات

العامّة

SB521A
USB
Windows 7 ●
Windows 8 ●
Windows 10 ●
Chrome ●
Mac ●
Linux ●
ThinOS ●

رقم الطراز
نوع الاتصال
أنظمة التشغيل المعتمدة

المواصفات الكهربائية

V 5
إدخال صوت USB رقمي
● USB 2.0: $1 \leq$ وات $2 \times$ بمعدل THD $\geq 1\%$
● USB 3.0: $1.8 \leq$ وات $2 \times$ بمعدل THD $\geq 1\%$
حيث يشير THD إلى إجمالي التشوه التوافقي

جهد التشغيل
إدخال الصوت
قدرة الخرج

المواصفات المادية

0.5±24.20 ملم (0.02±0.95 بوصة)
0.5±298.21 ملم (0.02±11.74 بوصة)
0.5±17.50 ملم (0.02±0.69 بوصة)
0.005±0.114 كجم (0.01±0.25 رطل)
0 درجة مئوية إلى 40 درجة مئوية (0 درجة فهرنهايت إلى
104 درجات فهرنهايت)
-40 درجة مئوية إلى 65 درجة مئوية
(-40 درجة فهرنهايت إلى 149 درجات فهرنهايت)
الرطوبة النسبية القصوى 90%، بدون تكثيف
الرطوبة النسبية القصوى 90%، بدون تكثيف

الارتفاع (بما في ذلك الألسنة المغناطيسية)
الطول
العرض
الوزن
البيئية

درجة حرارة التشغيل

درجة حرارة التخزين

رطوبة التشغيل

رطوبة التخزين



استكشاف الأخطاء وإصلاحها

المشاكل	الأسباب المحتملة	الحلول المحتملة
جهاز الصوت لا يعمل بشكل سليم	لم يتم اكتشاف جهاز الصوت أو مزامنته	<ul style="list-style-type: none"> ● تأكد من أن كابل USB للمضيف يوصل بين الكمبيوتر والشاشة لتنشيط منافذ USB بشاشة الكمبيوتر. يجب توصيل كابل USB الإضافي للمضيف إذا كانت شاشة Dell والكمبيوتر متصلين من خلال كابل HDMI أو DisplayPort. ● بعد توصيل كابل USB بمنفذ USB، لاحظ إذا ظهر ضوء أبيض في مؤشر الطاقة الموجود أسفل جهاز الصوت. ● إذا كان مؤشر الطاقة مضيئاً، فتأكد من توصيل كابل USB بمنفذ USB بشكل سليم. ● إذا كان مؤشر الطاقة مضيئاً وجهاز الصوت لا يعمل، فقم بإزالة جهاز الصوت أو قطع اتصاله بمنفذ USB وأعد تشغيل الكمبيوتر. ● قم بتوصيل جهاز الصوت من جديد وتحقق مما إذا كان مؤشر الطاقة مضيئاً. ● إذا ظل جهاز الصوت غير متصل، فتتحقق من وجوده في Device Manager. ● اختبر منفذ USB من خلال توصيل جهاز USB يعمل. ● إذا ظل منفذ USB لا يعمل، فقم بتبديل جهاز الصوت بمكبّر صوت USB آخر يعمل أو بجهاز USB كلوحة المفاتيح مثلاً أو قم بتوصيل جهاز الصوت بشاشة أخرى. إذا كان جهاز USB لا يعمل على المنفذ نفسه أو كان جهاز الصوت الأصلي يعمل بشكل سليم على شاشة أخرى، فقد يكون منفذ USB بالشاشة الأولى معيَّباً.
لا يصدر صوت حتى إذا كان مؤشر الطاقة مضيئاً	قد يكون مستوى الصوت منخفضاً أو ربما تم تعيين جهاز الصوت الرفيع Dell SB521A كجهاز التشغيل الافتراضي.	<ul style="list-style-type: none"> ● تأكد من أن جهاز الصوت هو جهاز التشغيل الافتراضي للشاشة. ● جرب توصيل كابل USB لجهاز الصوت بمنفذ USB مختلفين. ● تأكد من تشغيل ملف الموسيقى وأن مستوى الصوت ليس 0%. ● اضبط جميع عناصر التحكم في مستوى الصوت بنظام Windows إلى الحد الأقصى. ● قم بتشغيل بعض ملفات الصوت على الكمبيوتر. على سبيل المثال، قرص مضغوط أو مشغل MP3. ● نظّف جميع الكابلات وأعد توصيلها. ● اختبر جهاز الصوت بمصدر موسيقى مختلف، من جهاز كمبيوتر آخر مثلاً. ● انتقل إلى Control Panel في الكمبيوتر وانقر فوق Sound. تحقق مما إذا كان جهاز الصوت الرفيع Dell



المشاكل	الأسباب المحتملة	الحلول المحتملة
لا يصدر صوتاً	لا يصدر صوت من مصدر صوت USB	<p>SB521A معروضاً في قائمة أجهزة التشغيل ضمن علامة تويوب Playback بمربع حوار Sound. إذا كان جهاز الصوت الرفيع Dell SB521A ليس الجهاز الافتراضي (يُشار إليه بعلامة تحديد خضراء بجانب الأيقونة)، فانقر بزر الماوس الأيمن فوق Dell Slim Soundbar SB521A</p> <p>وحدد تعيين الافتراضي < Default Device.</p> <ul style="list-style-type: none"> ● أعد تثبيت برامج التشغيل المرفق أو برامج تشغيل بطاقة الصوت. أعد تشغيل الكمبيوتر. ● جرب باستخدام مكبر صوت USB في حالة صالحة. ● ارفع مستوى الصوت باستخدام التحكم في مستوى الصوت في نظام Windows. ● ارفع مستوى صوت تطبيق الصوت. ● اختبر جهاز الصوت باستخدام مصدر موسيقى، كمبيوتر آخر مثلاً.
صوت مشوه	تُستخدم بطاقة الصوت بالكمبيوتر كمصدر صوت.	<ul style="list-style-type: none"> ● قم بتعيين جميع عناصر التحكم في مستوى الصوت على نقاط المنتصف. ● اخفض مستوى صوت تطبيق الصوت. ● اختبر جهاز الصوت باستخدام مصدر صوت آخر، كمبيوتر آخر مثلاً.
صوت مشوه	مصدر صوت آخر مستخدم	<ul style="list-style-type: none"> ● تأكد من عدم وجود أشياء مرتخية تلامس جهاز الصوت أو عالقة بالقرب من المغناطيس في جهاز الصوت. ● اخفض مستوى صوت مصدر الصوت. ● أوقف تشغيل معالجة الصوت لمصدر الصوت. ● تأكد من أن جهاز الصوت متصل بالشاشة. ● تأكد من عدم وجود أشياء مرتخية تلامس جهاز الصوت أو عالقة بالقرب من المغناطيس في جهاز الصوت.
خرج الصوت غير متوازن	يصدر الصوت من جانب واحد فقط بجهاز الصوت	<ul style="list-style-type: none"> ● قم بتعيين عناصر التحكم في موازنة الصوت لمكبر الصوت الأيسر والأيمن بنظام Windows على نقاط المنتصف. ● استكشف أعطال بطاقة الصوت بالكمبيوتر.
مستوى الصوت منخفض	مستوى الصوت منخفض جداً	<ul style="list-style-type: none"> ● اضبط جميع عناصر التحكم في مستوى الصوت بنظام Windows إلى الحد الأقصى. ● ارفع مستوى صوت تطبيق الصوت. ● اختبر جهاز الصوت باستخدام مصدر صوت آخر مثل كمبيوتر آخر.
ضوضاء طنين	تصدر ضوضاء من جهاز الصوت	<ul style="list-style-type: none"> ● تحقق من وجود أي مواد غريبة متصلة بجهاز الصوت. ● تأكد من أن جهاز الصوت متصل بالشاشة ومن عدم وجود أشياء مرتخية معلقة بجهاز الصوت أو ملامسة له أو عالقة بالقرب من المغناطيس في جهاز الصوت. ● جرب خفض مستوى الصوت باستخدام عناصر التحكم في مستوى الصوت بنظام Windows. ● تأكد من أن الكابلات لا تتداخل مع جهاز الصوت.
يتعذر كتم صوت	الألسنة المغناطيسية على	<ul style="list-style-type: none"> ● تأكد مما إذا كان طراز الشاشة المستخدم يدعم جهاز الصوت.



المشاكل	الأسباب المحتملة	الحلول المحتملة
جهاز الصوت من الشاشة	جهاز الصوت مفقودة أو تالفة أو محطمة.	لمزيد من المعلومات عن طرز الشاشة المدعومة، راجع صفحة SB521A على https://www.dell.com . تحقق مما إذا كانت فتحات جهاز الصوت بالشاشة مفتوحة ومن عدم وجود غطاء مايلار يسد الفتحات.



المعلومات القانونية

الضمان

الضمان المحدود وسياسات الإرجاع

تتمتع المنتجات التي تحمل علامة Dell التجارية بضمان أجهزة محدود لمدة ثلاث سنوات.

بالنسبة للعملاء في الولايات المتحدة:

يخضع شراء هذا المنتج واستخدامك له لاتفاقية المستخدم الخاصة بشركة Dell، التي يمكن العثور عليها على الموقع <https://www.dell.com/terms>. يحتوي هذا المستند على شرط التحكيم الملزم.

بالنسبة لعملاء أوروبا والشرق الأوسط وأفريقيا:

تخضع المنتجات المباعة والمستخدمة التي تحمل علامة Dell التجارية إلى الحقوق القانونية الوطنية السارية للمستهلكين وبنود أية اتفاقية بيع بالتجزئة والتي قد قمت بإبرامها (والتي سوف تسري بينك وبين تاجر التجزئة) وبنود عقد المستخدم من Dell.

قد توفر Dell أيضًا ضمانًا إضافيًا للأجهزة – يمكن العثور على تفاصيل كاملة حول بنود عقد المستخدم وبنود الضمان من Dell عن طريق الانتقال إلى الموقع <https://www.dell.com/terms>، وتحديد بلدك من القائمة الموجودة أسفل الصفحة "home"، ثم النقر فوق الرابط "terms and conditions" لمعرفة بنود المستخدم أو الرابط "support" لمعرفة بنود الضمان.

بالنسبة للعملاء خارج الولايات المتحدة:

تخضع المنتجات المباعة والمستخدمة التي تحمل علامة Dell التجارية إلى الحقوق القانونية الوطنية السارية للمستهلكين وبنود أية اتفاقية بيع بالتجزئة والتي قد قمت بإبرامها (والتي سوف تسري بينك وبين تاجر التجزئة) وبنود الضمان من Dell. يحق لشركة Dell أيضًا أن تقدم ضمانًا إضافيًا للأجهزة.

— يمكن الاطلاع على التفاصيل الكاملة لشروط ضمان Dell بالانتقال إلى <https://www.dell.com/terms>، وتحديد بلدك من القائمة أسفل الصفحة "الرئيسية" ثم النقر فوق رابط "terms and conditions" أو رابط "support" لشروط الضمان

