

Dell Pro ステレオサウンドバー、ブ ラケット付き - AE515M

取扱説明書

規定モデル : AE515



注記、注意および警告



注記：注記は、お使いのコンピュータの使い方に役立つ重要情報を指します。



注意：注意では、潜在的なハードウェアの損傷またはデータ損失を表示し、問題を回避する方法を示します。



警告：警告は、器物損傷が発生したり、使用者が重傷を負ったり死亡する危険を示します。

Copyright © 2018 Dell Inc. **不許複製。**本製品は米国および諸外国の著作権法ならびに知的財産法により保護されています。Dell™ および Dell のロゴは米国および他の裁判管轄区域における Dell Inc. の商標です。本書に記載のその他のすべての商標および名称は、他の企業が所有する商標である場合があります。

2018年05月

改訂 A00

目次

同梱品	4
機能.....	5
サウンドバーの設定	6
Dell モニターへのサウンドバーの装着	6
サウンドバーの電源を入れる.....	9
サウンドバーの接続	10
オーディオ入力ポート	10
ヘッドフォンジャック	11
Skype for Business で通話に答える	12
Skype for Business で電話をかける	13
音量調整.....	14
トラブルシューティング	15
仕様.....	19
法規制関連情報	20
保証	20

同梱品

 注記：サウンドバーに付属する文書は販売地域によって異なります。

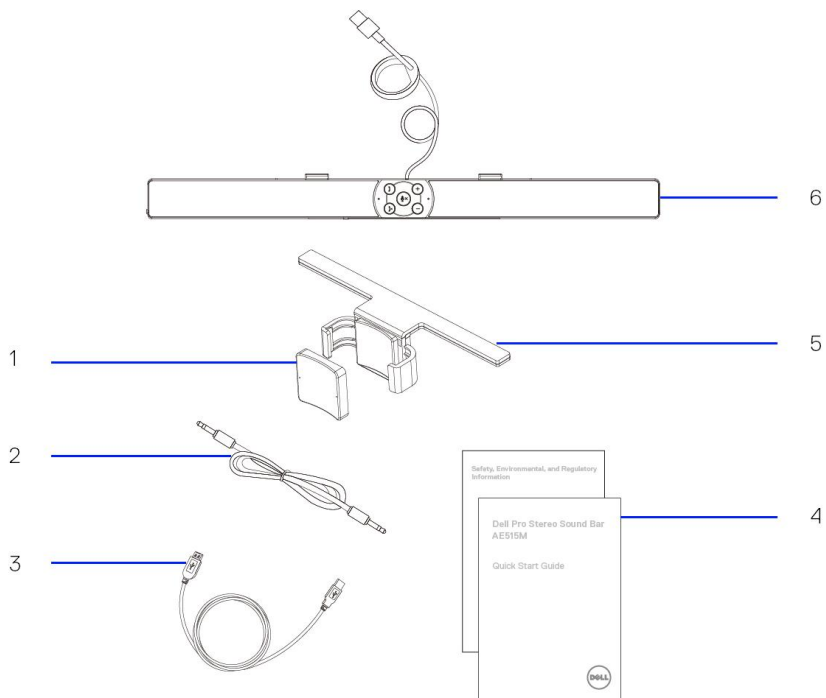

- 1 厚いゴムクッション
- 3 USB ケーブル
- 5 ブラケット

- 2 オーディオケーブル
- 4 ドキュメント
- 6 サウンドバー

機能

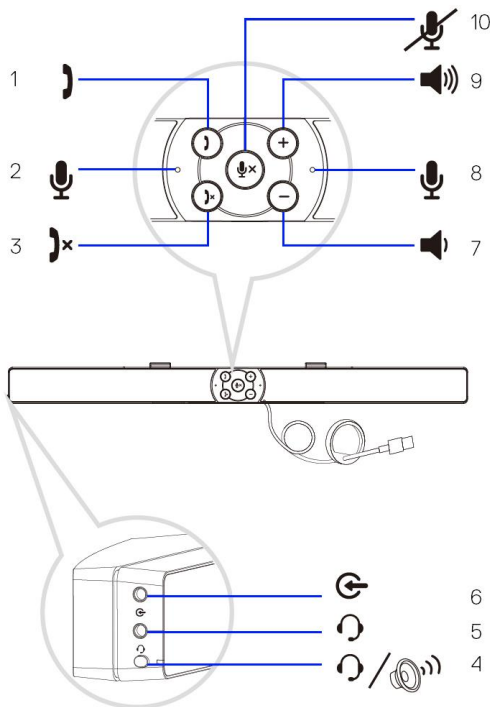

- | | | | |
|---|--------|----|------------|
| 1 | 通話 | 2 | マイクホン |
| 3 | 通話終了 | 4 | デフォルト再生ボタン |
| 5 | ヘッドフォン | 6 | 外部入力 |
| 7 | 音量を下げる | 8 | マイクホン |
| 9 | 音量を上げる | 10 | マイクホンミュート |

サウンドバーの設定

Dell モニターへのサウンドバーの装着

ブラケットを使用しない場合

- 1 サウンドバーのタブをモニターベースの溝に入れます。
- 2 サウンドバーを右へスライドして、モニターベースにサウンドバーを固定します。

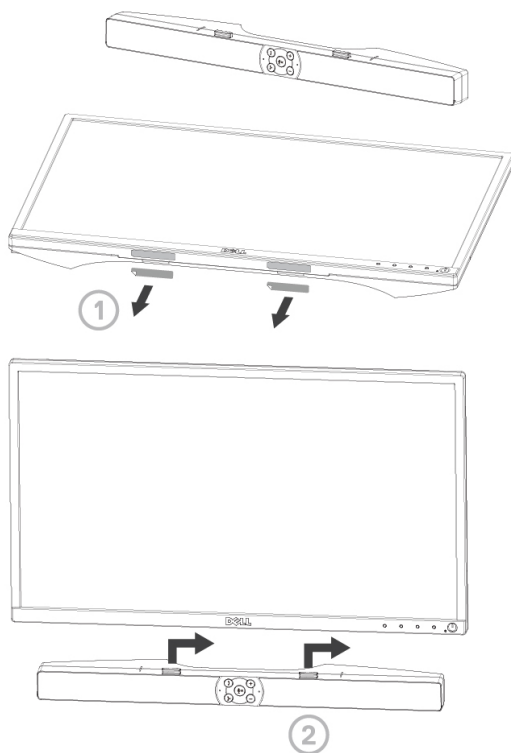

ブラケットを使用する場合

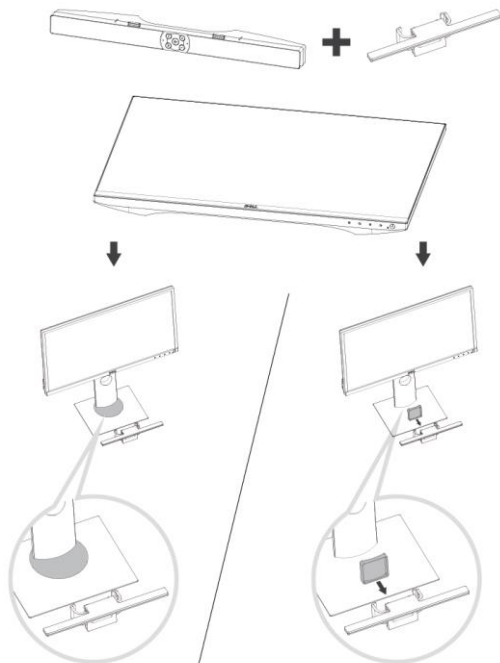

- 1 ブラケットのクランプを引っぺります。

 **注記：** ブラケットとノンスイベルベースモニタースタンドの間に、厚いゴムクッションを使用してください。

- 2 モニタースタンドにブラケットを固定します。

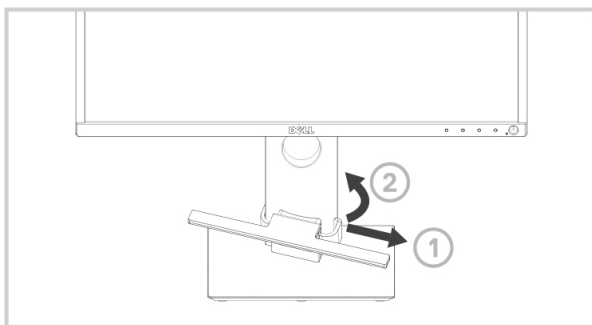

- 3 ブラケットを押し下げて、スタンドベースと一致させます。
- 4 サウンドバーのタブをブラケットの溝に入れます。
サウンドバーを右へスライドして、ブラケットにサウンドバーを固定します。

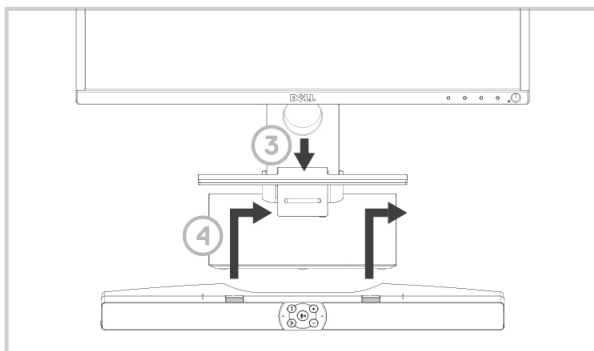

サウンドバーの電源を入れる

-  注記：サウンドバーが検出されない場合、Dell モニターに付属しているアップリンクケーブルを接続してください。アップリンクケーブルの一方の端を Dell モニターの USB ポートに接続し、もう一方の端を Dell コンピュータの USB ポートに接続してください。

サウンドバーの USB ケーブルを Dell モニターの USB ポートに接続します。

-  コンピュータの電源を入れると、自動的にサウンドバーの電源が入ります。
サウンドバーの右側にあるライトが白で点灯します。

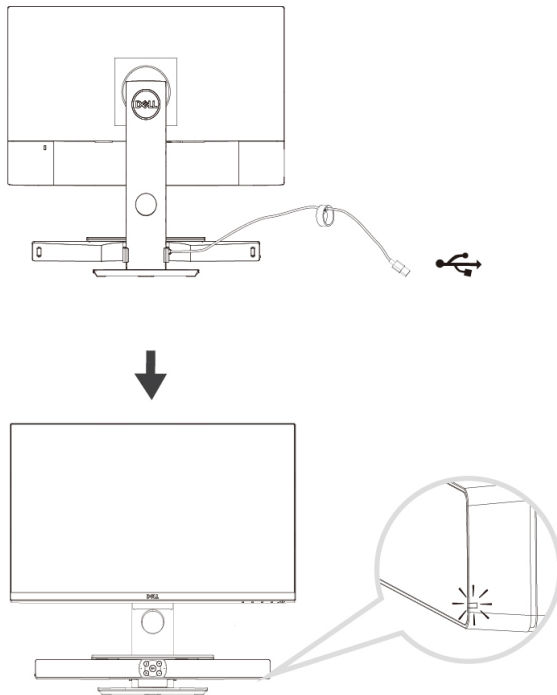

サウンドバーの接続

オーディオ入力または外部入力ジャックを使用して、オーディオ機器（タブレット、スマートフォン）を Dell サウンドバーに接続します。

オーディオ入力ポート

本サウンドバーに付属するオーディオ入力ケーブルを使用して、音楽を再生することができます。

- 1 サウンドバーの左側にある外部入力ポートにオーディオ入力ケーブルを接続します。
- 2 お使いのオーディオ機器に、オーディオ入力ケーブルのもう一方の端を接続します。
- 3 音楽を再生し、希望の音量に調整します。



注記：オーディオ入力がデフォルト再生機器である場合、マイクロホンボタンのライトが赤で点灯します。この再生モードでは、サウンドバーのマイクロホンを使用することはできません。

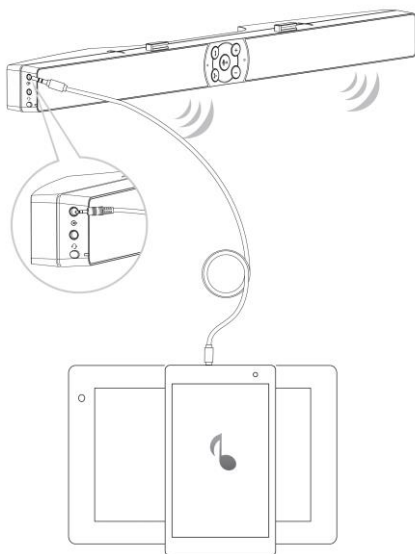

ヘッドフォンジャック

- 1 サウンドバーのヘッドフォンジャックにヘッドフォンを接続します。
- 2 音楽を再生し、希望の音量に調整します。
- 3 サウンドバーの左側にあるデフォルト再生ボタンを押すと、スピーカーとヘッドフォンが切り替わります。

 **注記：**サウンドバーにヘッドフォンを接続しないと、デフォルト再生ボタンが無効になります。

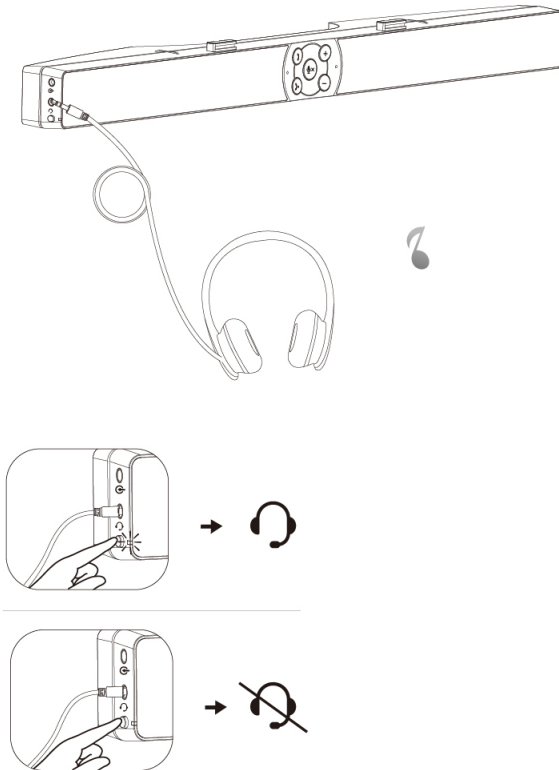

Skype for Business で通話に答える

- 1 通話ボタンを押します。

 **注記** : Skype for Business など、サポートされるソフトウェアで電話がかかってくると、通話ボタンの表示灯がゆっくり点滅します。

- 2 「通話終了」ボタンを押すと電話を切ることができます。
- 3 マイクホンミュートボタンを押すと、サウンドバーのマイクロホンがミュートされます。マイクホンミュートボタンをもう一度押すと、サウンドバーのマイクロホンのミュートが解除されます。

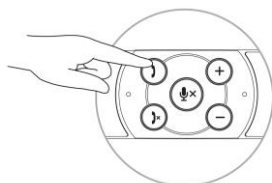

電話に答える

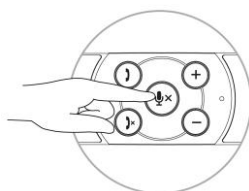

マイクホンをミュートする

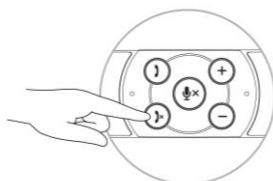

電話を切る

Skype for Business で電話をかける

- 1 通話ボタンを押すと Skype for Business が開きます。
- 2 お使いのコンピュータを使って Skype for Business アプリで通話を開始します。
- 3 「通話終了」ボタンを押すと電話を切ることができます。
- 4 マイクホンミュートボタンを押すと、サウンドバーのマイクホンがミュートされます。マイクホンミュートボタンをもう一度押すと、サウンドバーのマイクホンのミュートが解除されます。

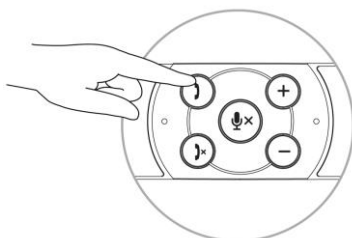

電話をかける

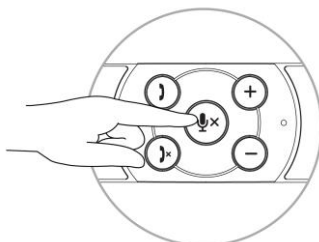

マイクホンをミュートする

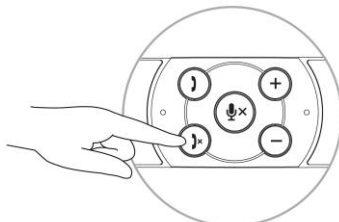

電話を切る

音量調整

- 1 + ボタンを押すと音量が増加します。最大音量になると、ソフトな音が 2 回聞こえます。
- 2 - ボタンを押すと音量が減少します。最小音量になると、ソフトな音が 1 回聞こえます。

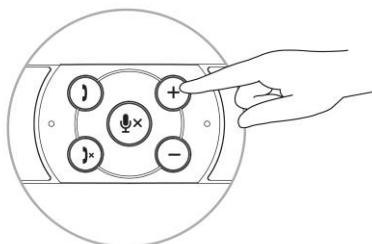

音量の増加

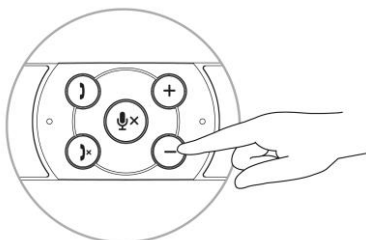

音量の減少

トラブルシューティング

トラブル	考えられる原因	解決法
音が出ない	外部の音源から音が出ない	<ul style="list-style-type: none">• 3.5 mm の外部入力ケーブルがサウンドバーの外部入力ジャックに挿入されているかを確認します。• 3.5 mm の外部入力ケーブルを外部入力ジャックから抜き、再度ケーブルに挿入します。• 音源のスイッチが入っていることを確認します。• オーディオ機器の音量が 0% になっていないことを確認してください。• 既知の良好なスピーカーまたは音源をお試しください。
音質不良	音が歪むまたはジーという音が出る	<ul style="list-style-type: none">• サウンドバーとユーザーの間の障害物を取り除きます。• 外部入力モードの場合、3.5 mm プラグが、サウンドカードの外部入力ポートの一番奥まで挿入されているか確認します。• オーディオ アプリケーションまたは音楽プレーヤーの音量を下げます。• サウンドバーの - ボタンを押して音量レベルを下げます。• 別の音源（ポータブル CD プレーヤーや MP3 プレーヤーなど）でサウンドバーをテストします。
サウンド出力のバランスが	サウンドバーの片チャンネルか	<ul style="list-style-type: none">• サウンドバーとユーザーの間の障害物を取り除きます。

崩れている	らしか音が出ない	<ul style="list-style-type: none"> ● 外部入力モードの場合、3.5 mm プラグが、サウンドバーの外部入力ポートまたは音源の一番奥まで挿入されているか確認します。 ● Windows の左右スピーカーのオーディオバランスコントロールを設定します。 ● ケーブルをすべて清掃して、再接続します。 ● 別の音源（ポータブル CD プレーヤーや MP3 プレーヤーなど）でサウンドバーをテストします。
音量が小さい	音量が小さすぎる	<ul style="list-style-type: none"> ● サウンドバーとユーザーの間の障害物を取り除きます。 ● サウンドバーの + ボタンを押して音量レベルを上げます。 ● Windows の全部の音量調整を最大にセットします。 ● オーディオ アプリケーションの音量を上げます。 ● 別の音源（ポータブル CD プレーヤーや MP3 プレーヤーなど）でサウンドバーをテストします。
外部入力からの音が出ない	外部入力モードを使用したときに音が出ない	<ul style="list-style-type: none"> ● 外部入力ケーブルが、サウンドバーの外部入力ポートとオーディオ機器の外部出力ジャックに正しく挿入されているか確認します。 ● 既知の良好な外部入力ケーブルを試します。

外部入力から再生される音が歪む

外部入力ケーブルが正しくプラグインされていません

- 外部オーディオ機器の電源が入っているか、または、それで音楽が再生されているかを確認します。
- オーディオ機器の音量が 0% になっていないことを確認してください。
- 既知の良好なスピーカーまたは音源をお試しください。

- サウンドバーとユーザーの間の障害物を取り除きます。
- 外部入力プラグが音源の外部出力ポートの一番奥まで挿入されていることを確認します。
- 音源の音量を下げます。
- サウンドバーの - ボタンを押して音量レベルを下げます。
- ケーブルを清掃して、接続しなおしてください。
- サウンドバーに異物が接触していないことを確認します。

ヘッドフォンのジャックに接続されているのに、音が聞こえない

コンピュータのオーディオプレーヤーが音楽を再生している

- プラットフォーム音楽プレーヤーの音量が 0% になっていないことを確認する。
- サウンドバーの音量を上げます。
- サウンドバーのデフォルト再生機能ボタンを押します。

ヘッドフォンの音質不良

音の歪み

- サウンドバーのヘッドフォンジャックにヘッドフォンプラグが正しく挿入されていることを確認します。
- ヘッドフォンプラグが接続不良になっていないことを確認します。

- ヘッドフォンを接続しないで再生した場合や、良好に動作することが判明しているヘッドフォンを接続した場合に音楽ファイルが歪んでいないことを確認します。

仕様

一般

型式番号	AE515/AE515M
接続の形式	USB ケーブル オーディオケーブル

電気的特性

動作電圧	5 V
動作電流	500 mA
オーディオ入力	USB デジタル オーディオ入力 アナログ オーディオ外部入力 (3.5 mm ジャック)
出力電力	2 × 1.8 W (THD 10% 以下) (USB 3.0) 2 × 1.0 W (THD 10% 以下) (USB 2.0)
音圧レベル	84 dB ±3 dB

物理特性

サウンドバーの寸法：

幅	443 mm
Height	35 mm
Depth	60.43 mm
Weight	440 g

Bracket dimensions:

Width	230.11 mm
高さ	56.08 mm (2.21 インチ)
奥行	63.57 mm (2.50 インチ)
重量	74 g (0.16 lb)

法規制関連情報

保証

限定保証と返却に関する規定

Dell ブランドの製品には 3 年間のハードウェア限定保証が付属しています。

米国内にお住まいのユーザーの方へ：

本製品の購入および使用に際して、Dell のエンドユーザー契約書の規定が適用されます。本契約書は www.dell.com/terms からご覧いただけます。本書には拘束力のある仲裁条項が含まれています。

欧州・中東・アフリカ諸国にお住まいのユーザーの方へ：

Dell ブランドの製品は、各国の法律で規定され適用される消費者権利、(購入者と小売店との間に適用される) 小売店の販売契約の各条項、ならびに、Dell のエンドユーザー契約の各条項に基づいて販売されます。

また、Dell からは、それ以外にハードウェア保証も提供されることがあります。Dell のエンドユーザー契約および保証規定の全文を見るには次の指示に従ってください。www.dell.com にアクセスし、「home」ページ下のリストからお住まいの国を選択します。「terms and conditions」リンクをクリックするとエンドユーザーの契約が表示され、「support」リンクをクリックすると保証規定が表示されます。

米国外にお住まいのユーザーの方へ：

Dell ブランドの製品は、各国の法律で規定され適用される消費者権利、(購入者と小売店との間に適用される) 小売店の販売契約の各条項、ならびに、Dell のエンドユーザー契約の各条項に基づいて販売されます。また、Dell からは、それ以外にハードウェア保証も提供されることがあります。Dell の保証規定の全文を見るには次の指示に従ってください。www.dell.com にアクセスし、「home」ページ下のリストからお住まいの国を選択します。「terms and conditions」リンクをクリックするとエンドユーザーの契約が表示され、「support」リンクをクリックすると保証規定が表示されます。