

⚠ CAUTION: Before you set up and operate your Dell projector, follow the safety information that shipped with your projector.

⚠ PERHATIAN: Sebelum Anda mengkonfigurasi dan mengoperasikan proyektor Dell, baca informasi keselamatan yang diberikan bersama proyektor.

⚠ 주의: Dell 프로젝터를 설치하고 작동하기 전에 프로젝터와 함께 제공된 안전 정보를 준수하십시오.

⚠ คำเตือน: ก่อนที่คุณจะติดตั้งและใช้งานโปรเจ็กเตอร์ Dell ของคุณ ให้ปฏิบัติตามข้อมูลเพื่อความปลอดภัยที่ส่งมาพร้อมกับโปรเจ็กเตอร์ของคุณ

Information in this document is subject to change without notice.

© 2013 Dell Inc. All rights reserved.

Reproduction of these materials in any manner whatsoever without the written permission of Dell Inc. is strictly forbidden.

Informasi dalam dokumen ini dapat berubah tanpa pemberitahuan sebelumnya.

© 2013 Dell Inc. Semua hak dilindungi undang-undang.

Dilarang memperbanyak materi ini dengan cara apapun tanpa izin tertulis dari Dell Inc.

이 문서의 정보는 통지 없이 변경될 수 있습니다.

© 2013 Dell Inc. All rights reserved.

서면에 의한 Dell Inc.의 사전 승인 없이 어떠한 방식으로든 이 자료를 복제하는 행위는 엄격히 금지됩니다.

ข้อมูลในเอกสารนี้อาจมีการเปลี่ยนแปลงโดยไม่ต้องแจ้งให้ทราบ

© 2013 Dell Inc. สงวนลิขสิทธิ์

ห้ามทำซ้ำเอกสารเหล่านี้ในลักษณะใดๆ ก็ตามโดยมิได้ขออนุญาตอย่างเป็นทางการจาก Dell Inc.

More Information

- For more information about your projector, see the User's Guide.
- To contact Dell for sales, technical support, or customer service issue, go to www.dell.com/ContactDell.

Informasi Lebih Lanjut

- Untuk informasi lebih lanjut tentang proyektor, lihat Panduan Pengguna.
- Untuk menghubungi Dell terkait masalah penjualan, dukungan teknis, atau layanan pelanggan, kunjungi www.dell.com/ContactDell.

추가 정보

- 프로젝터에 대한 자세한 내용은 사용 설명서를 참조하십시오.
- 판매, 기술 지원 또는 고객 서비스 문제로 Dell 에 문의하려면 www.dell.com/ContactDell 을 참조하십시오.

ข้อมูลเพิ่มเติม

- สำหรับข้อมูลเพิ่มเติมเกี่ยวกับโปรเจ็กเตอร์ โปรดดูคู่มือการใช้งาน
- หากต้องการติดต่อกับทาง Dell เกี่ยวกับเรื่องการขาย การสนับสนุนด้านเทคนิค หรือการบริการลูกค้า โปรดไปที่ www.dell.com/ContactDell

About Your Projector

Tentang Proyektor | 프로젝트 각 부분 명칭 | เกี่ยวกับโปรเจ็กเตอร์ของคุณ

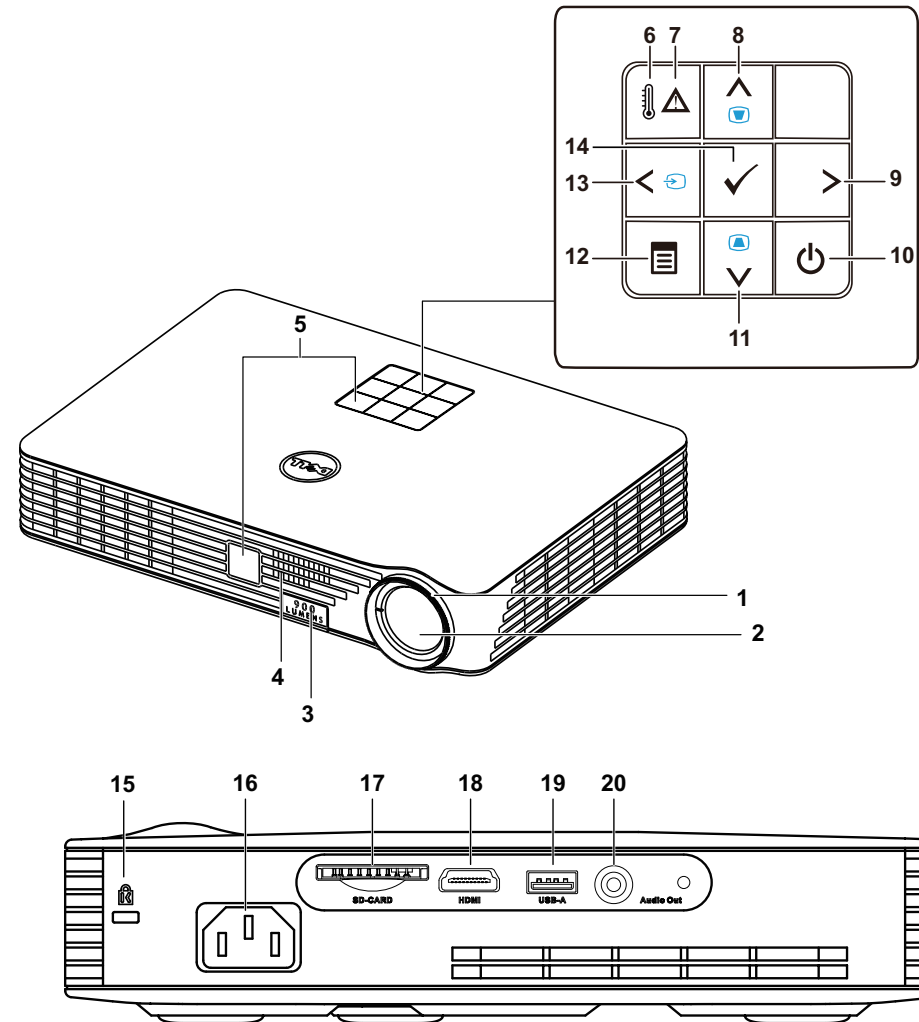

- | | | |
|------------------------------|------------------------------|--------------------------|
| 1. Focus ring | 9. Right | 17. SD card slot |
| 2. Lens | 10. Power button | 18. HDMI connector |
| 3. Elevator button | 11. Down/Keystone adjustment | 19. USB type-A connector |
| 4. Speaker | 12. Menu | 20. Audio out connector |
| 5. IR receivers | 13. Left/Source | |
| 6. Temperature warning light | 14. Enter | |
| 7. Error warning light | 15. Security cable slot | |
| 8. Up/Keystone adjustment | 16. Power cord connector | |

- | | | |
|-------------------------------|--------------------------------|---------------------------|
| 1. Cincin fokus | 9. Kanan | 17. Slot kartu SD |
| 2. Lensa | 10. Tombol Daya | 18. Konektor HDMI |
| 3. Tombol elevator | 11. Penyesuaian Bawah/Keystone | 19. Konektor USB tipe A |
| 4. Speaker | 12. Menu | 20. Konektor audio keluar |
| 5. Unit penerima IR | 13. Kiri/Sumber | |
| 6. Lampu peringatan suhu | 14. Enter | |
| 7. Lampu peringatan kesalahan | 15. Slot kabel keamanan | |
| 8. Penyesuaian Atas/Keystone | 16. Konektor kabel daya | |

- | | | |
|--------------|----------------|------------------|
| 1. 초점 링 | 9. 오른쪽 | 17. SD 카드 슬롯 |
| 2. 렌즈 | 10. 전원 버튼 | 18. HDMI 커넥터 |
| 3. 높이 조절기 버튼 | 11. 아래로/키스톤 조정 | 19. USB 타입 A 커넥터 |
| 4. 스피커 | 12. 메뉴 | 20. 오디오 출력 커넥터 |
| 5. IR 수신기 | 13. 왼쪽/소스 | |
| 6. 온도 경고등 | 14. Enter | |
| 7. 오류 경고등 | 15. 보안 케이블 슬롯 | |
| 8. 위로/키스톤 조정 | 16. 전원 코드 커넥터 | |

- | | | |
|---------------------------------|-----------------------------------|-----------------------|
| 1. แหวนโฟกัส | 9. ขวา | 17. ช่องเสียบการ์ด SD |
| 2. เลนส์ | 10. ปุ่มเพาเวอร์ | 18. หัวต่อ HDMI |
| 3. ปุ่มปรับระดับ | 11. ลง/การปรับความเพี้ยนของภาพ | 19. หัวต่อ USB ชนิด A |
| 4. ลำโพง | 12. เมนู | 20. หัวต่อเสียง ออก |
| 5. ตัวรับ IR | 13. ซ้าย/แหล่งสัญญาณ | |
| 6. ไฟเตือนอุณหภูมิ | 14. Enter | |
| 7. ไฟเตือนข้อผิดพลาด | 15. ช่องสายเคเบิลเพื่อความปลอดภัย | |
| 8. ขึ้น/การปรับความเพี้ยนของภาพ | 16. หัวต่อสายเพาเวอร์ | |

Dell Mobile Projector (M900HD)

Quick Start Guide

Panduan Pengaktifan Cepat | 빠른 시작 설명서
คู่มือเริ่มต้นฉบับย่อ



0HR63VA00



1 Connect the power cable and turn on the projector

Sambungkan kabel daya, lalu aktifkan proyektor | 전원 케이블을 연결하고 프로젝터를 켭니다
เชื่อมต่อสายพาวเวอร์แล้วเปิดเครื่องโปรเจกเตอร์

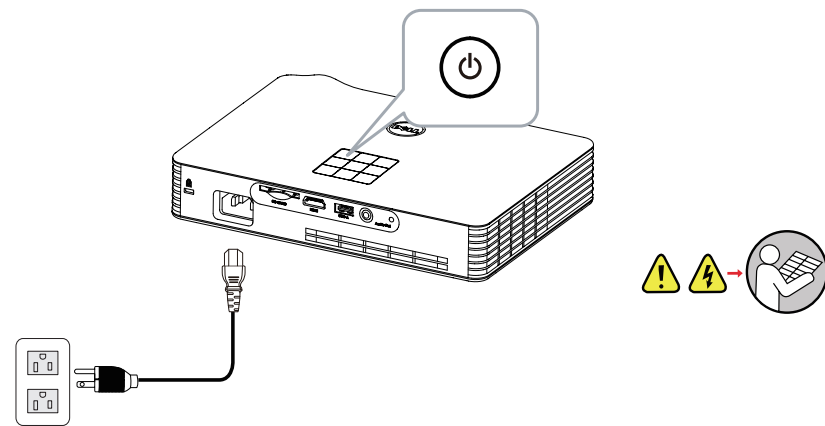

2 Adjust image size, focus and height

Sesuaikan ukuran gambar, fokus, dan ketinggian | 이미지 크기, 초점 및 높이를 조정합니다
ปรับขนาดภาพ โฟกัส และความสูง

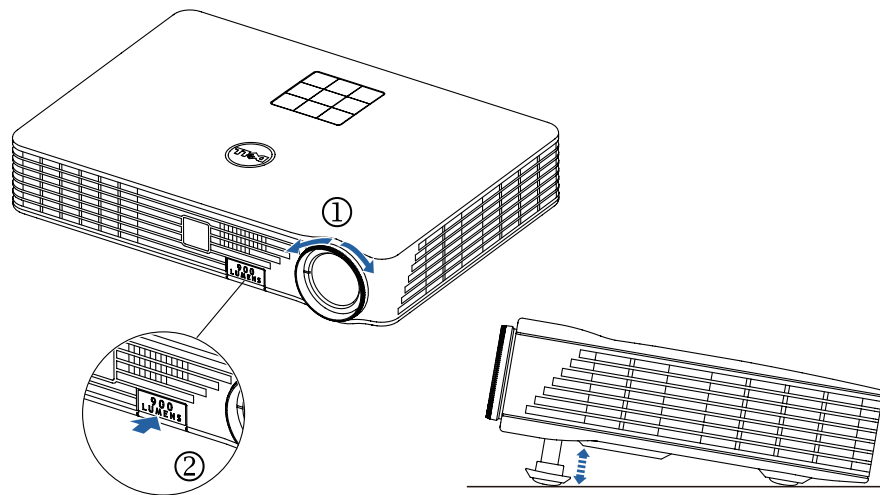

3 Complete Intel® Wireless Display setup

Selesaikan konfigurasi Intel® Wireless Display | Intel® 무선 디스플레이 전체 설정
ดำเนินการติดตั้ง Intel® Wireless Display



Launch Intel® WiDi app on your computer

Aktifkan aplikasi Intel® WiDi di komputer
컴퓨터에서 Intel® WiDi 앱을 시작합니다

เปิดใช้งานแอป Intel® WiDi บนคอมพิวเตอร์ของคุณ

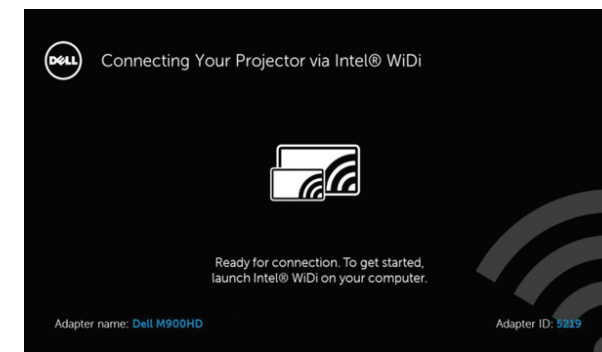

Follow on-screen instructions

Ikuti petunjuk di layar
화면 지시를 따릅니다
ปฏิบัติตามคำแนะนำหน้าจอ

NOTE: Your computer must be Intel® WiDi compatible.

CATATAN: Komputer harus kompatibel dengan Intel® WiDi.

참고: 컴퓨터가 Intel® WiDi와 호환되어야 합니다.

หมายเหตุ: คอมพิวเตอร์ของคุณต้องสามารถใช้งานร่วมกับ Intel® WiDi ได้

Other source options

DoUSB (Display over USB) DoUSB (Display over USB) | DoUSB(USB를 통한 디스플레이) | DoUSB (แสดงผลผ่าน USB)

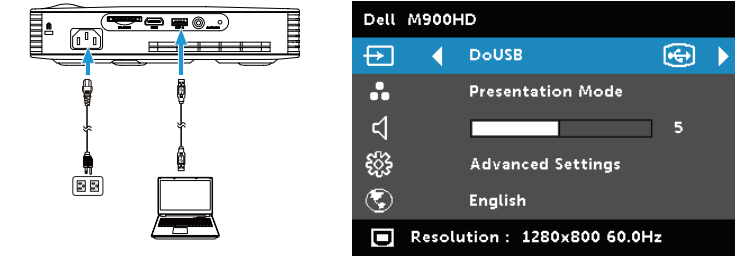

Connect USB cable and switch to DoUSB source mode

Sambungkan kabel USB, lalu alihkan ke mode sumber DoUSB | USB 케이블을 연결하고 DoUSB 소스 모드로 전환합니다 | เชื่อมต่อสาย USB และสลับเป็นโหมดแหล่งสัญญาณ DoUSB

Wi-Fi

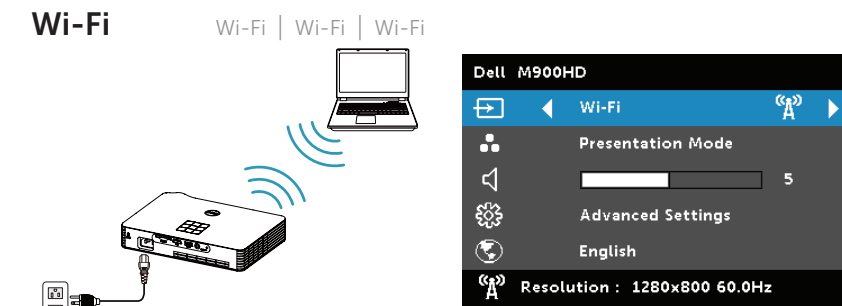

Switch to Wi-Fi mode

Alihkan ke mode Wi-Fi | Wi-Fi 모드로 전환합니다 | สลับเป็นโหมด Wi-Fi

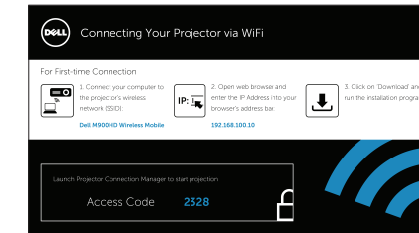

Follow on-screen instructions

Ikuti petunjuk di layar
화면 지시를 따릅니다
ปฏิบัติตามคำแนะนำหน้าจอ

NOTE: You may need administrator rights on your computer for the above connection methods, please contact your network administrator.

CATATAN: Anda mungkin memerlukan hak administrator di komputer untuk metode sambungan di atas. Hubungi administrator jaringan Anda.

참고: 위의 연결 방법을 사용하려면 컴퓨터에서 관리자 권한이 필요할 수 있습니다. 네트워크 관리자에게 문의하십시오.

หมายเหตุ: คุณอาจต้องมีสิทธิ์ผู้ดูแลคอมพิวเตอร์สำหรับวิธีการเชื่อมต่อข้างต้น โปรดติดต่อผู้ดูแลเครือข่ายของคุณ

Connecting mobile devices

Menyambungkan perangkat bergerak | 모바일 장치 연결하기 | การเชื่อมต่ออุปกรณ์มือถือ

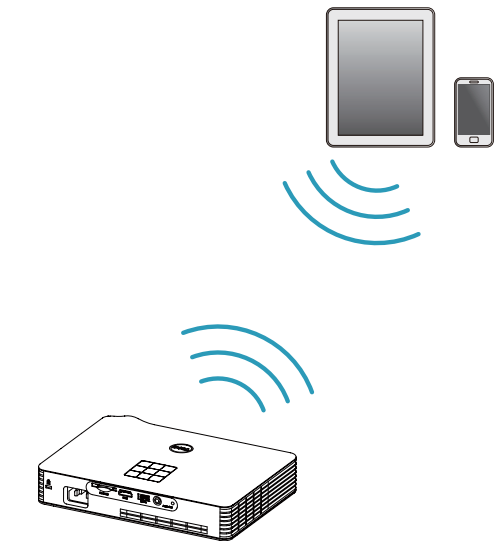

Dell M900HD Wireless Mobile supports MobiShow and WiFi-Doc functions. They are applications which transmit supported content from your Android or iOS devices wirelessly. After installing and launching the application on your mobile device, enable Wi-Fi on your mobile device and connect to the projector network.

Dell M900HD Wireless Mobile mendukung fungsi MobiShow dan WiFi-Doc. Aplikasi ini akan mengirim konten yang didukung dari perangkat Android atau iOS secara nirkabel. Setelah menginstal dan mengaktifkan aplikasi di perangkat bergerak, aktifkan Wi-Fi di perangkat bergerak tersebut, lalu sambungkan ke jaringan proyektor.

Dell M900HD Wireless Mobile은 MobiShow 및 WiFi-Doc 기능을 지원합니다. 이들은 Android 또는 iOS 장치에서 지원되는 콘텐츠를 무선으로 전송하는 애플리케이션입니다. 모바일 장치에 애플리케이션을 설치하고 시작한 다음, 모바일 장치에서 Wi-Fi를 활성화하고 프로젝터 네트워크에 연결하십시오.

Dell M900HD Wireless Mobile สนับสนุนฟังก์ชัน MobiShow และ WiFi-Doc ซึ่งเป็นแอปพลิเคชันที่ส่งผ่านเนื้อหาที่สนับสนุนจากอุปกรณ์ Android หรือ iOS ของคุณแบบไร้สาย หลังจากติดตั้งและเปิดใช้งานแอปพลิเคชันบนอุปกรณ์มือถือของคุณ ให้เปิดใช้งาน Wi-Fi บนอุปกรณ์มือถือของคุณแล้วเชื่อมต่อกับเครือข่ายโปรเจกเตอร์