



Monitor Alienware AW3418DW/AW3418HW Panduan Pengguna

Model: AW3418DW/AW3418HW
Peraturan model: AW3418DWb/AW3418HWb

A L I E N W A R E™ 

Catatan, perhatian, dan peringatan

-  **CATATAN:** CATATAN menunjukkan informasi penting yang membantu Anda memaksimalkan penggunaan komputer.
-  **PERHATIAN:** Suatu tanda PERHATIAN menunjukkan adanya kerusakan potensial pada perangkat keras atau hilangnya data jika petunjuk tidak diikuti.
-  **PERINGATAN:** PERINGATAN menunjukkan potensi kerusakan properti, terluka atau kematian.

Hak Cipta © 2017-2018 Dell Inc. Semua hak dilindungi undang-undang. Produk ini dilindungi oleh undang-undang hak cipta A.S dan internasional serta undang-undang hak kekayaan intelektual. Dell™ dan logo Dell adalah merek dagang dari Dell Inc. di Amerika Serikat dan/atau yurisdiksi lain. Semua tanda dan nama lain yang disebutkan disini bisa merupakan merek dagang di masing-masing perusahaan.

Daftar Isi

Tentang Monitor Anda	6
Isi Kemasan	6
Fitur Produk	8
Mengidentifikasi Komponen dan Kontrol	9
Tampilan Depan	9
Tampilan Belakang	10
Tampak Belakang dan Bawah	11
Spesifikasi Monitor	13
Spesifikasi Layar Datar	13
Spesifikasi Resolusi	14
Mode Video yang Didukung	15
Mode Tampilan Preset	15
Spesifikasi Listrik	17
Karakteristik Fisik	17
Karakteristik Lingkungan	19
Mode Manajemen Daya	19
Penentuan Pin	20
Kemampuan Plug and Play	22
Antarmuka USB (Universal Serial Bus)	22
Soket Upstream USB	22
Soket Downstream USB	23
Port USB	23
Kebijakan Kualitas dan Piksel Monitor LCD	24
Panduan Pemeliharaan	24
Membersihkan Monitor	24
Mengatur Monitor	25
Memasang Penyangga	25

Menyambungkan Komputer	29
Melepaskan Penyangga Monitor.....	30
Pemasangan di dinding VESA (opsional).....	32
Mengoperasikan Monitor	33
Menghidupkan Monitor	33
Menggunakan Kontrol Panel Depan.....	33
Tombol Panel depan.....	34
Menggunakan Menu OSD (Tampilan di Layar).....	35
Mengakses Sistem Menu.....	35
Pesan Peringatan OSD	48
Mengatur Resolusi Maksimum.....	49
Memiringkan, Memutar, dan Menggeser Vertikal	49
Memiringkan, Memutar.....	50
Ekstensi Vertikal	50
Menggunakan aplikasi AlienwareFX.....	51
Prasyarat.....	51
Menavigasi aplikasi AlienFX	52
Mengatur Efek Pencahayaan.....	53
Warna Dasar.....	53
Prasetel Animasi.....	54
Menyesuaikan warna prasetel	55
Membuat satu set warna prasetel	56
Mengganti warna prasetel	57
Menghapus warna prasetel.....	58
Menghapus set warna prasetel.....	59
Mengatasi Masalah.....	60
Tes Mandiri	60
Alat Diagnostik	61
Masalah Umum.....	62
Masalah Khusus Produk	64



Masalah Khusus Universal Serial Bus (USB).....	65
Lampiran	67
Ketetapan FCC (Hanya untuk A.S.) dan Informasi Peraturan Lainnya.....	67
Hubungi Dell	67

Tentang Monitor Anda

Isi Kemasan

Monitor ini dilengkapi semua komponen yang ditunjukkan di bawah ini. Jika ada komponen yang tidak ada, hubungi dukungan teknis Dell. Untuk informasi lebih lanjut lihat [Hubungi Dell](#).

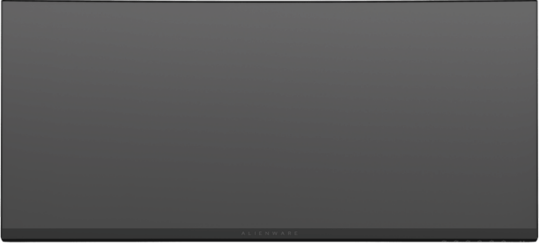
✎ CATATAN: Beberapa item bersifat opsional dan mungkin tidak disertakan dengan monitor ini. Beberapa fitur atau media mungkin tidak tersedia di negara tertentu.

	Monitor
	Kaki penyangga

	<p>Penutup I/O</p>
	<p>Kabel Daya (Bergantung pada Negara)</p>
	<p>Kabel DisplayPort</p>
	<p>Kabel Mini-DisplayPort ke DisplayPort</p>
	<p>Kabel USB 3.0 upstream (mengaktifkan port USB pada monitor)</p>
	<ul style="list-style-type: none"> ▪ Panduan Persiapan Ringkas ▪ Informasi Keselamatan, Lingkungan, dan Peraturan

Fitur Produk

Monitor **Alienware AW3418DW/AW3418HW** memiliki matriks aktif, TFT (thin-film transistor), LCD (liquid crystal display) dan lampu latar LED. Fitur monitor mencakup:

- **AW3418DW:** Area yang dapat dilihat 86,72 cm (34,14 inci) (diukur secara diagonal). Resolusi: Hingga 3440 x 1440 melalui DisplayPort dan HDMI, dengan dukungan layar penuh atau resolusi lebih rendah, yang mendukung laju penyegaran yang sangat tinggi yaitu 100 Hz (120 Hz dengan kecepatan lebih).
- **AW3418HW:** Area yang dapat dilihat 86,70 cm (34,13 inci) (diukur secara diagonal). Resolusi: Hingga 2560 x 1080 melalui DisplayPort dan HDMI, dengan dukungan layar penuh atau resolusi lebih rendah, yang mendukung laju penyegaran yang sangat tinggi yaitu 144 Hz (160 Hz dengan kecepatan lebih).
- Monitor yang didukung Nvidia G-Sync dengan waktu respons yang cepat yaitu 4 ms.
- Tingkat warna 99% sRGB.
- Bisa dimiringkan, diputar serta disesuaikan ketinggiannya.
- Penyangga yang dapat dilepas dan VESA™ (Video Electronics Standards Association) 100 mm untuk solusi pemasangan yang fleksibel.
- Konektivitas digital dengan DisplayPort dan HDMI.
- Dilengkapi dengan satu port USB upstream dan empat port USB downstream.
- Kemampuan plug and play jika didukung oleh sistem Anda.
- Pengaturan OSD (tampilan di layar) untuk memudahkan konfigurasi dan pengoptimalan layar.
- AW3418DW dan AW3418HW menawarkan enam mode prasetel termasuk FPS (Tembak-menembak orang-pertama), RTS (Strategi Waktu Nyata), RPG (Permainan Peran Video) dan tiga mode permainan yang dapat disesuaikan dengan preferensi pengguna sendiri. Selain itu, fitur permainan utama yang disempurnakan seperti Timer (Pengatur waktu), Frame Rate (Laju Bingkai) dan Display Alignment (Penyelarasan Layar) disediakan untuk membantu meningkatkan performa pemain permainan dan menyediakan keuntungan yang terbaik dalam permainan.
- 0,5 W daya siaga bila dalam mode istirahat.

- Optimalkan kenyamanan mata dengan layar bebas kedip.

PERINGATAN: Kemungkinan efek jangka panjang emisi cahaya biru dari monitor dapat menyebabkan kerusakan pada mata, termasuk kelelahan mata, ketegangan mata digital, dan sebagainya. Fitur ComfortView dirancang untuk mengurangi jumlah cahaya biru yang dipancarkan dari monitor guna mengoptimalkan kenyamanan mata.

Mengidentifikasi Komponen dan Kontrol

Tampilan Depan

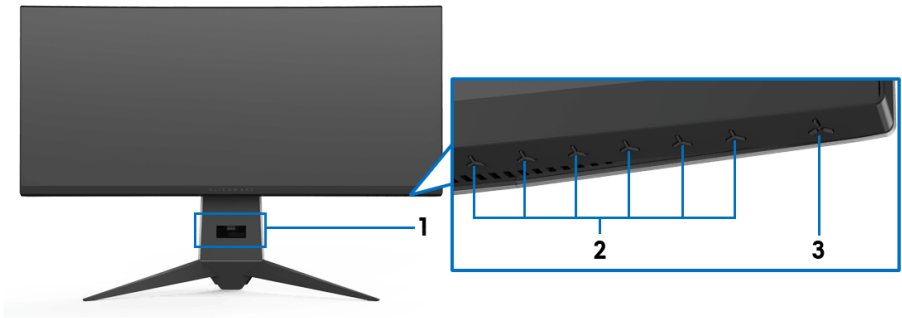

Label	Keterangan
1	Slot manajemen kabel (di sisi depan penyangga)
2	Tombol fungsi (Untuk informasi selengkapnya, lihat Mengoperasikan Monitor)
3	Tombol Daya Hidup/Mati (dengan indikator LED)

Tampilan Belakang

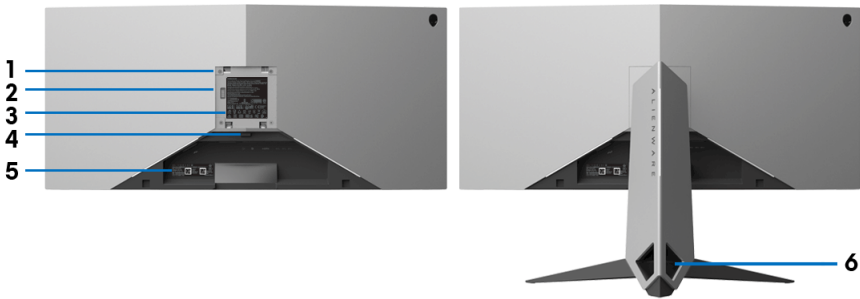

Tampilan belakang dengan penyangga monitor

Label	Keterangan	Penggunaan
1	Lubang pemasangan VESA (100 mm x 100 mm - di bagian belakang terpasang Tutup VESA)	Monitor pemasangan untuk di dinding menggunakan alat yang kompatibel dengan VESA (100 mm x 100 mm).
2	Dok pencahayaan	Jika kaki penyangga dipasang ke monitor, dok menyuplai daya ke cahaya di penyangga.
3	Peraturan label peringkat	Daftar persetujuan peraturan.
4	Tombol pelepas penyangga	Melepaskan penyangga dari monitor.
5	Label nomor serial barcode	Baca label ini jika perlu menghubungi kontak Dell untuk dukungan teknis.
6	Slot manajemen kabel (di sisi kiri dan kanan penyangga)	Gunakan untuk mengatur kabel dengan memasukkannya melalui slot.

Tampak Belakang dan Bawah

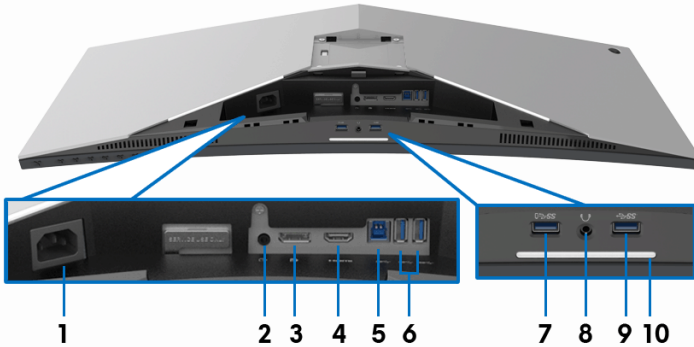

Tampilan belakang dan bawah tanpa penyangga monitor

Label	Keterangan	Penggunaan
1	Konektor daya	Sambungkan kabel daya (disertakan dengan monitor Anda).
2	Port kabel keluaran	Sambungkan speaker Anda. CATATAN: Port ini tidak mendukung headphone.
3	DisplayPort	Hubungkan komputer dengan kabel DisplayPort-DisplayPort atau Mini-DisplayPort-DisplayPort (disertakan dengan monitor).
4	Port HDMI	Sambungkan komputer Anda dengan kabel HDMI.
5	Port upstream USB	Sambungkan kabel USB (disertakan dengan monitor Anda) ke port ini lalu komputer Anda mengaktifkan port USB di monitor.
6,9	Port USB 3.0 (3)	Menyambungkan perangkat USB. CATATAN: Untuk menggunakan port ini, Anda harus menyambungkan kabel USB (disertakan dengan monitor Anda) ke port upstream USB di monitor dan ke komputer Anda.
7	Port USB dengan Pengisian Daya	Sambungkan untuk mengisi daya perangkat USB Anda.

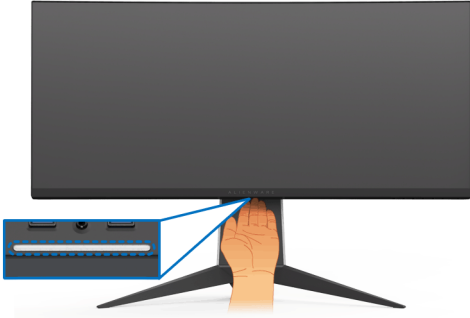
8	Port headphone	Hubungkan headphone atau speaker.														
10	Lampu tanam	<p>Apabila monitor sudah benar-benar siap, ketuk sensor sentuh untuk menghidupkan atau mematikan lampu tanam.</p> 														
<p>CATATAN: Pengaturan pabrik adalah hidup, lampu tanam aktif jika kabel daya aktif terhubung. Untuk mengubah pengaturan default, lihat AlienFX Lighting (Pencahayaannya AlienFX).</p> <p>CATATAN: Apabila fungsi Spectrum (Spektrum) Hidup, lampu tanam mati.</p>																
<table border="1"> <thead> <tr> <th data-bbox="229 858 487 970" rowspan="2">Status monitor</th> <th colspan="2" data-bbox="487 858 999 901">Status lampu tanam</th> </tr> <tr> <th data-bbox="487 901 744 970">Jika Spectrum (Spektrum) Mati</th> <th data-bbox="744 901 999 970">Jika Spectrum (Spektrum) Hidup</th> </tr> </thead> <tbody> <tr> <td data-bbox="229 970 487 1042">Hidup</td> <td data-bbox="487 970 744 1042">Aktif</td> <td data-bbox="744 970 999 1042">Nonaktif</td> </tr> <tr> <td data-bbox="229 1042 487 1114">Tidak Ada Sinyal</td> <td data-bbox="487 1042 744 1114">Aktif</td> <td data-bbox="744 1042 999 1114">Nonaktif</td> </tr> <tr> <td data-bbox="229 1114 487 1185">Siaga</td> <td data-bbox="487 1114 744 1185">Aktif</td> <td data-bbox="744 1114 999 1185">Nonaktif</td> </tr> </tbody> </table>			Status monitor	Status lampu tanam		Jika Spectrum (Spektrum) Mati	Jika Spectrum (Spektrum) Hidup	Hidup	Aktif	Nonaktif	Tidak Ada Sinyal	Aktif	Nonaktif	Siaga	Aktif	Nonaktif
Status monitor	Status lampu tanam															
	Jika Spectrum (Spektrum) Mati	Jika Spectrum (Spektrum) Hidup														
Hidup	Aktif	Nonaktif														
Tidak Ada Sinyal	Aktif	Nonaktif														
Siaga	Aktif	Nonaktif														

Spesifikasi Monitor

Spesifikasi Layar Datar

Model	AW3418DW	AW3418HW
Jenis layar	Matriks aktif - LCD TFT	
Teknologi panel	Pada tipe Pengganti Bidang	
Rasio Aspek	21:9	
Gambar dapat dilihat		
Diagonal	867,2 mm (34,14 inci)	867,0 mm (34,13 inci)
Lebar (area aktif)	799,80 mm (31,49 inci)	799,80 mm (31,49 inci)
Tinggi (area aktif)	334,80 mm (13,18 inci)	334,80 mm (13,18 inci)
Total area	267773,04 mm ² (415,01 inci ²)	267771,43 mm ² (415,01 inci ²)
Pitch piksel	0,2325 mm x 0,2325 mm	0,31 mm x 0,31 mm
Piksel per inci (PPI)	109	81,9
Sudut pandang	178° (vertikal) biasa 178° (horizontal) biasa	
Cahaya lampu	300 cd/m ² (biasa)	
Rasio kontras	1000 hingga 1 (biasa)	
Lapisan pelat depan	Anti-Silau dengan kekerasan 3H	
Cahaya latar	Sistem lampu samping LED	
Waktu respons	4 mdtk abu-abu ke abu-abu	
Kelengkungan	1900R (biasa)	3800R (biasa)
Kepekatan warna	16,77 juta warna	
Tingkatan warna	sRGB 99%, CIE1931 (73%) dan CIE 1976 (82%)	sRGB 99%, CIE1931 (74%) dan CIE 1976 (81%)
Perangkat internal	<ul style="list-style-type: none">▪ Hub super-speed USB 3.0 (dengan satu port upstream USB 3.0)▪ Empat port downstream USB 3.0 (termasuk satu port yang mendukung pengisian daya)	

Port dan konektor	<ul style="list-style-type: none"> ▪ Satu DisplayPort versi 1.2 ▪ Satu port HDMI versi 1.4 ▪ Satu port Upstream USB 3.0 (belakang) ▪ Dua port Downstream USB 3.0 (belakang) ▪ Dua port Downstream USB 3.0 (bawah) ▪ Satu port Headphone (bawah) ▪ Satu port line-out Audio (belakang) 	
Lebar pembatas (sisi monitor ke area aktif)	10,45 mm (Atas) 9,77 mm (Kiri/Kanan) 18,43 mm (Bagian bawah)	7,9 mm (Atas) 7,02 mm (Kiri/Kanan) 25,58 mm (Bagian bawah)
Dapat disesuaikan		
Penyangga dapat diatur tingginya	0 hingga 130 mm	
Memiringkan	-5° hingga 25°	
Memutar	-20° hingga 20°	
 CATATAN: Jangan memasang atau menggunakan monitor ini dalam orientasi potret (vertikal) atau pemasangan horizontal terbalik (180°) karena dapat merusak monitor.		

Spesifikasi Resolusi

Model	AW3418DW	AW3418HW
Rentang pindai horizontal	73 kHz hingga 151 kHz (otomatis)	66 kHz hingga 166 kHz (otomatis)
Rentang pindai vertikal	30 Hz hingga 100 Hz (otomatis) 120 Hz (dengan kecepatan lebih)	30 Hz hingga 144 Hz (otomatis) 160 Hz (dengan kecepatan lebih)
Resolusi setelan awal maksimum	3440 x 1440 pada 120 Hz (dengan kecepatan lebih)	2560 x 1080 pada 160 Hz (dengan kecepatan lebih)

Mode Video yang Didukung

Model	AW3418DW/AW3418HW
Kemampuan tampilan video (pemutaran HDMI & DP)	480p, 576p, 720p, 1080p, FHD

Mode Tampilan Preset

Mode Tampilan HDMI (AW3418DW)

Mode Tampilan	Frekuensi Horizontal (kHz)	Frekuensi Vertikal (Hz)	Clock Piksel (MHz)	Polaritas Sinkronisasi (Horizontal/Vertikal)
IBM VGA, 640 x 480p	31,5	60	25,2	-/-
VESA, 720 x 480p	29,83	60	26,25	+/-
VESA, 720 x 576p	29,55	50	26	+/-
VESA, 800 x 600p	37,88	60	40	+/+
VESA, 1024 x 768p	48,36	60	65	-/-
HDTV, 1280 x 720p	37,5	50	74,25	+/+
HDTV, 1280 x 720p	45	60	74,25	+/+
HDTV, 1920 x 1080p	56,25	50	148,5	-/+
HDTV, 1920 x 1080p	67,5	60	148,5	+/+
3440 x 1440@50Hz	73,7	50	265,25	+/-

Mode Tampilan HDMI (AW3418HW)

Mode Tampilan	Frekuensi Horizontal (kHz)	Frekuensi Vertikal (Hz)	Clock Piksel (MHz)	Polaritas Sinkronisasi (Horizontal/Vertikal)
IBM VGA, 640 x 480p	31,5	60	25,2	-/-
VESA, 720 x 480p	29,83	60	26,25	+/-
VESA, 720 x 576p	29,55	50	26	+/-
VESA, 800 x 600p	37,88	60	40	+/+
VESA, 1024 x 768p	48,36	60	65	-/-

HDTV, 1280 x 720p	37,5	50	74,25	+/+
HDTV, 1280 x 720p	45	60	74,25	+/+
HDTV, 1920 x 1080p	56,25	50	148,5	-/+
HDTV, 1920 x 1080p	67,5	60	148,5	+/+
2560 x 1080@60Hz	66,64	60	181,25	+/-

Mode Tampilan DP (AW3418DW)

Mode Tampilan	Frekuensi Horizontal (kHz)	Frekuensi Vertikal (Hz)	Clock Piksel (MHz)	Polaritas Sinkronisasi (Horizontal/Vertikal)
VESA, 640 x 480	31,5	60	25,2	-/-
VESA, 800 x 600	37,88	60	40	+/+
VESA, 1024 x 768	48,36	60	65	-/-
3440 x 1440@60Hz	88,8	60	319,75	+/-
3440 x 1440@50Hz	73,7	50	265,25	+/-
3440 x 1440@85Hz	127,4	85	458,5	+/-
3440 x 1440@100Hz	151	100	531,52	+/-
3440 x 1440@105Hz	159	105	559,57	+/-
3440 x 1440@110Hz	166,9	110	587,38	+/-
3440 x 1440@115Hz	172,5	115	607,2	+/+
3440 x 1440@120Hz	180	120	633,6	+/+

Mode Tampilan DP (AW3418HW)

Mode Tampilan	Frekuensi Horizontal (kHz)	Frekuensi Vertikal (Hz)	Clock Piksel (MHz)	Polaritas Sinkronisasi (Horizontal/Vertikal)
VESA, 640 x 480	31,5	60	25,2	-/-
VESA, 800 x 600	37,88	60	40	+/+
VESA, 1024 x 768	48,36	60	65	-/-
2560 x 1080@60Hz	66,6	60	181,25	+/-
2560 x 1080@85Hz	95,5	85	259,75	+/-
2560 x 1080@100Hz	113,2	100	308	+/-

2560 x 1080@120Hz	137,2	120	373,25	+/-
2560 x 1080@144Hz	166,5	144	453	+/-
2560 x 1080@150Hz	174,1	150	473,5	+/-
2560 x 1080@155Hz	180,2	155	490,25	+/-
2560 x 1080@160Hz	186,5	160	507,25	+/-

 **CATATAN: Monitor ini mendukung NVIDIA G-Sync. Untuk informasi lebih lanjut mengenai kartu grafis yang mendukung fitur NVIDIA G-SYNC, buka www.geforce.com.**

Spesifikasi Listrik

Model	AW3418DW	AW3418HW
Sinyal input video	<ul style="list-style-type: none"> HDMI 1.4, 600 mV untuk setiap saluran yang berbeda, impedansi input 100 ohm setiap pasangan yang berbeda DisplayPort 1.2, 600 mV untuk setiap saluran yang berbeda, impedansi input 100 ohm setiap pasangan yang berbeda 	
Tegangan/frekuensi/ arus input AC	100 VAC hingga 240 VAC / 50 Hz atau 60 Hz \pm 3 Hz / 1,8 A (biasa)	100 VAC hingga 240 VAC / 50 Hz atau 60 Hz \pm 3 Hz / 1,5 A (biasa)
Arus daya saat dihidupkan	<ul style="list-style-type: none"> 120 V: 30 A (Maks) pada 0 °C (awal dingin) 220 V: 60 A (Maks) pada 0 °C (awal dingin) 	<ul style="list-style-type: none"> 120 V: 30 A (Maks) pada 0 °C (awal dingin) 220 V: 60 A (Maks) pada 0 °C (awal dingin)

Karakteristik Fisik

Model	AW3418DW	AW3418HW
Jenis kabel sinyal	<ul style="list-style-type: none"> Digital: HDMI, 19 pin (kabel tidak termasuk) Digital: DisplayPort, 20 pin Bus Serial Universal: USB, 9 pin 	
Dimensi (dengan penyangga)		
Tinggi (ditinggikan)	560,89 mm (22,08 inci)	563,15 mm (22,17 inci)

Tinggi (tidak dipanjangkan)	442,44 mm (17,42 inci)	442,44 mm (17,42 inci)
Lebar	813,45 mm (32,03 inci)	813,83 mm (32,04 inci)
Kedalaman	319,09 mm (12,56 inci)	319,09 mm (12,56 inci)
Dimensi (tanpa penyangga)		
Tinggi	363,68 mm (14,32 inci)	368,28 mm (14,50 inci)
Lebar	813,45 mm (32,03 inci)	813,83 mm (32,04 inci)
Kedalaman	121,37 mm (4,78 inci)	95,15 mm (3,74 inci)
Dimensi penyangga		
Tinggi (ditinggikan)	448,95 mm (17,68 inci)	
Tinggi (tidak dipanjangkan)	442,44 mm (17,42 inci)	
Lebar	559,40 mm (22,02 inci)	
Kedalaman	319,09 mm (12,56 inci)	
Berat		
Berat dengan kemasan	19,28 kg (42,49 lb)	18,89 kg (41,64 lb)
Berat dengan rakitan penyangga dan kabel	12,24 kg (26,98 lb)	11,81 kg (26,03 lb)
Berat tanpa rakitan penyangga (Untuk pertimbangan pemasangan di dinding atau pemasangan VESA - tanpa kabel)	7,27 kg (16,02 lb)	6,91 kg (15,23 lb)
Berat rakitan penyangga	4,59 kg (10,12 lb)	4,52 kg (9,96 lb)
Bingkai mengkilap depan	Bingkai Hitam - 20 unit mengkilap (maks.)	

Karakteristik Lingkungan

Model	AW3418DW	AW3418HW
Standar yang sesuai		
▪ Kaca Arsenic-Free dan Mercury-Free hanya untuk panel		
Suhu		
Beroperasi	0 °C hingga 40 °C (32 °F hingga 104 °F)	
Tidak beroperasi	<ul style="list-style-type: none"> ▪ Penyimpanan: -20 °C hingga 60 °C (-4 °F hingga 140 °F) ▪ Pengiriman: -20 °C hingga 60 °C (-4 °F hingga 140 °F) 	
Kelembaban		
Beroperasi	10% hingga 80% (nonkondensasi)	
Tidak beroperasi	<ul style="list-style-type: none"> ▪ Penyimpanan: 5% hingga 90% (nonkondensasi) ▪ Pengiriman: 5% hingga 90% (nonkondensasi) 	
Ketinggian		
Beroperasi	5.000 m (16.404 ft) (maksimum)	
Tidak beroperasi	12.192 m (40.000 ft) (maksimum)	
Pembuangan panas	<ul style="list-style-type: none"> ▪ 375,3 BTU/jam (maksimum) ▪ 204,7 BTU/jam (normal) 	<ul style="list-style-type: none"> ▪ 324,1 BTU/jam (maksimum) ▪ 170,6 BTU/jam (normal)

Mode Manajemen Daya

Jika telah memasang kartu tampilan yang sesuai dengan DPM™ VESA atau perangkat lunak di komputer, monitor dapat secara otomatis mengurangi pemakaian daya saat tidak digunakan. Ini merujuk pada **Mode Hemat Daya***. Jika komputer mendeteksi input dari keyboard, mouse, atau perangkat input lainnya, monitor akan melanjutkan fungsi secara otomatis. Table berikut menunjukkan pemakaian daya dan sinyal dari fitur hemat daya otomatis ini.

AW3418DW

Mode VESA	Sinkronisasi Horizontal	Sinkronisasi Vertikal	Video	Indikator Daya	Pemakaian Daya
Pengoperasian normal	Aktif	Aktif	Aktif	Biru	110 W (maksimum)** 60 W (biasa)

Aktif sedang tidak berfungsi	Tidak aktif	Tidak aktif	Kosong	Putih (berkedip)	Kurang dari 0,5 W
Mati	-	-	-	Mati	Kurang dari 0,3 W

AW3418HW

Mode VESA	Sinkronisasi Horizontal	Sinkronisasi Vertikal	Video	Indikator Daya	Pemakaian Daya
Pengoperasian normal	Aktif	Aktif	Aktif	Biru	95 W (maksimum)** 50 W (biasa)
Aktif sedang tidak berfungsi	Tidak aktif	Tidak aktif	Kosong	Putih (berkedip)	Kurang dari 0,5 W
Mati	-	-	-	Mati	Kurang dari 0,3 W

* Pemakaian daya nol dalam mode Mati hanya dapat tercapai dengan memutuskan sambungan kabel utama dari monitor.

** Konsumsi daya maksimum dengan maks pencahayaan, dan USB aktif.

Penentuan Pin

Konektor DisplayPort

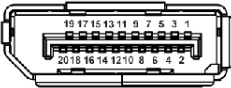

Nomor Pin	20 pin di Sisi Kabel Sinyal yang Tersambung
1	ML0(p)
2	GND
3	ML0(n)
4	ML1(p)
5	GND
6	ML1(n)
7	ML2(p)
8	GND

9	ML2(n)
10	ML3(p)
11	GND
12	ML3(n)
13	GND
14	GND
15	AUX(p)
16	GND
17	AUX(n)
18	GND
19	PWR Kembali
20	+3,3 V DP_PWR

Soket HDMI

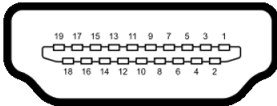

Nomor Pin	19 pin di Sisi Kabel Sinyal yang Tersambung
1	TMDS DATA 2+
2	PELINDUNG TMDS DATA 2
3	TMDS DATA 2-
4	TMDS DATA 1+
5	PELINDUNG TMDS DATA 1
6	TMDS DATA 1-
7	TMDS DATA 0+
8	PELINDUNG TMDS DATA 0
9	TMDS DATA 0-
10	JAM TMDS+
11	PELINDUNG JAM TMDS
12	JAM TMDS-
13	CEC
14	Dicadangkan (N.C. pada perangkat)
15	JAM DDC (SCL)
16	DATA DDC (SDA)
17	Arde DDC/CEC

18	DAYA +5 V
19	DETEKSI STEKER PANAS

Kemampuan Plug and Play

Anda dapat memasang monitor di semua sistem Plug and Play yang kompatibel. Monitor secara otomatis menyediakan EDID (Extended Display Identification Data) pada sistem komputer menggunakan protokol DDC (Display Data Channel), sehingga sistem dapat berkonfigurasi sendiri dan mengoptimalkan pengaturan monitor. Sebagian besar pemasangan monitor berjalan secara otomatis. Anda dapat memilih pengaturan yang berbeda jika ingin. Untuk informasi tentang cara mengubah pengaturan monitor, lihat [Mengoperasikan Monitor](#).

Antarmuka USB (Universal Serial Bus)

Bagian ini memberi informasi tentang port USB yang tersedia pada monitor.

CATATAN: Monitor ini kompatibel dengan Super-Speed USB 3.0.

Kecepatan transfer	Kecepatan Data	Pemakaian Daya*
Super-Speed	5 Gbps	4,5 W (Maks., setiap port)
High-Speed	480 Mbps	4,5 W (Maks., setiap port)
Kecepatan penuh	12 Mbps	4,5 W (Maks., setiap port)

* Hingga 2 A pada port USB downstream (port dengan ikon baterai ) dengan perangkat yang sesuai dengan versi pengisian daya baterai atau perangkat USB normal.

Soket Upstream USB

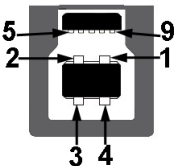

Nomor Pin	9 pin di Sisi Soket
1	VCC
2	D-

3	D+
4	GND
5	SSTX-
6	SSTX+
7	GND
8	SSRX-
9	SSRX+

Soket Downstream USB



Nomor Pin	9 pin di Sisi Soket
1	VCC
2	D-
3	D+
4	GND
5	SSRX-
6	SSRX+
7	GND
8	SSTX-
9	SSTX+

Port USB

- Satu upstream - belakang
- Dua downstream - belakang
- Dua downstream - bawah
- Port pengisian daya - port dengan ikon baterai  ; mendukung kemampuan pengisian daya arus cepat jika perangkat kompatibel dengan BC1.2.

 **CATATAN: Fungsi USB 3.0 memerlukan komputer yang mendukung USB 3.0.**

 **CATATAN:** Port USB di monitor hanya berfungsi apabila monitor Hidup atau dalam mode hemat daya. Jika monitor dimatikan, kemudian dihidupkan, periferal yang terpasang mungkin memerlukan beberapa detik untuk melanjutkan fungsi normal.

Kebijakan Kualitas dan Piksel Monitor LCD

Selama proses pembuatan Monitor LCD, satu atau beberapa piksel menjadi tetap dalam kondisi yang tidak berubah adalah hal yang biasa terjadi serta sulit diketahui dan tidak mempengaruhi kualitas atau kegunaan tampilan. Untuk informasi lebih lanjut tentang Kebijakan Kualitas dan Piksel Monitor Dell, lihat www.dell.com/support/monitors.

Panduan Pemeliharaan

Membersihkan Monitor

 **PERHATIAN:** Baca dan ikuti [Petunjuk Keselamatan](#) sebelum membersihkan monitor.

 **PERINGATAN:** Sebelum membersihkan monitor, lepaskan kabel daya monitor dari stopkontak.

Untuk praktik terbaik, ikuti petunjuk dalam daftar di bawah ini saat membuka kemasan, membersihkan, atau menangani monitor:

- Untuk membersihkan layar antistatis, basahi sedikit kain bersih yang lembut dengan air. Jika mungkin, gunakan tisu pembersih layar khusus atau larutan yang sesuai untuk lapisan antistatis. Jangan gunakan benzena, thinner, amonia, pembersih abrasif, atau udara yang terkompresi.
- Gunakan kain hangat yang sedikit lembab untuk membersihkan monitor. Jangan gunakan deterjen jenis apapun karena beberapa deterjen meninggalkan bercak putih pada monitor.
- Jika melihat serbuk putih saat mengeluarkan monitor dari kemasan, bersihkan dengan kain.
- Tangani monitor Anda dengan hati-hati karena monitor yang berwarna lebih gelap dapat tergores dan goresan putih akan lebih terlihat dibandingkan dengan monitor yang berwarna lebih terang.
- Untuk mempertahankan kualitas gambar terbaik pada monitor, gunakan pengaman layar yang berubah secara dinamis dan matikan monitor jika tidak digunakan.

Mengatur Monitor

Memasang Penyangga

- ✎ **CATATAN:** Penyangga tidak dipasang di pabrik saat dikirimkan.
- ✎ **CATATAN:** Petunjuk berikut ini hanya berlaku untuk memasang penyangga yang dikirimkan dengan monitor Anda. Jika memasang penyangga yang Anda beli dari sumber lain, ikuti petunjuk penyiapan yang disertakan dengan penyangga.
- △ **PERHATIAN:** Langkah tersebut penting untuk melindungi layar melengkung Anda. Ikuti petunjuk di bawah ini untuk menyelesaikan pemasangan.

Untuk memasang penyangga monitor:

1. Setelah membuka kotak, keluarkan bantalan busa dari bagian atas kemasan.

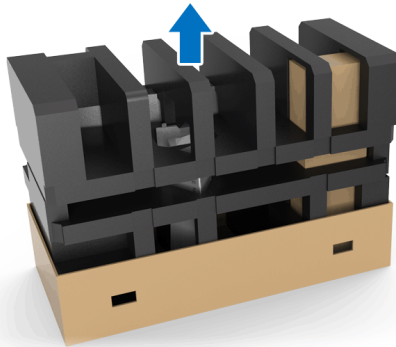

2. Balikkan bantalan busa dan letakkan di atas permukaan datar.

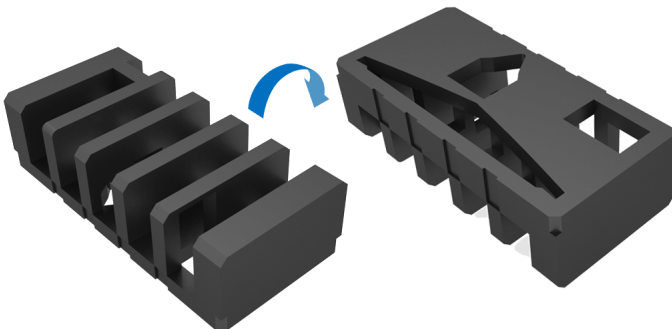

3. Angkat monitor pelan-pelan dengan memegangnya erat-erat di kedua sisi.

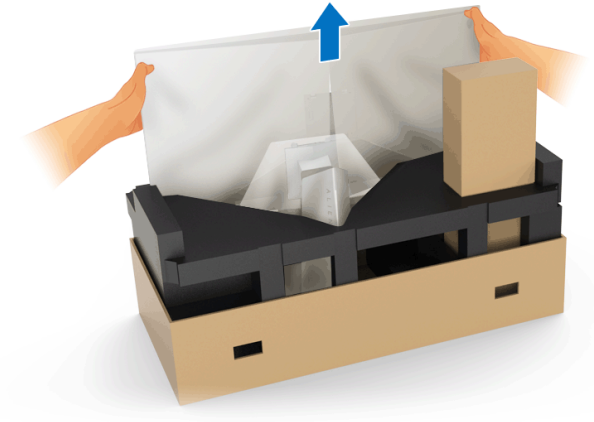

4. Letakkan monitor di atas busa dan angkat penutup dari monitor.



5. Letakkan monitor di atas busa dengan layar menghadap ke bawah.

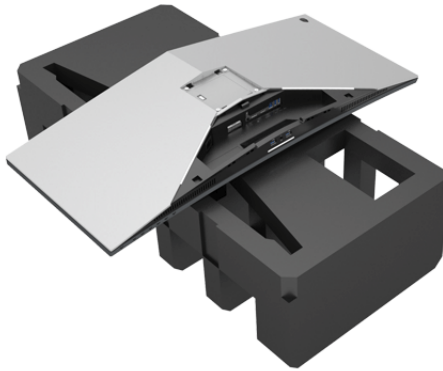

6. Tekan kaki penyangga sampai terpasang dengan benar.

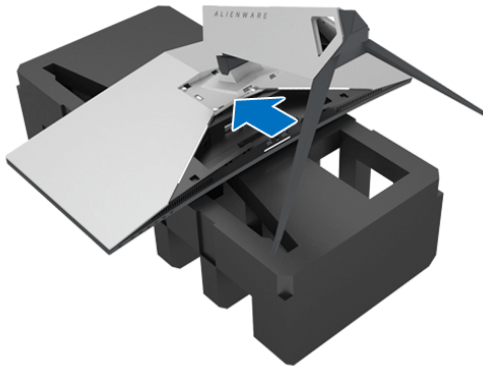

7. Hubungkan kabel yang diperlukan ke monitor, seperti tampak pada ilustrasi, dan rutekan setiap kabel melalui slot manajemen kabel di kaki penyangga.
 - a. Kabel daya
 - b. Kabel DisplayPort atau Mini-DisplayPort ke kabel DisplayPort
 - c. Kabel HDMI (opsional, kabel tidak disertakan)
 - d. Kabel upstream USB
 - e. Kabel downstream USB (opsional, kabel tidak disertakan)

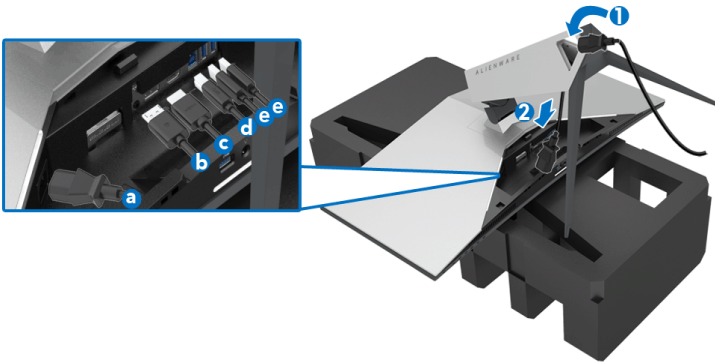

CATATAN: Rutekan setiap kabel dengan rapi sehingga kabel akan diatur setelah penutup I/O terpasang.

PERINGATAN: Jangan mencolokkan kabel daya ke stopkontak dinding atau menghidupkan monitor sebelum diperintahkan untuk melakukannya.

8. Pastikan tab penutup I/O lurus dengan slot 1 dan slot 2 di bagian belakang monitor.
9. Pastikan tab penutup I/O lurus dengan slot 3 dan slot 4 di bagian belakang monitor.

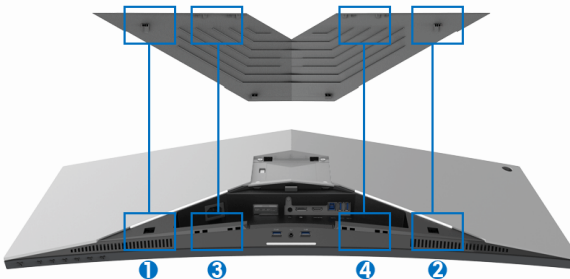

10. Geser penutup I/O sampai terpasang dengan benar.

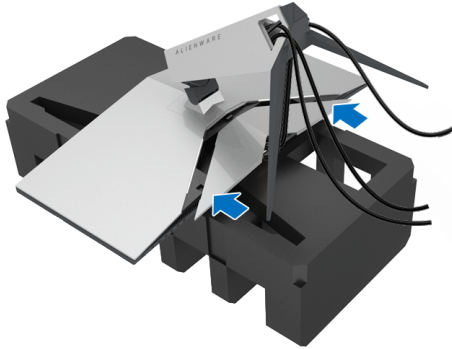

CATATAN: Pastikan kabel tidak terhalang dan melewati penutup I/O dan slot manajemen kabel di kaki penyangga.

Menyambungkan Komputer

PERINGATAN: Sebelum memulai prosedur apapun di bagian ini, ikuti [Petunjuk Keselamatan](#).

CATATAN: Jangan sambungkan semua kabel ke komputer secara bersamaan.

Untuk menyambungkan monitor ke komputer:

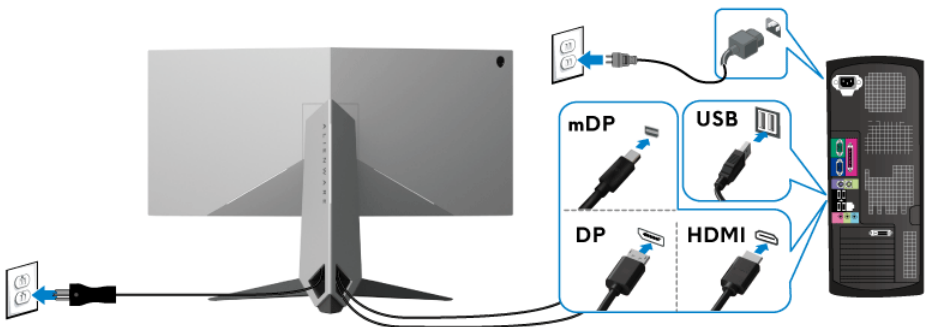

1. Sambungkan ujung lain kabel DisplayPort yang terhubung (atau Mini-DisplayPort ke DisplayPort), atau HDMI yang terhubung ke komputer.
2. Sambungkan port USB 3.0 upstream (kabel tersedia) ke port USB 3.0 yang sesuai di komputer. (Untuk informasi lebih lanjut, lihat [Tampak Belakang dan Bawah](#).)
3. Sambungkan periferal USB 3.0 ke port USB 3.0 downstream pada monitor.

4. Pasang kabel daya komputer dan monitor ke stopkontak terdekat.
5. Hidupkan monitor dan komputer.
Jika monitor menampilkan gambar, berarti pemasangan selesai. Jika tidak menampilkan gambar, lihat [Masalah Khusus Universal Serial Bus \(USB\)](#).

CATATAN: Gambar hanya digunakan sebagai ilustrasi. Tampilan komputer dapat beragam.

Melepaskan Penyangga Monitor

- CATATAN:** Agar LCD tidak tergores sewaktu penyangga dilepaskan, pastikan monitor diletakkan di permukaan yang lembut dan bersih.
- CATATAN:** Petunjuk berikut ini hanya berlaku untuk memasang penyangga yang dikirimkan dengan monitor Anda. Jika memasang penyangga yang Anda beli dari sumber lain, ikuti petunjuk penyiapan yang disertakan dengan penyangga.

Untuk melepaskan penyangga:

1. Matikan monitor.
2. Lepaskan kabel dari komputer.
3. Letakkan monitor di atas kain lembut atau bantal.
4. Tekan pelan penutup kabel pada penutup I/O dan geser keluar dari monitor.

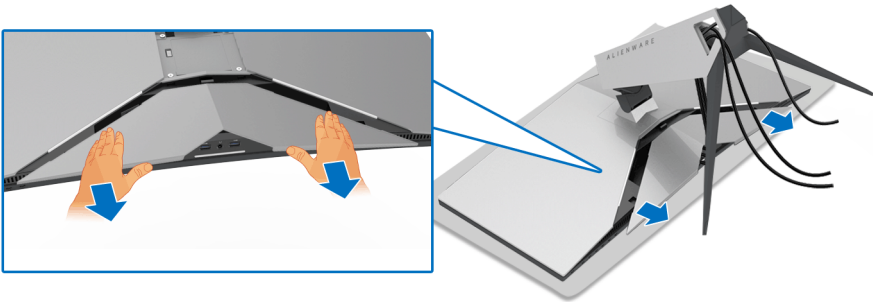

5. Lepaskan kabel dari monitor dan geser kabel melalui slot manajemen kabel di kaki penyangga.

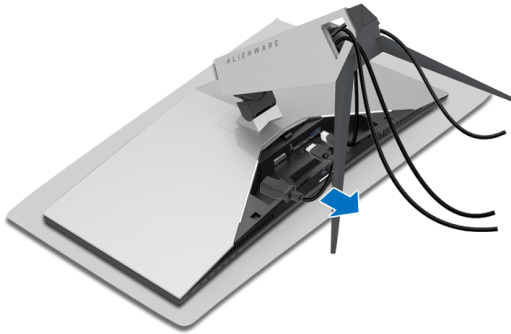

6. Tekan terus tombol pelepas penyangga.

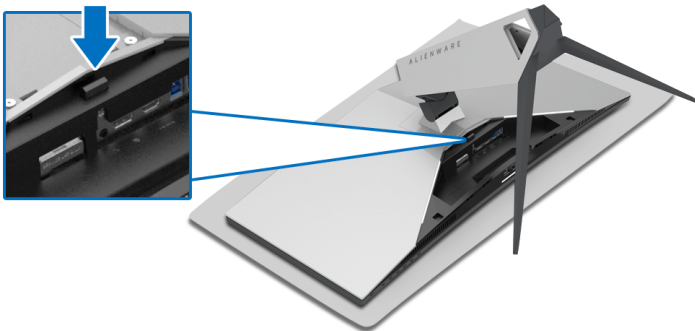

7. Angkat kaki penyangga untuk melepaskan dari monitor.

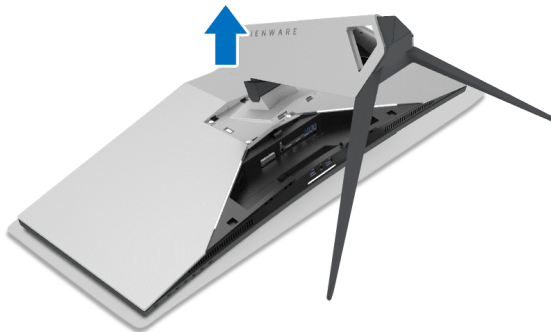

Pemasangan di dinding VESA (opsional)

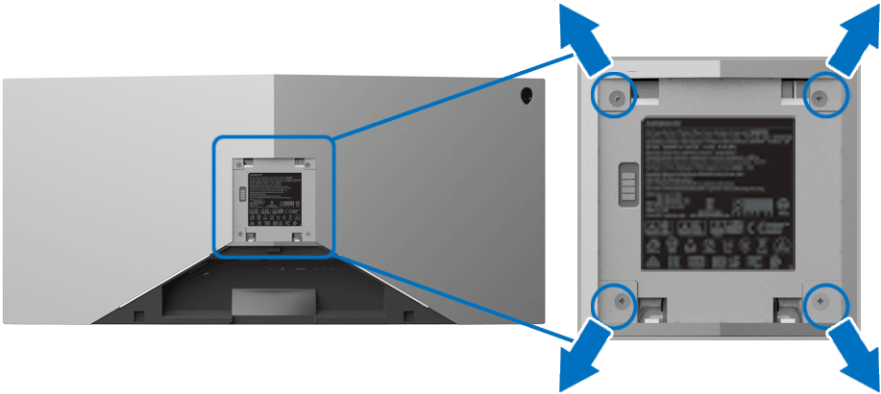

(Dimensi sekrup: M4 x 10 mm).

Lihat petunjuk yang diberikan bersama alat pemasangan dinding VESA yang kompatibel.

1. Letakkan panel monitor di atas kain lembut atau bantal di atas permukaan rata dan stabil.
2. Lepaskan penyangga monitor. (Lihat [Melepaskan Penyangga Monitor.](#))
3. Gunakan obeng kepala silang Phillips untuk melepaskan keempat sekrup pengencang penutup plastik.
4. Pasang braket pemasangan alat pemasangan dinding ke monitor.
5. Pasang monitor di dinding. Untuk informasi lebih lanjut, lihat dokumentasi yang disertakan dengan alat pemasangan di dinding.

CATATAN: Hanya untuk digunakan dengan braket pemasangan di dinding yang Terdaftar pada UL dengan kapasitas berat atau beban minimum sebesar 29,1 kg (AW3418DW)/27,6 kg (AW3418HW).

Mengoperasikan Monitor

Menghidupkan Monitor

Tekan tombol Daya untuk menghidupkan monitor.

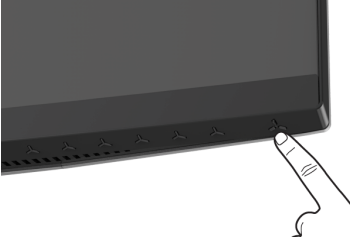



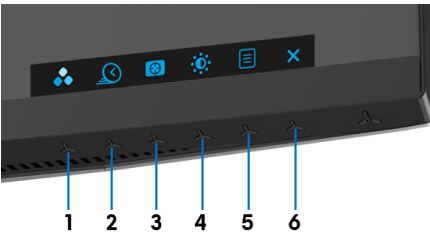

Menggunakan Kontrol Panel Depan

Gunakan tombol kontrol di bagian depan monitor untuk menyesuaikan pengaturan.



Tabel berikut menjelaskan tentang tombol panel depan:





Tombol Panel depan	Keterangan
1  Kunci Pintasan/ Preset Modes (Mode Prasetel)	Gunakan tombol ini untuk memilih dari daftar mode warna prasetel.
2  Kunci Pintasan/ Overclock Refresh Rate (Laju Penyegar Kecepatan Lebih)	Gunakan tombol ini untuk membuka menu Overclock Refresh Rate (Laju Penyegar Kecepatan Lebih) .

3	 Kunci Pintasan/ Dark Stabilizer (Penyetabil Gelap)	Gunakan tombol ini untuk membuka menu Dark Stabilizer (Penyetabil Gelap) .
4	 Kunci Pintasan/ Brightness/Contrast (Kecerahan/Kontras)	Gunakan tombol ini untuk langsung mengakses menu Brightness/Contrast (Kecerahan/Kontras) .
5	 Menu	Gunakan tombol MENU untuk meluncurkan Tampilan di Layar (OSD). Lihat Mengakses Sistem Menu .
6	 Keluar	Gunakan tombol ini untuk keluar dari menu OSD.

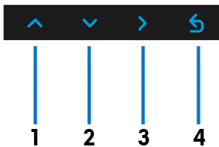
Tombol Panel depan

Gunakan tombol di bagian depan monitor untuk menyetel pengaturan gambar.



Tombol Panel depan		Keterangan
1	 Naik	Gunakan tombol Naik untuk menyetel (memperbesar setelan) item dalam menu OSD.
2	 Turun	Gunakan tombol Turun untuk menyetel (memperkecil setelan) item dalam menu OSD.
3	 Pilih	Gunakan tombol Pilih untuk mengonfirmasi pilihan Anda.
4	 Kembali	Gunakan tombol Kembali untuk kembali ke menu sebelumnya.





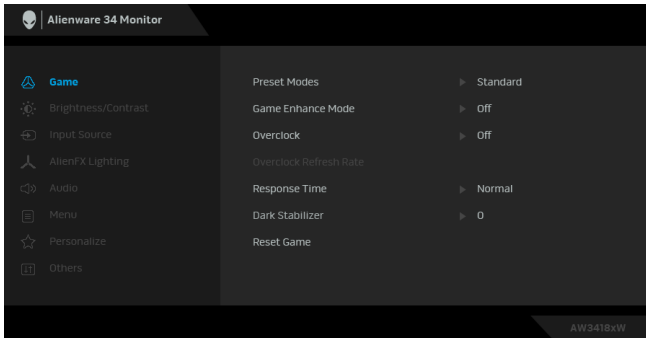

Menggunakan Menu OSD (Tampilan di Layar)

Mengakses Sistem Menu

CATATAN: Jika Anda mengubah pengaturan, kemudian melanjutkan ke menu lain atau keluar dari menu OSD, monitor akan menyimpan perubahan tersebut secara otomatis. Perubahan juga akan disimpan jika Anda mengubah pengaturan, kemudian tunggu hingga menu OSD hilang.

1. Tekan tombol  untuk menjalankan menu OSD dan menampilkan menu utama.



2. Tekan tombol  dan  untuk beralih di antara pilihan pengaturan. Saat berpindah dari satu ikon ke ikon lainnya, nama pilihan akan disorot. Lihat tabel berikut untuk daftar lengkap semua pilihan yang tersedia pada monitor.
3. Tekan tombol  sekali untuk mengaktifkan pilihan yang disorot.
4. Tekan tombol  dan  untuk memilih parameter yang diinginkan.
5. Tekan  untuk masuk ke submenu lalu gunakan tombol arah, sesuai indikator pada menu untuk membuat perubahan.
6. Pilih tombol  untuk kembali ke menu utama.

Ikon	Menu dan Submenu	Keterangan
------	------------------	------------



Game (Permainan)

Gunakan menu ini untuk memersonalisasikan pengalaman alur permainan visual Anda.

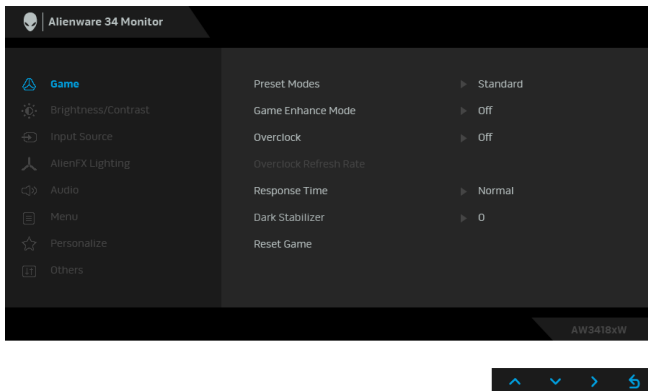

Preset Modes (Mode Prasetel)

Dengan tombol ini Anda dapat memilih dari daftar mode warna prasetel.

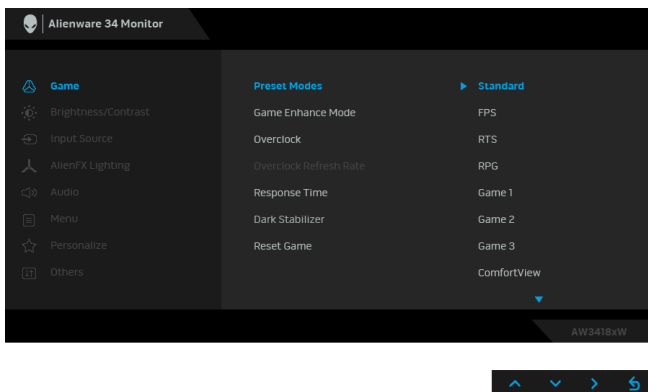



- **Standard (Standar):** Memuat pengaturan warna default monitor. Ini adalah mode prasetel default.
- **FPS:** Isi setelan warna yang ideal untuk permainan FPS (Tembak-menembak orang-pertama).
- **RTS:** Isi setelan warna yang ideal untuk permainan RTS (Strategi waktu nyata).
- **RPG:** Isi setelan warna yang ideal untuk permainan RPG (Permainan peran video).

**Preset Modes
(Mode
Prasetel)**

- **Game 1 (Permainan 1)/Game 2 (Permainan 2)/Game 3 (Permainan 3):** Memungkinkan Anda menyesuaikan pengaturan warna untuk kebutuhan permainan Anda.
- **ComfortView:** Kurangi tingkat cahaya biru yang dipancarkan dari layar untuk membuat penglihatan lebih nyaman untuk mata Anda.

PERINGATAN: Kemungkinan efek jangka panjang emisi cahaya biru dari monitor dapat menyebabkan cedera diri seperti ketegangan mata digital, kelelahan mata dan kerusakan pada mata. Menggunakan monitor dalam jangka waktu lama juga dapat menyebabkan rasa sakit pada bagian tubuh seperti leher, lengan, punggung dan bahu.

Untuk mengurangi risiko ketegangan mata dan nyeri leher/lengan/punggung/bahu karena menggunakan monitor dalam jangka waktu yang lama, sebaiknya Anda:

1. Atur jarak layar antara 20 inci hingga 28 inci (50 cm - 70 cm) dari mata Anda.
 2. Sering kedipkan mata untuk melembapkan atau membasahi mata Anda dengan air setelah menggunakan monitor dalam jangka waktu lama.
 3. Beristirahat secara berkala dan sering selama 20 setiap dua jam.
 4. Memalingkan pandangan dari monitor dan menatap benda berjarak 20 kaki minimal selama 20 detik selama istirahat.
 5. Melakukan peregangan untuk meredakan ketegangan di leher, lengan, punggung dan bahu saat beristirahat.
- **Warm (Hangat):** Meningkatkan temperatur warna. Layar akan tampak lebih hangat dengan warna merah/kuning.
 - **Cool (Sejuk):** Menurunkan temperatur warna. Layar akan tampak lebih sejuk dengan warna biru.
 - **Custom Color (Warna Kustom):** Memungkinkan Anda menyesuaikan pengaturan warna secara manual. Tekan tombol  dan  untuk menyesuaikan tiga nilai warna (R, G, B) dan membuat mode warna prasetel sendiri.
-

Game Enhance Mode (Mode Peningkatan Permainan)

Fitur ini menawarkan tiga fungsi yang tersedia untuk meningkatkan pengalaman alur permainan Anda.

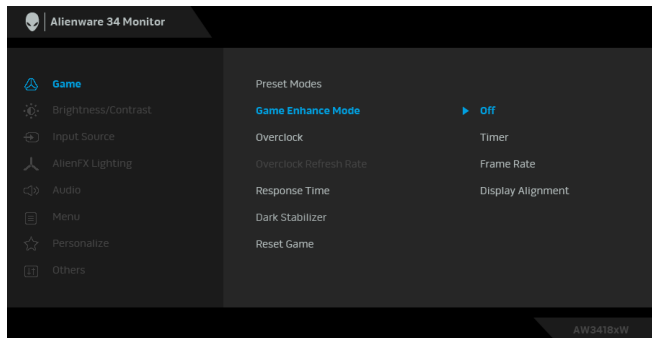

- **Off (Mati)**

Pilih untuk menonaktifkan fungsi pada **Game Enhance Mode (Mode Peningkatan Permainan)**.

- **Timer (Pengatur waktu)**

Memungkinkan Anda mengaktifkan atau menonaktifkan pengatur waktu di sudut kiri atas layar. Pengatur waktu menampilkan waktu yang telah dilewati sejak permainan dimulai. Pilih opsi dari daftar interval waktu untuk mengukur kecepatan permainan target Anda.

- **Frame Rate (Laju Bingkai)**

Dengan memilih **On (Hidup)** Anda dapat menampilkan bingkai aktif per detik ketika bermain permainan. Semakin tinggi laju, semakin halus gerakan yang ditampilkan.

- **Display Alignment (Penyelarasan Layar)**

Aktifkan fungsi ini untuk membantu memastikan penyelarasan sempurna konten video dari beberapa layar.

**Overclock
(Kecepatan
lebih)**



Memungkinkan Anda menjalankan monitor dengan laju penyegar tinggi daripada yang ditetapkan oleh spesifikasi panel.

CATATAN: Fungsi ini hanya tersedia bila menggunakan masukan DP (DisplayPort).

CATATAN: Dengan kecepatan lebih dapat menyebabkan berkedipnya layar. Untuk memperkecil efek yang demikian, coba dengan menyetel laju penyegar yang lebih rendah di menu **Overclock Refresh Rate (Laju Penyegar Kecepatan Lebih)**.

**Overclock
Refresh Rate
(Laju Penyegar
Kecepatan
Lebih)**

Fungsi ini dapat meningkatkan laju penyegar layar Anda.

Gunakan  atau  untuk mengatur frekuensi dengan kenaikan sebesar 5 Hz, dari 105 sampai 120 Hz (untuk AW3418DW) atau 150 sampai 160 Hz (untuk AW3418HW).

Setelah Anda tetapkan laju penyegar, maka pesan berikut ini muncul untuk memandu Anda dengan proses tersebut:

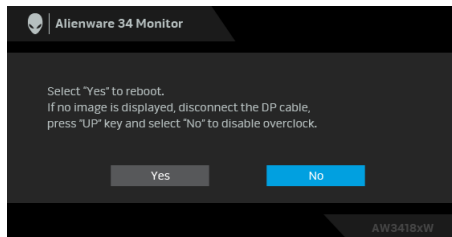

CATATAN: Fungsi ini hanya tersedia apabila **Overclock (Kecepatan lebih)** aktif.

CATATAN: Dengan kecepatan lebih dapat menyebabkan berkedipnya layar. Untuk memperkecil efek yang demikian, coba dengan menyetel laju penyegar yang lebih rendah.

**Response Time
(Waktu
Respons)**

Memungkinkan Anda menyetel **Response Time (Waktu Respons)** ke **Normal** atau **Fast (Cepat)** atau **Super Fast (Super Cepat)**.

Dark Stabilizer (Penyetabil Gelap)

Fitur ini memperbaiki visibilitas skenario permainan. Semakin tinggi nilai (antara 0 sampai 3), visibilitas menjadi semakin baik di area gelap gambar tampilan.

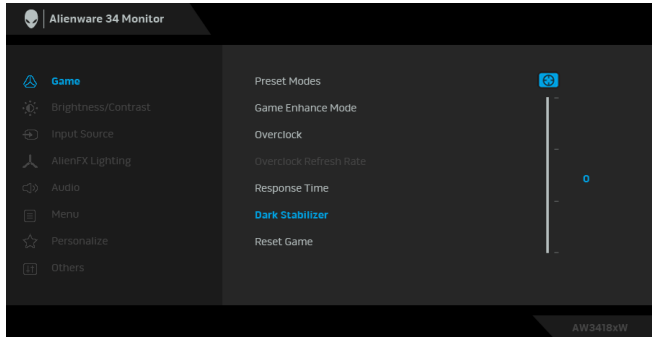

Reset Game (Reset Permainan)

Pilih opsi ini untuk memulihkan pengaturan permainan default.





Brightness/ Contrast (Kecerahan/ Kontras)

Gunakan menu ini untuk mengaktifkan penyesuaian **Brightness/Contrast (Kecerahan/Kontras)**.





Brightness (Kecerahan)

Brightness (Kecerahan) mengatur pencahayaan lampu latar.

Tekan tombol  untuk meningkatkan kecerahan dan tekan tombol  untuk menurunkannya (min. 0 / maks. 100).

Contrast (Kontras)

Sesuaikan **Brightness (Kecerahan)** terlebih dulu, kemudian sesuaikan **Contrast (Kontras)** hanya jika penyesuaian lebih lanjut diperlukan.

Tekan tombol  untuk meningkatkan kontras dan tekan tombol  untuk menurunkannya (min. 0 / maks. 100).

Fungsi **Contrast (Kontras)** menyesuaikan tingkat perbedaan antara gelap dan terang pada layar monitor.



Input Source (Sumber Input)

Gunakan menu **Input Source (Sumber Input)** untuk memilih antara berbagai sinyal video yang mungkin tersambung ke monitor.

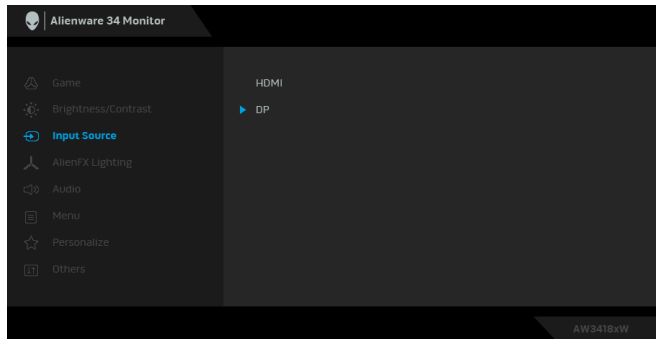

HDMI

Pilih input **HDMI** bila Anda menggunakan konektor HDMI.

DP

Pilih input **DP** bila Anda menggunakan konektor DisplayPort (DP).



AlienFX Lighting (Pencapaian AlienFX)

Gunakan menu ini untuk menyesuaikan pencahayaan logo Alienware, lampu Triad di bagian belakang dan penyangga monitor, lampu tanam di bagian bawah monitor dan tombol daya.

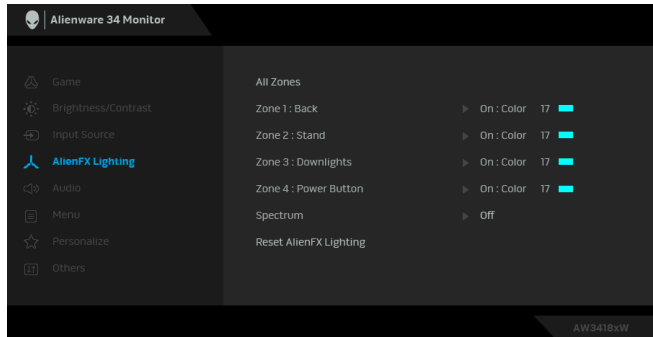

Sebelum membuat penyesuaian, pilih salah satu dari 4 zona ini dari submenu. Ilustrasi di bawah ini menunjukkan zona pencahayaan.

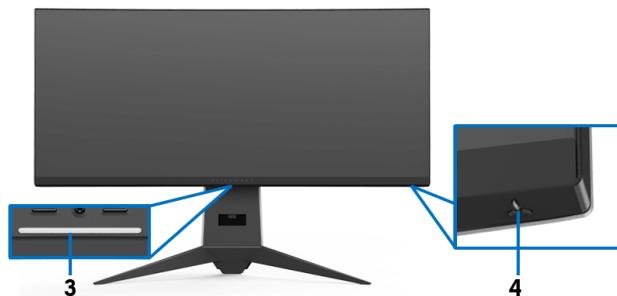
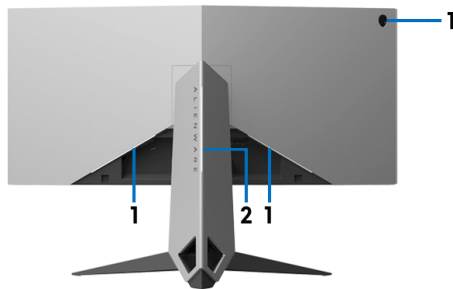

**All Zones
(Semua Zona)**

**Zone 1: Back
(Zona 1:
Belakang)**

**Zone 2: Stand
(Zona 2:
Penyangga)**

**Zone 3:
Downlights
(Zona 3: Lampu
tanam)**

**Zone 4: Power
Button (Zona 4:
Tombol Daya)**

Untuk menentukan warna pencahayaan LED untuk area yang dipilih, pilih **On (Hidup)** dan tekan tombol  untuk menyoroti opsi **Custom Color (Warna Kustom)**.

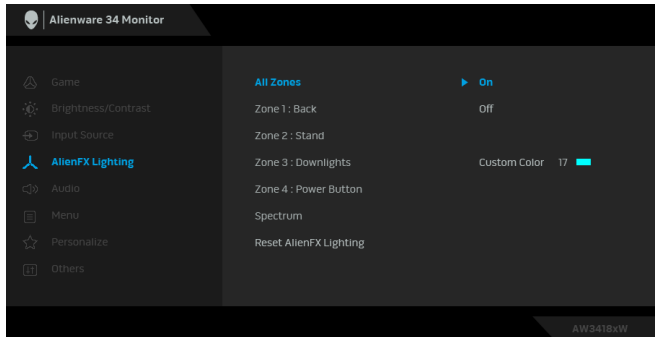

Kemudian buat pilihan dari 20 warna yang tersedia dengan menggunakan tombol  dan .

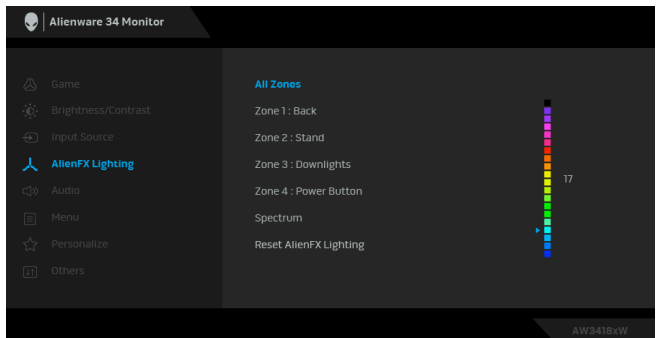

Tabel berikut menggambarkan nomor warna dan kode RGB yang digunakan untuk 20 warna LED.

No.	R	G	B
1	0	0	0
2	100	0	240
3	144	0	240
4	240	0	240
5	240	0	176
6	240	0	112
7	240	0	0
8	240	80	0
9	240	128	0
10	240	224	0
11	120	240	0
12	160	240	0
13	100	245	35
14	0	240	0
15	0	240	85
16	70	240	145
17	0	240	240
18	0	160	240
19	0	96	240
20	0	0	240

Untuk menonaktifkan lampu AlienFX, pilih **Off (Mati)**.

CATATAN: Fungsi ini hanya tersedia apabila **Spectrum (Spektrum)** dinonaktifkan.

Spectrum (Spektrum)

Apabila Anda memilih **On (Hidup)**, lampu AlienFX 4 zone menyala dan berubah warna dalam urutan spektrum: merah, oranye, kuning, hijau, biru, nila, dan lembayung.

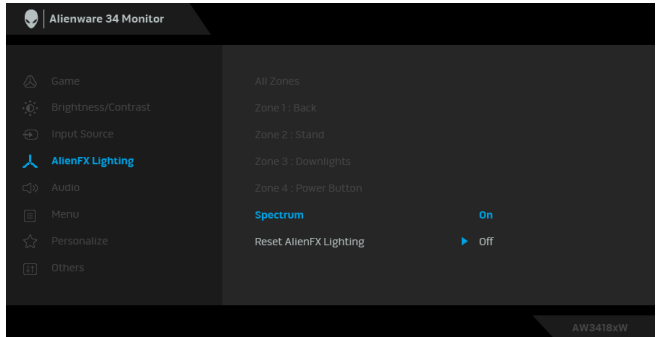

CATATAN: Apabila fungsi tersebut **On (Hidup)**, fungsi di atas dinonaktifkan.

Reset AlienFX Lighting (Reset Pencahayaan AlienFX)

Pilih opsi ini untuk memulihkan pencahayaan tampilan default.



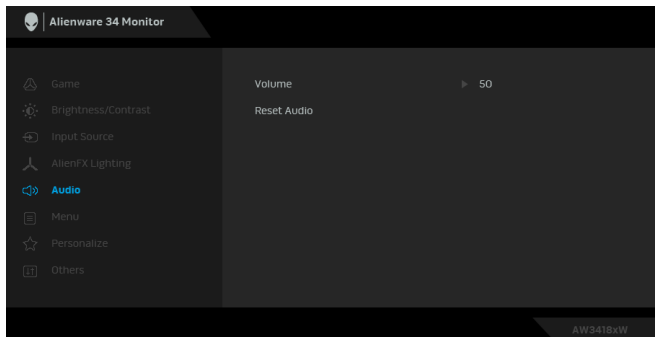

Audio



Volume

Memungkinkan Anda menyetel tingginya volume headphone keluar.

Gunakan  atau  untuk mengatur tingkat volume dari 0 sampai 100.

Reset Audio

Pilih opsi ini untuk memulihkan pengaturan audio baku.



Menu

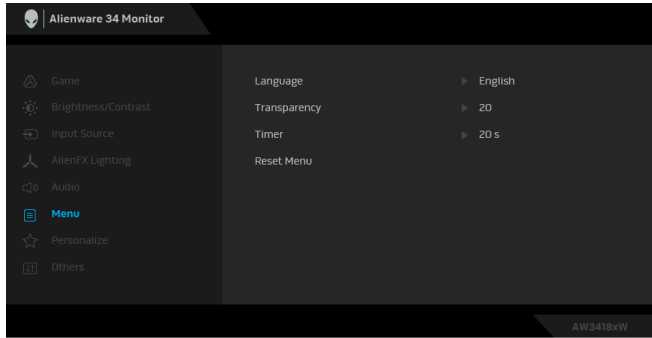

Pilih opsi ini untuk menyesuaikan pengaturan OSD, seperti bahasa OSD, durasi ditampilkannya menu di layar, dan sebagainya.



Language (Bahasa)



Atur tampilan OSD ke salah satu dari delapan bahasa (Inggris, Spanyol, Prancis, Jerman, Portugis Brasil, Rusia, Tionghoa Sederhana, atau Jepang).

Transparency (Transparansi)

Pilih opsi ini untuk mengubah transparansi menu dengan menekan tombol  dan  (min. 0/maks. 100).

Timer (Pengatur waktu)

Mengatur durasi aktif OSD setelah Anda terakhir kali menekan tombol.

Gunakan  atau  untuk menyesuaikan panel geser dengan penambahan waktu 1 detik, mulai dari 5 hingga 60 detik.

Reset Menu

Reset semua pengaturan OSD ke nilai prasetel pabrik.



Personalize (Personalisasi)

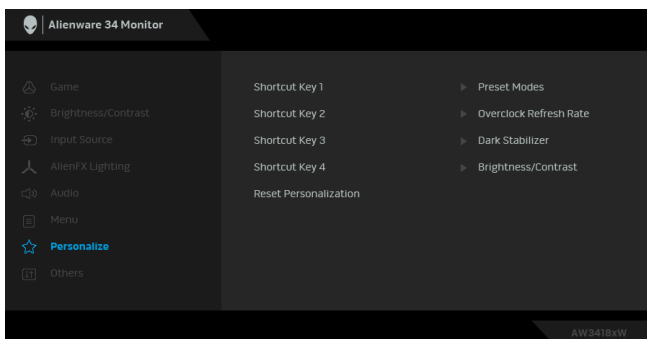

Shortcut Key 1 (Kunci Pintasan 1) Memungkinkan Anda memilih fitur dari **Preset Modes (Mode Prasetel)**, **Overclock Refresh Rate (Laju Penyegar Kecepatan Lebih)**, **Dark Stabilizer (Penyetabil Gelap)**, **Brightness/Contrast (Kecerahan/Kontras)**, **Game Enhance Mode (Mode Peningkatan Permainan)**, **Input Source (Sumber input)**, atau **Volume** dan mengaturnya sebagai tombol pintasan.

Shortcut Key 2 (Kunci Pintasan 2)

Shortcut Key 3 (Kunci Pintasan 3)

Shortcut Key 4 (Kunci Pintasan 4)

Reset Personalization (Reset Personalisasi)

Memulihkan tombol pintasan ke default pabrik.



Others (Lainnya)

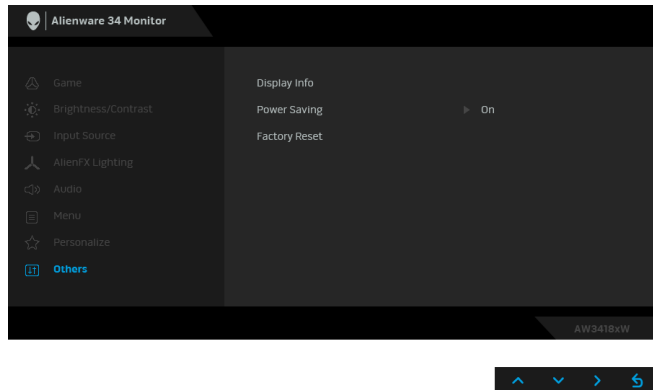

Display Info (Info Layar)

Menampilkan pengaturan aktif monitor.

Power Saving (Hemat Daya)

Pengaturan default adalah **On (Hidup)**, yang memungkinkan monitor tidur ketika sistem tidur. Gunakan **Off (Mati)** yang mencegah monitor tidur total dan tidak dapat hidup.

CATATAN: Dengan menekan sembarang tombol (kecuali tombol Daya) di panel depan monitor juga dapat membangunkan monitor setelah tidur total.

Factory Reset (Reset Pabrik)

Reset semua pengaturan ke nilai prasetel pabrik.

Pesan Peringatan OSD

Bila monitor beralih ke mode **Power Saving (Hemat Daya)**, pesan berikut akan ditampilkan:

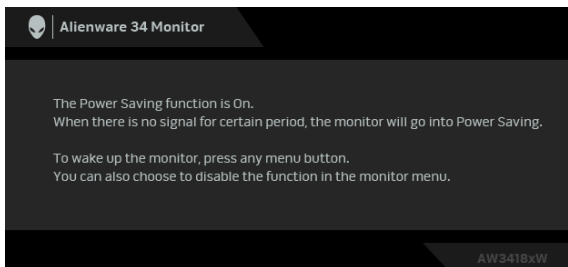

Untuk informasi lebih lanjut, lihat [Mengatasi Masalah](#).

Mengatur Resolusi Maksimum

Mengatur resolusi Maksimum pada monitor:

Pada Windows 7, Windows 8, dan Windows 8.1:

1. Hanya untuk Windows 8 dan Windows 8.1, pilih ubin Desktop untuk beralih ke desktop klasik.
2. Klik-kanan pada dekstop dan klik **Resolusi Layar**.
3. Klik Daftar Turun ke Bawah pada Resolusi Layar dan pilih **3440 x 1440** (untuk AW3418DW) atau **2560 x 1080** (untuk AW3418HW).
4. Klik **OK**.

Pada Windows 10:

1. Klik kanan di desktop lalu klik **Pengaturan tampilan**.
2. Klik **Pengaturan tampilan lanjutan**.
3. Klik daftar turun ke bawah pada **Resolusi** dan pilih **3440 x 1440** (untuk AW3418DW) atau **2560 x 1080** (untuk AW3418HW).
4. Klik **Terapkan**.

Jika Anda tidak melihat 3440 x 1440 atau 2560 x 1080 sebagai opsi, Anda mungkin perlu memperbarui driver grafis Anda. Tergantung pada komputer Anda, selesaikan salah satu prosedur berikut:

Jika Anda memiliki desktop atau laptop Dell:

- Buka **www.dell.com/support**, masukkan tag layanan, lalu download driver terbaru untuk kartu grafis Anda.

Jika Anda menggunakan komputer selain Dell (laptop atau desktop):

- Buka situs dukungan untuk komputer Anda, lalu unduh driver grafis terbaru.
- Buka situs Web kartu grafis, lalu unduh driver grafis terbaru.

Memiringkan, Memutar, dan Menggeser Vertikal

 **CATATAN:** Petunjuk berikut ini hanya berlaku untuk memasang penyangga yang dikirimkan dengan monitor Anda. Jika memasang penyangga yang Anda beli dari sumber lain, ikuti petunjuk penyiapan yang disertakan dengan penyangga.

Memiringkan, Memutar

Dengan standar terpasang pada monitor, Anda dapat memiringkan dan memutar monitor untuk dapat melihat dengan sudut pandang yang lebih enak.

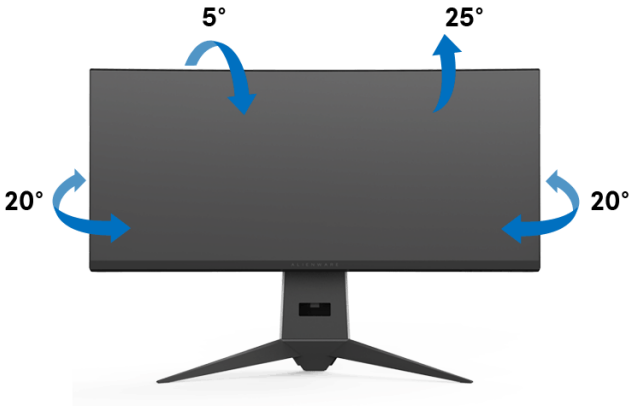

CATATAN: Penyangga tidak dipasang di pabrik saat dikirimkan.

Ekstensi Vertikal

CATATAN: Dudukan dapat memanjang secara vertikal hingga 130 mm. Gambar di bawah ini menunjukkan cara memanjangkan dudukan secara vertikal.



Menggunakan aplikasi AlienwareFX

Dengan aplikasi AlienwareFX Anda dapat mengakses Alienware gaming monitor control center (pusat kontrol monitor game Alienware). Dengan aplikasi ini Anda dapat mengontrol warna lampu dan perilaku LED untuk monitor game Alienware.

 **CATATAN: Aplikasi AlienFX tersedia untuk diunduh dari:**
<http://www.dell.com/support/home/us/en/04/products/>.

 **CATATAN: Jika Anda mempunyai Desktop atau Laptop Game Alienware, gunakan AWCC (Alienware Command Center) untuk mengontrol pencahayaan.**

Prasyarat

Sebelum menggunakan aplikasi AlienFX pada sistem non-Alienware:

- Pastikan sambungan internet Anda aktif.
- Sambungkan port USB 3.0 upstream (kabel tersedia) ke port USB 3.0 yang tersedia di komputer.
- Pastikan aplikasi AlienFX diinstal di komputer.

 **CATATAN: Selama instalasi AlienFX, Anda diminta untuk menghidupkan ulang komputer. Klik Yes (Ya) untuk menghidupkan ulang komputer. Ini memastikan AlienFX diinstal dengan benar.**

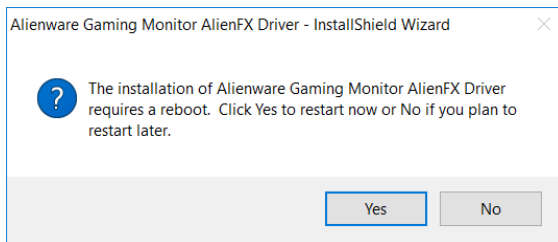

 **CATATAN: Pintasan aplikasi AlienFX, , ditempatkan di desktop Windows agar dapat diakses dengan cepat.**

Menavigasi aplikasi AlienFX

Jika semua prasyarat untuk menggunakan aplikasi AlienFX dipenuhi, klik dua kali ikon pintasan di desktop, , untuk mengakses Alienware gaming monitor control center (pusat kontrol monitor game Alienware).



Tabel berikut menyediakan ringkasan tentang aplikasi:

No.	Fungsi	Keterangan
A	Gambar kecil monitor	Menampilkan semua monitor game Alienware yang terhubung ke komputer melalui kabel upstream USB. Pilih monitor dari gambar kecil sebelum melakukan penyesuaian. Jika hanya ada satu monitor yang terhubung ke sistem, yang ditampilkan adalah satu gambar kecil monitor, dan Anda dapat melewati pembuatan pilihan.
B	Pemilihan zona	Zona diberi nomor. Untuk memilih satu zona, klik zona di dalam gambar atau gunakan kotak centang untuk memilih zona. Untuk memilih semua zona, pilih kotak centang All (Semua) .
C	Kontrol pencahayaan	Dengan kontrol ini Anda dapat menentukan efek pencahayaan untuk monitor. Lihat " Mengatur Efek Pencahayaan " untuk rinciannya.
D	Tentang	Pilih untuk melihat nomor versi sekarang.

E	Minimalkan	Klik untuk meminimalkan jendela aplikasi.
F	Tutup	Klik untuk keluar dari aplikasi. CATATAN: Jika Anda keluar dari aplikasi, perubahan yang telah Anda buat tidak akan disimpan.

Mengatur Efek Pencahayaan

Anda dapat menyesuaikan efek pencahayaan untuk zona yang dipilih dengan salah satu opsi berikut:

Ikon	Efek Pencahayaan
	<ul style="list-style-type: none"> • Warna Dasar
	<ul style="list-style-type: none"> • Prasetel Animasi

 **CATATAN:** Anda mungkin tidak dapat mengakses pengaturan efek pencahayaan yang sama yang telah Anda buat setelah Anda:

- keluar dari aplikasi
- memutuskan kabel upstream USB dari monitor dan komputer

Warna Dasar

Opsi membuat pencahayaan LED menyala dengan warna statis.

Warna Dasar	Keterangan
	<p>Untuk menerapkan efek:</p> <ol style="list-style-type: none"> 1. Pilih warna yang disukai dari palet warna (atau warna prasetel). Warna yang dipilih dan kode RGB warna tersebut akan ditampilkan. 2. Pilih Apply (Terapkan) untuk menyimpan perubahan. <p>CATATAN: Lihat Menyesuaikan warna prasetel untuk keterangan detail tentang warna prasetel.</p>

Prasetel Animasi

Anda dapat memilih **Morphing (Morfologi Citra)**, **Pulsing (Berkedip)**, atau **Spectrum (Spektrum)** dari panel kontrol pencahayaan prasetel.

Morphing (Morfologi Citra)

Keterangan



Efek ini mengubah warna cahaya menjadi warna cahaya lainnya melalui transisi yang mulus.

Untuk menerapkan efek:

1. Pilih tombol **Color 1 (Warna 1)** untuk mengatur warna cahaya permulaan.
2. Pilih warna yang disukai dari palet warna (atau warna prasetel). Warna yang dipilih dan kode RGB warna tersebut akan ditampilkan.
3. Pilih tombol **Color 2 (Warna 2)** untuk mengatur warna cahaya akhir.
4. Ulangi langkah 2.
5. Pilih **Apply (Terapkan)** untuk menyimpan perubahan.

CATATAN: Lihat [Menyesuaikan warna prasetel](#) untuk keterangan detail tentang warna prasetel.

Pulsing (Berkedip)

Keterangan

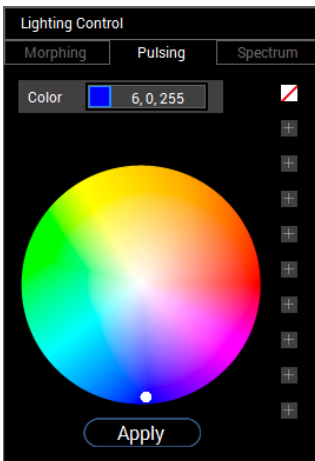

Efek ini membuat cahaya berkedip dengan jeda singkat.

Untuk menerapkan efek:

1. Pilih warna yang disukai dari palet warna (atau warna prasetel). Warna yang dipilih dan kode RGB warna tersebut akan ditampilkan.
2. Pilih **Apply (Terapkan)** untuk menyimpan perubahan.

CATATAN: Lihat [Menyesuaikan warna prasetel](#) untuk keterangan detail tentang warna prasetel.

Spectrum (Spektrum)

Keterangan

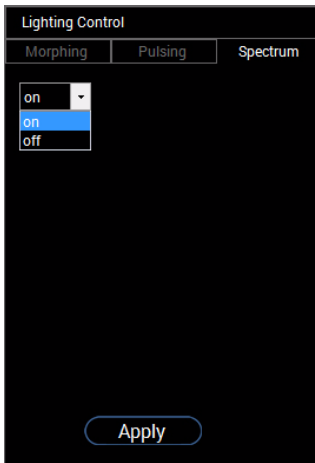

Efek tersebut membuat perubahan cahaya sesuai urutan spektrum: merah, oranye, kuning, hijau, biru, indigo, dan violet.

Untuk menerapkan efek:

1. Pilih **on (hidup)** dari daftar pilihan menurun.
2. Pilih **Apply (Terapkan)** untuk menyimpan perubahan.

CATATAN: Untuk menonaktifkan efek, pilih **off (mati)**.

Menyesuaikan warna prasetel

Untuk kenyamanan penggunaan warna sesuai preferensi, paling banyak Anda dapat membuat dan mengelola 10 set warna prasetel. Setiap set warna bisa terdiri dari 10 warna, termasuk warna default – hitam.

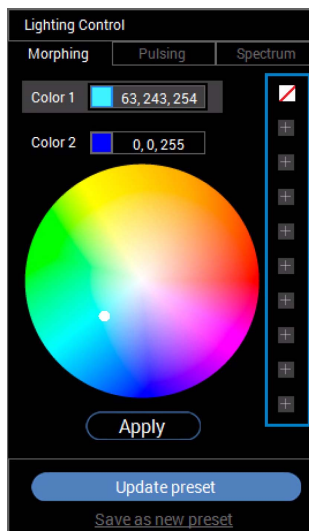

— satu set warna prasetel

 **CATATAN:** Penyesuaian warna prasetel tetap dapat diakses setiap saat Anda meluncurkan aplikasi.

Membuat satu set warna prasetel

Anda dapat membuat paling banyak 10 set warna prasetel untuk akses cepat ke warna favorit.

Untuk melakukan hal ini:

1. Klik chip warna baru, , dari daftar.
2. Pilih warna yang disukai dari palet warna. Warna yang dipilih dan kode RGB warna tersebut akan ditampilkan.
3. Untuk menambah warna ke daftar, ulangi langkah 1 dan langkah 2.

 **CATATAN: Kecuali warna prasetel default - hitam, , Anda dapat menambah warna baru total sebanyak 9.**

4. Klik **Save as new preset (Simpan sebagai prasetel baru)** jika sudah selesai menyusun warna yang disukai untuk daftar.

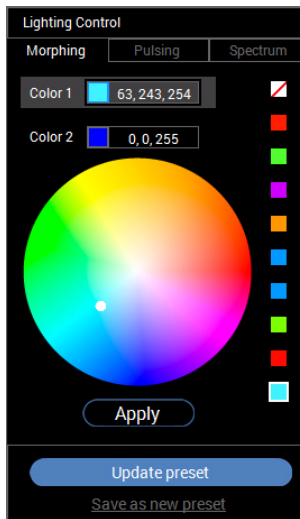

5. Dalam jendela **Preset Name (Nama Prasetel)**, gunakan keyboard untuk memberi nama set warna prasetel.

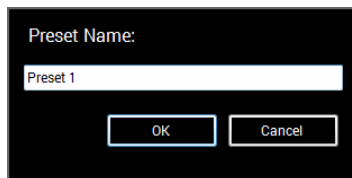

6. Pilih **OK** untuk menyimpan set warna prasetel yang disesuaikan.
7. Untuk membuat set warna yang disesuaikan lainnya, ulangi langkah 1 sampai 6.

Mengganti warna prasetel

Untuk mengganti warna prasetel

1. Klik  untuk membuka daftar set yang disesuaikan.
2. Pilih set di mana terdapat item warna yang ingin Anda ganti.

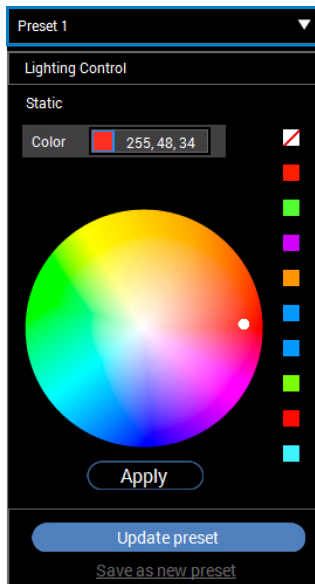

3. Klik chip yang diinginkan (dengan warna yang ada) untuk menyorotinya.
4. Pilih warna yang disukai dari palet warna. Warna yang dipilih dan kode RGB warna tersebut akan ditampilkan.
5. Bila sudah selesai, klik **Update preset (Perbarui prasetel)** untuk menyimpan perubahan.

Menghapus warna prasetel

1. Klik  untuk membuka daftar set yang disesuaikan.
2. Pilih set di mana terdapat item warna yang ingin Anda hapus.
3. Klik kanan chip yang diinginkan (dengan warna yang ada) untuk menampilkan submenu "**Delete Color**" (**Hapus Warna**), dan pilih untuk menyimpan perubahan.

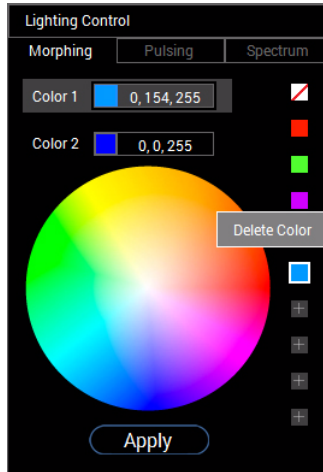

4. Bila sudah selesai, klik **Update preset (Perbarui prasetel)** untuk menyimpan perubahan.

Menghapus set warna prasetel

Untuk menghapus set warna prasetel yang disesuaikan yang telah Anda buat:

1. Klik  untuk membuka daftar.
2. Dari daftar terbuka, pilih set yang ingin dihapus.



3. Klik .
4. Di jendela yang terbuka, pilih **OK** untuk menyimpan perubahan.

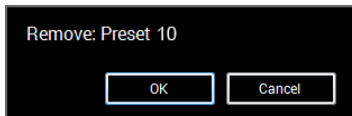

Mengatasi Masalah

⚠ PERINGATAN: Sebelum memulai prosedur apapun di bagian ini, ikuti [Petunjuk Keselamatan](#).

Tes Mandiri

Monitor menyediakan fitur tes mandiri untuk memastikan monitor berfungsi dengan benar. Jika monitor dan komputer tersambung dengan benar, namun layar monitor tetap gelap, jalankan tes mandiri monitor dengan melakukan langkah-langkah berikut:

1. Matikan komputer dan monitor.
2. Lepaskan steker kabel video dari bagian belakang komputer. Untuk memastikan pengoperasian Tes Mandiri dengan benar, lepaskan semua kabel digital dari bagian belakang komputer.
3. Hidupkan monitor.

✍ CATATAN: Kotak dialog akan ditampilkan di layar (pada latar belakang hitam), jika monitor tidak dapat mendeteksi sinyal video dan berfungsi dengan benar. Selama mode tes mandiri, LED daya berkedip putih.

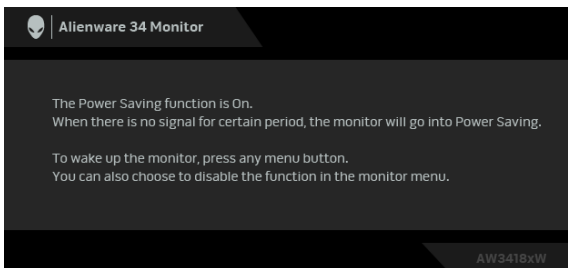

✍ CATATAN: Kotak ini juga akan ditampilkan selama operasi sistem normal, jika kabel video terlepas atau rusak.

4. Matikan monitor, lalu sambungkan kembali kabel video; setelah itu, hidupkan komputer dan monitor.

Jika layar monitor tetap kosong setelah melakukan prosedur sebelumnya, periksa pengendali video dan komputer karena monitor berfungsi dengan benar.

Alat Diagnostik

Monitor telah dilengkapi alat diagnosa yang akan membantu menentukan apakah kelainan layar yang Anda alami merupakan masalah biasa pada monitor, atau pada komputer dan kartu video.

CATATAN: Anda dapat menjalankan alat diagnostik hanya bila steker kabel video dilepaskan dan monitor dalam mode tes-mandiri.

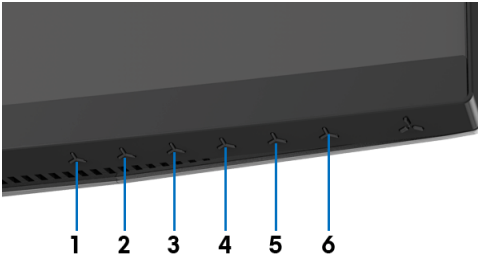

Untuk menjalankan alat diagnostik:

1. Pastikan layar bersih (tidak ada debu di permukaan layar).
2. Lepaskan sambungan steker kabel video dari bagian belakang komputer atau monitor. Monitor akan menjalankan mode tes mandiri.
3. Tekan agak lama **Tombol 3** selama 5 detik. Layar abu-abu muncul setelah 1 detik.
4. Periksa gangguan fungsi pada layar dengan hati-hati.
5. Tekan lagi **Tombol 3**. Warna layar akan berubah menjadi merah.
6. Periksa gangguan fungsi pada tampilan.
7. Ulangi langkah 5 dan 6 untuk memeriksa tampilan pada layar berwarna hijau, biru, hitam, dan putih.

Tes selesai bila layar putih muncul. Untuk keluar, tekan kembali **Tombol 3**.

Jika tidak mendeteksi adanya gangguan fungsi pada layar menggunakan alat diagnostik, maka monitor berfungsi dengan benar. Periksa kartu video dan komputer.

Masalah Umum

Tabel berikut berisi informasi umum tentang masalah monitor umum yang mungkin dihadapi serta kemungkinan solusi:

Gejala Umum	Apa yang Anda Alami	Kemungkinan Pemecahannya
Tidak ada Video/LED Daya mati	Tidak ada gambar	<ul style="list-style-type: none">Pastikan kabel video yang menghubungkan monitor dan komputer tersambung dengan benar dan aman.Pastikan stopkontak berfungsi dengan benar menggunakan peralatan listrik lainnya.Pastikan tombol daya ditekan sepenuhnya.Pastikan sumber input yang benar dipilih di menu Input Source (Sumber Input).
Tidak ada Video/LED Daya hidup	Tidak ada gambar atau gambar tidak cerah	<ul style="list-style-type: none">Tingkatkan kontrol kecerahan dan kontras melalui OSD.Lakukan pemeriksaan fitur tes mandiri monitor.Pastikan pin tidak tertekuk atau rusak pada konektor kabel video.Jalankan alat diagnostik.Pastikan sumber input yang benar dipilih di menu Input Source (Sumber Input).
Fokus Buruk	Gambar tidak jelas, kabur, atau berbayang	<ul style="list-style-type: none">Lepaskan kabel ekstensi video.Atur ulang monitor ke pengaturan pabrik.Ubah resolusi video ke rasio aspek yang benar.
Video Goyang/ Kabur	Gambar bergelombang atau ada gerakan halus	<ul style="list-style-type: none">Atur ulang monitor ke pengaturan pabrik.Periksa faktor lingkungan.Pindahkan monitor, lalu tes di ruangan lain.
Piksel Hilang	Layar LCD berbintik	<ul style="list-style-type: none">Siklus daya hidup-mati.Piksel yang mati secara permanen merupakan kerusakan alami yang dapat terjadi pada teknologi LCD.Untuk informasi lebih lanjut tentang Kebijakan Kualitas dan Piksel Monitor Dell, kunjungi situs Dukungan Dell: www.dell.com/support/monitors.

Piksel Tidak Bergerak	Layar LCD berbintik terang	<ul style="list-style-type: none"> ▪ Siklus daya hidup-mati. ▪ Piksel yang mati secara permanen merupakan kerusakan alami yang dapat terjadi pada teknologi LCD. ▪ Untuk informasi lebih lanjut tentang Kebijakan Kualitas dan Piksel Monitor Dell, kunjungi situs Dukungan Dell: www.dell.com/support/monitors.
Masalah Kecerahan	Gambar terlalu redup atau terlalu cerah	<ul style="list-style-type: none"> ▪ Atur ulang monitor ke pengaturan pabrik. ▪ Atur kontrol kecerahan dan kontras melalui OSD.
Distorsi Geometris	Layar tidak berada di posisi tengah dengan benar	<ul style="list-style-type: none"> ▪ Atur ulang monitor ke pengaturan pabrik.
Garis Horizontal/Vertikal	Layar memiliki satu atau beberapa garis	<ul style="list-style-type: none"> ▪ Atur ulang monitor ke pengaturan pabrik. ▪ Lakukan pemeriksaan fitur tes mandiri monitor, lalu tentukan jika garis ini juga berada dalam mode tes mandiri. ▪ Pastikan pin tidak tertekuk atau rusak pada konektor kabel video. ▪ Jalankan alat diagnostik.
Masalah Sinkronisasi	Layar teracak atau muncul seperti sobekan	<ul style="list-style-type: none"> ▪ Atur ulang monitor ke pengaturan pabrik. ▪ Lakukan pemeriksaan fitur tes mandiri monitor untuk menentukan apakah layar yang teracak juga berada dalam mode tes mandiri. ▪ Pastikan pin tidak tertekuk atau rusak pada konektor kabel video. ▪ Restart komputer dalam <i>mode aman</i>.
Masalah yang Terkait dengan Keselamatan	Tanda-tanda yang tampak seperti asap atau kilatan api	<ul style="list-style-type: none"> ▪ Jangan lakukan langkah-langkah mengatasi masalah. ▪ Segera hubungi Dell.
Masalah yang Terjadi Sesekali	Monitor tidak dapat digunakan karena selalu hidup dan mati	<ul style="list-style-type: none"> ▪ Pastikan kabel video yang menghubungkan monitor dan komputer tersambung dengan benar dan aman. ▪ Atur ulang monitor ke pengaturan pabrik. ▪ Lakukan pemeriksaan fitur tes mandiri monitor untuk menentukan apakah masalah yang terjadi sesekali tersebut juga terjadi dalam mode tes mandiri.

Warna Hilang	Gambar tidak berwarna	<ul style="list-style-type: none"> Lakukan pemeriksaan fitur tes mandiri monitor. Pastikan kabel video yang menghubungkan monitor dan komputer tersambung dengan benar dan aman. Pastikan pin tidak tertekuk atau rusak pada konektor kabel video.
Warna Salah	Warna gambar tidak bagus	<ul style="list-style-type: none"> Ubah penyetelan pada Preset Modes (Mode Prasetel) di OSD menu Game (Permainan) bergantung pada aplikasinya. Atur nilai R/G/B pada Custom Color (Warna Suai) di menu OSD Game (Permainan). Jalankan alat diagnostik.
Retensi gambar dari gambar statis tertinggal pada monitor untuk jangka waktu yang lama	Bayangan redup dari gambar statis muncul di layar	<ul style="list-style-type: none"> Gunakan fitur Manajemen Daya untuk mematikan monitor setiap saat bila tidak digunakan (untuk selengkapnya, lihat Mode Manajemen Daya). Atau, gunakan pengaman layar pengubah secara dinamis.

Masalah Khusus Produk

Gejala Spesifik	Apa yang Anda alami	Kemungkinan Pemecahannya
Gambar di layar terlalu kecil	Gambar dipusatkan pada layar, namun tidak memenuhi seluruh area tampilan	<ul style="list-style-type: none"> Atur ulang monitor ke pengaturan pabrik.
Tidak dapat mengatur monitor dengan tombol pada panel depan	OSD tidak ditampilkan di layar	<ul style="list-style-type: none"> Matikan monitor, lepaskan steker kabel daya, pasang kembali, lalu hidupkan monitor.

Tidak Ada Sinyal Input saat kontrol pengguna ditekan	Tidak ada gambar, cahaya LED biru	<ul style="list-style-type: none"> Periksa sumber sinyal. Pastikan Komputer tidak dalam mode hemat daya dengan memindahkan mouse atau menekan tombol apapun pada keyboard. Pastikan kabel sinyal terpasang dengan benar. Pasang kembali kabel sinyal jika diperlukan. Atur ulang komputer atau pemutar video.
Gambar tidak memenuhi keseluruhan layar	Gambar tidak memenuhi tinggi atau lebar layar	<ul style="list-style-type: none"> Karena format video (rasio aspek) DVD yang berbeda, monitor dapat ditampilkan dalam layar penuh. Jalankan alat diagnostik.

Masalah Khusus Universal Serial Bus (USB)

Gejala Spesifik	Apa yang Anda Alami	Kemungkinan Pemecahannya
Interface USB tidak berfungsi	Periferal USB tidak berfungsi	<ul style="list-style-type: none"> Pastikan monitor DIHIDUPKAN. Sambungkan kembali kabel upstream ke komputer. Sambungkan kembali periferal USB (konektor downstream). Matikan monitor, lalu hidupkan kembali. Boot ulang komputer. Beberapa perangkat USB seperti HDD portabel eksternal memerlukan aliran listrik yang lebih tinggi; sambungkan perangkat secara langsung ke sistem komputer.
Antarmuka USB 3.0 Super-Speed lambat	Periferal USB 3.0 Super-Speed bekerja pelan atau tidak berfungsi sama sekali	<ul style="list-style-type: none"> Pastikan komputer dapat menggunakan USB 3.0. Beberapa komputer memiliki port USB 3.0, USB 2.0 dan USB 1.1. Pastikan port USB yang benar yang digunakan. Sambungkan kembali kabel upstream ke komputer. Sambungkan kembali periferal USB (konektor downstream). Boot ulang komputer.

Periferal USB nirkabel berhenti berfungsi ketika perangkat USB 3.0 dicolokkan	Periferal USB nirkabel merespon pelan atau hanya berfungsi saat jarak antara periferal dengan penerimanya berkurang	<ul style="list-style-type: none">▪ Perbesar jarak antara periferal USB 3.0 dengan penerima USB nirkabel.▪ Tempatkan penerima USB nirkabel sedekat mungkin dengan periferal USB nirkabel.▪ Gunakan perpanjangan kabel USB untuk menempatkan penerima USB nirkabel sejauh mungkin dari port USB 3.0.
-------------------------------------------------------------------------------	---------------------------------------------------------------------------------------------------------------------	-------------------------------------------------------------------------------------------------------------------------------------------------------------------------------------------------------------------------------------------------------------------------------------------------------------------------------------

Lampiran

PERINGATAN: Petunjuk Keselamatan

 **PERINGATAN:** Penggunaan pengendalian, penyesuaian atau prosedur selain yang disebutkan di dalam dokumen ini dapat menyebabkan kilatan cahaya, sengatan listrik dan/atau bahaya mekanis.

Untuk informasi mengenai petunjuk keselamatan, lihat Informasi Keselamatan, Lingkungan, dan Peraturan (SERI).

Ketetapan FCC (Hanya untuk A.S.) dan Informasi Peraturan Lainnya

Untuk ketetapan FCC dan informasi peraturan lainnya, bacalah situs web kepatuhan terhadap peraturan yang ada di: www.dell.com/regulatory_compliance.

Hubungi Dell

Bagi para pelanggan di Amerika Serikat, hubungi nomor 800-WWW-DELL (800-999-3355).

 **CATATAN:** Jika belum memiliki koneksi Internet yang aktif, Anda bisa menemukan informasi kontak pada faktur pembelian, surat jalan, surat tagihan, atau katalog produk Dell.

Dell memberikan beberapa pilihan layanan dan dukungan berbasis-telepon serta secara online. Ketersediaan bervariasi berdasarkan negara, produk, dan beberapa layanan mungkin tidak tersedia di wilayah Anda.

- Bantuan teknik online — www.dell.com/support/monitors
- Dengan menghubungi Dell — www.dell.com/contactdell