



# Monitor Alienware AW3418DW/AW3418HW Uživatelská příručka

Model: AW3418DW/AW3418HW  
Regulační model: AW3418DWb/AW3418HWb

A L I E N W A R E™ 

# Poznámky, výstrahy a varování

-  **POZNÁMKA: POZNÁMKA** poukazuje na důležitou informaci, která vám pomůže lépe používat váš počítač.
-  **VÝSTRAHA: VÝSTRAHA** poukazuje na riziko potenciálního poškození hardwaru nebo ztráty dat v případě nedodržení pokynů.
-  **VAROVÁNÍ: VAROVÁNÍ** poukazuje na riziko potenciálního poškození majetku nebo zranění či smrti osoby.

**Copyright © 2017-2018 Dell Inc. Všechna práva vyhrazena.** Tento produkt je chráněn americkými a mezinárodními zákony o autorských právech a o duševním vlastnictví. Dell™ a logo Dell jsou ochranné známky společnosti Dell Inc. v USA a dalších jurisdikcích. Všechny ostatní značky a názvy uvedené zde mohou být ochranné známky příslušných společností.

# Obsah

<b>Informace o monitoru</b> .....	<b>6</b>
Obsah balení .....	6
Přednosti monitoru .....	8
Popis částí a ovládacích prvků .....	9
Pohled zepředu .....	9
Zadní pohled .....	10
Pohled zezadu a spodní pohled .....	11
<b>Specifikace monitoru</b> .....	<b>13</b>
Specifikace plochého panelu .....	13
Specifikace rozlišení .....	14
Podporované video režimy .....	14
Přednastavené režimy zobrazení .....	15
Elektrické specifikace .....	17
Fyzické vlastnosti .....	17
Vlastnosti prostředí .....	18
Režimy řízení spotřeby .....	19
Přiřazení pinů .....	20
<b>Plug and Play kompatibilita</b> .....	<b>21</b>
<b>USB (Universal Serial Bus) rozhraní</b> .....	<b>22</b>
Výstupní konektor USB .....	22
Vstupní USB konektor .....	23
USB konektory .....	23
<b>Kvalita LCD monitoru a vadné pixely</b> .....	<b>24</b>
<b>Pokyny k údržbě</b> .....	<b>24</b>
Čištění monitoru .....	24
<b>Nastavení monitoru</b> .....	<b>25</b>
Upevnění podstavce .....	25

Zapojení počítače .....	29
Demontáž podstavce .....	30
Montáž na stěnu pomocí držáku VESA (volitelně) .....	32
<b>Ovládání monitoru .....</b>	<b>33</b>
Zapnutí monitoru .....	33
Použití ovládacích prvků na předním panelu .....	33
Tlačítko na předním panelu .....	34
Použití OSD (On-Screen Display) menu .....	35
Přístup k systémovému menu .....	35
Varovné zprávy OSD .....	48
Nastavení maximálního rozlišení .....	49
Naklonění, natočení a nastavení výšky monitoru .....	49
Naklonění, naklopení .....	50
Nastavení výšky .....	50
<b>Používání aplikace AlienwareFX .....</b>	<b>51</b>
Nezbytné předpoklady .....	51
Navigace v aplikaci AlienFX .....	52
Nastavení efektů osvětlení .....	53
Základní barva .....	53
Přednastavení animace .....	54
Přízpůsobení přednastavených barev .....	55
Vytvoření sady přednastavených barev .....	56
Změna přednastavené barvy .....	57
Odstranění přednastavené barvy .....	58
Odstranění sady přednastavených barev .....	59
<b>Odstraňování závad .....</b>	<b>60</b>
Autotest .....	60
Integrovaná diagnostika .....	61
Obecné problémy .....	62
Specifické problémy výrobku .....	64



Specifické problémy USB (Universal Serial Bus) .....	65
<b>Dodatek .....</b>	<b>66</b>
Oznámení FCC (pouze USA) a další informace o předpisech .....	66
Kontakt na společnost Dell .....	66

# Informace o monitoru

## Obsah balení

Váš monitor je dodáván s níže uvedeným příslušenstvím. Pokud nějaký komponent chybí, obraťte se na technickou podporu Dell. Další informace naleznete v části [Kontakt na společnost Dell](#).

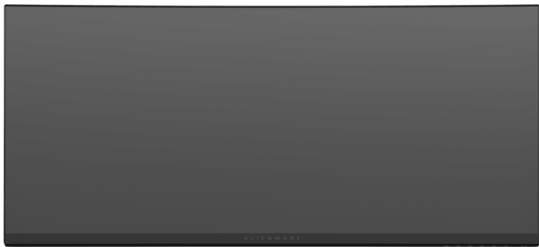
 **POZNÁMKA: Některé položky mohou představovat volitelné příslušenství a nemusí být k vašemu monitoru dodávány. Některé funkce nebo média nemusí být v určitých zemích k dispozici.**

	Monitor
	Podstavec

	<p>Kryt pro vstupy a výstupy</p>
	<p>Napájecí kabel (liší se podle zemí)</p>
	<p>Kabel DisplayPort</p>
	<p>Kabel Mini-DisplayPort – DisplayPort</p>
	<p>Výstupní USB 3.0 kabel (pro aktivaci USB konektorů na monitoru)</p>
	<ul style="list-style-type: none"> <li>▪ Stručný průvodce</li> <li>▪ Informace o bezpečnosti, životním prostředí a předpisech</li> </ul>

## Přednosti monitoru

Monitor **Alienware AW3418DW/AW3418HW** má aktivní matici, technologií TFT (Thin-Film Transistor), Liquid Crystal Display (LCD) a LED podsvícení. Mezi přednosti monitoru patří:

- **AW3418DW:** viditelná plocha 86,72 cm (34,14 palců) (měřeno úhlopříčně). Rozlišení: Až 3440 x 1440 pomocí DisplayPort a HDMI, podpora zobrazení na celou obrazovku nebo nižší rozlišení, podpora extrémně vysoké obnovovací frekvence 100 Hz (120 Hz s přetaktováním).
- **AW3418HW:** viditelná plocha 86,70 cm (34,13 palců) (měřeno úhlopříčně). Rozlišení: Až 2560 x 1080 pomocí DisplayPort a HDMI, podpora zobrazení na celou obrazovku nebo nižší rozlišení, podpora extrémně vysoké obnovovací frekvence 144 Hz (160 Hz s přetaktováním).
- Monitor Nvidia s podporou G-Sync a rychlou dobou odezvy 4 ms.
- Barevný gamut 99% sRGB.
- Možnost naklonění, otočení a nastavení výšky.
- Odnímatelný podstavec a montážní otvory VESA™ (Video Electronics Standards Association) 100 mm pro flexibilní upevnění.
- Digitální připojení přes DisplayPort a HDMI.
- Disponuje jedním výstupním portem USB a čtyřmi vstupními porty USB.
- Plug and play kompatibilita v případě podpory vaším systémem.
- OSD (On-Screen Display) zobrazení pro snadné nastavení a optimalizaci obrazovky.
- Monitory AW3418DW a AW3418HW nabízejí šest přednastavených režimů včetně FPS (First-Person Shooter), RTS (Real-Time Strategy) a RPG (Role-Playing Game) a tři přizpůsobitelné herní režimy podle preferencí uživatele.  
Navíc jsou k dispozici vylepšené herní funkce, jako je Timer (Časovač), Frame Rate (Frekvence snímků) a Display Alignment (Zarovnání displeje), které zlepšují výkon hráče a zajišťují mu herní výhodu.
- Spotřeba energie v pohotovostním režimu 0,5 W.
- Optimalizujte oční komfort pomocí obrazovky bez chvění.

**VAROVÁNÍ: Možné dlouhodobé účinky emisí modrého světla z monitoru mohou poškodit zrak a způsobit vyčerpání, digitální únavu očí apod.**

**Funkce ComfortView má za cíl snížit množství modrého světla vysílaného z monitoru pro optimalizaci očního komfortu.**



## Popis částí a ovládacích prvků

### Pohled zepředu

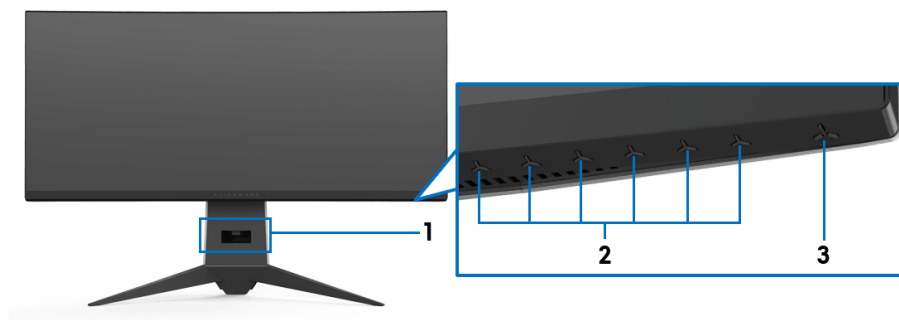

Označení	Popis
1	Otvor pro uspořádání kabelů (na přední straně stojanu)
2	Funkční tlačítka (podrobné informace - viz část <a href="#">Ovládání monitoru</a> )
3	Tlačítko napájení (s LED indikátorem)

## Zadní pohled

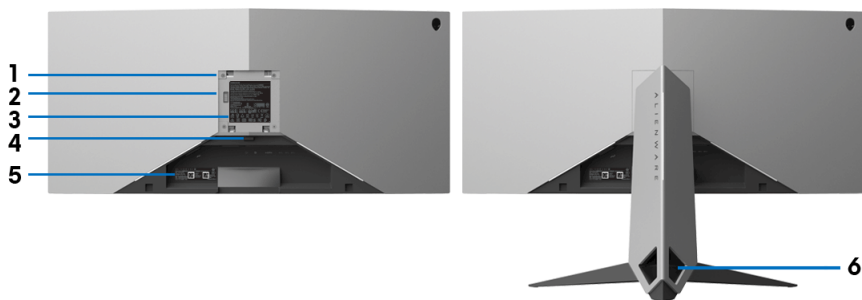

**Pohled zezadu - s podstavcem**

Označení	Popis	Použití
<b>1</b>	Montážní otvory VESA (100 mm x 100 mm - za upevněným krytem VESA)	Montáž monitoru na stěnu pomocí sady pro montáž na stěnu kompatibilní s VESA (100 mm x 100 mm).
<b>2</b>	Osvětlovací dok	Když je podstavec připojen k monitoru, dodává dok napájení světlu na stojanu.
<b>3</b>	Regulační štítek	Uvádí regulační schválení.
<b>4</b>	Tlačítko pro uvolnění podstavce	Demontáž podstavce od monitoru.
<b>5</b>	Štítek s čárovým kódem a výrobním číslem	Použijte údaje z tohoto štítku v případě kontaktování společnosti Dell ohledně technické podpory.
<b>6</b>	Otvory pro uspořádání kabelů (na levé a pravé straně stojanu)	Kabely můžete uspořádat tak, že je vložíte otvory.

## Pohled zezadu a spodní pohled

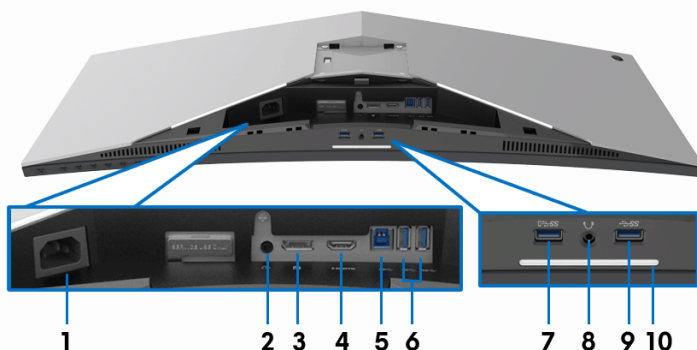

### Pohled zezadu a spodní pohled bez podstavce monitoru

Označení	Popis	Použití
<b>1</b>	Napájecí konektor	Připojte napájecí kabel (dodaný s monitorem).
<b>2</b>	Výstupní port	Připojte reproduktory. <b>POZNÁMKA:</b> Tento port nepodporuje sluchátka.
<b>3</b>	DisplayPort	Připojte počítač pomocí kabelu DisplayPort-DisplayPort nebo Mini-DisplayPort-DisplayPort (dodaný s monitorem).
<b>4</b>	Port HDMI	Připojte počítač pomocí kabelu HDMI.
<b>5</b>	Výstupní USB konektor	Zapojte kabel USB (dodaný s monitorem) do tohoto portu a do počítače, abyste měli povolené porty USB na monitoru.
<b>6, 9</b>	Porty USB 3.0 (3)	Připojte své zařízení USB. <b>POZNÁMKA:</b> Pokud chcete tyto porty použít, musíte zapojit kabel USB (dodaný s monitorem) do výstupního portu USB na monitoru a do počítače.
<b>7</b>	Port USB s nabíjením	Připojení zařízení USB za účelem nabíjení.
<b>8</b>	Port pro sluchátka	Zapojte sluchátka nebo reproduktory.

**10**

Podsvícení

Když je monitor kompletně sestaven, klepnutím na dotykový senzor zapnete nebo vypnete podsvícení.

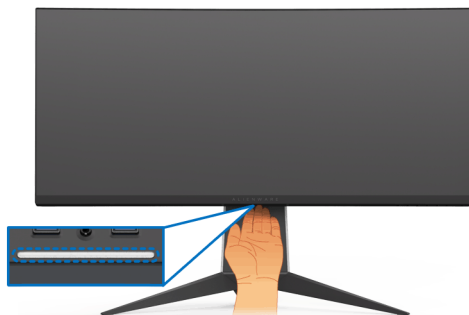

**POZNÁMKA:** Tovární nastavení je zapnuté, podsvícení je aktivní, pokud je zapojen napájecí kabel. Chcete-li změnit výchozí nastavení, viz **AlienFX Lighting (Osvětlení AlienFX)**.

**POZNÁMKA:** Pokud je funkce **Spectrum (Spektrum) Zap.**, podsvícení je vypnuté.

Stav monitoru	Stav podsvícení	
	Když je funkce <b>Spectrum (Spektrum)</b> vyp.	Když je funkce <b>Spectrum (Spektrum)</b> zap.
Zapnuto	Povoleno	Zakázáno
Žádný signál	Povoleno	Zakázáno
Pohotovostní režim	Povoleno	Zakázáno

# Specifikace monitoru

## Specifikace plochého panelu

Model	AW3418DW	AW3418HW
Typ obrazovky	Aktivní matice - TFT LCD	
Technologie panelu	Typ IPS (In Plane Switching)	
Poměr stran	21:9	
Viditelný obraz		
Úhlopříčka	867,2 mm (34,14 palců)	867,0 mm (34,13 palců)
Šířka (aktivní oblast)	799,80 mm (31,49 palců)	799,80 mm (31,49 palců)
Výška (aktivní oblast)	334,80 mm (13,18 palců)	334,80 mm (13,18 palců)
Celková oblast	267773,04 mm <sup>2</sup> (415,01 palců <sup>2</sup> )	267771,43 mm <sup>2</sup> (415,01 palců <sup>2</sup> )
Rozteč pixelů	0,2325 mm x 0,2325 mm	0,31 mm x 0,31 mm
Pixel na palec (PPI)	109	81,9
Pozorovací úhel	Typ. 178° (vertikálně) Typ. 178° (horizontálně)	
Výstupní jas	300 cd/m <sup>2</sup> (typ.)	
Kontrastní poměr	1000:1 (typ.)	
Povrch	Ochrana proti odleskům s tvrdostí 3H	
Podsvícení	Edge LED systém (s diodami na okrajích)	
Doba reakce	4 ms šedá - šedá	
Zakřivení	1900R (typ.)	3800R (typ.)
Barevná hloubka	16,77 milionů barev	
Barevný rozsah	sRGB 99%, CIE1931 (73%) a CIE 1976 (82%)	sRGB 99%, CIE1931 (74%) a CIE 1976 (81%)
Zabudovaná zařízení	<ul style="list-style-type: none"><li>• Superychlý rozbočovač USB 3.0 (s jedním výstupním portem USB 3.0)</li><li>• Čtyři vstupní porty USB 3.0 (včetně jednoho portu, který podporuje nabíjení)</li></ul>	

Porty a konektory	<ul style="list-style-type: none"> <li>▪ Jeden DisplayPort verze 1.2</li> <li>▪ Jeden port HDMI verze 1.4</li> <li>▪ Jeden výstupní port USB 3.0 (vzadu)</li> <li>▪ Dva vstupní porty USB 3.0 (vzadu)</li> <li>▪ Dva vstupní porty USB 3.0 (dole)</li> <li>▪ Jeden port pro připojení sluchátek (dole)</li> <li>▪ Jeden port pro výstup zvuku (vzadu)</li> </ul>	
Šířka hranice (od hrany monitoru k aktivní oblasti)	10,45 mm (Nahoře) 9,77 mm (vlevo/vpravo) 18,43 mm (Dole)	7,9 mm (Nahoře) 7,02 mm (vlevo/vpravo) 25,58 mm (Dole)
Upravitelnost		
Výškově nastavitelný stojan	0 až 130 mm	
Naklonění	-5° až 25°	
Natočení	-20° až 20°	
 <b>POZNÁMKA: Nenainstalujte ani nepoužívejte tento monitor v orientaci na výšku (vertikální) ani převráceně na šířku (180°), protože monitor by se tak mohl poškodit.</b>		

## Specifikace rozlišení

Model	AW3418DW	AW3418HW
Rozsah horizontálního snímání	73 kHz až 151 kHz (automaticky)	66 kHz až 166 kHz (automaticky)
Rozsah vertikálního snímání	30 Hz až 100 Hz (automaticky) 120 Hz (s přetaktováním)	30 Hz až 144 Hz (automaticky) 160 Hz (s přetaktováním)
Maximální přednastavené rozlišení	3440 X 1440 při 120 Hz (s přetaktováním)	2560 X 1080 při 160 Hz (s přetaktováním)

## Podporované video režimy

Model	AW3418DW/AW3418HW
Možnosti zobrazení videa (HDMI & DP přehrávání)	480p, 576p, 720p, 1080p, FHD

## Přednastavené režimy zobrazení

### Režimy zobrazení HDMI (AW3418DW)

Režim zobrazení	Horizontální frekvence (kHz)	Vertikální frekvence (Hz)	Frekvence pixelů (MHz)	Polarita synchronizace (H/V)
IBM VGA, 640 x 480p	31,5	60	25,2	-/-
VESA, 720 x 480p	29,83	60	26,25	+/-
VESA, 720 x 576p	29,55	50	26	+/-
VESA, 800 x 600p	37,88	60	40	+/+
VESA, 1024 x 768p	48,36	60	65	-/-
HDTV, 1280 x 720p	37,5	50	74,25	+/+
HDTV, 1280 x 720p	45	60	74,25	+/+
HDTV, 1920 x 1080p	56,25	50	148,5	-/+
HDTV, 1920 x 1080p	67,5	60	148,5	+/+
3440 x 1440 při 50Hz	73,7	50	265,25	+/-

### Režimy zobrazení HDMI (AW3418HW)

Režim zobrazení	Horizontální frekvence (kHz)	Vertikální frekvence (Hz)	Frekvence pixelů (MHz)	Polarita synchronizace (H/V)
IBM VGA, 640 x 480p	31,5	60	25,2	-/-
VESA, 720 x 480p	29,83	60	26,25	+/-
VESA, 720 x 576p	29,55	50	26	+/-
VESA, 800 x 600p	37,88	60	40	+/+
VESA, 1024 x 768p	48,36	60	65	-/-
HDTV, 1280 x 720p	37,5	50	74,25	+/+
HDTV, 1280 x 720p	45	60	74,25	+/+
HDTV, 1920 x 1080p	56,25	50	148,5	-/+
HDTV, 1920 x 1080p	67,5	60	148,5	+/+
2560 x 1080 při 60Hz	66,64	60	181,25	+/-

## Režimy zobrazení DP (AW3418DW)

Režim zobrazení	Horizontální frekvence (kHz)	Vertikální frekvence (Hz)	Frekvence pixelů (MHz)	Polarita synchronizace (H/V)
VESA, 640 x 480	31,5	60	25,2	-/-
VESA, 800 x 600	37,88	60	40	+/+
VESA, 1024 x 768	48,36	60	65	-/-
3440 x 1440 při 60Hz	88,8	60	319,75	+/-
3440 x 1440 při 50Hz	73,7	50	265,25	+/-
3440 x 1440 při 85Hz	127,4	85	458,5	+/-
3440 x 1440 při 100Hz	151	100	531,52	+/-
3440 x 1440 při 105Hz	159	105	559,57	+/-
3440 x 1440 při 110Hz	166,9	110	587,38	+/-
3440 x 1440 při 115Hz	172,5	115	607,2	+/+
3440 x 1440 při 120Hz	180	120	633,6	+/+

## Režimy zobrazení DP (AW3418HW)

Režim zobrazení	Horizontální frekvence (kHz)	Vertikální frekvence (Hz)	Frekvence pixelů (MHz)	Polarita synchronizace (H/V)
VESA, 640 x 480	31,5	60	25,2	-/-
VESA, 800 x 600	37,88	60	40	+/+
VESA, 1024 x 768	48,36	60	65	-/-
2560 x 1080 při 60Hz	66,6	60	181,25	+/-
2560 x 1080 při 85Hz	95,5	85	259,75	+/-
2560 x 1080 při 100Hz	113,2	100	308	+/-
2560 x 1080 při 120Hz	137,2	120	373,25	+/-
2560 x 1080 při 144Hz	166,5	144	453	+/-
2560 x 1080 při 150Hz	174,1	150	473,5	+/-
2560 x 1080 při 155Hz	180,2	155	490,25	+/-
2560 x 1080 při 160Hz	186,5	160	507,25	+/-



 **POZNÁMKA: Tento monitor podporuje NVIDIA G-Sync. Informace o grafických kartách, které podporují funkci NVIDIA G-SYNC, přejděte na [www.geforce.com](http://www.geforce.com).**

## Elektrické specifikace

Model	AW3418DW	AW3418HW
Vstupní video signály	<ul style="list-style-type: none"> <li>▪ HDMI 1.4, 600 mV na každou diferenciální linku, vstupní impedance 100 ohmů na diferenciální pár</li> <li>▪ DisplayPort 1.2, 600 mV na každou diferenciální linku, vstupní impedance 100 ohmů na diferenciální pár</li> </ul>	
Vstupní střídavé napětí/frekvence/proud	100 V stř. až 240 V stř. / 50 Hz nebo 60 Hz ± 3 Hz / 1,8 A (typ.)	100 V stř. až 240 V stř. / 50 Hz nebo 60 Hz ± 3 Hz / 1,5 A (typ.)
Zapínací proud	<ul style="list-style-type: none"> <li>▪ 120 V: 30 A (max.) při 0 °C (studený start)</li> <li>▪ 220 V: 60 A (max.) při 0 °C (studený start)</li> </ul>	<ul style="list-style-type: none"> <li>▪ 120 V: 30 A (max.) při 0 °C (studený start)</li> <li>▪ 220 V: 60 A (max.) při 0 °C (studený start)</li> </ul>

## Fyzické vlastnosti

Model	AW3418DW	AW3418HW
Typ signálového kabelu	<ul style="list-style-type: none"> <li>▪ Digitální: HDMI, 19 pinový (kabel není součástí balení)</li> <li>▪ Digitální: DisplayPort, 20 pinový</li> <li>▪ Univerzální sériová sběrnice: USB, 9 pinový</li> </ul>	
<b>Rozměry (s podstavcem)</b>		
Výška (při rozložení)	560,89 mm (22,08 palců)	563,15 mm (22,17 palců)
Výška (zasunutý)	442,44 mm (17,42 palců)	442,44 mm (17,42 palců)
Šířka	813,45 mm (32,03 palců)	813,83 mm (32,04 palců)
Hloubka	319,09 mm (12,56 palců)	319,09 mm (12,56 palců)

<b>Rozměry (bez podstavce)</b>		
Výška	363,68 mm (14,32 palců)	368,28 mm (14,50 palců)
Šířka	813,45 mm (32,03 palců)	813,83 mm (32,04 palců)
Hloubka	121,37 mm (4,78 palců)	95,15 mm (3,74 palců)
<b>Rozměry podstavce</b>		
Výška (při rozložení)	448,95 mm (17,68 palců)	
Výška (zasunutý)	442,44 mm (17,42 palců)	
Šířka	559,40 mm (22,02 palců)	
Hloubka	319,09 mm (12,56 palců)	
<b>Hmotnost</b>		
Hmotnost včetně obalu	19,28 kg (42,49 lb)	18,89 kg (41,64 lb)
Hmotnost včetně podstavce a kabelů	12,24 kg (26,98 lb)	11,81 kg (26,03 lb)
Hmotnost bez podstavce (montáž na stěnu nebo pomocí držáku VESA - žádné kabely)	7,27 kg (16,02 lb)	6,91 kg (15,23 lb)
Hmotnost podstavce	4,59 kg (10,12 lb)	4,52 kg (9,96 lb)
Lesk předního rámu	Černý rám - 20 GU (max.)	

## Vlastnosti prostředí

Model	AW3418DW	AW3418HW
<b>Splněné normy</b>		
<ul style="list-style-type: none"> <li>Sklo neobsahuje arzén a panel je bez rtuti</li> </ul>		
<b>Teplota</b>		
Provozní	0 °C až 40 °C (32 °F až 104 °F)	
Neprovozní	<ul style="list-style-type: none"> <li>Skladování: -20 °C až 60 °C (-4 °F až 140 °F)</li> <li>Přeprava: -20 °C až 60 °C (-4 °F až 140 °F)</li> </ul>	
<b>Vlhkost vzduchu</b>		
Provozní	10% až 80% (nekondenzující)	

Neprovozní	<ul style="list-style-type: none"> <li>• Skladování: 5% až 90% (nekondenzující)</li> <li>• Přeprava: 5% až 90% (nekondenzující)</li> </ul>	
<b>Nadmořská výška</b>		
Provozní	5.000 m (16.404 stop) (max.)	
Neprovozní	12.192 m (40.000 stop) (max.)	
<b>Tepelný rozptyl</b>	<ul style="list-style-type: none"> <li>• 375,3 BTU/hod. (max.)</li> <li>• 204,7 BTU/hod. (typ.)</li> </ul>	<ul style="list-style-type: none"> <li>• 324,1 BTU/hod. (max.)</li> <li>• 170,6 BTU/hod. (typ.)</li> </ul>

### Režimy řízení spotřeby

Pokud je vaše grafická karta nebo software nainstalovaný ve vašem počítači kompatibilní se standardem VESA DPM™, umožňuje monitor automatické snížení spotřeby energie, pokud není používán. Jedná se o **režim úspory energie\***. Pokud počítač rozpozná operaci z klávesnice, myši nebo jiného vstupního zařízení, obnoví monitor automaticky svou činnost. Následující tabulka uvádí spotřebu energie a signalizaci této automatické funkce úspory energie.

#### AW3418DW

Režimy VESA	Horizontální synchronizace	Vertikální synchronizace	Video	Indikátor napájení	Spotřeba energie
Normální provoz	Aktivní	Aktivní	Aktivní	Modrá	110 W (max.)** 60 W (typ.)
Režim aktivního vypnutí	Neaktivní	Neaktivní	Vypnutý	Bíle (blikání)	Méně než 0,5 W
Vypnuto	-	-	-	Vyp.	Méně než 0,3 W

#### AW3418HW

Režimy VESA	Horizontální synchronizace	Vertikální synchronizace	Video	Indikátor napájení	Spotřeba energie
Normální provoz	Aktivní	Aktivní	Aktivní	Modrá	95 W (max.)** 50 W (typ.)
Režim aktivního vypnutí	Neaktivní	Neaktivní	Vypnutý	Bíle (blikání)	Méně než 0,5 W
Vypnuto	-	-	-	Vyp.	Méně než 0,3 W

\* Nulové spotřeby energie v režimu VYPNUTÍ lze dosáhnout pouze odpojením napájecího kabelu od monitoru.

\*\* Maximální spotřeba energie s max. jasem a aktivními USB konektory.

## Přřazení pinů

### Konektor DisplayPort

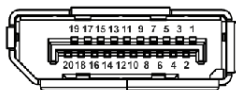

Číslo pinu	20-pinová strana připojeného signálního kabelu
1	ML0(p)
2	GND
3	ML0(n)
4	ML1(p)
5	GND
6	ML1(n)
7	ML2(p)
8	GND
9	ML2(n)
10	ML3(p)
11	GND
12	ML3(n)
13	GND
14	GND
15	AUX(p)
16	GND
17	AUX(n)
18	GND
19	Re-PWR
20	+3,3 V DP_PWR

## HDMI Konektor

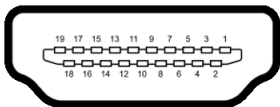

Číslo pinu	19-pinová strana připojeného signálního kabelu
1	TMDS ÚDAJE 2+
2	TMDS ÚDAJE 2 TIENENIE
3	TMDS ÚDAJE 2-
4	TMDS ÚDAJE 1+
5	TMDS ÚDAJE 1 TIENENIE
6	TMDS ÚDAJE 1-
7	TMDS ÚDAJE 0+
8	TMDS ÚDAJE 0 TIENENIE
9	TMDS ÚDAJE 0-
10	TMDS TAKT+
11	TMDS TAKT TIENENIE
12	TMDS TAKT-
13	CEC
14	Vyhrazené (N.C. na zařízení)
15	DDC TAKT (SCL)
16	DDC ÚDAJE (SDA)
17	DDC/CEC uzemnění
18	NAPÁJENÍ +5 V
19	DETEKCE HORKÉ ZÁSTRČKY

## Plug and Play kompatibilita

Tento monitor můžete nainstalovat v jakémkoliv systému kompatibilním s technologií Plug and Play. Monitor automaticky poskytne počítačovému systému údaje EDID (Extended Display Identification Data) pomocí protokolů DDC (Display Data Channel) tak, aby mohl systém provést vlastní konfiguraci a optimalizovat nastavení monitoru. Většina nastavení monitoru bude provedena automaticky, avšak v případě potřeby může uživatel vybrat odlišná nastavení. Podrobné informace o změně nastavení monitoru – viz část [Ovládání monitoru](#).

## USB (Universal Serial Bus) rozhraní

Tato část uvádí informace o USB konektorech, které jsou na monitoru k dispozici.

**POZNÁMKA: Tento konektor je kompatibilní s rozhraním Super-Speed USB 3.0.**

Rychlost přenosu	Datový tok	Spotřeba energie*
Superrychlý	5 Gb/s	4,5 W (max., každý konektor)
Vysoká rychlost	480 Mb/s	4,5 W (max., každý konektor)
Plná rychlost	12 Mb/s	4,5 W (max., každý konektor)

\* Až 2 A na vstupním portu USB (port s ikonou baterie ) se zařízeními, která jsou kompatibilní s verzí s nabíjením baterie nebo normálními zařízeními USB.

### Výstupní konektor USB

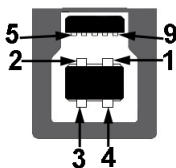

Číslo pinu	9-pinový konektor signálového kabelu
1	VCC
2	D-
3	D+
4	GND
5	SSTX-
6	SSTX+
7	GND
8	SSRX-
9	SSRX+

## Vstupní USB konektor



Číslo pinu	9-pinový konektor signálového kabelu
1	VCC
2	D-
3	D+
4	GND
5	SSRX-
6	SSRX+
7	GND
8	SSTX-
9	SSTX+

## USB konektory

- Jeden výstupní - vzadu
- Dva vstupní - vzadu
- Dva vstupní - dole
- Nabíjecí port – port s ikonou baterie ; podporuje funkci rychlého nabíjení, pokud je zařízení kompatibilní s BC1.2.

 **POZNÁMKA: Pro správnou funkci rozhraní USB 3.0 je vyžadován počítač podporující USB 3.0.**

 **POZNÁMKA: Porty USB monitoru pracují, pouze pokud je monitor zapnutý nebo v režimu úspory energie. Pokud monitor Vypnete a opět Zapnete, může obnovení funkce připojených periferních zařízení několik sekund trvat.**

## Kvalita LCD monitoru a vadné pixely

Při výrobě LCD monitoru je běžné, že jeden nebo více pixelů pevně zůstane v neměnném stavu. Tyto neměnné pixely jsou velmi obtížně viditelné a nemají vliv na kvalitu obrazu. Pro podrobné informace o kvalitě monitoru Dell a vadných pixelech navštivte webové stránky [www.dell.com/support/monitors](http://www.dell.com/support/monitors).

## Pokyny k údržbě

### Čištění monitoru

△ **VÝSTRAHA:** Před čištěním monitoru si přečtěte a dodržujte **Bezpečnostní pokyny**.

⚠ **VAROVÁNÍ:** Před čištěním monitoru odpojte napájecí kabel ze **síťové zásuvky**.

Pro dosažení nejlepších výsledků postupujte při vybalování, čištění nebo manipulaci s monitorem podle níže uvedených pokynů:

- K čištění antistatické obrazovky použijte čistý měkký hadřík mírně navlhčený ve vodě. Pokud je to možné, použijte speciální tkaninu nebo roztok na čištění obrazovek vhodný pro antistatický povrch. Nepoužívejte benzín, ředidlo, čpavek, abrazivní čisticí prostředky ani stlačený vzduch.
- K čištění monitoru použijte hadřík mírně navlhčený v teplé vodě. Nepoužívejte žádné čisticí prostředky, protože některé z nich by mohly zanechat na monitoru mléčný povlak.
- Pokud si po vybalení monitoru všimnete bílého prášku, setřete jej hadříkem.
- S monitorem zacházejte opatrně, jelikož škrábance a bílé stopy otěru u tmavého monitoru jsou zřetelnější než u světlého monitoru.
- Pro zachování nejlepší kvality obrazu vašeho monitoru používejte dynamicky se měnící spořič obrazovky a vždy monitor vypněte, pokud jej nebudete používat.



# Nastavení monitoru

## Upevnění podstavce

- ✎ **POZNÁMKA:** Při dodání není podstavec namontován.
- ✎ **POZNÁMKA:** Následující pokyny jsou pouze pro připojení podstavce, který byl dodán s vaším monitorem. Pokud připojujete podstavec, který jste zakoupili z jiného zdroje, postupujte podle pokynů, které s daným podstavcem byly dodány.
- ⚠ **VÝSTRAHA:** Tyto kroky jsou nezbytné k tomu, abyste ochránili zakřivenou obrazovku. Pro dokončení instalace postupujte podle pokynů níže.

Upevnění podstavce monitoru:

1. Po otevření krabice odstraňte z vrchní části balení pěnovou vycpávku.

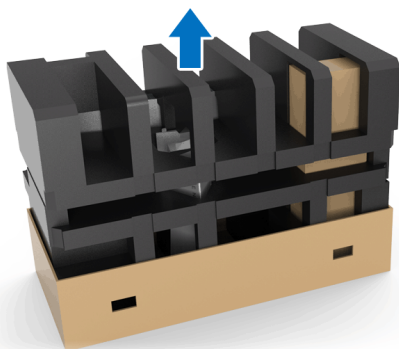

2. Pěnovou vycpávku převratte a umístěte ji na rovnou plochu.

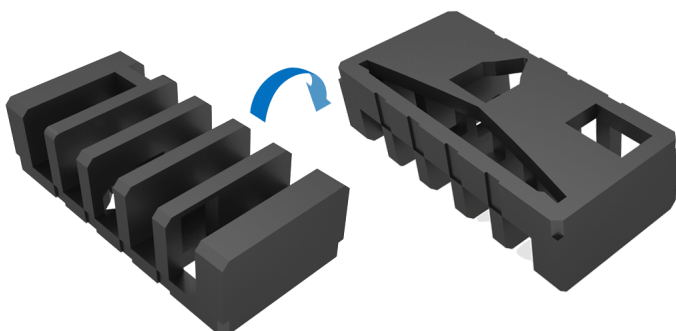

**3.** Opatrně zdvihněte monitor a držte jej přitom na obou stranách.



**4.** Umístěte monitor na pěnovou vycpávku a zdvihněte z monitoru kryt.



**5.** Umístěte monitor na pěnovou vycpávku obrazovkou směrem dolů.

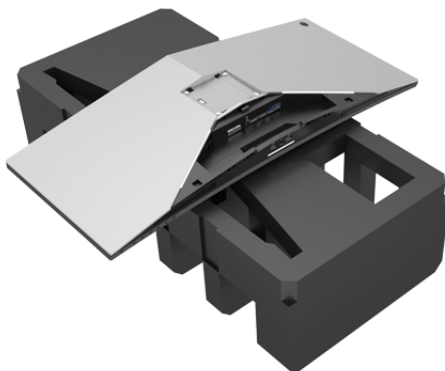

**6.** Připojte podstavec tak, aby zapadl na místo.

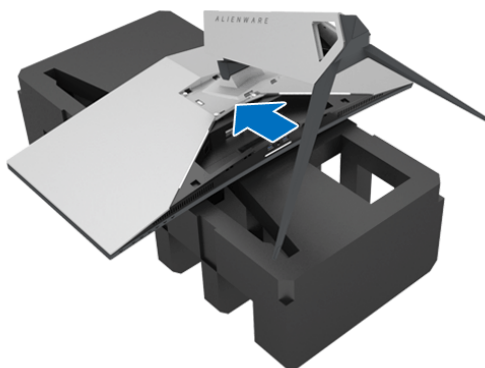

7. Zapojte nezbytné kabely k monitoru, jak ukazuje obrázek, a ved'te kabely otvorem pro uspořádání kabelů na podstavci.
  - a. Napájecí kabel
  - b. Kabel DisplayPort nebo Mini-DisplayPort na kabel DisplayPort
  - c. Kabel HDMI (volitelné, kabel není součástí balení)
  - d. Výstupní kabel USB
  - e. Vstupní kabel USB (volitelné, kabel není součástí balení)

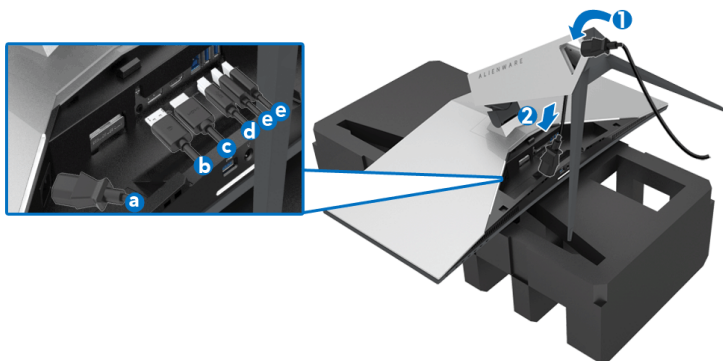

**POZNÁMKA:** Ved'te každý kabel úhledně tak, aby kabely byly uspořádány po připojení krytu vstupů/výstupů.

**VAROVÁNÍ:** Pokud k tomu nedostanete pokyn, monitor nezapínejte ani nezapojujte napájecí kabel do zásuvky.

8. Ujistěte se, že jsou výstupky na krytu vstupů/výstupů zarovnané se slotem 1 a 2 v zadní části monitoru.
9. Ujistěte se, že jsou výstupky na krytu vstupů/výstupů zarovnané se slotem 3 a 4 v zadní části monitoru.

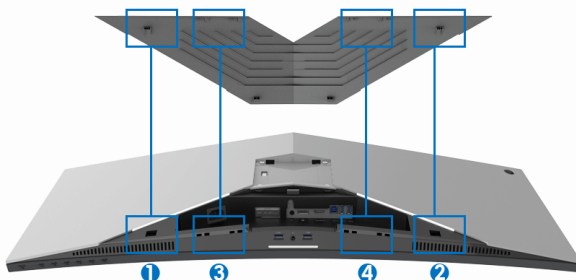

10. Zasuňte kryt vstupů/výstupů tak, aby zapadl na místo.

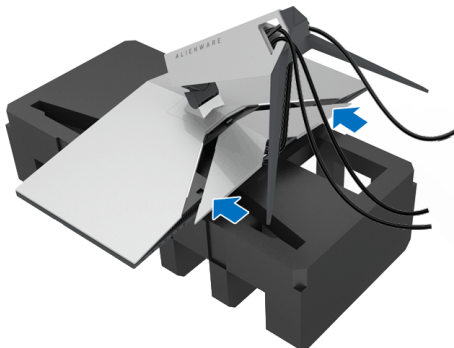

**POZNÁMKA:** Ujistěte se, že vedení kabelů nic nepřekáží, a protáhněte je krytem vstupů/výstupů a otvorem pro uspořádání kabelů na podstavci.

## Zapojení počítače

**VAROVÁNÍ:** Před prováděním jakéhokoliv postupu v této části si prosím přečtěte část **Bezpečnostní pokyny**.

**POZNÁMKA:** Nepřipojujte všechny kabely k počítači současně.

Připojení monitoru k počítači:

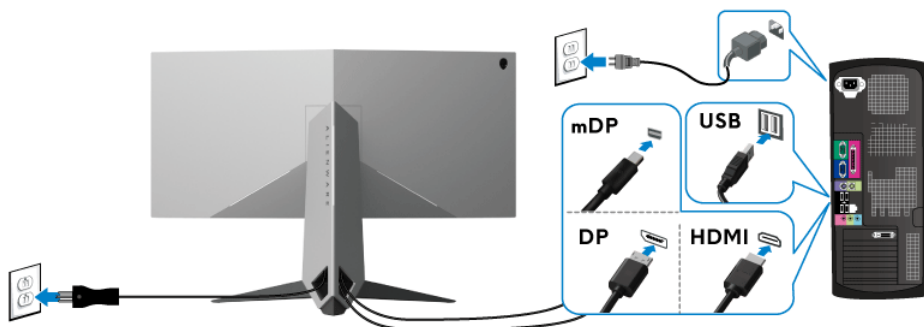

1. Zapojte druhý konec připojeného kabelu DisplayPort (nebo Mini-DisplayPort na DisplayPort) nebo HDMI do svého počítače.
2. Propojte výstupní port USB 3.0 (kabel součástí dodávky) s vhodným portem USB 3.0 na počítači. (Podrobné informace - viz **Pohled zezadu a spodní pohled**.)

3. Připojte periferní USB 3.0 zařízení k vstupním USB 3.0 konektorům na monitoru.
4. Připojte napájecí kabely počítače a monitoru do blízké síťové zásuvky.
5. Zapněte monitor a počítač.

Pokud se na monitoru zobrazí obraz, je instalace dokončena. Pokud se obraz nezobrazí, viz část **Specifické problémy USB (Universal Serial Bus)**.

**POZNÁMKA:** Uvedené obrázky slouží pouze pro ilustrační účely. Skutečný vzhled počítače se může lišit.

## Demontáž podstavce

- POZNÁMKA:** Abyste zabránili poškrábání LCD obrazovky při demontáži podstavce, položte monitor na měkký čistý povrch.
- POZNÁMKA:** Následující pokyny jsou pouze pro připojení podstavce, který byl dodán s vaším monitorem. Pokud připojujete podstavec, který jste zakoupili z jiného zdroje, postupujte podle pokynů, které s daným podstavcem byly dodány.

Demontáž podstavce:

1. Vypněte monitor.
2. Odpojte kabely od počítače.
3. Umístěte monitor na měkkou látku nebo hadřík.
4. Vynaložte jemný tlak na kryt vstupů/výstupů, aby jej bylo možné vysunout z monitoru.

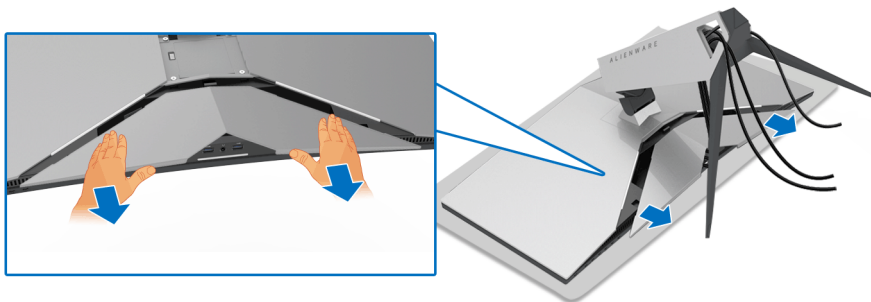

5. Odpojte kabely z monitoru a vytáhněte kabely skrz otvor pro uspořádání kabelů na podstavci.

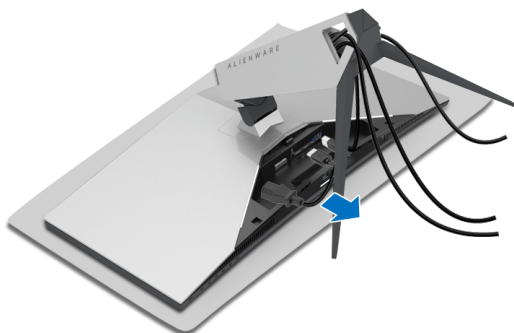

6. Podržte stisknuté tlačítko pro uvolnění podstavce.

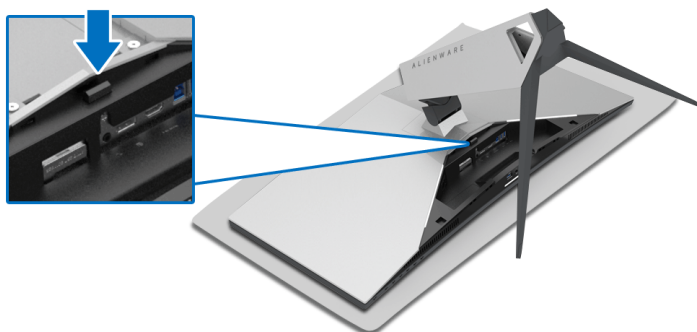

7. Zvedněte podstavec nahoru směrem od monitoru.

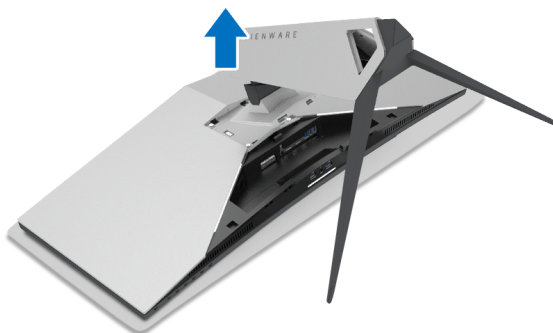

## Montáž na stěnu pomocí držáku VESA (volitelně)



(Rozměry šroubu: M4 x 10 mm).

Postupujte podle pokynů, které jsou přiloženy k sadě pro montáž na stěnu kompatibilní s VESA.

1. Umístěte monitor na měkkou látku nebo hadřík a položte jej na stabilní rovný povrch.
2. Demontujte podstavec. (Viz část [Demontáž podstavce](#).)
3. Pomocí křížového šroubováku odšroubujte čtyři šrouby zajišťující plastový kryt.
4. Upevněte k monitoru montážní držák, který je součástí sady pro montáž na stěnu.
5. Upevněte monitor na stěnu. Více informací najdete v dokumentaci, která byla zaslána spolu se sadou pro montáž na stěnu.

**POZNÁMKA: Pouze pro použití s držákem pro montáž na stěnu schváleným akreditovanou institucí s minimální hmotností/nosností 29,1 kg (AW3418DW)/27,6 kg (AW3418HW).**



# Ovládání monitoru

## Zapnutí monitoru

Zapněte monitor stisknutím tlačítka napájení.

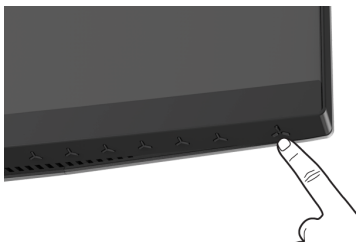





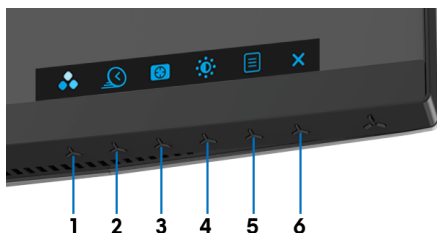

## Použití ovládacích prvků na předním panelu

Ovládací tlačítka na přední straně monitoru použijte pro úpravu nastavení.



Následující tabulka popisuje tlačítka na předním panelu:





Tlačítko na předním panelu	Popis
1  <b>Funkční tlačítko/ Preset Modes (Přednastavené režimy)</b>	Toto tlačítko použijte pro výběr některého z přednastavených barevných režimů.
2  <b>Funkční tlačítko/ Overclock Refresh Rate (Přetaktování obnovovací frekvence)</b>	Pomocí tohoto tlačítka otevřete nabídku <b>Overclock Refresh Rate (Přetaktování obnovovací frekvence)</b> .

3	 <b>Funkční tlačítko/ Dark Stabilizer (Stabilizátor tmavé)</b>	Pomocí tohoto tlačítka otevřete nabídku <b>Dark Stabilizer (Stabilizátor tmavé)</b> .
4	 <b>Funkční tlačítko/ Brightness/Contrast (Jas/Kontrast)</b>	Toto tlačítko použijte pro přímé zobrazení nabídky <b>Brightness/Contrast (Jas/Kontrast)</b> .
5	 <b>Nabídka</b>	Pomocí tlačítka <b>NABÍDKA</b> spustíte OSD (On-Screen Display). Viz část <b>Přístup k systémovému menu</b> .
6	 <b>Ukončit</b>	Pomocí tohoto tlačítka ukončíte hlavní nabídku OSD.

## Tlačítko na předním panelu

Tlačítka na přední straně monitoru použijte pro úpravu nastavení obrazu.



Tlačítko na předním panelu	Popis
1  <b>Nahoru</b>	Pomocí tlačítka <b>Nahoru</b> můžete upravovat (zvyšovat rozsah) položek v nabídce OSD.
2  <b>Dolů</b>	Pomocí tlačítka <b>Dolů</b> můžete upravovat (snižovat rozsah) položek v nabídce OSD.
3  <b>Vybrat</b>	Pomocí tlačítka <b>Vybrat</b> potvrdíte svůj výběr.
4  <b>Zpět</b>	Pomocí tlačítka <b>Zpět</b> můžete přejít zpět na předchozí nabídku.





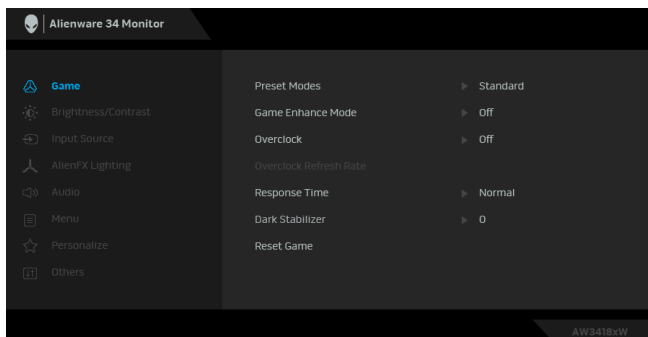

# Použití OSD (On-Screen Display) menu

## Přístup k systémovému menu

**POZNÁMKA:** Pokud změníte nastavení a potom buď zobrazíte jiné menu, nebo ukončíte OSD menu, monitor automaticky uloží změněná nastavení. V případě, že změníte nastavení a počkáte, dokud OSD menu nezmizí, budou změny rovněž uloženy.

1. Stiskněte tlačítko  pro spuštění OSD menu a zobrazení hlavního menu.



2. Stiskněte tlačítka  a  pro pohyb mezi jednotlivými položkami nastavení. Při pohybu z jedné ikony na druhou bude název vybrané položky zvýrazněn. Úplný seznam všech dostupných položek nastavení monitoru je uveden v tabulce níže.
3. Jednou stiskněte tlačítko  pro aktivaci zvýrazněné položky.
4. Stiskněte tlačítka  a  pro výběr požadované možnosti.
5. Stiskněte tlačítko  pro otevření podnabídky a potom podle ukazatelů v nabídce použijte směrová tlačítka pro provedení změn.
6. Stiskněte tlačítko  pro návrat do hlavního menu.

## Ikona

## Nabídka a podnabídky

## Popis



### Game (Hry)

Pomocí této nabídky přizpůsobíte vizuální prostředí pro hraní.

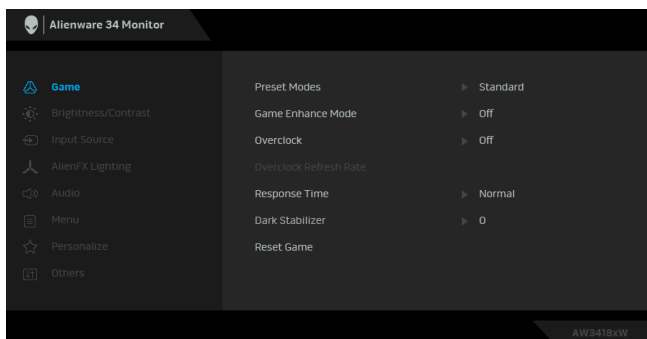

### Preset Modes (Přednastavené režimy)

Umožňuje vám výběr některého z přednastavených barevných režimů.

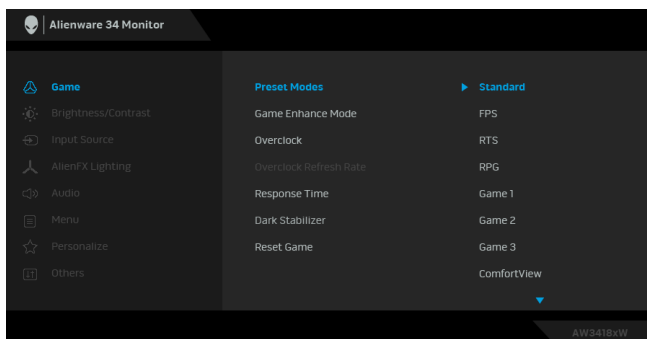

- **Standard (Standardní):** Použití výchozích nastavení barev monitoru. Jedná se o výchozí režim.
- **FPS:** Nastaví barvy ideální pro střílečky z pohledu první osoby.
- **RTS:** Nastaví barvy ideální pro reálnodobé strategie.
- **RPG:** Nastaví barvy ideální pro rolové hry.
- **Game 1 (Hra 1)/Game 2 (Hra 2)/Game 3 (Hra 3):** Umožňuje upravit nastavení barev pro vaše herní potřeby.



---

**Preset Modes**  
(Přednastavené režimy)

- **ComfortView:** Snižuje úroveň modrého světla vyzařovaného z obrazovky, aby sledování bylo pohodlnější pro oči.

**VAROVÁNÍ: Možné dlouhodobé účinky emisí modrého světla z monitoru mohou způsobit zranění, jako je digitální únava očí, vyčerpání a poškození zraku. Používání monitoru po dlouhou dobu může také vést k bolesti v částech těla, jako je krk, paže, záda a ramena.**

Abyste snížili riziko únavy očí a bolesti krku/rukou/zad/ramen kvůli dlouhodobému používání monitoru, navrhuje vám:

1. Nastavte vzdálenost obrazovky mezi 50 cm až 70 cm (20 až 28 palců) od očí.
  2. Často mrkejte, abyste si zvlhčovali oči, nebo si po delším používání monitoru namokřete oči vodou.
  3. Pravidelně a často dělejte přestávky každé dvě hodiny na 20 minut.
  4. Během těchto přestávek se nedívejte do monitoru, ale zadívejte se na nějaký předmět vzdálený 20 stop po dobu nejméně 20 sekund.
  5. Během přestávek protahování uvolňujte napětí v krku, pažích, zádech a ramenech.
- **Warm (Teplý):** Zvýšení teploty barev. Obraz bude teplejší s červeným/žlutým odstínem.
  - **Cool (Studený):** Snížení teploty barev. Obraz bude chladnější s modrým odstínem.
  - **Custom Color (Uživatelské barvy):** Umožňuje ručně upravit nastavení barev. Stisknutím tlačítek  a  upravte hodnotu tří barev (R, G, B) a vytvořte váš vlastní režim barev.
-

## Game Enhance Mode (Režim pro vylepšení her)

Tato funkce nabízí tři dostupné funkce pro vylepšení prostředí pro hraní.

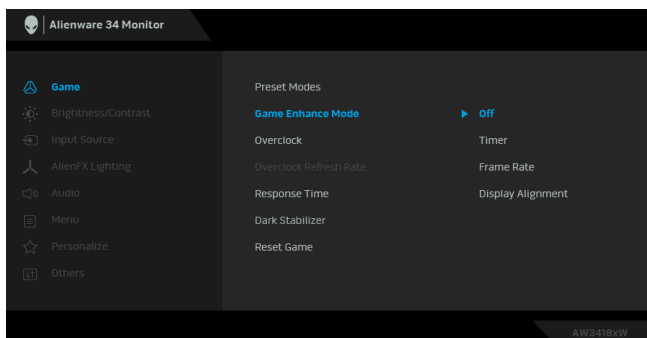

- **Off (Vyp.)**

Vyberte pro zakázání funkcí v možnosti **Game Enhance Mode (Režim pro vylepšení her)**.

- **Timer (Časovač)**

Umožňuje vám zakázat nebo povolit časovač v horním levém rohu displeje. Časovač ukazuje čas, který uplynul od zahájení hry. Vyberte možnost ze seznamu časového intervalu pro změření cílové herní frekvence.

- **Frame Rate (Frekvence snímků)**

Výběrem možnosti **On (Zap.)** můžete zobrazit aktuální počet snímků za sekundu při hraní her. Čím vyšší frekvence, tím hladšeji vyběpďá pohyb.

- **Display Alignment (Zarovnání displeje)**

Aktivací této funkce pomůžete zajistit dokonalé zarovnání obsahu videa z více displejů.

---

### **Overclock (Přetaktování)**

Umožňuje vám provozovat monitor s vyšší obnovovací frekvencí, než uvádí specifikace panelu.



**POZNÁMKA:** Tato funkce je k dispozici, pouze když používáte vstup DP (DisplayPort).

**POZNÁMKA:** Přetaktování může vést k blikání obrazovky. Pro zmírnění takových účinků zkuste nastavit nižší obnovovací frekvenci v nabídce **Overclock Refresh Rate (Přetaktování obnovovací frekvence)**.

---

### **Overclock Refresh Rate (Přetaktování obnovovací frekvence)**

Tato funkce zvýší obnovovací frekvenci obrazovky.

Použijte tlačítko  nebo , abyste upravili frekvenci v přírůstcích po 5 Hz – od 105 do 120 Hz (pro AW3418DW) nebo od 150 do 160 Hz (pro AW3418HW).

Po zadání obnovovací frekvence se zobrazí následující zpráva, která vás procesem provede:

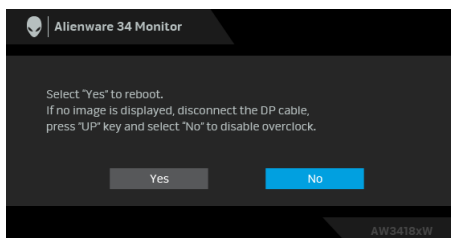

**POZNÁMKA:** Tato funkce je k dispozici, pouze když je položka **Overclock (Přetaktování)** povolena.

**POZNÁMKA:** Přetaktování může vést k blikání obrazovky. Pro zmírnění takových účinků zkuste nastavit nižší obnovovací frekvenci.

---

### **Response Time (Doba odezvy)**

Umožňuje vám nastavit položku **Response Time (Doba odezvy)** na **Normal (Normální)**, **Fast (Rychlý)** nebo **Super Fast (Super rychlý)**.

---

## Dark Stabilizer (Stabilizátor tmavé)

Tato funkce zlepšuje viditelnost ve tmavých herních scénářích. Čím vyšší je hodnota (0 až 3), tím lepší je viditelnost ve tmavých oblastech zobrazení.

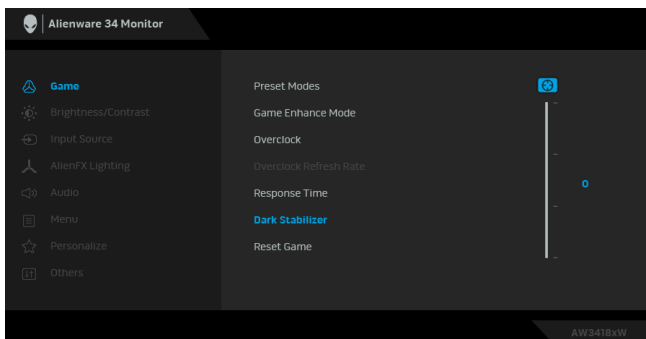

## Reset Game (Resetovat hru)

Tuto možnost vyberte pro obnovení výchozích nastavení hry.



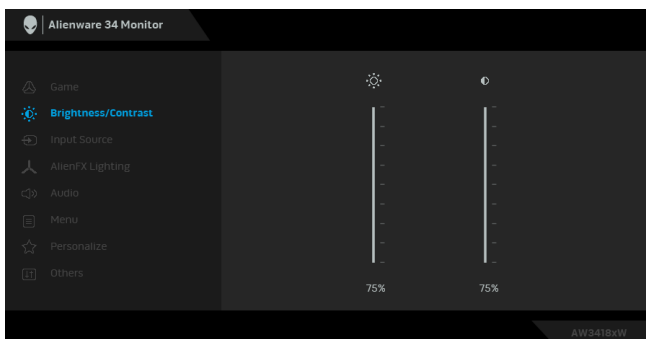

## Brightness/ Contrast (Jas/Kontrast)

Použijte tuto funkci pro nastavení **Brightness/Contrast (Jas/Kontrast)**.



## Brightness (Jas)

**Brightness (Jas)** upravuje úroveň podsvícení.



Stiskněte tlačítko  pro zvýšení jasu a tlačítko  pro snížení jasu (min. 0 / max. 100).



---

## Contrast (Kontrast)

Nejdříve nastavte **Brightness (Jas)** a potom upravte **Contrast (Kontrast)**, pouze pokud je třeba provést další nastavení.

Stiskněte tlačítko  pro zvýšení kontrastu a tlačítko  pro snížení kontrastu (min. 0 / max. 100).

Funkce nastavení **Contrast (Kontrast)** umožňuje upravit úroveň rozdílu mezi tmavými a světlými oblastmi na obrazovce monitoru.



## Input Source (Vstupní zdroj)

Pomocí nabídky **Input Source (Vstupní zdroj)** můžete vybírat mezi různými video signály, které mohou být připojeny k vašemu monitoru.

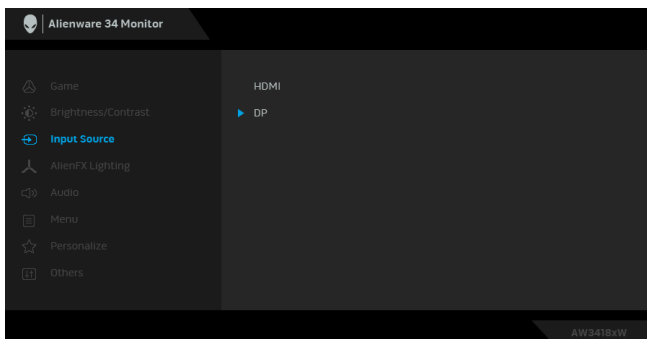

---

## HDMI

V případě používání konektoru **HDMI** vybere vstup HDMI.

---

## DP

V případě používání DisplayPort (DP) konektoru vyberte vstup **DP**.

---



## AlienFX Lighting (Osvětlení AlienFX)

Pomocí této nabídky upravte osvětlení loga Alienware, světel Triad v zadní části monitoru, podsvícení ve spodní části monitoru a tlačítka napájení.

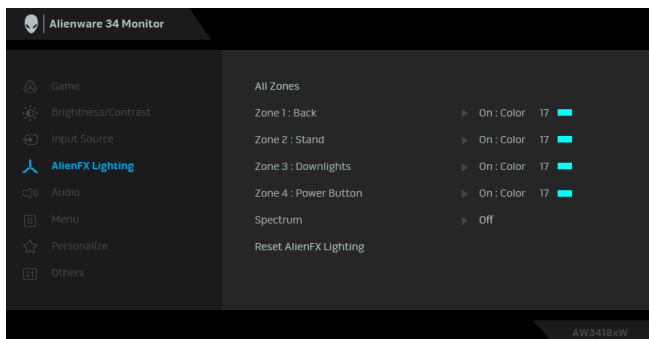

Před prováděním jakýchkoli úprav zvolte v podnabídce kteroukoli nebo všechny čtyři z těchto zón. Obrázek dole ukazuje světelné zóny.

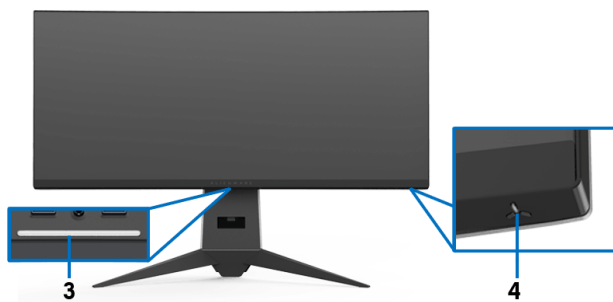
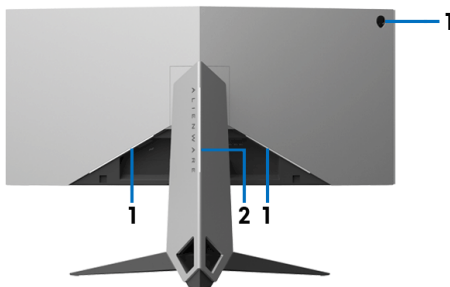

**All Zones  
(Všechny zóny)**

**Zone 1: Back  
(Zóna 1: Zadní)**

**Zone 2: Stand  
(Zóna 2:  
Podstavec)**

**Zone 3:  
Downlights  
(Zóna 3:  
Podsvícení)**

**Zone 4: Power  
Button (Zóna 4:  
Tlačítko  
napájení)**

Chcete-li pro vybranou oblast určit barvu LED osvětlení, zvolte **On (Zap.)** a stiskněte tlačítko , abyste zvýraznili volbu **Custom Color (Uživatelské barvy)**.

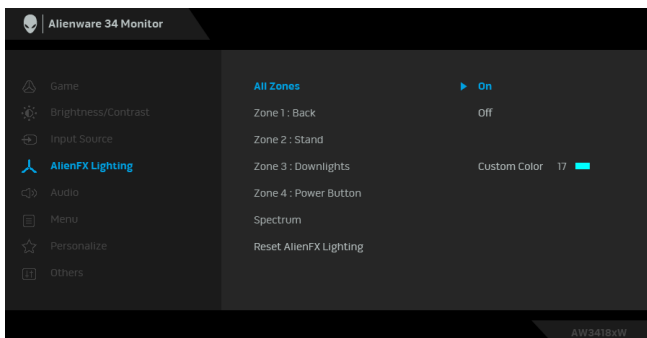

Pak pomocí tlačítek  a  proved'te výběr ze 20 dostupných barev.

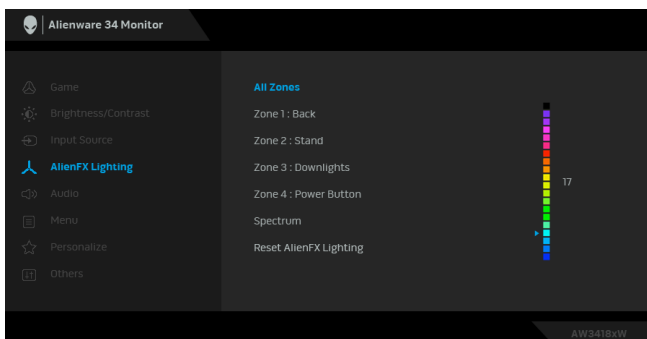

---

Následující tabulka uvádí číslo barvy a kódy RGB použité pro 20 barev LED osvětlení.

Č.	R	G	B
1	0	0	0
2	100	0	240
3	144	0	240
4	240	0	240
5	240	0	176
6	240	0	112
7	240	0	0
8	240	80	0
9	240	128	0
10	240	224	0
11	120	240	0
12	160	240	0
13	100	245	35
14	0	240	0
15	0	240	85
16	70	240	145
17	0	240	240
18	0	160	240
19	0	96	240
20	0	0	240

Pokud chcete osvětlení AlienFX vypnout, vyberte **Off (Vyp.)**.

**POZNÁMKA:** Tyto funkce jsou k dispozici pouze v případě, že je **Spectrum (Spektrum)** zakázané.

---

---

## Spectrum (Spektrum)

Pokud vyberete **On (Zap.)**, osvětlení LED svítí a mění barvy v pořadí spektra: červená, oranžová, žlutá, zelená, modrá, indigově modrá a fialová.

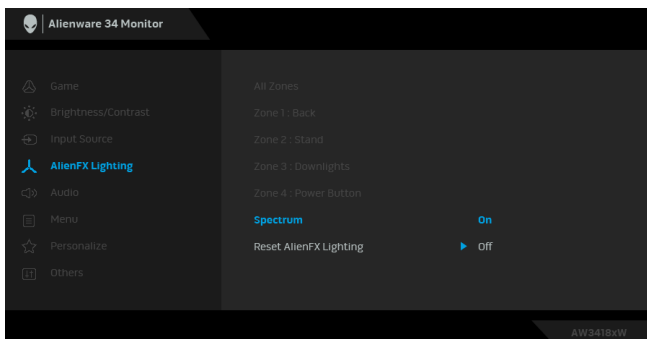

**POZNÁMKA:** Pokud je funkce **On (Zap.)**, výše zmíněné funkce budou neaktivní.

---

## Reset AlienFX Lighting (Resetovat osvětlení AlienFX)

Tuto možnost vyberte pro obnovení výchozích nastavení osvětlení.



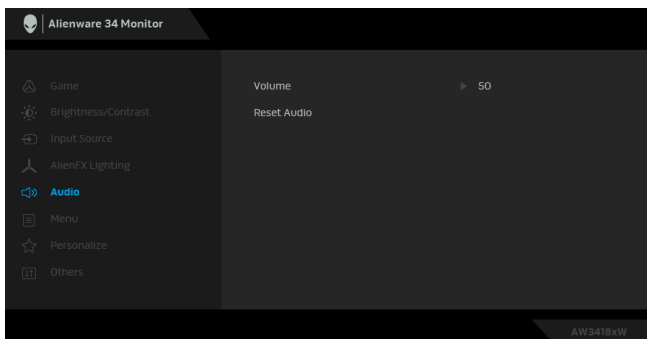

## Audio (Zvuk)



---

## Volume (Hlasitost)

Umožňuje nastavit úroveň hlasitosti výstupu ze sluchátek.

Pomocí  nebo  nastavte úroveň hlasitosti v rozsahu 0 až 100.

---

## Reset Audio (Obnovit zvuk)

Tuto možnost vyberte pro obnovení výchozích nastavení zvuku.



## Menu (Nabídka)

Tuto položku vyberte pro nastavení OSD zobrazení, jako je například jazyk menu, doba zobrazení menu atd.

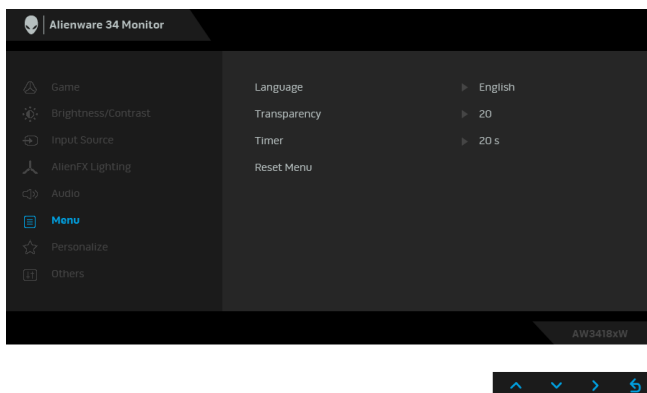

### Language (Jazyk)



Nastavení některého z osmi jazyků OSD menu (angličtina, španělština, francouzština, němčina, brazilská portugalština, ruština, zjednodušená čínština nebo japonština).

### Transparency (Průhlednost)

Pomocí tlačítek  a  můžete změnit průhlednost nabídky (min. 0 / max. 100).

### Timer (Časovač)

Nastavení doby, po kterou zůstane OSD menu aktivní po posledním stisknutí tlačítka.

Použijte  nebo  nastavte dobu v rozsahu 5 až 60 sekund s krokem 1 sekunda.

### Reset Menu (Resetovat nabídku)

Obnovení veškerých OSD nastavení na výchozí hodnoty.



## Personalize (Osobní nastavení)

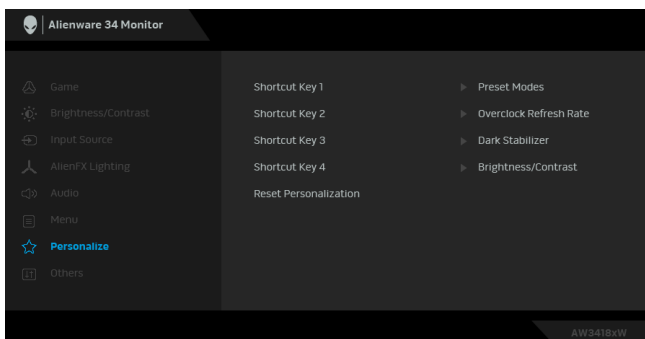

**Shortcut Key 1 (Funkční tlačítko 1)** Umožňuje zvolit funkci **Preset Modes (Přednastavené režimy)**, **Overclock Refresh Rate (Přetaktování obnovovací frekvence)**, **Dark Stabilizer (Stabilizátor tmavé)**, **Brightness/Contrast (Jas/Kontrast)**, **Game Enhance Mode (Režim pro vylepšení her)**, **Input Source (Vstupní zdroj)** nebo **Volume (Hlasitost)** a nastavit ji jako funkční tlačítko.

**Shortcut Key 2 (Funkční tlačítko 2)**

**Shortcut Key 3 (Funkční tlačítko 3)**

**Shortcut Key 4 (Funkční tlačítko 4)**

**Reset Personalization (Obnovit Individuální nastavení)**

Obnovuje výchozí nastavení funkčních tlačítek.



## Others (Ostatní)

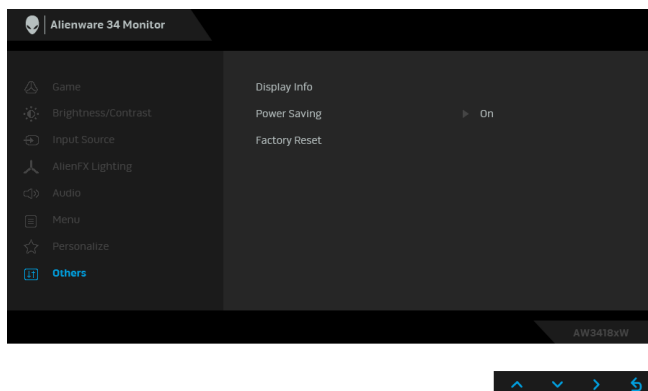

### Display Info (Informace o monitoru)

Zobrazuje aktuální nastavení monitoru.

### Power Saving (Úsporný režim)

Výchozí nastavení je **On (Zap.)**, které umožňuje monitoru přejít do režimu spánku, když do něho přejde systém. Výběrem možnosti **Off (Vyp.)** můžete zabránit monitoru v přechodu do hlubokého spánku bez možnosti probudit se.

**POZNÁMKA:** Stisknutí libovolného tlačítka (kromě tlačítka Napájení) na předním panelu monitoru může také monitor probudit po přechodu do hlubokého spánku.

### Factory Reset (Obnova nastavení výrobce)

Obnovení veškerých nastavení na výchozí hodnoty.

## Varovné zprávy OSD

Při aktivaci režimu **Power Saving (Úsporný režim)** se zobrazí následující zpráva:

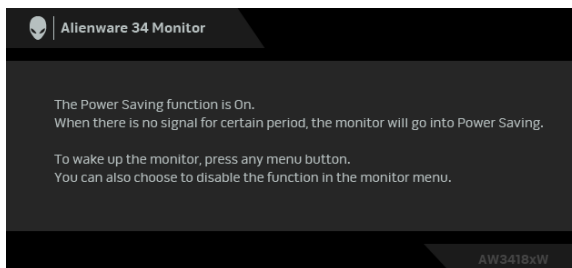

Podrobné informace – viz část [Odstraňování závad](#).



## Nastavení maximálního rozlišení

Pro nastavení maximálního rozlišení monitoru proveďte níže uvedený postup:  
V systému Windows 7, Windows 8 a Windows 8.1:

1. Pouze v případě Windows 8 a Windows 8.1 vyberte dlaždici Plocha pro přepnutí na klasickou plochu.
2. Na ploše stiskněte pravé tlačítko myši a vyberte položku **Rozlišení obrazovky**.
3. Klikněte na rozevírací seznam Rozlišení obrazovky a vyberte **3440 x 1440** (pro AW3418DW) nebo **2560 x 1080** (pro AW3418HW).
4. Klepněte na tlačítko **OK**.

V systému Windows 10:

1. Pravým tlačítkem myši klikněte na plochu a klikněte na možnost **Nastavení zobrazení**.
2. Klikněte na **Upřesňující nastavení zobrazení**.
3. Klikněte na rozevírací seznam **Rozlišení** a vyberte **3440 x 1440** (pro AW3418DW) nebo **2560 x 1080** (pro AW3418HW).
4. Klikněte na tlačítko **Použít**.

Pokud není možnost 3440 x 1440 nebo 2560 x 1080 k dispozici, může být vyžadována aktualizace grafického ovladače. V závislosti na vašem počítači proveďte jeden z níže uvedených kroků:

Pokud máte stolní počítač nebo notebook Dell:

- Navštivte webové stránky [www.dell.com/support](http://www.dell.com/support), zadejte kód ze servisního štítku a stáhněte si nejnovější ovladače pro vaši grafickou kartu.

Pokud nemáte počítač Dell (stolní počítač nebo notebook):

- Navštivte webové stránky výrobce vašeho počítače a stáhněte si nejnovější grafické ovladače.
- Navštivte webové stránky výrobce vaší grafické karty a stáhněte si nejnovější grafické ovladače.

## Naklonění, natočení a nastavení výšky monitoru

 **POZNÁMKA:** Následující pokyny jsou pouze pro připojení podstavce, který byl dodán s vaším monitorem. Pokud připojíte podstavec, který jste zakoupili z jiného zdroje, postupujte podle pokynů, které s daným podstavcem byly dodány.

## Naklonění, naklopení

Podstavec upevněný k monitoru umožňuje naklonit monitor pro dosažení nejpohodlnějšího úhlu pohledu.

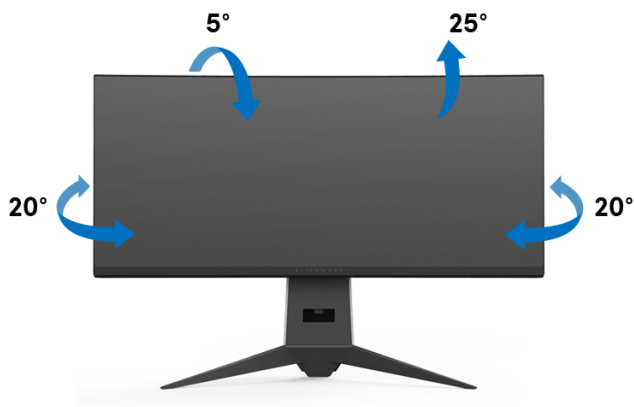

 **POZNÁMKA:** Při dodání není podstavec namontován.

## Nastavení výšky

 **POZNÁMKA:** Podstavec lze vertikálně vysunout až o 130 mm. Postup pro vysunutí je uveden na obrázku níže.



# Používání aplikace AlienwareFX

AlienwareFX je aplikace, která umožňuje přístup k Alienware gaming monitor control center (řídicímu centru herního monitoru Alienware). Pomocí této aplikace můžete ovládat barvu a chování osvětlení LED svých herních monitorů Alienware.

 **POZNÁMKA: Aplikace AlienFX je k dispozici ke stažení zde:**  
<http://www.dell.com/support/home/us/en/04/products/>.

 **POZNÁMKA: Pokud máte herní stolní počítač nebo notebook Alienware, můžete pomocí AWCC (Alienware Command Center) ovládat osvětlení.**

## Nezbytné předpoklady

Než začnete aplikaci AlienFX používat na systému jiném než Alienware:

- Ujistěte se, že máte aktivní internetové připojení.
- Propojte výstupní port USB 3.0 (kabel součástí dodávky) monitoru Alienware s dostupným portem USB 3.0 na počítači.
- Ujistěte se, že máte aplikaci AlienFX nainstalovanou v počítači.

 **POZNÁMKA: Během instalace AlienFX budete vyzváni k restartování počítače. Klepnutím na tlačítko Yes (Ano) restartujte počítač. Tak zajistíte, že se aplikace AlienFX nainstaluje správně.**

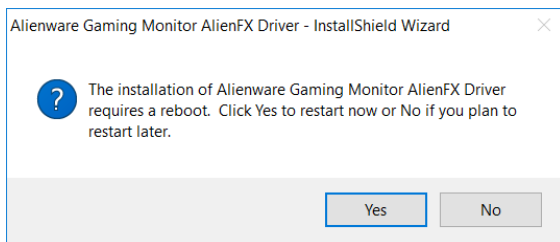

 **POZNÁMKA: Zástupce aplikace AlienFX, , se nachází na ploše Windows, abyste k němu měli rychlý přístup.**

## Navigace v aplikaci AlienFX

Pokud jsou splněny všechny nezbytné předpoklady pro používání aplikace AlienFX, klikněte dvakrát na ikonu zástupce na ploše, , pro přístup k Alienware gaming monitor control center (řídícímu centru herního monitoru Alienware).





V následující tabulce je přehled aplikace:

Č.	Funkce	Popisy
A	Miniatury monitoru	Zobrazuje všechny herní monitory Alienware připojené k vašemu počítači prostřednictvím kabelu USB pro výstupní signál. Než provedete změny, vyberte z miniatur monitor.  Pokud je k systému připojen pouze jeden monitor, zobrazí se jedna miniatura monitoru a můžete výběr přeskočit.
B	Výběr zóny	Zóny jsou očíslované. Pokud chcete vybrat jednu zónu, klikněte na zónu uvnitř obrázku nebo vyberte zónu pomocí zaškrťovacího políčka.  Pokud chcete vybrat všechny zóny, zaškrtněte políčko <b>All (Vše)</b> .
C	Ovládací prvky osvětlení	Tyto ovládací prvky vám umožňují specifikovat efekty osvětlení pro váš monitor.  Podrobnosti viz „ <a href="#">Nastavení efektů osvětlení</a> “.
D	Informace	Vyberte pro zobrazení aktuálního čísla verze.

<b>E</b>	Minimalizovat	Klikněte pro minimalizování okna aplikace.
<b>F</b>	Zavřít	Kliknutím aplikaci ukončíte. <b>POZNÁMKA:</b> Když aplikaci ukončíte, provedené změny se neuloží.

## Nastavení efektů osvětlení

Efekty osvětlení můžete upravit pro vybrané zóny kliknutím na některou z následujících možností:

Ikona	Efekty osvětlení
	<ul style="list-style-type: none"> <li>• <a href="#">Základní barva</a></li> </ul>
	<ul style="list-style-type: none"> <li>• <a href="#">Přednastavení animace</a></li> </ul>

 **POZNÁMKA:** Je možné, že nebudete mít přístup ke stejným nastavením efektů osvětlení, která jste provedli, pokud:

- ukončíte aplikaci
- odpojíte kabel USB pro výstupní signál z monitoru a počítače

### Základní barva

Tato možnost zajistí, že osvětlení LED bude svítit statickou barvou.

Základní barva	Popis
	<p>Pokud chcete použít efekt:</p> <ol style="list-style-type: none"> <li>1. Vyberte požadovanou barvu z barevné palety (nebo seznamu přednastavených barev). Zobrazí se vybraná barva a její barevné kódy RGB.</li> <li>2. Vyberte možnost <b>Apply (Použít)</b> pro uložení změn.</li> </ol> <p><b>POZNÁMKA:</b> Viz část <a href="#">Přizpůsobení přednastavených barev</a>, kde jsou podrobnosti o přednastavených barvách.</p>

## Přednastavení animace

Zvolit lze **Morphing (Morfing)**, **Pulsing (Pulzace)** nebo **Spectrum (Spektrum)** z přednastaveného panelu pro řízení osvětlení.

### Morphing (Morfing)

### Popis



Efekt změní barvu světla na jinou formou plynulého přechodu.

Pokud chcete použít efekt:

1. Vyberte tlačítko **Color 1 (Barva 1)** pro nastavení počáteční barvy světla.
2. Vyberte požadovanou barvu z barevné palety (nebo seznamu přednastavených barev). Zobrazí se vybraná barva a její barevné kódy RGB.
3. Vyberte tlačítko **Color 2 (Barva 2)** pro nastavení konečné barvy světla.
4. Opakujte krok 2.
5. Vyberte možnost **Apply (Použít)** pro uložení změn.

**POZNÁMKA:** Viz část **Přízpůsobení přednastavených barev**, kde jsou podrobnosti o přednastavených barvách.

### Pulsing (Pulzace)

### Popis

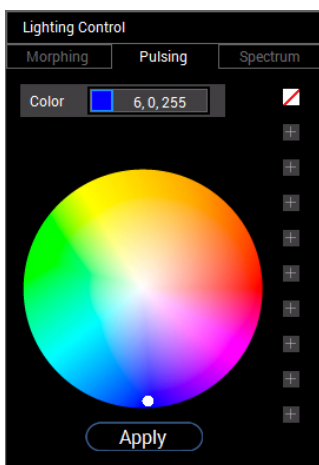

Efekt způsobí blikání s krátkou pauzou.

Pokud chcete použít efekt:

1. Vyberte požadovanou barvu z barevné palety (nebo seznamu přednastavených barev). Zobrazí se vybraná barva a její barevné kódy RGB.
2. Vyberte možnost **Apply (Použít)** pro uložení změn.

**POZNÁMKA:** Viz část **Přízpůsobení přednastavených barev**, kde jsou podrobnosti o přednastavených barvách.

## Spectrum (Spektrum)

## Popis

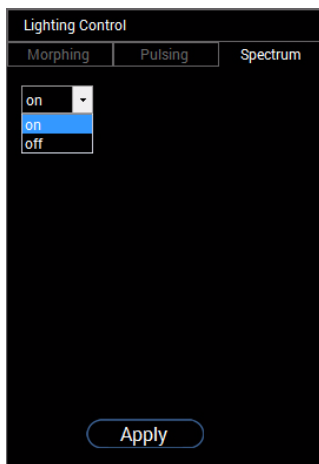

Efekt provádí změnu světla v pořadí spektra: červená, oranžová, žlutá, zelená, modrá, indigově modrá a fialová.

Pokud chcete použít efekt:

1. V rozevíracím seznamu vyberte **on (zap.)**.
2. Vyberte možnost **Apply (Použít)** pro uložení změn.

**POZNÁMKA:** Pokud chcete efekt vypnout, vyberte **off (vyp.)**.

## Přizpůsobení přednastavených barev

Pro pohodlné používání vámi vybraných barev můžete vytvořit a spravovat maximálně 10 sad přednastavených barev. Každá sada může obsahovat 10 barev včetně výchozí barvy – černé.

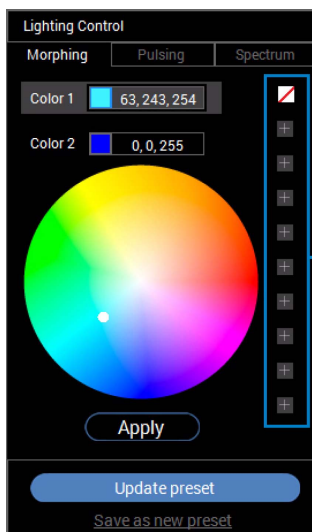

 **POZNÁMKA:** Přizpůsobení přednastavených barev je k dispozici pokaždé, když aplikaci spustíte.

## Vytvoření sady přednastavených barev

Vytvořit lze maximálně 10 sad přednastavených barev pro rychlý přístup k oblíbeným barvám.

Postup:

1. Klikněte na nový vzorek barvy, , ze seznamu.
2. Vyberte požadovanou barvu z barevné palety. Zobrazí se vybraná barva a její barevné kódy RGB.
3. Pokud chcete do seznamu přidat další barvy, opakujte krok 1 a 2.

 **POZNÁMKA: Kromě výchozí přednastavené barvy – černé, , můžete přidat nové barvy až do celkové výše 9.**

4. Po uspořádání požadovaných barev v seznamu klikněte na položku **Save as new preset (Uložit jako novou předvolbu)**.

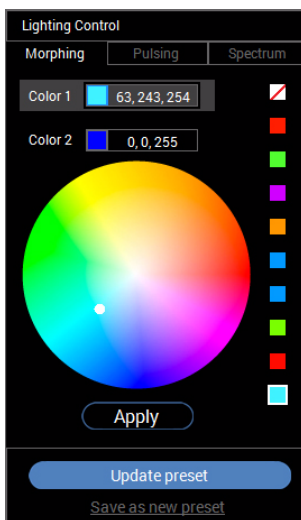

5. V okně **Preset Name (Název předvolby)** pomocí klávesnice napište název sady přednastavených barev.

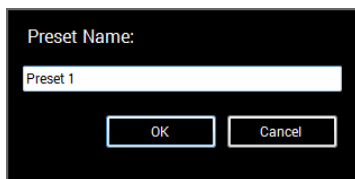

6. Vyberte **OK** pro uložení přizpůsobené sady přednastavených barev.
7. Pokud chcete vytvořit další přizpůsobené sady, opakujte kroky 1 až 6.



## Změna přednastavené barvy

Pokud chcete změnit přednastavenou barvu:

1. Klikněte na ▼ pro otevření seznamu přizpůsobených sad.
2. Vyberte sadu, v níž je barevná položka, kterou chcete změnit.

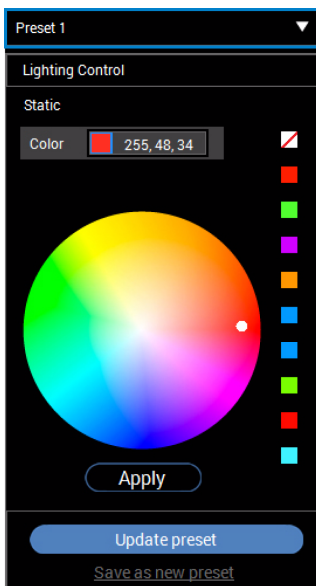

3. Klikněte na požadovaný vzorek (se stávajícími barvou), abyste jej zvýraznili.
4. Vyberte požadovanou barvu z barevné palety. Zobrazí se vybraná barva a její barevné kódy RGB.
5. Po dokončení klikněte na položku **Update preset (Aktualizovat předvolbu)** pro uložení změn.

## Odstranění přednastavené barvy

1. Klikněte na  pro otevření seznamu přizpůsobených sad.
2. Vyberte sadu, v níž je barevná položka, kterou chcete odebrat.
3. Pravým tlačítkem klikněte na požadovaný vzorek (se stávající barvou) pro zobrazení podnabídky „Delete Color“ (Odstranit barvu) a vyberte ji pro uložení změn.

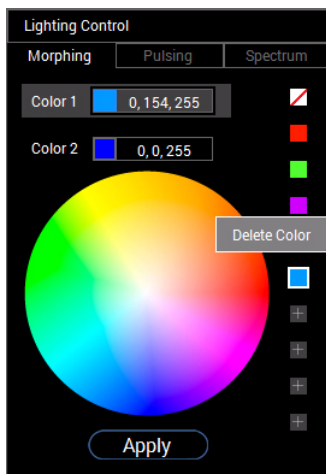

4. Po dokončení klikněte na položku **Update preset (Aktualizovat předvolbu)** pro uložení změn.

## Odstranění sady přednastavených barev

Pro odstranění přizpůsobené sady přednastavených barev, kterou jste vytvořili:

1. Kliknutím na ▼ otevřete seznam.
2. Z otevřeného seznamu vyberte sadu, kterou chcete odstranit.



3. Klikněte na položku ✖.
4. V otevřeném okně vyberte **OK** pro uložení změn.

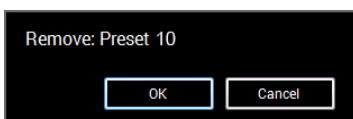

# Odstraňování závad

**VAROVÁNÍ:** Před prováděním jakéhokoliv postupu v této části si prosím přečtěte část **Bezpečnostní pokyny**.

## Autotest

Váš monitor nabízí funkci autotestu, která vám umožňuje zkontrolovat, zda monitor pracuje správně. Pokud jsou monitor a počítač správně připojeny, avšak obrazovka monitoru zůstává tmavá, proveďte autotest monitoru pomocí následujících kroků:

1. Vypněte počítač i monitor.
2. Odpojte video kabel od zadní strany počítače. Pro zajištění řádné operace Autotest vytáhněte všechny digitální kabely ze zadní strany počítače.
3. Zapněte monitor.

**POZNÁMKA:** Jestliže monitor nerozpozná video signál a pracuje správně, mělo by se na obrazovce zobrazit dialogové okno (na černém pozadí). V režimu autotestu bude LED indikátor napájení svítit bíle.

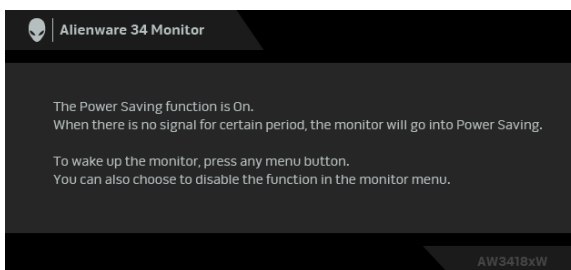

**POZNÁMKA:** Toto okno se rovněž zobrazí při normálním používání, pokud je video kabelu odpojené nebo poškozené.

4. Vypněte monitor a znovu připojte video kabel. Potom zapněte počítač i monitor.

Jestliže po provedení předchozího postupu zůstane obrazovka monitoru černá, zkontrolujte ovladač grafické karty a počítač, protože monitor pracuje správně.

## Integrovaná diagnostika

Váš monitor je vybaven integrovaným diagnostickým nástrojem, který vám pomůže určit, zda jsou abnormality obrazovky problémem monitoru nebo vašeho počítače a grafické karty.

 **POZNÁMKA: Integrovanou diagnostiku lze spustit, pouze pokud je video kabel odpojen a monitor je v režimu autotestu.**

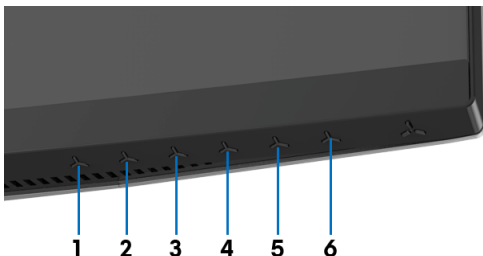

Spuštění integrované diagnostiky:

1. Ujistěte se, že je obrazovka čistá (žádný prach na povrchu obrazovky).
2. Odpojte video kabel(y) od zadní strany počítače nebo monitoru. Monitor se přepne do režimu autotestu.
3. Stiskněte a přidržte **Tlačítko 3** na 5 sekund. Po 1 sekundě se zobrazí šedá obrazovka.
4. Pečlivě zkontrolujte obrazovku kvůli jakýmkoliv abnormalitám.
5. Znovu stiskněte **Tlačítko 3**. Barva obrazovky se změní na červenou.
6. Pečlivě zkontrolujte obrazovku kvůli jakýmkoliv abnormalitám.
7. Zopakujte kroky 5 a 6 pro prozkoumání obrazovky zobrazené v zelené, modré, černé a bílé barvě.

Jakmile se zobrazí bílá obrazovka, je test dokončen. Pro ukončení znovu stiskněte **Tlačítko 3**.

Pokud při použití integrovaného diagnostického nástroje nerozpoznáte žádné abnormality obrazovky, pracuje monitor správně. Zkontrolujte grafickou kartu a počítač.

## Obecné problémy

Následující tabulka obsahuje obecné informace o běžných problémech monitoru, se kterými se můžete setkat a uvádí také jejich případná řešení:

Obecné příznaky	Co zažíváte	Možná řešení
Žádný video signál/LED indikátor napájení nesvítí	Žádný obraz	<ul style="list-style-type: none"><li>Ujistěte se, že je video kabel správně a pevně připojen k monitoru a počítači.</li><li>Použitím jiného elektrického zařízení se ujistěte, že je síťová zásuvka funkční.</li><li>Ujistěte se, že bylo tlačítko napájení zcela stisknuto.</li><li>Ujistěte se, že byl v nabídce <b>Input Source (Vstupní zdroj)</b> nastaven správný vstupní zdroj.</li></ul>
Žádný video signál/LED indikátor napájení svítí	Žádný obraz nebo jas	<ul style="list-style-type: none"><li>Zvyšte jas a kontrast pomocí nabídky OSD.</li><li>Proveďte funkci autotestu monitoru.</li><li>Zkontrolujte, zda nejsou piny v zástrčce video kabelu ohnuté nebo zlomené.</li><li>Spusťte integrovanou diagnostiku.</li><li>Ujistěte se, že byl v nabídce <b>Input Source (Vstupní zdroj)</b> nastaven správný vstupní zdroj.</li></ul>
špatné zaostření	Obraz je neostrý, rozmazaný nebo obsahuje dvojitý obraz	<ul style="list-style-type: none"><li>Nepoužívejte prodlužovací video kabely.</li><li>Obnovte výchozí nastavení monitoru.</li><li>Změňte rozlišení obrazu na správný poměr stran.</li></ul>
Kolísající/roztřesený obraz	Zvlněný obraz nebo nepatrný pohyb	<ul style="list-style-type: none"><li>Obnovte výchozí nastavení monitoru.</li><li>Zkontrolujte okolní podmínky.</li><li>Přemístěte monitor a vyzkoušejte jej v jiné místnosti.</li></ul>
Chybějící pixely	LCD obrazovka obsahuje tečky	<ul style="list-style-type: none"><li>Vypněte a znovu zapněte monitor.</li><li>Pixel, který trvale nesvítí, představuje přirozenou vadu, jež se může vyskytnout u LCD technologie.</li><li>Pro podrobné informace o kvalitě monitoru Dell a vadných pixelech navštivte webové stránky zákaznické podpory Dell na: <b><a href="http://www.dell.com/support/monitors">www.dell.com/support/monitors</a></b>.</li></ul>

Neměnné pixely	LCD obrazovka obsahuje světlé tečky	<ul style="list-style-type: none"> <li>▪ Vypněte a znovu zapněte monitor.</li> <li>▪ Pixel, který trvale nesvítí, představuje přirozenou vadu, jež se může vyskytnout u LCD technologie.</li> <li>▪ Pro podrobné informace o kvalitě monitoru Dell a vadných pixelech navštivte webové stránky zákaznické podpory Dell na: <b><a href="http://www.dell.com/support/monitors">www.dell.com/support/monitors</a></b>.</li> </ul>
Problémy s jasnem	Obraz je příliš tmavý nebo příliš světlý	<ul style="list-style-type: none"> <li>▪ Obnovte výchozí nastavení monitoru.</li> <li>▪ Upravte jas a kontrast pomocí nabídky OSD.</li> </ul>
Geometrické zkreslení	Obraz není správně vycentrován	<ul style="list-style-type: none"> <li>▪ Obnovte výchozí nastavení monitoru.</li> </ul>
Vodorovné/ svislé čáry	Obraz obsahuje jednu nebo více čar	<ul style="list-style-type: none"> <li>▪ Obnovte výchozí nastavení monitoru.</li> <li>▪ Proveďte funkci autotestu monitoru a zjistěte, zda se tyto čáry vyskytují i v režimu autotestu.</li> <li>▪ Zkontrolujte, zda nejsou piny v zástrčce video kabelu ohnuté nebo zlomené.</li> <li>▪ Spusťte integrovanou diagnostiku.</li> </ul>
Problémy synchronizace	Obraz je nečitelný nebo trhaný	<ul style="list-style-type: none"> <li>▪ Obnovte výchozí nastavení monitoru.</li> <li>▪ Proveďte funkci autotestu monitoru a zjistěte, zda se nečitelný obraz vyskytuje i v režimu autotestu.</li> <li>▪ Zkontrolujte, zda nejsou piny v zástrčce video kabelu ohnuté nebo zlomené.</li> <li>▪ Restartujte počítač v <i>bezpečném režimu</i>.</li> </ul>
Problémy týkající se bezpečnosti	Viditelné známky kouře nebo jiskření	<ul style="list-style-type: none"> <li>▪ Neprovádějte žádné kroky pro odstranění problému.</li> <li>▪ Ihned se obraťte na společnost Dell.</li> </ul>
Občasné potíže	Monitor se vypíná a zapíná	<ul style="list-style-type: none"> <li>▪ Ujistěte se, že je video kabel správně a pevně připojen k monitoru a počítači.</li> <li>▪ Obnovte výchozí nastavení monitoru.</li> <li>▪ Proveďte funkci autotestu monitoru a zjistěte, zda se občasné potíže vyskytují i v režimu autotestu.</li> </ul>
Chybějící barva	Obraz postrádá barvu	<ul style="list-style-type: none"> <li>▪ Proveďte funkci autotestu monitoru.</li> <li>▪ Ujistěte se, že je video kabel správně a pevně připojen k monitoru a počítači.</li> <li>▪ Zkontrolujte, zda nejsou piny v zástrčce video kabelu ohnuté nebo zlomené.</li> </ul>

špatná barva	Barva obrazu není dobrá	<ul style="list-style-type: none"> <li>Změňte nastavení <b>Preset Modes (Přednastavené režimy)</b> v nabídce <b>Game (Hra)</b> OSD v závislosti na aplikaci.</li> <li>Upravte hodnotu R/G/B v nabídce <b>Custom Color (Uživatelské barvy)</b> v nabídce <b>Game (Hra)</b> OSD.</li> <li>Spusťte integrovanou diagnostiku.</li> </ul>
Na monitoru zůstává delší dobu zobrazena stopa po statickém obrazu	Na obrazovce se objevuje mírný stín ze statického obrazu	<ul style="list-style-type: none"> <li>Použijte funkci řízení spotřeby pro vypnutí monitoru vždy, když není používán (podrobné informace – viz část <b>Režimy řízení spotřeby</b>).</li> <li>Nebo použijte dynamicky se měnící spořič obrazovky.</li> </ul>

## Specifické problémy výrobku

Specifické symptomy	Co zažíváte	Možná řešení
Obraz je příliš malý	Obraz je vycentrován, ale není zobrazen přes celou obrazovku	<ul style="list-style-type: none"> <li>Obnovte výchozí nastavení monitoru.</li> </ul>
Monitor nelze nastavit pomocí tlačítek na předním panelu	Nabídka OSD se na obrazovce nezobrazí	<ul style="list-style-type: none"> <li>Vypněte monitor, odpojte napájecí kabel, opět jej připojte a znovu zapněte monitor.</li> </ul>
Při stisknutí ovládacích tlačítek není k dispozici žádný vstupní signál	Není zobrazen obraz a LED indikátor svítí modře	<ul style="list-style-type: none"> <li>Zkontrolujte zdroj signálu. Posunutím myši nebo stisknutím tlačítka na klávesnici se ujistěte, že počítač není v úsporném režimu.</li> <li>Ujistěte se, že je signálový kabel správně připojen. V případě potřeby signálový kabel odpojte a znovu připojte.</li> <li>Restartujte počítač nebo video přehrávač.</li> </ul>
Obraz nevyplňuje celou obrazovku	Obraz nevyplňuje výšku nebo šířku obrazovky	<ul style="list-style-type: none"> <li>Kvůli různým video formátům (poměrům stran) na discích DVD se nemusí obraz zobrazit na celou obrazovku.</li> <li>Spusťte integrovanou diagnostiku.</li> </ul>



## Specifické problémy USB (Universal Serial Bus)

Specifické symptomy	Co zažíváte	Možná řešení
USB rozhraní nepracuje	Periferní USB zařízení nepracují	<ul style="list-style-type: none"><li>▪ Zkontrolujte, zda je monitor zapnutý.</li><li>▪ Odpojte a znovu připojte výstupní USB kabel k vašemu počítači.</li><li>▪ Odpojte a znovu připojte periferní USB zařízení (do vstupního USB konektoru).</li><li>▪ Obnovte výchozí nastavení monitoru.</li><li>▪ Restartujte počítač.</li><li>▪ Některá USB zařízení, jako například přenosný externí pevný disk, vyžadují vyšší elektrický proud. Proto připojte taková zařízení přímo k počítači.</li></ul>
Superrychlé rozhraní USB 3.0 je pomalé	Periferní zařízení podporující superrychlé rozhraní USB 3.0 pracují pomalu nebo nepracují vůbec	<ul style="list-style-type: none"><li>▪ Zkontrolujte, zda váš počítač podporuje rozhraní USB 3.0.</li><li>▪ Některé počítače mají konektory USB 3.0, USB 2.0 i USB 1.1. Ujistěte se, že používáte správný USB konektor.</li><li>▪ Odpojte a znovu připojte výstupní USB kabel k vašemu počítači.</li><li>▪ Odpojte a znovu připojte periferní USB zařízení (do vstupního USB konektoru).</li><li>▪ Restartujte počítač.</li></ul>
Bezdrátová periferní zařízení USB přestanou pracovat, když je zapojeno zařízení USB 3.0	Bezdrátová periferní zařízení USB reagují pomalu nebo pouze pracují, když se vzdálenost mezi nimi a přijímačem sníží	<ul style="list-style-type: none"><li>▪ Zvětšete vzdálenost mezi periferními zařízeními USB 3.0 a bezdrátovým přijímačem USB.</li><li>▪ Umístěte bezdrátový přijímač USB co nejbližší k bezdrátovým periferním zařízením USB.</li><li>▪ Pomocí prodlužovacího kabelu USB umístěte bezdrátový přijímač USB co nejdále od portu USB 3.0.</li></ul>

# Dodatek

## **VAROVÁNÍ: Bezpečnostní pokyny**

 **VAROVÁNÍ: Používání ovládacích prvků a provádění nastavení nebo postupů, které nejsou uvedeny v této dokumentaci, může vést k úrazu elektrickým proudem anebo mechanickému poškození výrobku.**

Pokud jde o informace o bezpečnostních pokynech, viz Informace o bezpečnosti, životním prostředí a předpisech (SERI).

## **Oznámení FCC (pouze USA) a další informace o předpisech**

Pro oznámení FCC a další informace o předpisech navštivte webové stránky popisující soulad s předpisy na [www.dell.com/regulatory\\_compliance](http://www.dell.com/regulatory_compliance).

## **Kontakt na společnost Dell**

Pro zákazníky v USA, volejte 800-WWW-DELL (800-999-3355).

 **POZNÁMKA: Pokud nemáte aktivní připojení k internetu, můžete nalézt kontaktní informace na vaší nákupní faktuře, dodacím listu, účtence nebo v produktovém katalogu Dell.**

Společnost Dell poskytuje podporu online a po telefonu a také různé možnosti servisu. Jejich dostupnost se liší podle země a výrobku. Některé služby nemusí být ve vaší oblasti dostupné.

- Online technická pomoc — [www.dell.com/support/monitors](http://www.dell.com/support/monitors)
- Kontaktování společnosti Dell — [www.dell.com/contactdell](http://www.dell.com/contactdell)