

Dell™ Vostro™ 420/220/220s

การตั้งค่าและคู่มือค้นหาแบบเร็ว

คู่มือนี้กล่าวถึงคุณสมบัติโดยรวม ข้อมูลทางเทคนิค การตั้งค่าตัวน ซอฟต์แวร์
และข้อมูลการแก้ไขข้อผิดพลาดสำหรับคอมพิวเตอร์ของคุณ
สอบถามข้อมูลเพิ่มเติมเกี่ยวกับระบบปฏิบัติการ อุปกรณ์และเทคโนโลยีต่าง
ๆ ได้จาก คู่มือ ด้านเทคโนโลยีจาก Dell ที่ support.dell.com

รุ่น: DCSCLF, DCSCMF, DCSCSF

หมายเหตุ ข้อสังเกต และข้อควรระวัง



หมายเหตุ: 'หมายเหตุ' จะระบุถึงข้อมูลที่สำคัญที่จะช่วยให้คุณใช้งานคอมพิวเตอร์
ได้มีประสิทธิภาพยิ่งขึ้น



ประกาศ: 'ข้อสังเกต' จะชี้ถึงความเสียหายของฮาร์ดแวร์
หรือการสูญเสียข้อมูลที่อาจเกิดขึ้นได้ และจะบอกให้คุณทราบถึงวิธีป้องกัน-หา



ข้อควรระวัง: 'ข้อควรระวัง' ระบุถึงความเสี่ยงต่อความเสียหายของทรัพย์สิน
การบาดเจ็บ หรือการเสียชีวิต

ถ้าคุณซื้อคอมพิวเตอร์ Dell™ รุ่น n Series การอ้างอิงใดๆ
ในเอกสารนี้เกี่ยวกับระบบปฏิบัติการ Microsoft® Windows® จะไม่สามารถใช้ได้

ข้อสังเกตผลิตภัณฑ์ Macrovision

ผลิตภัณฑ์นี้ใช้เทคโนโลยีป้องกันการละเมิดลิขสิทธิ์ที่ได้รับการคุ้มครอง
โดยการถือสิทธิในกรรมวิธีกระบวนการใหม่ตาม สิทธิบัตรของประเทศสหรัฐอเมริกา
และทรัพย์สินทางปัญญาอื่นๆ ของ Macrovision Corporation และเจ้าของลิขสิทธิ์อื่นๆ
ทั้งนี้ การใช้เทคโนโลยีป้องกันการละเมิดลิขสิทธิ์นี้ต้องได้รับอนุญาตจาก Macrovision
และต้องใช้งานภายในที่ปกอขายและไม่มีเผยแพร่ต่อสาธารณะเท่านั้น เว้นแต่จะ
ได้รับอนุญาตจาก Macrovision ไม่อนุญาตให้ทำวิศวกรรมย้อนกลับหรือถอดแยกชิ้นส่วน

ข้อมูลในเอกสารฉบับนี้อาจเปลี่ยนแปลงได้โดยไม่จำเป็นต้องแจ้งให้ทราบล่วงหน้า

© 2008 Dell Inc. สงวนลิขสิทธิ์

ห้ามทำซ้ำเอกสารนี้โดยเด็ดขาดไม่ว่าด้วยวิธีการใดๆ หากมิได้รับอนุญาตอย่างเป็นทางการจาก
Dell Inc.

เครื่องหมายการค้าที่ใช้ในเอกสารนี้: Dell โลโก้ DELL, Vostro และ DellConnect

เป็นเครื่องหมายการค้าของ Dell Inc.; Bluetooth เป็นเครื่องหมายการค้าจดทะเบียนของ Bluetooth SIG,

Inc. ซึ่งใช้โดย Dell ภายใต้การอนุญาตสิทธิ์; Intel, Celeron, Pentium, Core2 Duo และ Core2 Quad

เป็นเครื่องหมายการค้าจดทะเบียนของ Intel Corporation ในสหรัฐฯ และในประเทศอื่น; Blu-ray Disc

เป็นเครื่องหมายการค้าของ Blu-ray Disc Association; Microsoft, Windows, Windows Vista

และโลโก้ปุ่มเริ่มใช้งาน Windows Vista เป็นเครื่องหมายการค้าหรือเครื่องหมายการค้าจดทะเบียนของ
Microsoft Corporation ในสหรัฐฯ และ/หรือประเทศอื่น.

เครื่องหมายการค้าอื่นๆ และชื่อทางการค้าที่ใช้ในเอกสารนี้ จะใช้เพื่ออ้างถึงองค์กรที่เป็นเจ้าของ

เครื่องหมายการค้าและชื่อทางการค้านั้น หรือเพื่ออ้างถึงผลิตภัณฑ์ขององค์กรเหล่านั้น Dell Inc.

ไม่มีผลประโยชน์ในกรรมสิทธิ์ใดๆ สำหรับเครื่องหมายการค้าหรือชื่อทางการค้าที่ไม่ใช่ของบริษัท

รุ่น: DCSCFL, DCSCMF, DCSCSF

กันยายน 2008

P/N N168H Rev. A00



สารบัญ

1	การค้นหาข้อมูล	7
2	การติดตั้งคอมพิวเตอร์	9
	การติดตั้งตัวน	9
	การติดตั้งคอมพิวเตอร์ในตู้ปิดทึบ	14
	การเชื่อมต่ออินเทอร์เน็ต	16
	การตั้งค่าการเชื่อมต่ออินเทอร์เน็ต	16
	การย้ายข้อมูลไปยังคอมพิวเตอร์เครื่องใหม่	18
	ระบบปฏิบัติการ Microsoft® Windows Vista®	18
	Microsoft Windows® XP	18
3	เกี่ยวกับคอมพิวเตอร์	23
	ภาพด้านหน้าของ Vostro 420	23
	ภาพด้านหลังของ Vostro 420	24
	ช่องต่อแฉกด้านหลังของ Vostro 420	25
	ภาพด้านหน้าของ Vostro 220	26
	ภาพด้านหลังของ Vostro 220	27
	ช่องต่อแฉกด้านหลังของ Vostro 220	28
	ภาพด้านหน้าของ Vostro 220s	29
	ภาพด้านหลังของ Vostro 220	30

	ช่องต่อแผงด้านหลังของ Vostro 220	31
4	ข้อมูลทางเทคนิค	33
5	การแก้ไขปัญหา	43
	เครื่องมือ	43
	ไฟแสดงการเปิด/ปิดเครื่อง	43
	รหัสเสียงเตือน	44
	ข้อความแสดงข้อผิดพลาด	46
	ข้อความระบบ	53
	การตรวจสอบค้นหาสาเหตุและแก้ไขปัญหาขอ พดีแวร์และฮาร์ดแวร์	54
	Dell Diagnostics	55
	คำแนะนำในการแก้ไขปัญหา	57
	ปัญหาเกี่ยวกับระบบไฟฟ้า	58
	ปัญหาเกี่ยวกับหน่วยความจำ	59
	ปัญหาเกี่ยวกับการค้างและซอฟต์แวร์	60
	บริการ Dell Technical Update	63
	Dell Support Utility	63
6	การติดตั้งซอฟต์แวร์อีกครั้ง	65
	ไดรเวอร์	65
	การระบุไดรเวอร์	65
	การติดตั้งไดรเวอร์และยูทิลิตี้ใหม่	66

การคืนค่าระบบปฏิบัติการของคุณ	68
การใช้การคืนค่าระบบของ Microsoft® Windows®	69
การใช้ Dell™ Factory Image Restore	71
การใช้แผ่นระบบปฏิบัติการ.	73
7 การขอรับความช่วยเหลือ	75
การขอรับความช่วยเหลือ	75
ฝ่ายสนับสนุนด้านเทคนิคและฝ่ายบริการลูกค้า	76
DellConnect	76
บริการออนไลน์	77
บริการ AutoTech	78
บริการข้อมูลสถานะการสั่งซื้ออัตโนมัติ	78
ปัญหาเกี่ยวกับสินค้าที่คุณสั่งซื้อ	78
ข้อมูลผลิตภัณฑ์	78
การคืนสินค้าเพื่อขอรับการซ่อมแซมตามใบรับประกัน กันหรือขอคืนเงิน	79
ก่อนโทรศัพท์ติดต่อกับ Dell	79
การติดต่อกับ Dell	82
ดัชนี	83

การค้นหาข้อมูล

-  **หมายเหตุ:** คุณลักษณะหรือสื่อข้อมูลบางชนิดอาจเป็นส่วนเสริมแยกต่างหาก และไม่ได้ให้มาพร้อมกับคอมพิวเตอร์ของคุณ
คุณลักษณะหรือสื่อข้อมูลบางชนิดอาจไม่พร้อมใช้งานในบางประเทศ
-  **หมายเหตุ:** อาจมีข้อมูลเพิ่มเติมให้มาพร้อมกับคอมพิวเตอร์ของคุณ

เอกสาร/สื่อบันทึก/ป้าย	สารบัญ-
<p>ป้ายการให้บริการ/รหัสบริการด่วน</p> <p>ป้ายการให้บริการ/รหัสบริการด่วนมีระบุอยู่ที่คอมพิวเตอร์ของคุณ</p>	<ul style="list-style-type: none"> • ใช้ป้ายการให้บริการเพื่อแจ้งรหัสประจำคอมพิวเตอร์ของคุณ เมื่อคุณเข้าไปที่ support.dell.com หรือเมื่อติดต่อกับศูนย์บริการ • ระบุรหัสบริการด่วนเมื่อติดต่อกับฝ่ายให้บริการ เพื่อให้สามารถรับบริการได้อย่างรวดเร็ว
<p>สื่อไดรเวอร์และยูทิลิตี</p> <p>สื่อเก็บข้อมูลไดรเวอร์และยูทิลิตีเป็นแผ่นซีดี ดีวีดี หรือสื่อชนิดอื่นที่อาจมาพร้อมกับคอมพิวเตอร์ของคุณ</p>	<ul style="list-style-type: none"> • โปรแกรมวิเคราะห์สำหรับคอมพิวเตอร์ • ไดรเวอร์ต่างๆ สำหรับคอมพิวเตอร์ <p>หมายเหตุ: อัปเดตของไดรเวอร์และเอกสารต่างๆ มีอยู่ที่ support.dell.com</p> <ul style="list-style-type: none"> • ซอฟต์แวร์ระบบเดสก์ท็อป (Desktop System Software หรือ DSS) • ไฟล์ Readme <p>หมายเหตุ: สื่อข้อมูลของคุณอาจมีไฟล์ Readme อยู่ โดยไฟล์นี้จะมีข้อมูลล่าสุดเกี่ยวกับการเปลี่ยนแปลงทางเทคนิคต่างๆ ของคอมพิวเตอร์ หรือข้อมูลอ้างอิงด้านเทคนิคขั้นสูงสำหรับช่างเทคนิค หรือผู้ใช้ที่มีประสบการณ์</p>
<p>แผ่นบันทึกระบบปฏิบัติการ</p> <p>แผ่นบันทึกระบบปฏิบัติการเป็นแผ่น CD หรือ DVD ที่จัดส่งมาพร้อมกับคอมพิวเตอร์ของคุณ</p>	<ul style="list-style-type: none"> • ติดตั้งระบบปฏิบัติการของคุณใหม่

เอกสาร/สื่อบันทึก/ป้าย	สารบัญ-
<p>เอกสารเกี่ยวกับความปลอดภัย กฎข้อบังคับ การรับประกันสินค้า และการบริการ</p> <p>ข้อมูลประเภทนี้อาจให้มาพร้อมกับคอมพิวเตอร์ของคุณ สำหรับข้อมูลเกี่ยวกับกฎข้อบังคับเพิ่มเติม กรุณาดูที่โฮมเพจการปฏิบัติตามกฎข้อบังคับ (Regulatory Compliance) บน www.dell.com ที่ตำแหน่งต่อไปนี้: www.dell.com/regulatory_compliance</p>	<ul style="list-style-type: none"> • ข้อมูลการรับประกันสินค้า • ข้อตกลงและเงื่อนไข (สำหรับผู้ใช้ในสหรัฐอเมริกา เท่านั้น) • คำแนะนำด้านความปลอดภัย • ข้อมูลเกี่ยวกับข้อบังคับ • ข้อมูล โครงสร้าง • ข้อตกลงสิทธิ์ใช้งานผู้ใช้ปลายทาง
<p>คู่มือบำรุงรักษา</p> <p>คู่มือบำรุงรักษาสำหรับคอมพิวเตอร์ของคุณมีอยู่ที่ support.dell.com</p>	<ul style="list-style-type: none"> • วิธีการถอดและเปลี่ยนส่วนประกอบต่างๆ • วิธีการกำหนดการตั้งค่าระบบ • วิธีการตรวจสอบค้นหาสาเหตุและแก้ไขข้อผิดพลาด
<p>คู่มือเทคโนโลยี Dell</p> <p><i>Dell Technology Guide</i> มีอยู่ที่ support.dell.com</p>	<ul style="list-style-type: none"> • เกี่ยวกับระบบปฏิบัติการ • การใช้และการบำรุงรักษาอุปกรณ์ • การทำความเข้าใจกับเทคโนโลยีต่างๆ เช่น RAID อินเทอร์เน็ต เทคโนโลยีไร้สาย Bluetooth® อีเมล และอื่นๆ
<p>ป้ายแสดงสิทธิ์การใช้งาน Microsoft® Windows®</p> <p>ป้ายแสดงสิทธิ์การใช้งาน Microsoft Windows จะติดอยู่บนคอมพิวเตอร์ของคุณ</p>	<ul style="list-style-type: none"> • ป้ายนี้ มีรหัสผลิตภัณฑ์ของระบบปฏิบัติการของคุณ

การติดตั้งคอมพิวเตอร์

การติดตั้งด่วน

! ข้อควรระวัง: ก่อนเริ่มขั้นตอนใดในส่วนนี้ โปรดอ่านข้อมูลด้านความปลอดภัยที่จัดส่งแนบมาพร้อมกับคอมพิวเตอร์ของคุณ ดูข้อมูลเพิ่มเติมของวิธีปฏิบัติที่ดีที่สุดด้านความปลอดภัยได้จากโฮมเพจการปฏิบัติตามกฎข้อบังคับที่ www.dell.com/regulatory_compliance

📌 หมายเหตุ: คอมพิวเตอร์ของคุณอาจไม่มีอุปกรณ์บางรายการถ้าคุณไม่ได้ทำการสั่งซื้อไว้

- 1 เชื่อมต่อหน้าจอ โดยใช้สายเคเบิลเพียงหนึ่งสาย: สาย DVI สีขาว หรือสาย VGA สีน้ำเงิน คุณสามารถใช้สาย VGA ที่มีตัวแปลง DVI เป็น VGA กับพอร์ตการแสดงผลที่มีหัวต่อ DVI

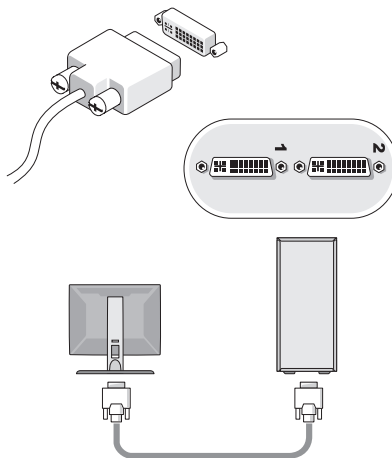

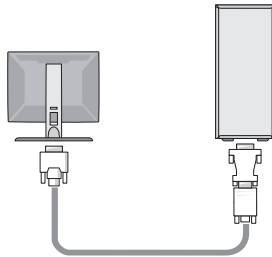
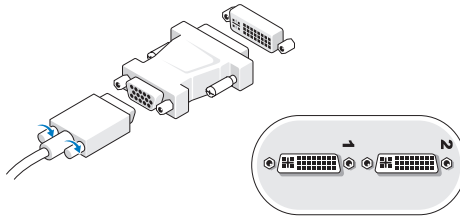
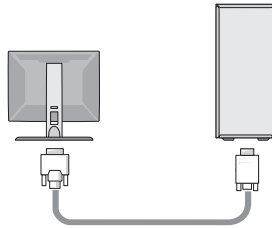
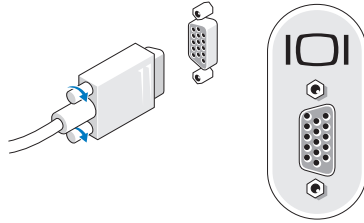

2 ต่ออุปกรณ์ USB เช่น คีย์บอร์ดหรือเมาส์

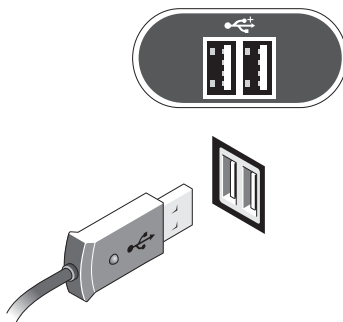

3 ต่อสายเครือข่าย

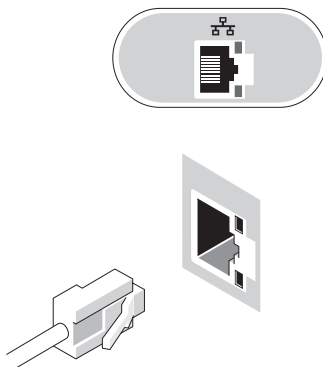

4 ต่อโมเด็ม

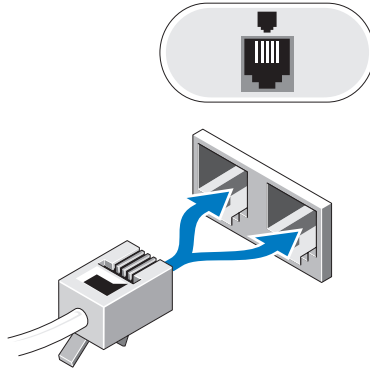

5 ต่อโมเด็ม

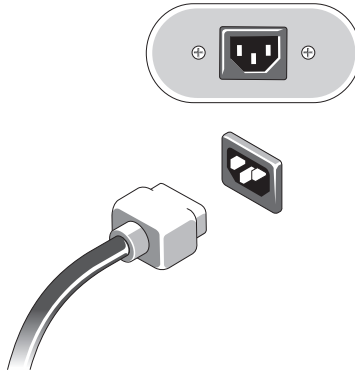

6 กดปุ่มเปิด/ปิดเครื่องที่จอมอนิเตอร์และคอมพิวเตอร์

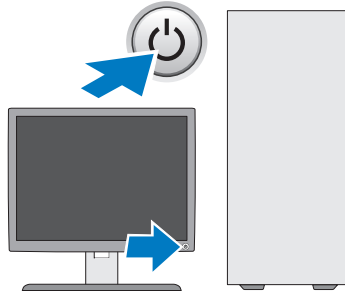

7 เชื่อมต่อกับเครือข่ายของคุณ

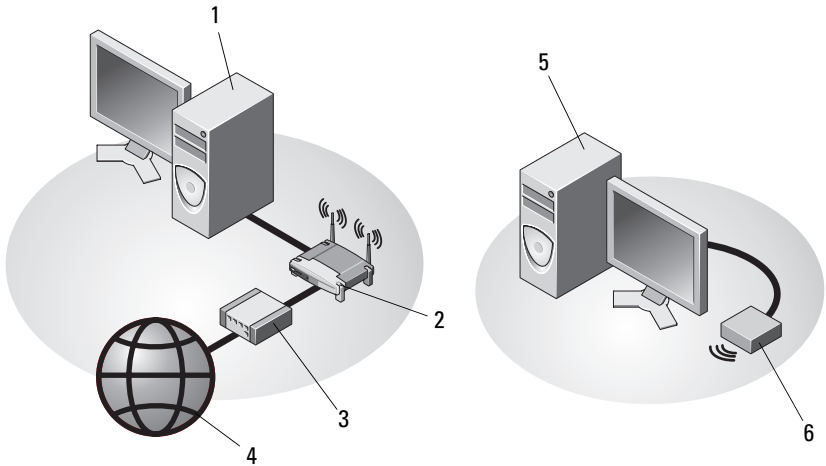

- | | | | |
|---|--|---|-----------------------------|
| 1 | คอมพิวเตอร์เดสก์ท็อปที่มีการ์ดเครือข่าย | 2 | เราเตอร์ไร้สาย |
| 3 | สายเคเบิลหรือโมเด็ม DSL | 4 | บริการอินเทอร์เน็ต |
| 5 | คอมพิวเตอร์เดสก์ท็อปที่มีการ์ดเครือข่ายไร้สายแบบ USB | 6 | การ์ดเครือข่ายไร้สายแบบ USB |

การติดตั้งคอมพิวเตอร์ในตู้ปิดทึบ

การติดตั้งคอมพิวเตอร์ในตู้ปิดทึบอาจทำให้อากาศถ่ายเทอย่างจำกัดและส่งผลต่อประสิทธิภาพการทำงานของคอมพิวเตอร์

เนื่องจากอาจทำให้เครื่องร้อนเกินไป ปฏิบัติตามคำแนะนำเบื้องต้นในด้านล่างนี้เมื่อทำการติดตั้งคอมพิวเตอร์ในตู้ปิดทึบ

⚠️ ข้อควรระวัง: ก่อนติดตั้งคอมพิวเตอร์ในตู้ปิดทึบ ให้อ่านคำแนะนำด้านความปลอดภัยที่ همراهพร้อมกับคอมพิวเตอร์ของคุณ ดูข้อมูลเพิ่มเติมของวิธีปฏิบัติที่ดีที่สุดด้านความปลอดภัยได้จากโฮมเพจการปฏิบัติตามกฎข้อบังคับที่ www.dell.com/regulatory_compliance

➡️ ประกาศ: ข้อกำหนดอุณหภูมิสำหรับการใช้งานที่ระบุอยู่ในเอกสารฉบับนี้จะแสดงระดับอุณหภูมิสูงสุดสำหรับการใช้งาน และยังคงพิจารณาในเรื่องระดับอุณหภูมิห้องเมื่อทำการติดตั้งคอมพิวเตอร์ในตู้ปิดทึบด้วย เช่น หากอุณหภูมิแวดล้อมเท่ากับ 25°C (77°F) (ตามข้อมูลทางเทคนิคของคอมพิวเตอร์) คุณจะมีช่วงอุณหภูมิเท่ากับ 5° ถึง 10°C (9° ถึง 18°F) ก่อนถึงขีดจำกัดอุณหภูมิสูงสุดสำหรับเครื่องคอมพิวเตอร์ สำหรับรายละเอียดเกี่ยวกับข้อกำหนดต่างๆ ของคอมพิวเตอร์ กรุณาดู "ข้อมูลทางเทคนิค" ในหน้า 33

- วางคอมพิวเตอร์ให้ช่องระบายความร้อนกับผนังกันต้องมีระยะห่างอย่างน้อย 10.2 ซม. (4 นิ้ว) เพื่อให้สามารถระบายความร้อนได้ดี
- หากคุณวางคอมพิวเตอร์ไว้ในตู้ที่มีฝาปิด ฝาตู้จะต้องสามารถถ่ายเทอากาศจากทางด้านหน้าและด้านหลังของตู้ได้ไม่ต่ำกว่า 30%

➡️ ประกาศ: ห้ามติดตั้งคอมพิวเตอร์ในตู้ปิดทึบที่ไม่ยอมให้อากาศถ่ายเทได้ การที่อากาศถ่ายเทอย่างจำกัดมีผลต่อประสิทธิภาพการทำงานของคอมพิวเตอร์เนื่องจากอาจทำให้เครื่องร้อนเกินไป

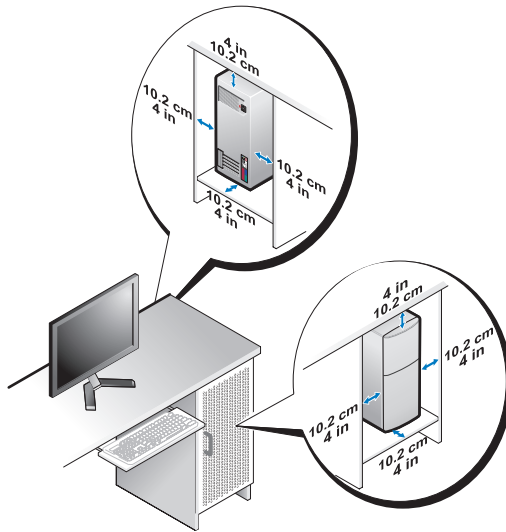

- ถ้าคุณวางคอมพิวเตอร์ไว้ที่มุม โต๊ะหรือใต้โต๊ะ ระยะห่างระหว่างด้านหลังของคอมพิวเตอร์กับผนังจะต้องห่างกันอย่างน้อย 5.1 ซม. (2 นิ้ว) เพื่อให้สามารถระบายความร้อนได้ดี

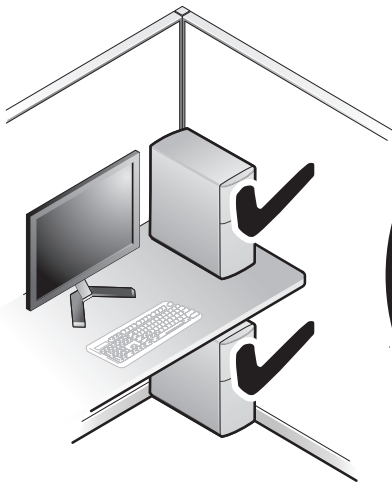

การเชื่อมต่ออินเทอร์เน็ต



หมายเหตุ: ข้อเสนอของผู้ให้บริการอินเทอร์เน็ต (ISP) อาจแตกต่างกันออกไปในแต่ละประเทศ

สำหรับการเชื่อมต่ออินเทอร์เน็ต คุณจำเป็นต้องมีโมเด็มหรือการเชื่อมต่อเครือข่ายและผู้ให้บริการอินเทอร์เน็ต (ISP) *ถ้าคุณใช้การเชื่อมต่อผ่านสายโทรศัพท์ (Dial-Up)* ให้ต่อสายโทรศัพท์เข้ากับช่องต่อโมเด็มที่อยู่บนคอมพิวเตอร์ของคุณและช่องเสียบสายโทรศัพท์ที่ฝั่งก่อนที่จะตั้งค่าการเชื่อมต่ออินเทอร์เน็ต *ถ้าคุณใช้การเชื่อมต่อ DSL หรือการเชื่อมต่อผ่านเคเบิลโมเด็ม/การเชื่อมต่อด้วยโมเด็มผ่านดาวเทียม* ให้ติดต่อกับ ISP หรือผู้ให้บริการโทรศัพท์มือถือของคุณเพื่อขอคำแนะนำในการติดตั้ง

การตั้งค่าการเชื่อมต่ออินเทอร์เน็ต

เมื่อต้องการตั้งค่าการเชื่อมต่ออินเทอร์เน็ตโดยใช้ทางลัดบนเดสก์ท็อปของ ISP :

- 1 บันทึกและปิดไฟล์ต่างๆ ที่เปิดค้างไว้ และออกจากโปรแกรมที่เปิดใช้งานอยู่
- 2 ดับเบิลคลิกที่ไอคอน ของ ISP บนเดสก์ท็อปของ Microsoft® Windows®
- 3 ทำตามคำแนะนำบนหน้าจอเพื่อให้การตั้งค่าดังกล่าวเสร็จสมบูรณ์

ถ้าไม่มีไอคอนของ ISP อยู่บนเดสก์ท็อปของคุณ หรือถ้าคุณต้องการตั้งค่าการเชื่อมต่ออินเทอร์เน็ตของ ISP อื่นๆ ให้ปฏิบัติตามขั้นตอนในเนื้อหาด้านล่าง



หมายเหตุ: หากคุณไม่สามารถเชื่อมต่ออินเทอร์เน็ตได้ กรุณาดูที่ *Dell Technology Guide* หากเชื่อมต่อ ได้ก่อนหน้านี้อาจแสดงว่า ISP อาจมีปัญหาก็ให้บริการชั่วคราว กรุณาติดต่อ ISP ของคุณเพื่อตรวจสอบสถานะการบริการ หรือลองเชื่อมต่ออีกครั้งในภายหลัง



หมายเหตุ: เตรียมข้อมูลของ ISP ให้พร้อม หากคุณไม่มี ISP ให้ดูตัวช่วยสร้างการเชื่อมต่ออินเทอร์เน็ต (**Connect to the Internet**)

ระบบปฏิบัติการ Microsoft® Windows Vista®

- 1 บันทึกและปิดไฟล์ต่างๆ ที่เปิดค้างไว้ และออกจากโปรแกรมที่เปิดใช้งานอยู่
- 2 คลิกปุ่ม เริ่ม ของ Windows Vista  → **แผงควบคุม** (Control Panel)
- 3 จาก **Network and Internet** (เครือข่ายและอินเทอร์เน็ต) คลิกที่ **Connect to the Internet** (เชื่อมต่ออินเทอร์เน็ต)

4 จากหน้าต่าง **Connect to the Internet** คลิกที่ **Broadband (PPPoE)** หรือ **Dial-up** ตามการเชื่อมต่อที่ต้องการ:

- เลือก **บรอดแบนด์** ถ้าจะใช้การเชื่อมต่อ DSL การเชื่อมต่อผ่านดาวเทียม การเชื่อมต่อผ่านเคเบิลทีวี หรือการเชื่อมต่อด้วยเทคโนโลยีไร้สาย Bluetooth
- เลือก **Dial-up** ถ้าคุณจะใช้การเชื่อมต่อผ่านสายโทรศัพท์หรือ ISDN



หมายเหตุ: หากไม่ทราบว่าจะเลือกการเชื่อมต่อใด ให้คลิกที่ **Help me choose (ช่วยเลือก)** หรือติดต่อ ISP ของคุณ

5 ทำตามคำแนะนำบนหน้าจอและใช้ข้อมูลการติดตั้งที่ ISP ให้มาเพื่อดำเนินการติดตั้งให้เสร็จสมบูรณ์

Microsoft Windows® XP

1 บันทึกและปิดไฟล์ต่างๆ ที่เปิดค้างไว้ และออกจากโปรแกรมที่เปิดใช้งานอยู่

2 คลิก **เริ่ม (Start)** → **Internet Explorer** → **เชื่อมต่อไปยังอินเทอร์เน็ต (Connect to the Internet)**

3 ในหน้าต่างถัดไป คลิกตัวเลือกที่เหมาะสม :

- หากคุณไม่มี ISP คลิก **เลือกจากรายชื่อผู้ให้บริการอินเทอร์เน็ต (Choose from a list of Internet service providers (ISPs))**
- หากคุณได้รับข้อมูลการติดตั้งจาก ISP แล้วแต่ยังไม่ได้แผ่นซีดีสำหรับติดตั้ง คลิก **ตั้งค่าการเชื่อมต่อโดยผู้ใช้ (Set up my connection manually)**
- หากคุณมีแผ่นซีดีสำหรับติดตั้ง คลิก **ใช้แผ่นซีดีที่ได้จาก ISP (Use the CD I got from an ISP)**

4 คลิก **Next (ถัดไป)**

หากคุณได้เลือกตั้งค่าการเชื่อมต่อโดยผู้ใช้ (Set up my connection manually) ในขั้นตอนที่ 3 ให้ดำเนินการต่อไปยัง ขั้นตอนที่ 5 หรือมิฉะนั้น ให้ปฏิบัติตามคำแนะนำที่อยู่บนหน้าจอเพื่อทำการตั้งค่าดังกล่าวให้เสร็จสมบูรณ์



หมายเหตุ: หากคุณไม่ทราบว่าต้องเลือกการเชื่อมต่อประเภทใด ให้ติดต่อ ISP ของคุณ

5 คลิกตัวเลือกที่เหมาะสมภายใต้หัวข้อ **คุณต้องการตั้งค่าการเชื่อมต่ออินเทอร์เน็ตอย่างไร (How do you want to connect to the Internet?)** และคลิก **ถัดไป (Next)**

6 ใช้ข้อมูลการตั้งค่าที่ได้รับจาก ISP ของคุณเพื่อทำการตั้งค่าให้เสร็จสมบูรณ์

การย้ายข้อมูลไปยังคอมพิวเตอร์เครื่องใหม่

ระบบปฏิบัติการ Microsoft® Windows Vista®

- 1 คลิกที่ปุ่ม Start ของ Windows Vista จากนั้นคลิกที่  **Transfer files and settings** → **Start Windows Easy Transfer**
- 2 จากกล่องโต้ตอบ **User Account Control** (การควบคุมบัญชีผู้ใช้) คลิกที่ **Continue** (ดำเนินการต่อ)
- 3 คลิก **Start a new transfer** (เริ่มถ่ายโอนใหม่) หรือดำเนินการถ่ายโอนที่ทำอยู่ต่อไป
- 4 ปฏิบัติตามคำแนะนำบนหน้าจอที่ได้รับจากตัวช่วยดำเนินการ Windows Easy Transfer

Microsoft Windows® XP

Windows XP มีตัวช่วยสร้างในการถ่ายโอนเพิ่มและการตั้งค่า (Files and Settings Transfer Wizard) เพื่อย้ายข้อมูลจากเครื่องคอมพิวเตอร์ที่มีข้อมูลอยู่ไปยังเครื่องใหม่

คุณสามารถถ่ายโอนข้อมูลไปยังคอมพิวเตอร์เครื่องใหม่ผ่านทางเครือข่าย หรือการเชื่อมต่อแบบอนุกรม หรือคุณสามารถบันทึกข้อมูลไว้ในสื่อแบบถอดได้ เช่น ซีดีแบบบันทึกได้ เพื่อถ่ายโอนข้อมูลไปยังคอมพิวเตอร์เครื่องใหม่



หมายเหตุ: คุณสามารถถ่ายโอนข้อมูลจากคอมพิวเตอร์เครื่องเก่าไปยังเครื่องใหม่ได้ โดยต่อสายอนุกรมเข้ากับพอร์ตอินพุต/เอาต์พุต (I/O) ของเครื่องคอมพิวเตอร์ทั้งสองโดยตรง

สำหรับวิธีการตั้งค่าการเชื่อมต่อโดยตรงผ่านสายเคเบิลระหว่างคอมพิวเตอร์สองเครื่อง กรุณาดูที่ Microsoft Knowledge Base Article #305621 เกี่ยวกับ *วิธีการตั้งค่าการเชื่อมต่อโดยตรงผ่านสายเคเบิลระหว่างคอมพิวเตอร์สองเครื่องใน Windows XP* ข้อมูลนี้อาจไม่มีให้บริการในบางประเทศ

สำหรับการถ่ายโอนข้อมูลไปยังคอมพิวเตอร์เครื่องใหม่ คุณต้องเรียกใช้ตัวช่วยสร้างในการถ่ายโอนเพิ่มและการตั้งค่า

การเรียกใช้ตัวช่วยสร้างการถ่ายโอนแฟ้มและการตั้งค่าโดยใช้สื่อของระบบปฏิบัติการ



หมายเหตุ: ขั้นตอนนี้ต้องใช้สื่อระบบปฏิบัติการ สื่อนี้เป็นส่วนเสริมแยกต่างหาก และอาจไม่ได้ให้มาพร้อมกับคอมพิวเตอร์บางเครื่อง

การเตรียมคอมพิวเตอร์เครื่องใหม่สำหรับการถ่ายโอนแฟ้ม :

- 1 เปิดตัวช่วยสร้างการถ่ายโอนแฟ้มและการตั้งค่า : คลิก **เริ่ม(Start)**→ **โปรแกรมทั้งหมด (All Programs)**→ **เบ็ดเตล็ด (Accessories)**→ **เครื่องมือระบบ (System Tools)**→ **ตัวช่วยสร้างการถ่ายโอนแฟ้มและการตั้งค่า (Files and Settings Transfer Wizard)**
- 2 เมื่อหน้าจอต้อนรับตัวช่วยสร้างการถ่ายโอนแฟ้มและการตั้งค่า (Files and Settings Transfer Wizard) ปรากฏขึ้น คลิก **ถัดไป (Next)**
- 3 ในหน้าจอ **คอมพิวเตอร์นี่คือเครื่องใด(Which computer is this?)** คลิก **คอมพิวเตอร์ใหม่ (New Computer)?** **ถัดไป (Next)**
- 4 ในหน้าจอ **คุณมีซีดี Windows XP หรือไม่ (Do you have a Windows XP CD?)** คลิก **ฉันจะใช้ตัวช่วยสร้างจากซีดี Windows XP(I will use the wizard from the Windows XP CD)**→ **ถัดไป (Next)**
- 5 เมื่อหน้าจอ**ไปยังคอมพิวเตอร์เครื่องเดิม (Now go to your old computer)** ปรากฏขึ้น ให้ไปยังเครื่องคอมพิวเตอร์เครื่องเดิมหรือเครื่องที่มีข้อมูลอยู่ในตอนนี้ **ห้ามคลิกถัดไป (Next)**

ในการคัดลอกข้อมูลจากคอมพิวเตอร์เครื่องเก่า :

- 1 ให้ใส่สื่อระบบปฏิบัติการ Windows XP ลงในคอมพิวเตอร์เครื่องเก่า
- 2 ในหน้าจอ **ขอต้อนรับสู่ Microsoft Windows XP (Welcome to Microsoft Windows XP)** คลิก **ทำงานเพิ่มเติม(Perform additional tasks)**
- 3 ภายใต้ **คุณต้องการทำอะไร (What do you want to do?)** คลิก **ถ่ายโอนแฟ้มและการตั้งค่า (Transfer files and settings)**→ **ถัดไป (Next)**
- 4 ในหน้าจอ **คอมพิวเตอร์นี่คือเครื่องใด(Which computer is this?)** คลิก **คอมพิวเตอร์เครื่องเก่า (Old Computer)**→ **ถัดไป (Next)**
- 5 ในหน้าจอ **เลือกวิธีการถ่ายโอน (Select a transfer method)** คลิกเลือกวิธีการถ่ายโอนที่ต้องการ

- 6 ในหน้าจอ **คุณต้องการถ่ายโอนอะไร** (What do you want to transfer?)
ให้เลือกรายการที่คุณต้องการถ่ายโอนและคลิกถัดไป (Next)

หลังจากคัดลอกข้อมูลเรียบร้อยแล้ว หน้าจอ

ขั้นตอนการรวบรวมข้อมูลเสร็จสมบูรณ์ (Completing the Collection Phrase)
จะปรากฏขึ้น

- 7 คลิก **เสร็จสิ้น** (Finish)

ในการถ่ายโอนข้อมูลไปยังคอมพิวเตอร์เครื่องใหม่ :

- 1 ในหน้าจอ **ไปยังคอมพิวเตอร์เครื่องเก่า** (Now go to your old computer)
ในคอมพิวเตอร์เครื่องใหม่ คลิกถัดไป (Next)

- 2 ในหน้าจอ **แฟ้มและการตั้งค่าอยู่ที่ใด** (Where are the files and settings?)
ให้เลือกรูปวิธีการถ่ายโอนแฟ้มและการตั้งค่า และคลิก **ถัดไป** (Next)

ตัวช่วยสร้างจะนำแฟ้มและการตั้งค่าที่เก็บรวบรวมไว้ไปใช้กับคอมพิวเตอร์เครื่องใหม่

- 3 ในหน้าจอ**เสร็จสิ้น** ให้คลิก **เสร็จสิ้น** (Finished) และรีสตาร์ทคอมพิวเตอร์เครื่องใหม่

การเรียกใช้ตัวช่วยสร้างการถ่ายโอนแฟ้มและการตั้งค่าโดยไม่ใช้สื่อของระบบปฏิบัติการ

ในการเรียกใช้ตัวช่วยสร้างการถ่ายโอนแฟ้มและการตั้งค่าโดยไม่มีสื่อ *ระบบปฏิบัติการ* คุณต้องสร้างดิสก์ตัวช่วยสร้างเพื่อให้คุณสามารถสร้างอิมเมจไฟล์สำรองไปยังสื่อบันทึกข้อมูลแบบถอดได้

ในการสร้างดิสก์ตัวช่วยสร้าง ให้ใช้คอมพิวเตอร์เครื่องใหม่ที่ใช้ Windows XP และปฏิบัติตามขั้นตอนต่อไปนี้ :

- 1 เปิดตัวช่วยสร้างการถ่ายโอนแฟ้มและการตั้งค่า : คลิก **เริ่ม**(Start)→
โปรแกรมทั้งหมด (All Programs)→ **เบ็ดเตล็ด** (Accessories)→ **เครื่องมือระบบ**
(System Tools)→ **ตัวช่วยสร้างการถ่ายโอนแฟ้มและการตั้งค่า** (Files and Settings
Transfer Wizard)
- 2 เมื่อนำจอต้อนรับตัวช่วยสร้างการถ่ายโอนแฟ้มและการตั้งค่า (Files and Settings
Transfer Wizard) ปรากฏขึ้น คลิก **ถัดไป** (Next)

- 3 ในหน้าจอ คอมพิวเตอร์นี่คือเครื่องใด(Which computer is this?) คลิก คอมพิวเตอร์ใหม่ (New Computer)→ **ถัดไป** (Next)
- 4 ในหน้าจอ คุณมีซีดี Windows XP หรือไม่ (Do you have a Windows XP CD?) คลิก ฉันต้องการสร้างดิสก์ตัวช่วยสร้างในไดรฟ์ต่อไปนี้ (I want to create a Wizard Disk in the following drive)→ **ถัดไป** (Next)
- 5 ใส่สื่อแบบถอดได้ เช่น ซีดีแบบบันทึกข้อมูลได้ และคลิก **ตกลง** (OK)
- 6 เมื่อสร้างดิสก์เสร็จเรียบร้อยแล้วและข้อความ ไปยังคอมพิวเตอร์เครื่องเก่า (Now go to your old computer) ปรากฏขึ้น **ห้าม**คลิก **ถัดไป** (Next)
- 7 ไปยังคอมพิวเตอร์เครื่องเก่า

ในการคัดลอกข้อมูลจากคอมพิวเตอร์เครื่องเก่า :

- 1 ใส่ดิสก์ตัวช่วยสร้างลงในคอมพิวเตอร์เครื่องเก่า และคลิก **เริ่ม** (Start)→ **เรียกใช้** (Run)
- 2 ในช่อง **เปิด** (Open) ในหน้าต่าง **เรียกใช้** (Run) ให้ค้นหาพารของ **fastwiz** (ในสื่อแบบถอดได้ที่เหมาะสม) และคลิก **ตกลง** (OK)
- 3 ในหน้าจอต้อนรับตัวช่วยสร้างการถ่ายโอนแฟ้มและการตั้งค่า (Files and Settings Transfer Wizard) คลิก **ถัดไป** (Next)
- 4 ในหน้าจอ คอมพิวเตอร์นี่คือเครื่องใด(Which computer is this?) คลิก คอมพิวเตอร์เครื่องเก่า (Old Computer)→ **ถัดไป** (Next)
- 5 ในหน้าจอ **เลือกวิธีการถ่ายโอน** (Select a transfer method) คลิกเลือกวิธีการถ่ายโอนที่ต้องการ
- 6 ในหน้าจอ **คุณต้องการถ่ายโอนอะไร** (What do you want to transfer?) ให้เลือกรายการที่คุณต้องการถ่ายโอนและคลิก**ถัดไป** (Next)
หลังจากคัดลอกข้อมูลเรียบร้อยแล้ว หน้าจอ **ขั้นตอนการรวบรวมข้อมูลเสร็จสมบูรณ์** (Completing the Collection Phrase) จะปรากฏขึ้น
- 7 คลิก **เสร็จสิ้น** (Finish)

ในการถ่ายโอนข้อมูลไปยังคอมพิวเตอร์เครื่องใหม่ :

- 1 ในหน้าจอ **ไปยังคอมพิวเตอร์เครื่องเก่า** (Now go to your old computer) ในคอมพิวเตอร์เครื่องใหม่ คลิก **ถัดไป** (Next)
- 2 ในหน้าจอ **แฟ้มและการตั้งค่าอยู่ที่ใด** (Where are the files and settings?) ให้เลือกวิธีการถ่ายโอนแฟ้มและการตั้งค่า และคลิก **ถัดไป** (Next) ปฏิบัติตามคำแนะนำบนหน้าจอ ตัวช่วยสร้างจะอ่านแฟ้มและการตั้งค่าที่เก็บรวบรวมมา และนำการตั้งค่าเหล่านี้มาใช้กับคอมพิวเตอร์เครื่องใหม่ของคุณ
เมื่อได้นำแฟ้มและการตั้งค่าทั้งหมดมาใช้แล้ว หน้าจอ **เสร็จเรียบร้อยแล้ว** (Finished) จะปรากฏขึ้น
- 3 คลิก **เสร็จเรียบร้อยแล้ว** (Finished) และรีสตาร์ทคอมพิวเตอร์เครื่องใหม่



หมายเหตุ: สำหรับข้อมูลเพิ่มเติมเกี่ยวกับขั้นตอนนี้ ให้ค้นหาใน **support.dell.com** เพื่อดูเอกสาร #154781 (วิธีการถ่ายโอนแฟ้มจากคอมพิวเตอร์เครื่องเก่าไปยังเครื่อง Dell™ เครื่องใหม่โดยใช้ระบบปฏิบัติการ Microsoft® Windows® XP มีวิธีการใดบ้าง)



หมายเหตุ: การเข้าถึงเอกสาร Dell™ Knowledge Base อาจไม่สามารถทำได้ในบางประเทศ

เกี่ยวกับคอมพิวเตอร์

ภาพด้านหน้าของ Vostro 420

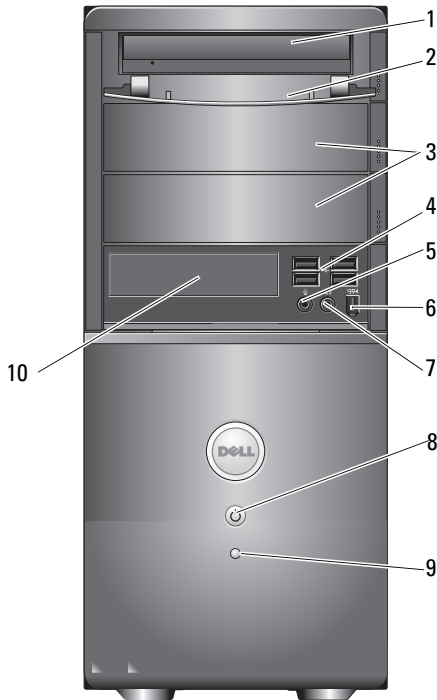

- | | | | |
|---|---|---|--------------------------------------|
| 1 | ออปติคัลไดรฟ์ | 2 | แผงด้านหน้าของช่องใส่ไดรฟ์ (เปิด) |
| 3 | ช่องสำหรับใส่ออปติคัลไดรฟ์เพิ่มเติม (2) | 4 | ช่องต่อ USB 2.0 (4) |
| 5 | ช่องต่อไมโครโฟน | 6 | ช่องต่อ IEEE 1394 (ส่วนเสริม) |
| 7 | ช่องต่อชุดหูฟัง | 8 | ปุ่มเปิด/ปิด ไฟแสดงการเปิดปิดเครื่อง |

9 ไฟแสดงการทำงานของไดรฟ์

10 เครื่องอ่านการ์ดสี่ (อุปกรณ์เสริม)

ภาพด้านหลังของ Vostro 420

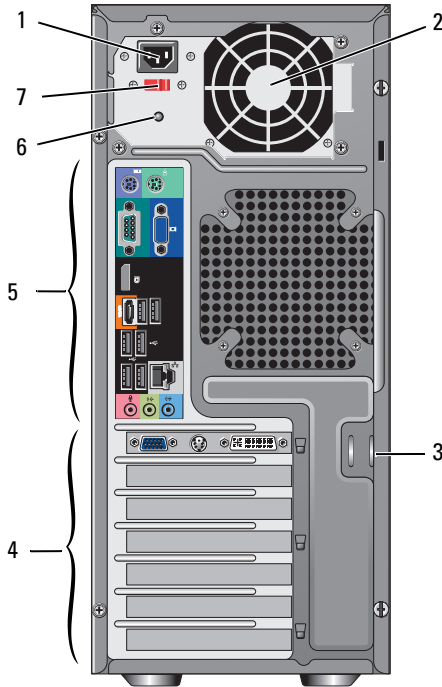

1 ช่องเสียบสายไฟฟ้า

2 ช่องระบายอากาศของตัวจ่ายไฟ

3 วงแหวนสำหรับสายเคเบิล/กุญแจล็อก

4 ช่องเสียบการ์ดเสริม

5 ช่องต่อด้านหลัง

6 ไฟของตัวจ่ายไฟ

7 สวิตช์เลือกกระดับแรงดันไฟฟ้า

ช่องต่อแผงด้านหลังของ Vostro 420

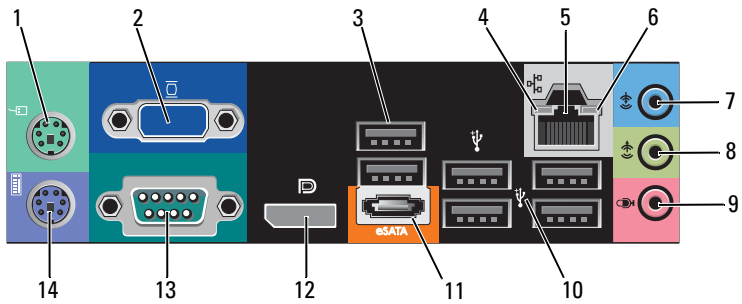

- | | | | |
|----|-----------------------|----|-------------------------|
| 1 | ช่องต่อเมาส์ PS/2 | 2 | ช่องต่อ VGA |
| 3 | ช่องต่อ USB 2.0 (2) | 4 | ไฟแสดงการเชื่อมต่อ |
| 5 | ช่องต่อการ์ดเครือข่าย | 6 | ไฟแสดงการทำงานเครือข่าย |
| 7 | ช่องต่อ line-in | 8 | ช่องต่อสัญญาณออก |
| 9 | ช่องต่อไมโครโฟน | 10 | ช่องต่อ USB 2.0 (4) |
| 11 | ช่องต่อ eSATA | 12 | พอร์ตจอแสดงผล |
| 13 | ช่องต่อซีเรียล (9 ขา) | 14 | ช่องต่อแป้นพิมพ์ PS/2 |

ภาพด้านหน้าของ Vostro 220

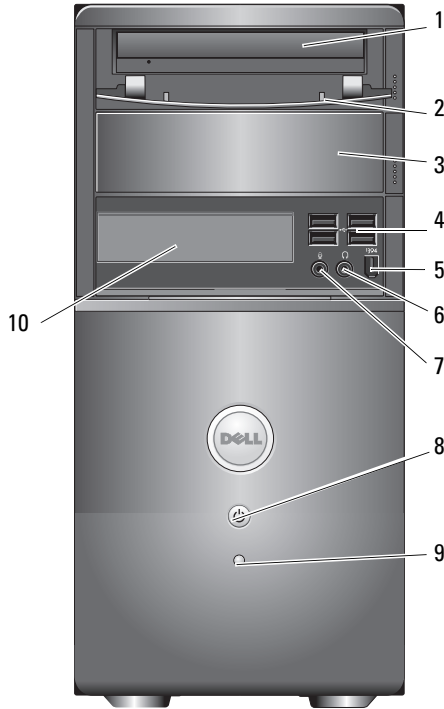

- | | | | |
|---|-------------------------------|----|--------------------------------------|
| 1 | ออปติคัลไดรฟ์ | 2 | แผงด้านหน้าของช่องใส่ไดรฟ์ (เปิด) |
| 3 | ช่องไดรฟ์ออปติคัลเสริม | 4 | ช่องต่อ USB 2.0 (4) |
| 5 | ช่องต่อ IEEE 1394 (ส่วนเสริม) | 6 | ช่องต่อชุดหูฟัง |
| 7 | ช่องต่อไมโครโฟน | 8 | ปุ่มเปิด/ปิด ไฟแสดงการเปิดปิดเครื่อง |
| 9 | ไฟแสดงการทำงานของไดรฟ์ | 10 | เครื่องอ่านการ์ดสี่ (อุปกรณ์เสริม) |

ภาพด้านหลังของ Vostro 220

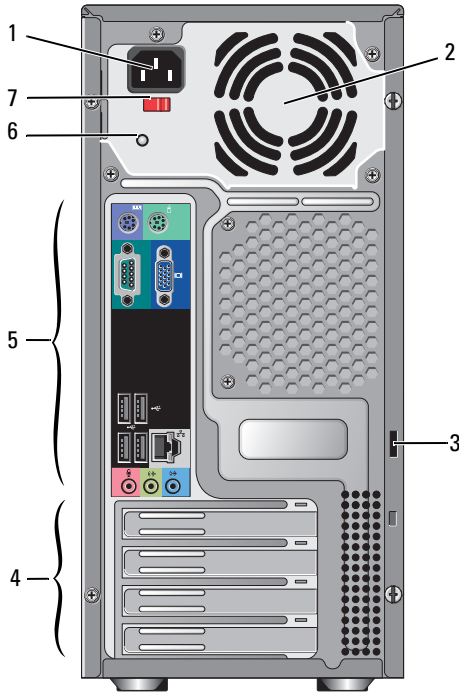

- | | | | |
|---|---------------------------------|---|----------------------------|
| 1 | ช่องเสียบสายไฟฟ้า | 2 | ช่องระบายอากาศของตัวจ่ายไฟ |
| 3 | วงแหวนสำหรับสายเคเบิล/กุญแจล็อก | 4 | ช่องเสียบการ์ดเสริม |
| 5 | ช่องต่อด้านหลัง | 6 | ไฟของตัวจ่ายไฟ |
| 7 | สวิตช์เลือกระดับแรงดันไฟฟ้า | | |

ช่องต่อแผงด้านหลังของ Vostro 220

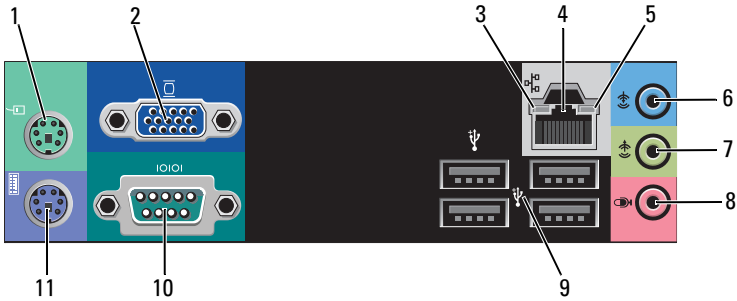

- | | | | |
|----|-------------------------|----|-----------------------|
| 1 | ช่องต่อเมาส์ PS/2 | 2 | ช่องต่อ VGA |
| 3 | ไฟแสดงการเชื่อมต่อ | 4 | ช่องต่อการ์ดเครือข่าย |
| 5 | ไฟแสดงการทำงานเครือข่าย | 6 | ช่องต่อ line-in |
| 7 | ช่องต่อสัญญาณออก | 8 | ช่องต่อไมโครโฟน |
| 9 | ช่องต่อ USB 2.0 (4) | 10 | ขั้วต่ออนุกรม |
| 11 | ช่องต่อแป้นพิมพ์ PS/2 | | |

ภาพด้านหน้าของ Vostro 220s

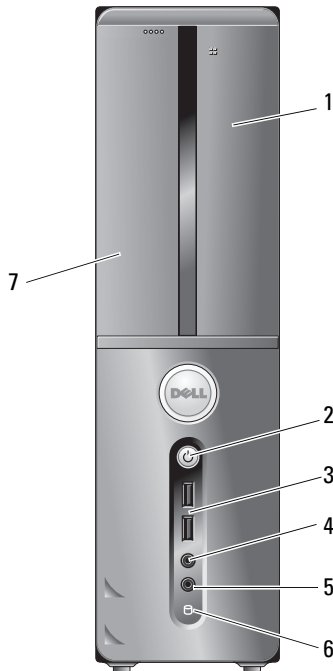

- | | | | |
|---|------------------------------------|---|--------------------------------------|
| 1 | เครื่องอ่านการ์ดสี่ (อุปกรณ์เสริม) | 2 | ปุ่มเปิด/ปิด ไฟแสดงการเปิดปิดเครื่อง |
| 3 | ช่องต่อ USB 2.0 (2) | 4 | ช่องต่อชุดหูฟัง |
| 5 | ช่องต่อไมโครโฟน | 6 | ไฟแสดงการทำงานของไดรฟ์ |
| 7 | ออปติคัลไดรฟ์ | | |

ภาพด้านหลังของ Vostro 220

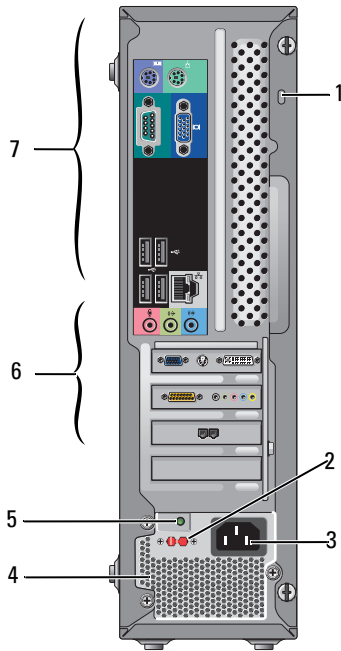

- | | | | |
|---|---------------------------------|---|-------------------------------|
| 1 | วงแหวนสำหรับสายเคเบิล/กุญแจล็อก | 2 | สวิตช์เลือกกระดัดแรงดันไฟฟ้า |
| 3 | ช่องต่อระบบไฟ | 4 | ช่องระบายความร้อนของตัวจ่ายไฟ |
| 5 | ไฟแสดงการทำงานชุดจ่ายไฟ | 6 | ช่องเสียบการ์ดเสริม |
| 7 | ช่องต่อด้านหลัง | | |

ช่องต่อแผงด้านหลังของ Vostro 220

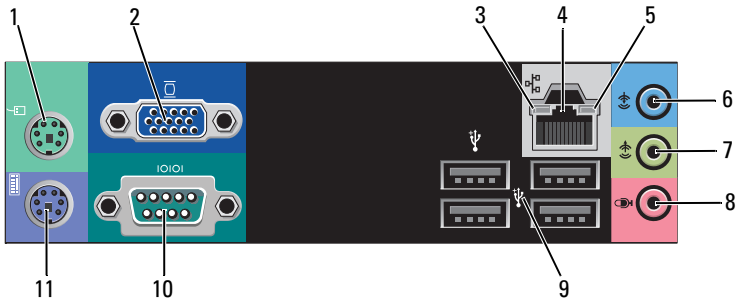

- | | | | |
|----|-------------------------|----|-----------------------|
| 1 | ช่องต่อเมาส์ PS/2 | 2 | ช่องต่อ VGA |
| 3 | ไฟแสดงการเชื่อมต่อ | 4 | ช่องต่อการ์ดเครือข่าย |
| 5 | ไฟแสดงการทำงานเครือข่าย | 6 | ช่องต่อ line-in |
| 7 | ช่องต่อลำโพงออก | 8 | ช่องต่อไมโครโฟน |
| 9 | ช่องต่อ USB 2.0 (4) | 10 | ช่องต่ออนุกรม |
| 11 | ช่องต่อแป้นพิมพ์ PS/2 | | |

ข้อมูลทางเทคนิค

 **หมายเหตุ:** ในแต่ละประเทศอาจแตกต่างกันออกไป สำหรับข้อมูลเพิ่มเติมเกี่ยวกับการกำหนดค่าคอมพิวเตอร์ของคุณ กรุณาคลิก เริ่ม (Start) → บริการช่วยเหลือและวิธีใช้ (Help and Support) และเลือกตัวเลือกเพื่อแสดงข้อมูลเกี่ยวกับคอมพิวเตอร์ของคุณ

ตัวประมวลผล

ชนิดตัวประมวลผล:

Vostro 420: Intel® Core™ 2 Quad, Core™ 2 Duo processors

Vostro 220, 220s: Intel Core™ 2 Duo, Celeron®, Pentium® processors

แคช Level 2 (L2)

ต่ำสุด 512 กิโลไบต์, สูงสุด 12 เมกะไบต์

บัสด้านหน้า

800 เมกะเฮิร์ตซ์, 1066 เมกะเฮิร์ตซ์ หรือ 1333 เมกะเฮิร์ตซ์

ข้อมูลระบบ

ชิปเซต Intel G45 plus ICH10R

รองรับ RAID RAID 0, 1

ช่องสล็อต DMA 8

ระดับการแทรกแซง 24

ชิป BIOS (NVRAM) 8 เมกะไบต์

NIC อินเทอร์เน็ตหรือสายในตัวเชื่อมต่อ
ได้ที่ระดับ 10/100/1000 Mbps

หน่วยความจำ

ประเภท	DDR2 800 MHz SDRAM (DDR2 667 MHz capable)
ช่องเสียบหน่วยความจำ	Vostro 420: four Vostro 220/220s: two
สนับสนุนโมดูลหน่วยความจำ	512 เมกะไบต์, 1 กิกะไบต์ หรือ 2 กิกะไบต์
หน่วยความจำขั้นต่ำ	512 เมกะไบต์
หน่วยความจำสูงสุด	4 GB



หมายเหตุ: เนื่องจากสถาปัตยกรรมที่เป็นเอกลักษณ์ของตัวประมวลผล Intel Core2 Quad จะต้องรวมบอร์ดของระบบและเครื่องจ่ายไฟเมื่ออัปเกรดตัวประมวลผล.

การแสดงผล

ประเภท

แบบสำเร็จในตัว	Intel GMA X4500HD
แบบภายนอก	สนับสนุนการแสดงผลคู่แบบอิสระ หมายเหตุ: สนับสนุนตัวเลือกการแสดงผลอิสระผ่าน ทางช่องใส่การ์ดแสดงผล PCIe x16

หมายเหตุ: สนับสนุนการเล่น Blu-Ray 1.1 และ Dynamic Video Memory Technology (DVMT)

ลำโพงเสียง

ประเภท	Realtek ALC662 (ระบบเสียง 5.1 แชนแนล)
--------	---------------------------------------

บัสส่วนขยาย

ประเภทบัส	PCI 2.3 PCI Express 2.0 (PCIe-x16) จาก G45 PCI Express 1.1 (PCIe-x1) จาก ICH10R SATA 1.0 และ 2.0 USB 2.0
-----------	--

บัสส่วนขยาย (ต่อ)

ความเร็วบัส	133 MB/s (PCI) x1 สล็อตความเร็วสองทิศทาง — 500 MB/s (PCI Express) x1 สล็อตความเร็วสองทิศทาง — 8 GB/s (PCI Express) 1.5 Gbps และ 3.0 Gbps (SATA) 480-Mbps ความเร็วสูง 12-Mbps เต็มความเร็ว 1.2-Mbps ความเร็วต่ำ (USB)
การ์ด PCI: ช่องเสียบ	Vostro 420: PCIe x16 หนึ่งตัว PCIe x1 สองตัว PCI สี่ตัว Vostro 220, 220s: PCIe x16 หนึ่งตัว PCIe x1 หนึ่งตัว PCI สองตัว
ขนาดช่องเสียบ	124 ขา
ความกว้างข้อมูลช่องเสียบ (สูงสุด)	32 บิต
x1 การ์ด PCI Express: ช่องต่อ	หนึ่ง
ขนาดช่องเสียบ	36 ขา
ความกว้างข้อมูลช่องเสียบ (สูงสุด)	ช่อง PCI Express หนึ่งช่อง
x16 การ์ด PCI Express: ช่องต่อ	หนึ่ง
ขนาดช่องเสียบ	164 ขา
ความกว้างข้อมูลช่องเสียบ (สูงสุด)	ช่อง PCI Express 16 ช่อง

ไดรฟ์

ต่อพ่วง:

Vostro 420:

ออปติคัลดิสก์ไดรฟ์ 5.25 นิ้วสามช่อง

ฟลอปปีดิสก์ไดรฟ์ USB 3.5 นิ้วหรือเครื่องอ่านการ์ดสื่อ
(ตัวเลือก)

Vostro 220:

ออปติคัลดิสก์ไดรฟ์ 5.25 นิ้วสามช่อง

ฟลอปปีดิสก์ไดรฟ์ USB 3.5 นิ้วหรือเครื่องอ่านการ์ดสื่อ
(ตัวเลือก)

Vostro 220s:

ออปติคัลดิสก์ไดรฟ์ 5.25 นิ้วหนึ่งตัว

ฟลอปปีดิสก์ไดรฟ์ USB 3.5 นิ้วหรือเครื่องอ่านการ์ดสื่อ
(ตัวเลือก)

ภายใน

Vostro 420: หนึ่งถึงสี่ช่องใส่ไดรฟ์ SATA 3.5 นิ้ว

Vostro 220/220s: หนึ่งหรือสองช่องใส่ไดรฟ์ SATA 3.5 นิ้ว

หมายเหตุ: ช่องใส่ไดรฟ์ภายในและภายนอกสามารถรองรับอุปกรณ์ในช่องขนาด 5.25 นิ้วและ 3.5 นิ้วแบบมาตรฐาน รวมถึงฮาร์ดดิสก์ไดรฟ์และอุปกรณ์แบบอื่น

อุปกรณ์ที่ใช้ได้

- ฮาร์ดไดรฟ์ SATA 3.5 นิ้ว (เป็นตัวเลือก 80 กิกะไบต์ถึง 1 TB)
- SATA DVD, SATA CD-RW/DVD Combo, SATA DVD±RW, SATA BD Combo (เล่นแบบ Blu-Ray เท่านั้น), SATA Blu-ray R/W
- ตัวอ่านการ์ดบันทึกข้อมูลแบบ USB ขนาด 3.5 นิ้ว 1 ตัวพร้อม เทคโนโลยีไร้สาย Bluetooth®
- ฟลอปปีดิสก์ไดรฟ์ USB ภายนอก

ช่องเสียบ

ช่องต่อด้านนอก :

การแสดงผล

ช่องต่อ VGA

พอร์ตการแสดงผล (เฉพาะ Vostro 420)

ช่องเสียบ (ต่อ)

อะแดปเตอร์เครือข่าย	ช่องต่อ RJ-45
USB	มาตรฐาน USB 2.0 สนับสนุนการชาร์จระยะยาว 2.0 A เพื่อให้พลังงานกับอุปกรณ์ USB: Vostro 420: ช่องต่อภายในสองช่อง สี่ช่องด้านหน้า หกช่องด้านหลัง Vostro 220: ช่องต่อภายในสองช่อง สี่พอร์ตด้านหน้า สี่พอร์ตด้านหลัง Vostro 220s: ช่องต่อภายในสองช่อง สองพอร์ตด้านหน้า สี่พอร์ตด้านหลัง
ลำโพงเสียง	สนับสนุน 5.1 แชนเนล
ช่องต่อบอร์ดเครื่อง:	
Serial ATA	Vostro 420: ช่องต่อ 7 ขาเจ็ดช่อง Vostro 220/220s: ช่องต่อ 7 ขาสี่ช่อง
อุปกรณ์ USB ด้านใน	ช่องต่อ 10 ขาหนึ่งช่อง (สนับสนุนพอร์ต USB สองพอร์ต)
พัดลมโปรเซสเซอร์	ช่องต่อ 4 ขาหนึ่งช่อง
พัดลมเครื่อง	ช่องต่อแบบ 3 ขา 1 ช่อง
PCI 2.3	Vostro 420: ช่องต่อ 124 ขาสี่ช่อง Vostro 220/220s: ช่องต่อ 124 ขาสองช่อง
PCI Express x1	Vostro 420: ช่องต่อ 36 ขาสองช่อง Vostro 220/220s: ช่องต่อ 36 ขาหนึ่งช่อง
PCI Express x16	ช่องต่อ 164 ขาหนึ่งช่อง

ช่องเสียบ (ต่อ)

ส่วนควบคุมที่แผงด้านหน้า	ช่องต่อ 10 ขาหนึ่งช่อง
USB ที่แผงด้านหน้า	Vostro 420/220: ช่องต่อ 10 ขาสองช่อง Vostro 220s: ช่องต่อ 10 ขาหนึ่งช่อง
หัวต่อสปีคเกอร์เสียง HDA แผงด้านหน้า	ช่องต่อ 10 ขาหนึ่งช่อง
ตัวประมวลผล	ช่องต่อ 775 ขาหนึ่งช่อง
หน่วยความจำ	Vostro 420: ช่องต่อ 240 ขาสี่ช่อง Vostro 220/220s: ช่องต่อ 240 ขาสองช่อง
ระบบไฟฟ้า 12V	ช่องต่อ 4 ขาหนึ่งช่อง
ระบบไฟฟ้า	ช่องต่อ 24 ขาหนึ่งช่อง

ชุดควบคุมและไฟส่องสว่าง

ด้านหน้าของคอมพิวเตอร์:

ปุ่มเปิดปิดเครื่อง	ปุ่มกด
ไฟเปิดปิดเครื่อง	ไฟสีน้ำเงิน — กะพริบเป็นสีน้ำเงินขณะอยู่ในโหมดสลีป สว่างต่อเนื่องเป็นสีน้ำเงินขณะที่เปิดเครื่อง ไฟสีส้ม — กะพริบเป็นสีส้มแสดงว่าอุปกรณ์จ่ายไฟตรวจพบปัญหาเกี่ยวกับพลังงาน ไฟสีส้มสว่างต่อเนื่อง เมื่อคอมพิวเตอร์ไม่สามารถเปิด แสดงว่าบอร์ดของระบบ ไม่สามารถเริ่มต้นการทำงาน (โปรดดูที่ "ปัญหาเกี่ยวกับระบบไฟฟ้า" ในหน้า 58) ปิด — ระบบพักการทำงาน ปิดเครื่องแบบซอฟต์แวร์ หรือปิดแบบกลไก
ไฟแสดงการทำงานของไดรฟ์	ไฟสีน้ำเงิน — เมื่อไฟกะพริบเป็นสีน้ำเงินแสดงว่า คอมพิวเตอร์กำลังอ่านหรือเขียนข้อมูลลงในฮาร์ดไดรฟ์ SATA หรือแผ่นซีดี/ดีวีดี

ชุดควบคุมและไฟส่องสว่าง (ต่อ)

ด้านหลังของคอมพิวเตอร์ :

ไฟแสดงสถานะการเชื่อมต่อ (ที่อะแดปเตอร์เครือข่ายในตัว)	ไฟสีเขียว — มีการเชื่อมต่อดีระหว่างเครือข่ายและคอมพิวเตอร์ ปิด (ไม่ติดสว่าง) — คอมพิวเตอร์ไม่พบการเชื่อมต่อทางกายภาพกับเครือข่าย
ไฟแสดงการทำงานของเครือข่าย (ที่อะแดปเตอร์เครือข่ายในตัว)	ไฟกะพริบเป็นสีเหลือง

ระบบไฟฟ้า

ระบบจ่ายไฟ DC:

กำลังไฟ	Vostro 420: 350 วัตต์ Vostro 220: 300 วัตต์ Vostro 220s: 250 วัตต์
การคายความร้อนสูงสุด (MHD)	สำหรับชุดจ่ายไฟ 350 วัตต์ 1194 BTU/hr สำหรับชุดจ่ายไฟ 300 วัตต์ 1023 BTU/hr สำหรับชุดจ่ายไฟ 250 วัตต์ 853 BTU/hr หมายเหตุ: การคายความร้อนคำนวณโดยใช้พิกัดกำลังไฟของระบบจ่ายไฟ
แรงดันไฟฟ้า (ดูข้อมูลด้านความปลอดภัยที่จัด ส่งมาพร้อมกับคอมพิวเตอร์ เพื่อรับทราบรายละเอียดเกี่ยวกับ บค่าแรงดันไฟฟ้าที่สำคัญ-)	Vostro 420: 115/230 VAC, 50/60 เฮิร์ตซ์, 8A/4A Vostro 220: 115/230 VAC, 50/60 เฮิร์ตซ์, 7A/4A Vostro 220s: 115/230 VAC, 50/60 เฮิร์ตซ์, 6A/3A
ถ่านกระดุม	ถ่านกระดุมลิเธียม CR2032 ขนาด 3 V

ขนาด

Vostro 420	ความสูง — 41.4 ซม. (16.3 นิ้ว) ความกว้าง — 18.3 ซม. (7.20 นิ้ว) ความลึก — 48.2 ซม. (19.0 นิ้ว) น้ำหนัก — 11 กก. – 13.8 กก. (24 ปอนด์ – 30.4 ปอนด์)
Vostro 220	ความสูง — 35.44 ซม. (13.95 นิ้ว) ความกว้าง — 16.94 ซม. (6.67 นิ้ว) ความลึก — 42.67 ซม. (16.8 นิ้ว) น้ำหนัก — 9.8 กก. – 10.5 กก. (22 ปอนด์ – 23.1 ปอนด์)
Vostro 220s:	ความสูง — 35.4 ซม. (13.9 นิ้ว) ความกว้าง — 10 ซม. (3.9 นิ้ว) ความลึก — 41.5 ซม. (16.3 นิ้ว) น้ำหนัก — 7.98 กก. – 8.9 กก. (17.6 ปอนด์ – 20 ปอนด์)

ลักษณะการใช้งาน

อุณหภูมิ:

ขณะใช้งาน 10°C ถึง 35°C (50°F ถึง 95°F)

เมื่อไม่ได้ใช้งาน -40°C ถึง 65°C (-40°F ถึง 150°F)

ความชื้นสัมพัทธ์ 20% ถึง 80% (ไม่มีการควบแน่น)

การสั่นสะเทือนสูงสุด:

ขณะใช้งาน 5 เฮิร์ตซ์ถึง 350 เฮิร์ตซ์ที่ 0.0002 G²/เฮิร์ตซ์

เมื่อไม่ได้ใช้งาน 5 เฮิร์ตซ์ถึง 500 เฮิร์ตซ์ที่ 0.001 ถึง 0.01 G²/เฮิร์ตซ์

การกระแทกสูงสุด:

ขณะใช้งาน 40 G +/- 5% โดยมีช่วงจังหวะกระแทกไม่เกิน 2 มิลลิวินาที +/- 10% (เทียบกับ 20 นิ้ว/วินาที [51 ซม./วินาที])

ลักษณะการใช้งาน (ต่อ)

เมื่อไม่ได้ใช้งาน	105 G +/- 5% โดยมีช่วงจั้งหะกระแวกไม่เกิน 2 มิลลิวินาที +/- 10% (เทียบเท่ากับ 50 นิว/วินาที [127 ชม./วินาที])
ความสูง:	
ขณะใช้งาน	-15.2 ถึง 3048 ม. (-50 ถึง 10,000 ฟุต)
เมื่อไม่ได้ใช้งาน	-15.2 ถึง 10,668 ม. (-50 ถึง 35,000 ฟุต)
ระดับการปนเปื้อนในอากาศ	G2 หรือน้อยกว่าที่กำหนดโดย ISA-S71.04-1985

การแก้ไข้-หา

- ⚠ **ข้อควรระวัง:** เพื่อป้องกันการเกิดไฟช็อต การเกิดแผลบาดจากการหมุนของใบพัดลม หรือการบาดเจ็บอื่น ๆ ซึ่งอาจเกิดขึ้นได้ ให้ถอดปลั๊กคอมพิวเตอร์ของคุณออกจากเต้าเสียบปลั๊กไฟทุกครั้ง ก่อนเปิดฝาเครื่องออก
- ⚠ **ข้อควรระวัง:** ก่อนเริ่มขั้นตอนใดในส่วนนี้ โปรดอ่านข้อมูลด้านความปลอดภัยที่จัดส่งแนบมาพร้อมกับคอมพิวเตอร์ของคุณ ดูข้อมูลเพิ่มเติมของวิธีปฏิบัติที่ดีที่สุดด้านความปลอดภัยได้จากโฮมเพจการปฏิบัติตามกฎข้อบังคับที่ www.dell.com/regulatory_compliance

เครื่องมือ

ไฟแสดงการเปิด/ปิดเครื่อง

ไฟปุ่มเปิดปิดเครื่องอยู่ที่ด้านหน้าของคอมพิวเตอร์ โดยจะติด กะพริบหรือติดสว่างค้างอยู่เพื่อแจ้งสถานะการทำงานต่าง ๆ:

- ถ้าไฟแสดงการเปิด/ปิดเครื่องดับอยู่ หมายความว่าคอมพิวเตอร์ปิดอยู่หรือไม่มีไฟเข้า
- ถ้าไฟแสดงการเปิด/ปิดเครื่องติดสว่างเป็นสีน้ำเงินตลอดเวลาและคอมพิวเตอร์ไม่ตอบสนอง ให้ตรวจสอบดูให้แน่ใจว่ามีการต่อและเปิดสวิทช์ของจอแสดงผลแล้ว
- ถ้าไฟแสดงการเปิด/ปิดเครื่องกะพริบเป็นสีน้ำเงิน หมายความว่าคอมพิวเตอร์อยู่ในโหมดสแตนด์บาย ให้กดปุ่มใดก็ได้บนคีย์บอร์ด ขยับเมาส์ หรือกดปุ่มเปิด/ปิดเครื่องเพื่อกลับมาทำงานต่อตามปกติ
ถ้าไฟแสดงการเปิด/ปิดเครื่องกะพริบเป็นสีเหลือง แสดงว่าคอมพิวเตอร์ได้รับกำลังไฟฟ้า แต่อุปกรณ์อื่น เช่น โมดูลหน่วยความจำหรือการ์ดแสดงผลอาจทำงานผิดปกติหรือได้รับการติดตั้งไม่ถูกต้อง
- ถ้าไฟแสดงการเปิด/ปิดเครื่องติดสว่างเป็นสีเหลืองตลอดเวลา แสดงว่าอาจมีป้-หาเกี่ยวกับระบบไฟหรืออุปกรณ์ภายในทำงานผิดปกติ

รหัสเสียงเตือน

คอมพิวเตอร์ของคุณอาจส่งรหัสเสียงเตือนเป็นชุดๆ ออกมาในระหว่างการเริ่มระบบ ถ้าจอมอนิเตอร์ไม่สามารถแสดงความผิดปกติหรือป้-หาได้

เสียงเตือนที่ดังอย่างต่อเนื่องนี้ เรียกว่า รหัสเสียงเตือน ซึ่งใช้ในการระบุป้-หา

รหัสเสียงหนึ่งชุดประกอบด้วยเสียงเตือนสั้นๆ สามครั้ง

รหัสเสียงเตือนจะแจ้งว่าคอมพิวเตอร์พบข้อผิดพลาดของบอร์ดที่อาจเกิดขึ้น

ถ้าคอมพิวเตอร์ของคุณมีเสียงเตือนในระหว่างการสตาร์ท :

- 1 จดบันทึกว่ารหัสเสียงเตือน
- 2 เรียกใช้โปรแกรม DellDiagnostics เพื่อระบุสาเหตุให้แน่ชัดยิ่งขึ้น (ดู)"Dell Diagnostics" ในหน้า 55

รหัส (เสียงเตือน แบบสั้นซ้ำ ๆ กัน)	คำอธิบาย	วิธีแก้ไขที่แนะนำ
1	BIOS checksum ผิดปกติ บอร์ดของเครื่องอาจมี ป้-หา	กรุณาติดต่อ Dell

รหัส (เสียงเตือน แบบสั้นซ้ำ ๆ กัน)	คำอธิบาย	วิธีแก้ไขที่แนะนำ
2	ไม่พบโมดูลหน่วยความจำ	<p>1 ถ้ามีการติดตั้งโมดูลหน่วยความจำตั้งแต่สองชุดขึ้นไป ให้ถอดโมดูลดังกล่าวออก และติดตั้งโมดูลกลับเข้าไปเพียงชุดเดียว (กรุณาดู คู่มือบำรุงรักษา ได้ที่ support.dell.com) จากนั้นให้รีสตาร์ทคอมพิวเตอร์ ถ้าคอมพิวเตอร์สามารถเริ่มระบบได้ตามปกติ ให้ติดตั้งโมดูลเพิ่มกลับเข้าไปอีกหนึ่งชุด ทำการติดตั้งโมดูลหน่วยความจำเพิ่มทีละหนึ่งโมดูลต่อไปจนกว่าคุณจะตรวจพบโมดูลที่ผิดปกติ หรือจนกว่าโมดูลหน่วยความจำทั้งหมดจะถูกติดตั้งเข้ากับเครื่องคอมพิวเตอร์โดยไม่พบความผิดปกติใดๆ</p> <p>2 ถ้าสามารถทำได้ ให้ติดตั้งหน่วยความจำที่เป็นประเภทเดียวกันและมีสภาพคลึงในคอมพิวเตอร์ของคุณ (กรุณาดู คู่มือบำรุงรักษา ได้ที่ support.dell.com)</p> <p>3 ถ้าปี-หายังคงเกิดขึ้นอีก กรุณาติดต่อ Dell</p>
3	บอร์ดเครื่องอาจมีปี-หา	กรุณาติดต่อ Dell
4	การอ่าน/เขียน RAM ล้มเหลว	<p>1 ตรวจสอบให้แน่ใจว่า ระบบไม่จำเป็นต้องใช้ช่องเสียบหน่วยความจำ/โมดูลหน่วยความจำแบบพิเศษ (กรุณาดู คู่มือบำรุงรักษา ได้ที่ support.dell.com)</p> <p>2 ตรวจสอบว่าโมดูลหน่วยความจำที่คุณติดตั้งสามารถใช้ได้กับคอมพิวเตอร์ของคุณ (กรุณาดู คู่มือบำรุงรักษา ได้ที่ support.dell.com)</p> <p>3 ถ้าปี-หายังคงเกิดขึ้นอีก กรุณาติดต่อ Dell</p>

รหัส (เสียงเตือน แบบสั้นซ้ำ ๆ กัน)	คำอธิบาย	วิธีแก้ไขที่แนะนำ
5	นาฬิการะบบ (Real-Time Clock) ผิดปกติ แบตเตอรี่อาจทำงานล้ม เหลวหรือบอร์ดของ เครื่องทำงานล้มเหลว	1 เปลี่ยนแบตเตอรี่ (กรุณาดู คู่มือบำรุงรักษา ได้ที่ support.dell.com) 2 ถ้าปี-หายยังคงเกิดขึ้นอีก กรุณาติดต่อ Dell
6	การทดสอบ Video BIOS ล้มเหลว	กรุณาติดต่อ Dell
7	การทดสอบ CPU- cache ล้มเหลว	กรุณาติดต่อ Dell

ข้อความแสดงข้อผิดพลาด

! ข้อควรระวัง: ก่อนเริ่มขั้นตอนใดในส่วนนี้ ให้ปฏิบัติตามข้อมูลด้าน
ความปลอดภัยที่จัดส่งแนบมาพร้อมกับคอมพิวเตอร์ของคุณ ดูข้อมูลเพิ่มเติม
ของวิธีปฏิบัติที่ดีที่สุดด้านความปลอดภัยได้จากโฮมเพจ
การปฏิบัติตามกฎข้อบังคับที่ www.dell.com/regulatory_compliance

ถ้าข้อความไม่ได้แสดงอยู่ในรายการนี้ กรุณาดูเอกสารประกอบการใช้งานของระบบ
ปฏิบัติการหรือโปรแกรมที่ใช้งานอยู่ในขณะที่ข้อความแสดงขึ้นมา

AUXILIARY DEVICE FAILURE — ทัชแพดหรือเมาส์อาจผิดปกติ ตรวจสอบเช็คการต่อ
สายของเมาส์ เปิดใช้งานตัวเลือก **อุปกรณ์ชี้ตำแหน่ง** ในโปรแกรมการตั้งค่าระบบ
กรุณาดูข้อมูลเพิ่มเติมใน *คู่มือบำรุงรักษา* ได้ที่ **support.dell.com** ถ้าปี-
หายยังคงเกิดขึ้นอีก กรุณาติดต่อ Dell (ดู "การติดต่อกับ Dell" ในหน้า 82)

BAD COMMAND OR FILE NAME — ตรวจสอบให้แน่ใจว่าพิมพ์สะกดคำสั่งถูกต้อง
ใส่เว้นวรรคในตำแหน่งที่เหมาะสม และได้ใช้ชื่อพาร์ที่ถูกต้องแล้ว

CACHE DISABLED DUE TO FAILURE — แดชหลักภายในไมโครโปรเซสเซอร์
ผิดปกติ กรุณาติดต่อ Dell (ดู "การติดต่อกับ Dell" ในหน้า 82)

CD DRIVE CONTROLLER FAILURE — ไดรฟ์ซีดีไม่ตอบสนองต่อคำสั่งจากคอมพิวเตอร์

DATA ERROR — ฮาร์ดไดรฟ์ไม่สามารถอ่านข้อมูลได้

DECREASING AVAILABLE MEMORY — โมดูลหน่วยความจำชุดใดชุดหนึ่งหรือหลายชุดอาจผิดปกติหรือติดตั้งไม่ถูกต้อง ติดตั้งโมดูลหน่วยความจำอีกครั้ง และเปลี่ยนใหม่ ถ้าจำเป็น กรุณาดูข้อมูลเพิ่มเติมใน *คู่มือบำรุงรักษา* ได้ที่ support.dell.com

DISK C: FAILED INITIALIZATION — การเริ่มทำงานของฮาร์ดไดรฟ์ล้มเหลว ทำการทดสอบฮาร์ดไดรฟ์โดยใช้โปรแกรม Dell Diagnostics (ดู "Dell Diagnostics" ในหน้า 55)

DRIVE NOT READY — ฮาร์ดไดรฟ์จำเป็นต้องอยู่ในช่องใส่ไดรฟ์ก่อน จึงจะสามารถดำเนินการต่อได้ ติดตั้งฮาร์ดไดรฟ์ลงในช่องใส่ฮาร์ดไดรฟ์ กรุณาดูข้อมูลเพิ่มเติมใน *คู่มือบำรุงรักษา* ได้ที่ support.dell.com

ERROR READING PCMCIA CARD — คอมพิวเตอร์ไม่สามารถระบุ ExpressCard ได้ ใส่การ์ดอีกครั้ง หรือลองใช้การ์ดอื่น กรุณาดูข้อมูลเพิ่มเติมใน *คู่มือบำรุงรักษา* ได้ที่ support.dell.com

EXTENDED MEMORY SIZE HAS CHANGED —

ขนาดของหน่วยความจำที่บันทึกอยู่ในหน่วยความจำแบบไม่ลบเลือน (nonvolatile memory หรือ NVRAM) ไม่ตรงกับหน่วยความจำที่ติดตั้งอยู่ในคอมพิวเตอร์ รีเซ็ตคอมพิวเตอร์ ถ้ายังไม่สามารถแก้ไขข้อผิดพลาดได้ กรุณาติดต่อ Dell (ดู "การติดต่อกับ Dell" ในหน้า 82)

THE FILE BEING COPIED IS TOO LARGE FOR THE DESTINATION DRIVE — ไฟล์ที่คุณกำลังพยายามคัดลอกมีขนาดใหญ่เกินไปสำหรับดิสก์หรือดิสก์เต็มแล้ว ให้ลองคัดลอกไฟล์ลงในดิสก์อื่น หรือเปลี่ยนไปใช้ดิสก์ที่มีความจุมากขึ้น

A FILENAME CANNOT CONTAIN ANY OF THE FOLLOWING CHARACTERS: \ / : * ? " < > | — ห้ามใช้อักขระเหล่านี้ในชื่อไฟล์

GATE A20 FAILURE — โมดูลหน่วยความจำอาจติดตั้งไว้ไม่แน่น ติดตั้งโมดูลหน่วยความจำอีกครั้ง และเปลี่ยนใหม่ ถ้าจำเป็น กรุณาดูข้อมูลเพิ่มเติมใน *คู่มือบำรุงรักษา* ได้ที่ support.dell.com

GENERAL FAILURE — ระบบปฏิบัติการไม่สามารถทำตามคำสั่งได้ โดยปกติแล้ว ข้อความนี้มักจะค่อยๆ ทยอยด้วยรายละเอียดเฉพาะ เช่น เครื่องพิมพ์ไม่มีกระดาษ ให้แก้ไขตามความเหมาะสม

HARD-DISK DRIVE CONFIGURATION ERROR —

คอมพิวเตอร์ไม่สามารถระบุประเภทของไดรฟ์ได้ ปิดระบบคอมพิวเตอร์ ถอดฮาร์ดไดรฟ์ออก (กรุณาดู คู่มือบำรุงรักษา ได้ที่ support.dell.com) และบูตคอมพิวเตอร์จากแผ่นซีดี จากนั้น ปิดระบบคอมพิวเตอร์ ติดตั้งฮาร์ดไดรฟ์อีกครั้ง และรีสตาร์ทคอมพิวเตอร์ ทำการทดสอบฮาร์ดไดรฟ์โดยใช้โปรแกรม Dell Diagnostics (ดู "Dell Diagnostics" ในหน้า 55)

HARD-DISK DRIVE CONTROLLER FAILURE 0 —

ฮาร์ดไดรฟ์ไม่ตอบสนองต่อคำสั่งจากคอมพิวเตอร์ ปิดคอมพิวเตอร์ ถอดฮาร์ดไดรฟ์ออก (กรุณาดู คู่มือบำรุงรักษา ได้ที่ support.dell.com) และบูตคอมพิวเตอร์จากแผ่นซีดี จากนั้น ปิดระบบคอมพิวเตอร์ ติดตั้งฮาร์ดไดรฟ์อีกครั้ง และรีสตาร์ทคอมพิวเตอร์ ถ้ายังไม่สามารถแก้ปัญหาได้ ให้ลองใช้ไดรฟ์อื่น ทำการทดสอบฮาร์ดไดรฟ์โดยใช้โปรแกรม Dell Diagnostics (ดู "Dell Diagnostics" ในหน้า 55)

HARD-DISK DRIVE FAILURE —

ฮาร์ดไดรฟ์ไม่ตอบสนองต่อคำสั่งจากคอมพิวเตอร์ ปิดระบบคอมพิวเตอร์ ถอดฮาร์ดไดรฟ์ออก (กรุณาดู คู่มือบำรุงรักษา ได้ที่ support.dell.com) และบูตคอมพิวเตอร์จากแผ่นซีดี จากนั้น ปิดระบบคอมพิวเตอร์ ติดตั้งฮาร์ดไดรฟ์อีกครั้ง และรีสตาร์ทคอมพิวเตอร์ ถ้ายังไม่สามารถแก้ปัญหาได้ ให้ลองใช้ไดรฟ์อื่น ทำการทดสอบฮาร์ดไดรฟ์โดยใช้โปรแกรม Dell Diagnostics (ดู "Dell Diagnostics" ในหน้า 55)

HARD-DISK DRIVE READ FAILURE — ฮาร์ดไดรฟ์อาจเสีย

ปิดระบบคอมพิวเตอร์ ถอดฮาร์ดไดรฟ์ออก (กรุณาดู คู่มือบำรุงรักษา ได้ที่ support.dell.com) และบูตคอมพิวเตอร์จากแผ่นซีดี จากนั้น ปิดระบบคอมพิวเตอร์ ติดตั้งฮาร์ดไดรฟ์อีกครั้ง และรีสตาร์ทคอมพิวเตอร์ ถ้ายังไม่สามารถแก้ปัญหาได้ ให้ลองใช้ไดรฟ์อื่น ทำการทดสอบฮาร์ดไดรฟ์โดยใช้โปรแกรม Dell Diagnostics (ดู "Dell Diagnostics" ในหน้า 55)

INSERT BOOTABLE MEDIA — ระบบปฏิบัติการพยายามบูตจากแผ่นที่บูตไม่ได้ เช่น ฟลอปปีดิสก์หรือแผ่น CD ใส่สื่อแบบบูตได้

INVALID CONFIGURATION INFORMATION-PLEASE RUN SYSTEM SETUP PROGRAM — ข้อมูลการกำหนดค่าระบบไม่สอดคล้องกับการกำหนดค่าฮาร์ดแวร์
ข้อความดังกล่าวมักจะแสดงขึ้นหลังจากที่ติดตั้งโมดูลหน่วยความจำ
แก้ไขตัวเลือกในโปรแกรมการตั้งค่าระบบให้ถูกต้อง กรุณาดูข้อมูลเพิ่มเติมใน
คู่มือบำรุงรักษา ได้ที่ support.dell.com

KEYBOARD CLOCK LINE FAILURE — ตรวจสอบเช็การต่อสายของคีย์บอร์ดต่อพ่วง
ทำการทดสอบชุดควบคุมคีย์บอร์ด โดยใช้โปรแกรม Dell Diagnostics (ดู "Dell
Diagnostics" ในหน้า 55)

KEYBOARD CONTROLLER FAILURE —

ตรวจสอบเช็การต่อสายของคีย์บอร์ดต่อพ่วง รีเสตาร์ทคอมพิวเตอร์และหลีกเลี่ยงการสัมผัส
โคนคีย์บอร์ดหรือเมาส์ในระหว่างการบูตเครื่อง ทำการทดสอบชุดควบคุมคีย์บอร์ด
โดยใช้โปรแกรม Dell Diagnostics (ดู "Dell Diagnostics" ในหน้า 55)

KEYBOARD DATA LINE FAILURE — ตรวจสอบเช็การต่อสายของคีย์บอร์ดต่อพ่วง
ทำการทดสอบชุดควบคุมคีย์บอร์ด โดยใช้โปรแกรม Dell Diagnostics (ดู "Dell
Diagnostics" ในหน้า 55)

KEYBOARD STUCK KEY FAILURE — ตรวจสอบเช็การต่อสายของคีย์บอร์ดต่อพ่วง
รีเสตาร์ทคอมพิวเตอร์และหลีกเลี่ยงการสัมผัสโคนคีย์บอร์ดหรือปุ่มกดในระหว่างการบู
ตเครื่อง ทำการทดสอบชุดควบคุมคีย์บอร์ด โดยใช้โปรแกรม Dell Diagnostics (ดู "Dell
Diagnostics" ในหน้า 55)

LICENSED CONTENT IS NOT ACCESSIBLE IN MEDIA DIRECT — Dell™
MediaDirect™

ไม่สามารถตรวจสอบข้อจำกัดการใช้ไฟล์โดยระบบจัดการลิขสิทธิ์ดิจิทัล (Digital
Rights Management : DRM) ดังนั้นจึงไม่สามารถเล่นไฟล์ดังกล่าว (กรุณาดู "Dell
Diagnostics" ในหน้า 55)

**MEMORY ADDRESS LINE FAILURE AT ADDRESS, READ VALUE
EXPECTING VALUE** — โมดูลหน่วยความจำอาจผิดปกติหรือติดตั้งไว้ไม่ถูกต้อง
ติดตั้งโมดูลหน่วยความจำอีกครั้ง และเปลี่ยนใหม่ ถ้าจำเป็น กรุณาดูข้อมูลเพิ่มเติมใน
คู่มือบำรุงรักษา ได้ที่ support.dell.com

MEMORY ALLOCATION ERROR —

ซอฟต์แวร์ที่คุณกำลังพยายามเรียกใช้มีข้อขัดแย้งกับระบบปฏิบัติการ โปรแกรม หรือยูทิลิตี้อื่น ปิดคอมพิวเตอร์ รอ 30 วินาที จากนั้นจึงรีสตาร์ทเครื่อง ลองเรียกใช้โปรแกรมอีกครั้ง ถ้ายังคงมีข้อความแสดงข้อผิดพลาดแสดงขึ้นมาอีก กรุณาดูในเอกสารประกอบการใช้งานซอฟต์แวร์

MEMORY DATA LINE FAILURE AT ADDRESS, READ VALUE EXPECTING VALUE —

โมดูลหน่วยความจำอาจผิดปกติหรือติดตั้งไว้ไม่ถูกต้อง ติดตั้งโมดูลหน่วยความจำอีกครั้ง และเปลี่ยนใหม่ ถ้าจำเป็น กรุณาดูข้อมูลเพิ่มเติมใน คู่มือบำรุงรักษา ได้ที่ support.dell.com

MEMORY DOUBLE WORD LOGIC FAILURE AT ADDRESS, READ VALUE EXPECTING VALUE —

โมดูลหน่วยความจำอาจผิดปกติหรือติดตั้งไว้ไม่ถูกต้อง ติดตั้งโมดูลหน่วยความจำอีกครั้ง และเปลี่ยนใหม่ ถ้าจำเป็น กรุณาดูข้อมูลเพิ่มเติมใน คู่มือบำรุงรักษา ได้ที่ support.dell.com

MEMORY ODD/EVEN LOGIC FAILURE AT ADDRESS, READ VALUE EXPECTING VALUE —

โมดูลหน่วยความจำอาจผิดปกติหรือติดตั้งไว้ไม่ถูกต้อง ติดตั้งโมดูลหน่วยความจำอีกครั้ง และเปลี่ยนใหม่ ถ้าจำเป็น กรุณาดูข้อมูลเพิ่มเติมใน คู่มือบำรุงรักษา ได้ที่ support.dell.com

MEMORY WRITE/READ FAILURE AT ADDRESS, READ VALUE EXPECTING VALUE —

โมดูลหน่วยความจำอาจผิดปกติหรือติดตั้งไว้ไม่ถูกต้อง ติดตั้งโมดูลหน่วยความจำอีกครั้ง และเปลี่ยนใหม่ ถ้าจำเป็น กรุณาดูข้อมูลเพิ่มเติมใน คู่มือบำรุงรักษา ได้ที่ support.dell.com

NO BOOT DEVICE AVAILABLE —

คอมพิวเตอร์หาฮาร์ดไดรฟ์ที่ไม่พบ ถ้าคุณใช้ฮาร์ดไดรฟ์เป็นอุปกรณ์บู๊ตระบบ ให้ตรวจสอบดูให้แน่ใจว่ามี การติดตั้งไดรฟ์อย่างถูกต้อง รวมทั้งมีการแบ่งพาร์ติชันให้เป็นอุปกรณ์สำหรับบู๊ตเครื่องด้วย

NO BOOT SECTOR ON HARD DRIVE —

ระบบปฏิบัติการอาจเสียหาย กรุณาติดต่อ Dell (ดู "การติดต่อกับ Dell" ในหน้า 82)

NO TIMER TICK INTERRUPT —

ชิพในบอร์ดระบบอาจทำงานผิดปกติ ทำการทดสอบการตั้งค่าระบบโดยใช้โปรแกรม Dell Diagnostics (กรุณาดู "Dell Diagnostics" ในหน้า 55)

NOT ENOUGH MEMORY OR RESOURCES. EXIT SOME PROGRAMS AND TRY AGAIN — คุณเปิดโปรแกรมไว้มากเกินไป ให้ปิดหน้าต่างทั้งหมด และเปิดเฉพาะโปรแกรมที่คุณต้องการใช้

OPERATING SYSTEM NOT FOUND — ติดตั้งฮาร์ดไดรฟ์อีกครั้ง (กรุณาดู *คู่มือบำรุงรักษา* ของคุณที่ support.dell.com) ถ้าปี-หายยังคงเกิดขึ้นอีก กรุณาติดต่อ Dell (ดู "การติดต่อกับ Dell" ในหน้า 82)

OPTIONAL ROM BAD CHECKSUM — ROM เสริมผิดปกติ กรุณาติดต่อ Dell (ดู "การติดต่อกับ Dell" ในหน้า 82)

A REQUIRED .DLL FILE WAS NOT FOUND —

ไฟล์ที่จำเป็นสำหรับโปรแกรมที่คุณกำลังพยายามเปิดหายไป เอาโปรแกรมออกและติดตั้งใหม่

Microsoft® Windows Vista®:

- 1 คลิกปุ่มเริ่ม (Start) ของ Windows Vista  → **แผงควบคุม (Control Panel)** → **โปรแกรม (Programs)** → **โปรแกรมและคุณลักษณะ (Programs and Features)**
- 2 เลือกโปรแกรมที่คุณต้องการเอาออก
- 3 คลิก **ถอนการติดตั้ง (Uninstall)**
- 4 กรุณาดูคำแนะนำการติดตั้งในเอกสารประกอบการใช้งานโปรแกรม

Microsoft Windows® XP:

- 1 คลิก **เริ่ม (Start)** → **แผงควบคุม (Control Panel)** → **เพิ่มหรือเอาโปรแกรมออก (Add or Remove Programs)** → **โปรแกรมและคุณลักษณะ (Programs and Features)**
- 2 เลือกโปรแกรมที่คุณต้องการเอาออก
- 3 คลิก **ถอนการติดตั้ง (Uninstall)**
- 4 กรุณาดูคำแนะนำการติดตั้งในเอกสารประกอบการใช้งานโปรแกรม

SECTOR NOT FOUND —

ระบบปฏิบัติการไม่สามารถระบุตำแหน่งของเซกเตอร์ในฮาร์ดไดรฟ์ได้ คุณอาจมีเซกเตอร์หรือ FAT ที่เสียหายอยู่ในฮาร์ดไดรฟ์ เรียกใช้ยูทิลิตีสำหรับตรวจสอบข้อผิดพลาดของ Windows เพื่อตรวจเช็คโครงสร้างไฟล์ในฮาร์ดไดรฟ์ คุณแนะนำจาก Windows Help and Support (คลิกที่ **Start** → **Help and Support**) ถ้าเซกเตอร์เสียหายเป็นจำนวนมาก ให้ทำการสำรองข้อมูล (ถ้าทำได้) จากนั้นฟอร์แมตฮาร์ดไดรฟ์ใหม่อีกครั้ง

SEEK ERROR — ระบบปฏิบัติการไม่สามารถค้นหาแทร็กที่ต้องการในฮาร์ดไดรฟ์ได้

SHUTDOWN FAILURE — ชิพไบออร์ระบบอาจทำงานผิดปกติ

ทำการทดสอบการตั้งค่าระบบโดยใช้โปรแกรม Dell Diagnostics (กรุณาดู "Dell Diagnostics" ในหน้า 55)

TIME-OF-DAY CLOCK LOST POWER —

การตั้งค่าสำหรับการกำหนดค่าระบบได้รับความเสียหาย ต่อคอมพิวเตอร์ของคุณเข้ากับเต้าเสียบปลั๊กไฟเพื่อชาร์จแบตเตอรี่ ถ้ายังไม่สามารถแก้ไขได้ ให้ลองคืนค่าข้อมูลโดยการเข้าไปที่โปรแกรมการตั้งค่าระบบ จากนั้น ออกจากโปรแกรมทันที (กรุณาดู *คู่มือบำรุงรักษา* ของคุณที่ support.dell.com) ถ้าข้อความยังคงแสดงขึ้นมาอีก กรุณาติดต่อ Dell (ดู "การติดต่อกับ Dell" ในหน้า 82)

TIME-OF-DAY CLOCK STOPPED —

อาจต้องชาร์จแบตเตอรี่สำรองซึ่งใช้สำหรับเก็บรักษาการตั้งค่าของการกำหนดค่าระบบ ต่อคอมพิวเตอร์ของคุณเข้ากับเต้าเสียบปลั๊กไฟเพื่อชาร์จแบตเตอรี่ ถ้าปัญหายังคงเกิดขึ้นอีก กรุณาติดต่อ Dell (ดู "การติดต่อกับ Dell" ในหน้า 82)

TIME-OF-DAY NOT SET-PLEASE RUN THE SYSTEM SETUP PROGRAM —

เวลาหรือวันที่ที่บันทึกไว้ในโปรแกรมการตั้งค่าระบบไม่ตรงกับนาฬิกาของระบบ แก้ไขการตั้งค่าของตัวเลือก วันที่ และ เวลา ให้ถูกต้อง กรุณาดูข้อมูลเพิ่มเติมใน *คู่มือบำรุงรักษา* ได้ที่ support.dell.com

TIMER CHIP COUNTER 2 FAILED — ชิพไบออร์ระบบอาจทำงานผิดปกติ

ทำการทดสอบการตั้งค่าระบบโดยใช้โปรแกรม Dell Diagnostics (กรุณาดู "Dell Diagnostics" ในหน้า 55)

UNEXPECTED INTERRUPT IN PROTECTED MODE —

ตัวควบคุมคีย์บอร์ดอาจทำงานผิดปกติ หรืออาจติดตั้งโมดูลหน่วยความจำไว้ไม่แน่น ทำการทดสอบหน่วยความจำของระบบและการทดสอบตัวควบคุมคีย์บอร์ดโดยใช้โปรแกรม Dell Diagnostics (กรุณาดู "Dell Diagnostics" ในหน้า 55)

X:\ IS NOT ACCESSIBLE. THE DEVICE IS NOT READY —

ใส่แผ่นดิสก์ลงในไดรฟ์ แล้วลองอีกครั้ง

WARNING: BATTERY IS CRITICALLY LOW — แบตเตอรี่กำลังจะหมด

เปลี่ยนแบตเตอรี่หรือต่อคอมพิวเตอร์เข้ากับเต้าเสียบปลั๊กไฟ หรือให้เข้าสู่โหมดไฮเบอร์เนต หรือปิดระบบคอมพิวเตอร์

ข้อความระบบ



หมายเหตุ: ถ้าข้อความที่คุณได้รับไม่ได้แสดงอยู่ในตารางนี้ กรุณาดูเอกสารประกอบการใช้งานของระบบปฏิบัติการหรือโปรแกรมที่ใช้งานอยู่ในขณะที่ข้อความแสดงขึ้นมา

แจ้ง เตือน! PREVIOUS ATTEMPTS AT BOOTING THIS SYSTEM HAVE FAILED AT CHECKPOINT [NNNN]. ขอรับความช่วยเหลือสำหรับปัญหา นี้ โดยจดบันทึกจุดตรวจสอบนี้ไว้ จากนั้น ติดต่อ **DELL TECHNICAL SUPPORT** — คอมพิวเตอร์บูตไม่สำเร็จติดต่อกันสามครั้ง โดยมีข้อผิดพลาดเดียวกัน (กรุณาดู เพื่อขอรับความช่วยเหลือ"การติดต่อกับ Dell" ในหน้า 82)

ข้อผิดพลาดเซตขั้ว CMOS — บอร์ดระบบอาจผิดปกติหรือแบตเตอรี่ RTC อ่อน เปลี่ยนแบตเตอรี่ กรุณาดู *คู่มือบำรุงรักษา* ได้ที่ support.dell.com หรือดู เพื่อขอรับความช่วยเหลือ"การติดต่อกับ Dell" ในหน้า 82

CPU FAN FAILURE (พัดลม CPU ไม่ ทำงาน) —

พัดลมของโปรเซสเซอร์ไม่ทำงาน เปลี่ยนพัดลมโปรเซสเซอร์ กรุณาดู *คู่มือบำรุงรักษา* ได้ที่ support.dell.com

HARD-DISK DRIVE FAILURE —

ฮาร์ดไดรฟ์อาจทำงานผิดปกติในระหว่างการตรวจสอบความพร้อมก่อนเริ่มระบบ (POST) ของฮาร์ดไดรฟ์ ตรวจสอบเสตสายต่อต่างๆ ลองสลับฮาร์ดดิสก์ หรือดู เพื่อขอรับความช่วยเหลือ"การติดต่อกับ Dell" ในหน้า 82

HARD-DISK DRIVE READ FAILURE —

ฮาร์ดไดรฟ์อาจทำงานผิดปกติในระหว่างการทดสอบเริ่มระบบฮาร์ดไดรฟ์ (ดู เพื่อขอรับความช่วยเหลือ)"การติดต่อกับ Dell" ในหน้า 82

คีย์บอร์ด ผิดปกติ — คีย์บอร์ดผิดปกติหรือสายคีย์บอร์ดไม่แน่น

NO BOOT DEVICE AVAILABLE — ไม่มีพาร์ติชันในฮาร์ดไดรฟ์ที่สามารถบู๊ตได้ หรือสายฮาร์ดไดรฟ์ไม่แน่น หรือไม่มีอุปกรณ์ที่สามารถบู๊ตได้อยู่

- ถ้าอุปกรณ์สำหรับบู๊ตเครื่องของคุณคือฮาร์ดไดรฟ์ ให้ตรวจสอบให้แน่ใจว่า ได้ต่อสายและติดตั้งไดรฟ์อย่างถูกต้องแล้ว และมีการแบ่งพาร์ติชัน ให้เป็นอุปกรณ์สำหรับบู๊ตเครื่อง
- เข้าสู่โปรแกรมการตั้งค่าระบบ และตรวจสอบให้แน่ใจว่าข้อมูลของลำดับการบู๊ตถูกต้อง (กรุณาดู คู่มือบำรุงรักษา ของคุณที่ support.dell.com)

NO TIMER TICK INTERRUPT —

ชิพบนบอร์ดระบบอาจทำงานผิดปกติหรือเมนบอร์ดผิดปกติ (กรุณา ดู เพื่อรับความช่วยเหลือ)"การติดต่อกับ Dell" ในหน้า 82

ข้อผิดพลาดกระแสไฟฟ้า สูงเกินที่ USB — ถอดอุปกรณ์ USB ใช้แหล่งจ่ายไฟภายนอกสำหรับอุปกรณ์ USB

ข้อสังเกต - ระบบตรวจสอบตัวเองของฮาร์ดไดรฟ์ รายงานว่า มีพารามิเตอร์ ตัวหนึ่ง ซึ่ง มีค่า สูงเกินช่วงการทำงานปกติ DELL ขอแนะนำให้ คุณสำรองข้อมูลเป็น ประจำ พารามิเตอร์ อยู่ นอกช่วงที่ กำหนด ซึ่ง อาจเป็น หน้าที่ของฮาร์ดไดรฟ์ หรือไม่ ก็ได้ — S.M.A.R.T ผิดพลาด อาจมีความผิดปกติกับ HDD สามารถเปิดหรือปิดใช้งานคุณสมบัตินี้ได้ในการตั้งค่า BIOS

การตรวจสอบค้นหาสาเหตุและแก้ไขปัญหาซอฟต์แวร์ และฮาร์ดแวร์

ถ้าตรวจไม่พบอุปกรณ์ในระหว่างการติดตั้งระบบปฏิบัติการ หรือตรวจพบแต่กำหนดค่า ไม่ถูกต้อง คุณสามารถใช้ตัวตรวจสอบค้นหาสาเหตุและแก้ไขปัญหาระบบฮาร์ดแวร์เพื่อทำการแก้ไขปัญหาการเข้ากันไม่ได้ได้เมื่อต้องการเริ่มต้นแก้ไขปัญหาระบบฮาร์ดแวร์ :

Windows Vista:

- 1 คลิกปุ่ม เริ่ม ของ Windows Vista  และคลิก บริการช่วยเหลือและวิธีใช้ (Help and Support)
- 2 พิมพ์คำว่า ตัวแก้ไขปัญหาฮาร์ดแวร์ (hardware troubleshooter) ลงในช่องค้นหาและกด <Enter> เพื่อเริ่มการค้นหา
- 3 ให้เลือกตัวเลือกในผลลัพธ์การค้นหาที่อธิบายถึงปัญหาได้ดีที่สุด และทำตามขั้นตอนการตรวจสอบค้นหาสาเหตุและการแก้ไขปัญหานั้น

Windows XP :

- 1 คลิก เริ่ม (Start) → บริการช่วยเหลือและวิธีใช้ (Help and Support)
- 2 พิมพ์คำว่า ตัวแก้ไขปัญหาฮาร์ดแวร์ (hardware troubleshooter) ลงในช่องค้นหาและกด <Enter> เพื่อเริ่มการค้นหา
- 3 ในส่วน แก้ไขปัญหา (Fix a Problem) ให้คลิก ตัวแก้ไขปัญหาฮาร์ดแวร์
- 4 ในรายการของ ตัวแก้ไขปัญหาฮาร์ดแวร์ ให้เลือกตัวเลือกที่อธิบายถึงปัญหาได้ดีที่สุด แล้วคลิก ถัดไป เพื่อทำตามขั้นตอนของการตรวจสอบค้นหาสาเหตุและแก้ไขปัญหานั้น

Dell Diagnostics

 ข้อควรระวัง: ก่อนเริ่มขั้นตอนใดในส่วนนี้ ให้ปฏิบัติตามข้อมูลด้านความปลอดภัยที่จัดส่งแนบมาพร้อมกับคอมพิวเตอร์ของคุณ ดูข้อมูลเพิ่มเติมของวิธีปฏิบัติที่ดีที่สุดด้านความปลอดภัยได้จากโฮมเพจการปฏิบัติตามกฎข้อบังคับที่ www.dell.com/regulatory_compliance

กรณีที่สามารถใช้โปรแกรม Dell Diagnostics

ถ้าคุณมีปัญหากับคอมพิวเตอร์ของคุณ ให้ทำการตรวจเช็คปัญหาเกี่ยวกับการค้างและซอฟต์แวร์ (ดู) และให้เรียกใช้โปรแกรม Dell Diagnostics ก่อนที่คุณจะติดต่อขอความช่วยเหลือด้านเทคนิคจาก Dell "ปัญหาเกี่ยวกับการค้างและซอฟต์แวร์" ในหน้า 60 ขอแนะนำให้คุณพิมพ์ขั้นตอนเหล่านี้ออกมาก่อนที่จะเริ่มดำเนินการ

 **ประกาศ:** Dell Diagnostics สามารถใช้ได้กับคอมพิวเตอร์ของ Dell เท่านั้น



หมายเหตุ: แผ่น *Drivers and Utilities* จาก Dell

เป็นอุปกรณ์เสริมและอาจไม่ได้จัดส่งมาให้พร้อมกับคอมพิวเตอร์

กรุณาคู่มือบำรุงรักษาที่ support.dell.com เพื่อตรวจสอบข้อมูลการกำหนดค่าคอมพิวเตอร์ของคุณ และตรวจสอบให้แน่ใจว่าอุปกรณ์ที่คุณต้องการทดสอบแสดงอยู่ในโปรแกรมการตั้งค่าระบบและพร้อมทำงาน

เรียกใช้ Dell Diagnostics จากฮาร์ดไดรฟ์ หรือจากแผ่น *Dell Drivers and Utilities*

เริ่มโปรแกรม Dell Diagnostics จากฮาร์ดดิสก์



หมายเหตุ: ถ้าคอมพิวเตอร์ของคุณไม่แสดงภาพบนหน้าจอ กรุณาดู "การติดต่อกับ Dell" ในหน้า 82

- 1 ตรวจสอบให้แน่ใจว่าเสียบปลั๊กคอมพิวเตอร์เข้ากับเต้าเสียบปลั๊กไฟที่ใช้งานได้
- 2 เปิด (หรือรีสตาร์ท) คอมพิวเตอร์
- 3 เมื่อเครื่องหมาย DELL™ ปรากฏขึ้น ให้กด <F12> ทันที เลือก **Diagnostics** จากเมนูเริ่ม (Start) และกด <Enter>



หมายเหตุ: ถ้าคุณกดปุ่มไม่ทันและเครื่องหมายของระบบปฏิบัติการปรากฏขึ้นมาแล้ว ให้รอต่อไปจนกระทั่งเดสก์ท็อปของ Microsoft® Windows® ปรากฏขึ้น จากนั้น ให้ปิดระบบคอมพิวเตอร์ของคุณ และลองอีกครั้ง



หมายเหตุ: หากพบข้อความระบุว่าไม่มีพาร์ติชันยูทิลิตี้วิเคราะห์ระบบ ให้เรียกใช้ Dell Diagnostics จากแผ่น *Drivers and Utilities*

- 4 กดปุ่มใดก็ได้เพื่อเริ่มโปรแกรม Dell Diagnostics จากพาร์ติชันสำหรับยูทิลิตี้การวิเคราะห์ในฮาร์ดไดรฟ์ของคุณ และปฏิบัติตามคำแนะนำบนหน้าจอ

เรียกใช้ Dell Diagnostics From จากแผ่น *Dell Drivers and Utilities*

- 1 ใส่อีซีดี *ไดรเวอร์และยูทิลิตี้*
 - 2 ปิดและรีสตาร์ทเครื่องใหม่
- เมื่อเครื่องหมาย DELL ปรากฏขึ้น ให้กด <F12> ทันที



หมายเหตุ: ถ้าคุณกดปุ่มไม่ทันและเครื่องหมายของระบบปฏิบัติการปรากฏขึ้นมาแล้ว ให้รอต่อไปจนกระทั่งเดสก์ท็อปของ Microsoft® Windows® ปรากฏขึ้น จากนั้น ให้ปิดระบบคอมพิวเตอร์ และลองอีกครั้ง



หมายเหตุ: ขั้นตอนต่อไป จะเป็นการเปลี่ยนลำดับการบูตสำหรับการบูตเพียงครั้งเดียวเท่านั้น ในการเริ่มระบบครั้งถัดไป คอมพิวเตอร์จะเริ่มการทำงานตามลำดับอุปกรณ์ที่ระบุไว้ในโปรแกรมการตั้งค่าระบบ

- เมื่อรายการอุปกรณ์สำหรับบูตแสดงขึ้นมา ให้เลือกแถบไฮไลต์ไปที่ **CD/DVD/CD-RW** และกดปุ่ม <Enter>
- เลือกตัวเลือก **Boot from CD-ROM** (บูตจาก CD-ROM) ในเมนู แล้วกด <Enter>
- พิมพ์ตัวเลข **1** เพื่อเริ่มเมนูของซีดี แล้วกด <Enter> เพื่อดำเนินการต่อไป
- เลือก **Run the 32 Bit Dell Diagnostics** (เรียกใช้ Dell Diagnostics แบบ 32 บิต) จากในรายการ ถ้าในรายการมีหลายรุ่นให้เลือก ให้เลือกรุ่นที่ตรงกับคอมพิวเตอร์ของคุณ
- หลังจาก Dell Diagnostics **Main Menu** ปรากฏขึ้น ให้เลือกการทดสอบที่ต้องการใช้ จากนั้นทำตามคำแนะนำบนหน้าจอ

คำแนะนำในการแก้ไขปัญหา

ทำตามคำแนะนำต่อไปนี้เมื่อทำการแก้ไขปัญหากับคอมพิวเตอร์ของคุณ:

- ถ้าเกิดปัญหาขึ้นหลังจากที่คุณเพิ่มหรือถอดส่วนใดส่วนหนึ่งออกจากคอมพิวเตอร์ ให้ตรวจสอบขั้นตอนการติดตั้ง และต้องตรวจสอบให้แน่ใจว่า มีการติดตั้งส่วนดังกล่าวอย่างถูกต้อง (ดู *คู่มือบำรุงรักษาของคุณที่ support.dell.com*)
- ถ้าอุปกรณ์ไม่ทำงาน ให้ตรวจสอบให้แน่ใจว่าได้ต่ออุปกรณ์ดังกล่าวอย่างถูกต้องแล้ว
- ถ้าอุปกรณ์ไม่ทำงาน ให้ตรวจสอบให้แน่ใจว่าได้ต่ออุปกรณ์ดังกล่าวอย่างถูกต้องแล้ว ถ้ามีข้อความแสดงข้อผิดพลาดปรากฏขึ้นบนหน้าจอ ให้จดบันทึกข้อความดังกล่าวทั้งหมด
- ถ้าข้อความแสดงข้อผิดพลาดเป็นข้อความจากโปรแกรม กรุณาดูเอกสารประกอบการใช้งานโปรแกรม



หมายเหตุ: ขั้นตอนต่างๆ ในเอกสารนี้เป็นขั้นตอนสำหรับใช้กับมุมมองเริ่มต้นของ Windows ดังนั้น ถ้าคุณตั้งคอมพิวเตอร์ Dell ของคุณให้ใช้มุมมองแบบ Windows Classic ข้อมูลในเอกสารนี้อาจไม่ตรงกับข้อมูลในจอแสดงผลของคุณ

ปัญหาเกี่ยวกับระบบไฟฟ้า

⚠️ ข้อควรระวัง: ก่อนเริ่มขั้นตอนใดในส่วนนี้ ให้ปฏิบัติตามข้อมูลด้านความปลอดภัยที่จัดส่งแนบมาพร้อมกับคอมพิวเตอร์ของคุณ ดูข้อมูลเพิ่มเติมของวิธีปฏิบัติที่ดีที่สุดด้านความปลอดภัยได้จากโฮมเพจการปฏิบัติตามกฎข้อบังคับที่ www.dell.com/regulatory_compliance

ถ้า ไฟเปิด/ปิดเครื่องไม่ติดสว่าง —

หมายความว่าคอมพิวเตอร์ปิดอยู่หรือไม่มีไฟเข้า

- ถอดและต่อสายปลั๊กไฟเข้ากับช่องต่อสายไฟที่ด้านหลังของคอมพิวเตอร์และเสียบปลั๊กไฟใหม่อีกครั้ง
- ให้ต่อสายไฟเข้ากับเต้าเสียบปลั๊กไฟโดยตรง โดยไม่ผ่านรางปลั๊กไฟ สายพ่วง และอุปกรณ์ป้องกันระบบไฟฟ้า เพื่อตรวจสอบว่าสามารถเปิดคอมพิวเตอร์ได้เป็นปกติ
- ตรวจสอบให้แน่ใจว่าได้เสียบรางปลั๊กไฟเข้ากับเต้าเสียบปลั๊กไฟและเปิดสวิตช์รางปลั๊กไฟแล้ว
- ตรวจสอบให้แน่ใจว่าเต้าเสียบปลั๊กไฟไม่เสีย โดยทดสอบกับอุปกรณ์อื่น เช่น โคมไฟ
- ตรวจสอบให้แน่ใจว่าสายไฟหลักและสายไฟที่แผงด้านหลังต่ออยู่อย่างแน่นหนาเข้ากับบอร์ดระบบ (ดูคู่มือบำรุงรักษา ของคุณที่ support.dell.com)

ถ้า ไฟแสดงการเปิด/ปิดเครื่องติดสว่างเป็นสีน้ำเงิน แต่คอมพิวเตอร์ไม่มีการตอบสนองใดๆ —

- ตรวจสอบให้แน่ใจว่าได้ต่อจอแสดงผลและเปิดสวิตช์แล้ว
- ถ้าต่อจอแสดงผลและเปิดสวิตช์ไว้แล้ว กรุณาดู "รหัสเสียงเตือน" ในหน้า 44

ถ้า ไฟแสดงการเปิด/ปิดเครื่องกะพริบเป็นสีน้ำเงิน —

หมายความว่าคอมพิวเตอร์อยู่ในโหมดสแตนด์บาย ให้กดปุ่มใดก็ได้บนคีย์บอร์ด ขยับเมาส์ หรือกดปุ่มเปิด/ปิดเครื่องเพื่อกลับมาทำงานต่อตามปกติ

ถ้า ไฟแสดงการเปิด/ปิดเครื่องกะพริบเป็นสีเหลือง —

คอมพิวเตอร์ได้รับไฟจ่าย แต่อุปกรณ์อาจทำงานผิดปกติหรือติดตั้งไว้ไม่ถูกต้อง

- ถอดโมดูลหน่วยความจำทั้งหมด จากนั้น ติดตั้งกลับเข้าไปใหม่อีกครั้ง (ดูคู่มือบำรุงรักษาของคุณที่ support.dell.com)

- ถอดการ์ดเสริมรวมถึงการ์ดแสดงผล จากนั้น ดัดตั้งกลับเข้าไปใหม่ (คู่มือบำรุงรักษาของคุณที่ support.dell.com)

ถ้า ไฟแสดงการเปิด/ปิด เครื่องติดสว่าง เป็น นสี เหลือง ตลอดเวลา — มีปัญหาเกี่ยวกับระบบไฟ อุปกรณ์อาจทำงานผิดปกติหรือติดตั้งไว้ไม่ถูกต้อง

- ตรวจสอบให้แน่ใจว่าสายไฟของตัวประมวลผลต่อกับช่องต่อของบอร์ดระบบอย่างแน่นหนา (คู่มือบำรุงรักษาของคุณที่ support.dell.com)
- ตรวจสอบให้แน่ใจว่าสายไฟหลักและสายไฟที่แผงด้านหลังต่อกับช่องต่อของบอร์ดระบบอย่างแน่นหนา (คู่มือบำรุงรักษา ของคุณที่ support.dell.com)

กำจัด -- อนุกรมวง — ตัวอย่างของสิ่งที่อาจทำให้เกิด -- อนุกรมวง คือ

- สายต่อต่างๆ รวมถึง ปลั๊กต่อ สายต่อเคีย์บอร์ด และสายต่อเมาส์
- มีการใช้อุปกรณ์มากเกินไปในรางปลั๊กไฟเดียวกัน
- มีการใช้รางปลั๊กไฟหลายราง โดยใช้เต้าเสียบปลั๊กไฟเดียวกัน

ปัญหาเกี่ยวกับหน่วยความจำ



ข้อควรระวัง: ก่อนเริ่มขั้นตอนใดในส่วนนี้ ให้ปฏิบัติตามข้อมูลด้านความปลอดภัยที่จัดส่งแนบมาพร้อมกับคอมพิวเตอร์ของคุณดูข้อมูลเพิ่มเติมของวิธีปฏิบัติที่ดีที่สุดด้านความปลอดภัยได้จากโฮมเพจการปฏิบัติตามกฎข้อบังคับที่ www.dell.com/regulatory_compliance

ถ้า คุณได้ รับข้อ อดความว่า าน หน่วยความจำไม่ เพียงพอ —

- ให้บันทึกและปิดไฟล์ต่างๆ ที่เปิดอยู่ และออกจากโปรแกรมที่คุณไม่ได้ใช้งานแล้วแต่ยังเปิดทิ้งไว้ เพื่อดูว่าสามารถแก้ไขปัญหานี้ได้หรือไม่
- สำหรับข้อมูลเกี่ยวกับความต้องการหน่วยความจำขั้นต่ำ กรุณาดูเอกสารประกอบการใช้งานซอฟต์แวร์ ถ้าจำเป็น ให้ติดตั้งหน่วยความจำเพิ่ม (คู่มือบำรุงรักษา ของคุณที่ support.dell.com)
- ถอดและเสียบโมดูลหน่วยความจำกลับเข้าไปใหม่ (คู่มือบำรุงรักษาของคุณที่ support.dell.com) เพื่อให้แน่ใจว่าคอมพิวเตอร์ของคุณสามารถรับส่งข้อมูลกับหน่วยความจำได้
- เรียกใช้ Dell Diagnostics (กรุณาดู "Dell Diagnostics" ในหน้า 55

ถ้าคุณพบปัญหาอื่น ๆ เกี่ยวกับหน่วยความจำ —

- ถอดและเสียบโมดูลหน่วยความจำกลับเข้าไปใหม่ (ดูคู่มือบำรุงรักษาของคุณที่ support.dell.com) เพื่อให้แน่ใจว่าคอมพิวเตอร์ของคุณสามารถรับส่งข้อมูลกับหน่วยความจำได้
- ตรวจสอบให้แน่ใจว่าคุณได้ทำตามคำแนะนำเบื้องต้นในการติดตั้งหน่วยความจำ (ดูคู่มือบำรุงรักษาของคุณที่ support.dell.com)
- ตรวจสอบให้แน่ใจว่าคอมพิวเตอร์ของคุณรองรับหน่วยความจำที่คุณใช้ สำหรับข้อมูลเพิ่มเติมเกี่ยวกับประเภทของหน่วยความจำที่คอมพิวเตอร์ของคุณรองรับ กรุณาดู "หน่วยความจำ" ในหน้า 34
- เรียกใช้ Dell Diagnostics (กรุณาดู "Dell Diagnostics" ในหน้า 55)

ปัญหาเกี่ยวกับการค้างและซอฟต์แวร์

 ข้อควรระวัง: ก่อนเริ่มขั้นตอนใดในส่วนนี้ ให้ปฏิบัติตามข้อมูลด้านความปลอดภัยที่จัดส่งแนบมาพร้อมกับคอมพิวเตอร์ของคุณ ดูข้อมูลเพิ่มเติมของวิธีปฏิบัติที่ดีที่สุดด้านความปลอดภัยได้จากโฮมเพจการปฏิบัติตามกฎข้อบังคับที่ www.dell.com/regulatory_compliance

ไม่สามารถเริ่มระบบคอมพิวเตอร์ได้

ตรวจสอบให้แน่ใจว่าได้เสียบสายไฟเข้ากับคอมพิวเตอร์ และเต้าเสียบปลั๊กไฟอย่างแน่นหนาแล้ว

คอมพิวเตอร์หยุดตอบสนอง

 ประกาศ: ข้อมูลของคุณอาจสูญหายไป หากคุณไม่สามารถปิดการทำงานได้ด้วยระบบปฏิบัติการ

ปิดคอมพิวเตอร์ — หากคอมพิวเตอร์ไม่มีการตอบสนองใดๆ เมื่อคุณกดปุ่มบนคีย์บอร์ดหรือขั้วเมาส์ ให้กดปุ่มเปิด/ปิดเครื่องค้างไว้อย่างน้อย 8-10 วินาที (จนกว่าคอมพิวเตอร์จะดับไป) จากนั้นให้รีเซ็ตคอมพิวเตอร์

โปรแกรมหยุดตอบสนอง

จบการทำงานของโปรแกรม.

- 1 กด <Ctrl><Shift><Esc> พร้อมกันเพื่อเข้าสู่ตัวจัดการงาน (Task Manager) แล้วคลิกแท็บ โปรแกรมประยุกต์ (Applications)
- 2 คลิกเลือกโปรแกรมที่ไม่ตอบสนอง แล้วคลิก จบการทำงาน (End Task)

โปรแกรมล่มบ่อยครั้ง



หมายเหตุ: ซอฟต์แวร์ส่วนใหญ่จะมีคำแนะนำการติดตั้งอยู่ในเอกสารประกอบการใช้งานหรืออยู่ในรูปของแผ่นฟลอปปีดิสก์ ซีดี หรือดีวีดี

ตรวจสอบเอกสารประกอบการใช้งานซอฟต์แวร์ — ถ้าจำเป็นให้ถอนการติดตั้ง และติดตั้งโปรแกรมนั้นใหม่

โปรแกรมได้รับการออกแบบมาสำหรับระบบปฏิบัติการ Microsoft® Windows® รุ่นก่อนหน้า

เรียกใช้ ตัวช่วยสร้าง ความเข้ากันได้ ของโปรแกรม (PROGRAM COMPATIBILITY WIZARD) —

Windows Vista:

ตัวช่วยสร้างความเข้ากันได้ของโปรแกรมจะกำหนดค่าให้โปรแกรมทำงานในสภาพแวดล้อมที่ใกล้เคียงกับระบบปฏิบัติการที่ไม่ใช่ Windows Vista

- 1 คลิก เริ่ม  → แผงควบคุม (Control Panel) → โปรแกรม (Program) → ใช้โปรแกรมที่เก่ากว่ากับ Windows รุ่นนี้ (Use an older program with this version of Windows)
- 2 ในหน้าจอต้อนรับ ให้คลิก Next (ถัดไป)
- 3 ปฏิบัติตามคำแนะนำที่แสดงขึ้นบนหน้าจอ

Windows XP :

ตัวช่วยสร้างความเข้ากันได้ของโปรแกรมจะกำหนดค่าให้โปรแกรมทำงานในสภาพแวดล้อมที่ใกล้เคียงกับระบบปฏิบัติการที่ไม่ใช่รุ่น XP

- 1 คลิก เริ่ม (Start)→ โปรแกรมทั้งหมด (All Programs)→ เบ็ดเตล็ด (Accessories)→ ตัวช่วยสร้างความเข้ากันได้ของโปรแกรม (Program Compatibility Wizard)→ ถัดไป (Next)
- 2 ปฏิบัติตามคำแนะนำที่แสดงขึ้นบนหน้าจอ

หน้าจอสีน้ำเงินจะปรากฏขึ้น

ปิดคอมพิวเตอร์ — หากคอมพิวเตอร์ไม่มีการตอบสนองใดๆ เมื่อคุณกดปุ่มบนคีย์บอร์ดหรือขยับเมาส์ ให้กดปุ่มเปิด/ปิดเครื่องค้างไว้ อย่างน้อย 8-10 วินาที (จนกว่าคอมพิวเตอร์จะดับไป) จากนั้นให้รีสตาร์ทคอมพิวเตอร์

ปัญหาอื่น ๆ เกี่ยวกับซอฟต์แวร์

ตรวจสอบเอกสารประกอบการใช้งานซอฟต์แวร์ หรือติดต่อ ผู้ผลิตซอฟต์แวร์ เพื่อขอรับข้อมูลในการตรวจสอบต้นเหตุสาเหตุและแก้ไขปัญหา —

- ตรวจสอบให้แน่ใจว่าโปรแกรมเข้ากันได้กับระบบปฏิบัติการที่ติดตั้งในคอมพิวเตอร์ของคุณ
- ตรวจสอบให้แน่ใจว่าคอมพิวเตอร์มีคุณสมบัติตรงตามความต้องการฮาร์ดแวร์ขั้นต่ำที่จำเป็นในการเรียกใช้ซอฟต์แวร์นั้น กรุณาดูข้อมูลจากเอกสารประกอบการใช้งานซอฟต์แวร์
- ตรวจสอบให้แน่ใจว่าได้ติดตั้งและกำหนดค่าโปรแกรมอย่างถูกต้อง
- ตรวจสอบว่าไดรเวอร์ของอุปกรณ์ไม่ขัดแย้งกับโปรแกรม
- ถ้าจำเป็น ให้ถอนการติดตั้ง และติดตั้งโปรแกรมนั้นใหม่

ทำการสำรองไฟล์ ต่าง ๆ ของคุณทันที

- ใช้โปรแกรมตรวจหาไวรัสในการตรวจเช็คฮาร์ดไดรฟ์ แผ่นฟลอปปีดิสก์ ซีดี หรือดีวีดี
- บันทึกและปิดไฟล์หรือโปรแกรมต่างๆ ที่เปิดอยู่ และปิดระบบคอมพิวเตอร์โดยใช้เมนู เริ่ม (Start)

บริการ Dell Technical Update

บริการ Dell Technical Update จะแจ้งให้คุณทราบเกี่ยวกับอัปเดตสำหรับซอฟต์แวร์และฮาร์ดแวร์ของคุณผ่านทางอีเมล บริการนี้ไม่เสียค่าใช้จ่าย และสามารถกำหนดเนื้อหา รูปแบบ และความถี่ในการรับข่าวสารได้ตามที่คุณต้องการ เมื่อต้องการสมัครใช้บริการ Dell Technical Update กรุณาเข้าไปที่ support.dell.com/technicalupdate

Dell Support Utility

Dell Support Utility ได้รับการติดตั้งไว้ในคอมพิวเตอร์ของคุณ และสามารถเรียกใช้ได้จากไอคอน Dell Support  ซึ่งอยู่ในแถบงาน หรือจากปุ่มเริ่ม (Start) ใช้โปรแกรมสนับสนุนนี้เพื่อดูข้อมูลช่วยเหลือเบื้องต้น อัปเดตสำหรับซอฟต์แวร์ และการตรวจสอบประสิทธิภาพของการประมวลผล

การเรียกใช้ Dell Support Utility

คุณสามารถเรียกใช้โปรแกรม Dell Support Utility ได้ผ่านทางไอคอน  ในแถบงาน หรือจากเมนู เริ่ม (Start)

ถ้าไม่มีไอคอน Dell Support อยู่ในแถบงานของคุณ ให้ทำตามขั้นตอนต่อไปนี้

1. คลิก เริ่ม (Start) → โปรแกรมทั้งหมด (All Programs) → **Dell Support** → **Dell Support Settings** (การตั้งค่า Dell Support)
2. ตรวจสอบว่าได้เลือกตัวเลือก **Show icon on the taskbar** (แสดงไอคอนในแถบงาน) แล้ว

 **หมายเหตุ:** ถ้าไม่สามารถเรียกใช้ Dell Support Utility จากเมนู เริ่ม (Start) ได้ กรุณาเข้าไปที่เว็บไซต์ support.dell.com และดาวน์โหลดซอฟต์แวร์ดังกล่าว

Dell Support Utility ได้รับการปรับแต่งมาให้เหมาะกับลักษณะการใช้งานของคุณ

ไอคอน  ในแถบงานจะทำหน้าที่แตกต่างกันเมื่อคุณคลิก ดับเบิลคลิก หรือคลิกขวาที่ตัวไอคอน

การคลิกไอคอน Dell Support

คลิกหรือคลิกขวาที่ไอคอน  เพื่อทำสิ่งต่อไปนี้

- ตรวจสอบเช็คสถานะการประมวลผล
- ดูการตั้งค่า Dell Support Utility
- เรียกดูไฟล์วิธีใช้ของ Dell Support Utility
- ดูคำถามที่ถูกลบเป็นประจำ
- ศึกษาเพิ่มเติมเกี่ยวกับ Dell Support Utility
- ปิดโปรแกรม Dell Support Utility

การดับเบิลคลิกไอคอน Dell Support

ดับเบิลคลิกไอคอน  เพื่อตรวจสอบเช็คสถานะการประมวลผล ดูคำถามที่ถูกลบเป็นประจำ เรียกดูไฟล์วิธีใช้ของ Dell Support Utility และดูการตั้งค่า Dell Support สำหรับข้อมูลเพิ่มเติมเกี่ยวกับ Dell Support Utility ให้คลิกเครื่องหมายคำถาม (?) ที่ด้านบนของหน้าจอ **Dell™ Support**

การติดตั้งซอฟต์แวร์อีกครั้ง

ไดรเวอร์

การระบุไดรเวอร์

ถ้าพบปัญหาเกี่ยวกับอุปกรณ์ใดๆ ก็ตาม ให้ระบุว่าไดรเวอร์เป็นสาเหตุของปัญหาที่พบหรือไม่ และถ้าจำเป็น ให้ทำการอัปเดตไดรเวอร์

Microsoft® Windows Vista®:

- 1 คลิกที่ปุ่ม เริ่ม ของ Windows Vista™  และคลิกขวาที่ **Computer**
- 2 คลิกที่ **Properties** → **Device Manager**



หมายเหตุ: หน้าต่าง **User Account Control** จะปรากฏขึ้น

หากคุณเป็นผู้ดูแลระบบคอมพิวเตอร์ คลิกที่ **Continue** หรือติดต่อผู้ดูแลระบบเพื่อดำเนินการต่อ

Microsoft Windows® XP:

- 1 คลิก **เริ่ม** (Start) → **แผงควบคุม** (Control Panel)
- 2 ในส่วน **เลือกประเภท** (Pick a Category) ให้คลิก **ประสิทธิภาพและการบำรุงรักษา** (Performance and Maintenance) และคลิก **ระบบ** (System)
- 3 ในหน้าต่าง **คุณสมบัติระบบ** (System Properties) ให้คลิกที่แท็บ **ฮาร์ดแวร์** (Hardware) และคลิก **ตัวจัดการอุปกรณ์** (Device Manager)

เลื่อนรายการลงเพื่อดูว่าอุปกรณ์ใดมีเครื่องหมายอัศเจรีย์ (วงกลมสีเหลืองที่มีเครื่องหมาย [!]) อยู่บนไอคอนอุปกรณ์

ถ้ามีเครื่องหมายอัศเจรีย์อยู่ข้างชื่ออุปกรณ์ คุณอาจต้องติดตั้งไดรเวอร์ตัวเดิมอีกครั้ง หรือติดตั้งไดรเวอร์ตัวใหม่ (กรุณาดู "การติดตั้งไดรเวอร์และยูทิลิตี้ใหม่" ในหน้า 66)

การติดตั้งไดรเวอร์และยูทิลิตี้ใหม่

- ➡ **ประกาศ:** เว็บไซต์ Dell Support ที่ support.dell.com และสื่อไดรเวอร์และยูทิลิตี้ของคุณจะมีไดรเวอร์ที่ได้รับการรับรองให้ใช้กับคอมพิวเตอร์ของ Dell™ หากคุณติดตั้งไดรเวอร์ที่ได้รับมาจากแหล่งอื่นๆ คอมพิวเตอร์ของคุณอาจทำงานได้ไม่ถูกต้อง

การกลับไปใช้ไดรเวอร์อุปกรณ์รุ่นก่อนหน้า

Windows Vista:

- 1 คลิกที่ปุ่ม เริ่ม ของ Windows Vista™  และคลิกขวาที่ **Computer**
- 2 คลิกที่ **Properties** → **Device Manager**
 **หมายเหตุ:** หน้าต่าง **User Account Control** จะปรากฏขึ้น หากคุณเป็นผู้ดูแลระบบคอมพิวเตอร์ คลิกที่ **Continue** หรือติดต่อบุคคลดูแลระบบเพื่อเข้าสู่ Device Manager
- 3 คลิกขวาที่อุปกรณ์ที่ติดตั้งไดรเวอร์ใหม่ จากนั้นคลิกที่ **Properties**
- 4 คลิกที่แท็บ **Drivers** → **Roll Back Driver**

Windows XP :

- 1 คลิก เริ่ม(Start) → **คอมพิวเตอร์ของฉัน** (My Computer) → **คุณสมบัติ** (Properties) → **ฮาร์ดแวร์** (Hardware) → **ตัวจัดการอุปกรณ์** (Device Manager)
- 2 คลิกขวาที่อุปกรณ์ที่ติดตั้งไดรเวอร์ใหม่ จากนั้นคลิกที่ **Properties**
- 3 คลิกแท็บ **โปรแกรมควบคุม** (Drivers) → **กลับไปใช้โปรแกรมควบคุมรุ่นก่อนหน้า** (Roll Back Driver)

ถ้าการคืนค่าสถานะก่อนหน้าของไดรเวอร์อุปกรณ์ (Device Driver Rollback)

ไม่สามารถแก้ปัญหาได้ ให้ใช้การคืนค่าระบบ (System Restore) (กรุณาดู)

เพื่อคืนค่าคอมพิวเตอร์ของคุณกลับไปสู่สถานะปฏิบัติการเดิมก่อนที่คุณจะติดตั้งไดรเวอร์ตัวใหม่"การคืนค่าระบบปฏิบัติการของคุณ" ในหน้า 68

การใช้สื่อไดรเวอร์และยูทิลิตี้

ถ้าการคืนค่าสถานะก่อนหน้าของไดรเวอร์อุปกรณ์ (Device Driver "การคืนค่าระบบปฏิบัติการของคุณ" ในหน้า 68Rollback) หรือการคืนค่าระบบ (System Restore) (กรุณาดู) ไม่สามารถแก้ปัญหาคำนี้ได้ให้ติดตั้งไดรเวอร์จากสื่อไดรเวอร์และยูทิลิตี้ของคุณอีกครั้ง

- 1 เมื่อคุณเห็นเดสก์ท็อปของ Windows ปรากฏขึ้นบนหน้าจอ ให้ใส่สื่อ **ไดรเวอร์และยูทิลิตี้**
ถ้าคุณใช้ สื่อ **ไดรเวอร์และยูทิลิตี้** เป็นครั้งแรก ให้ไปที่ ขั้นตอนที่ 2
ถ้าไม่ได้ใช้เป็นครั้งแรก ให้ไปที่ ขั้นตอนที่ 5
- 2 เมื่อโปรแกรมติดตั้งของสื่อ **ไดรเวอร์และยูทิลิตี้** เปิดขึ้นมาแล้ว ให้ทำตามพร้อมท์บนหน้าจอ
 **หมายเหตุ:** โดยทั่วไปแล้ว โปรแกรม **ไดรเวอร์และยูทิลิตี้** จะเปิดขึ้นมาโดยอัตโนมัติ ถ้าโปรแกรมไม่เปิดขึ้นมาเอง ให้เปิด Windows Explorer และคลิกที่ไดรฟ์สื่อเพื่อแสดงข้อมูลในสื่อขึ้นมา จากนั้น ดับเบิลคลิกไฟล์ที่ชื่อ **autorcd.exe**
- 3 เมื่อหน้าต่าง **InstallShield Wizard Complete** ปรากฏขึ้น ให้หน้าต่าง **ไดรเวอร์และยูทิลิตี้** ออก และคลิก **Finish** (เสร็จสิ้น) เพื่อรีสตาร์ทคอมพิวเตอร์
- 4 เมื่อเดสก์ท็อปของ Windows ปรากฏขึ้น ให้ใส่แผ่นไดรเวอร์และยูทิลิตี้เข้าไปใหม่
- 5 ที่หน้าจอ **Welcome Dell System Owner** ให้คลิก **Next** (ถัดไป)

 **หมายเหตุ:** โปรแกรม **ไดรเวอร์และยูทิลิตี้** จะแสดงเฉพาะไดรเวอร์ของฮาร์ดแวร์ที่ติดตั้งมากับคอมพิวเตอร์ของคุณเท่านั้น ถ้าคุณติดตั้งฮาร์ดแวร์เพิ่มเติม ไดรเวอร์ของฮาร์ดแวร์ใหม่อาจไม่ได้แสดงอยู่ในรายการ ถ้าไดรเวอร์เหล่านั้นไม่แสดงขึ้นมา ให้ออกจากโปรแกรม **ไดรเวอร์และยูทิลิตี้** สำหรับข้อมูลเกี่ยวกับไดรเวอร์ กรุณาดูเอกสารประกอบการใช้งานที่มาพร้อมกับอุปกรณ์นั้น

ข้อความจะ **ปรากฏขึ้น** และแจ้งว่าสื่อไดรเวอร์และยูทิลิตี้ตรวจพบฮาร์ดแวร์ในคอมพิวเตอร์ของคุณ

ไดรเวอร์ที่คอมพิวเตอร์ของคุณใช้จะแสดงขึ้นโดยอัตโนมัติในหน้าต่าง **My Drivers—The ResourceCD has identified these components in your system**

6 คลิกไดรเวอร์ที่คุณต้องการติดตั้งใหม่อีกครั้ง และปฏิบัติตามคำแนะนำบนหน้าจอ ถ้าไดรเวอร์ที่ต้องการไม่อยู่ในรายการ แสดงว่าระบบปฏิบัติการของคุณไม่จำเป็นต้องใช้ไดรเวอร์นั้น

การติดตั้งไดรเวอร์อีกครั้งด้วยตนเอง

หลังจากแตกไฟล์ของไดรเวอร์ลงฮาร์ดไดรฟ์ของคุณตามที่อธิบายไว้ในส่วนก่อนหน้าเรียบร้อยแล้ว :

- 1 คลิกที่ปุ่ม เริ่ม ของ Windows Vista™  และคลิกขวาที่ **Computer**
- 2 คลิกที่ **Properties** → **Device Manager**



หมายเหตุ: หน้าต่าง **User Account Control** จะปรากฏขึ้น หากคุณเป็นผู้ดูแลระบบคอมพิวเตอร์ คลิกที่ **Continue** หรือติดต่อผู้ดูแลระบบเพื่อเข้าสู่ Device Manager

- 3 ดับเบิลคลิกประเภทของอุปกรณ์ที่คุณกำลังจะติดตั้งไดรเวอร์ (ตัวอย่างเช่นเสียงหรือวิดีโอ)
- 4 ดับเบิลคลิกชื่อของอุปกรณ์ที่คุณกำลังจะติดตั้งไดรเวอร์
- 5 คลิกที่แท็บ **Driver** → **Update Driver** → **Browse my computer for driver software**
- 6 คลิก **Browse** จากนั้นทำการเรียกค้นตำแหน่งที่คัดลอกไฟล์ไดรเวอร์ไว้ก่อนหน้านี้
- 7 เมื่อชื่อของไดรเวอร์ที่ถูกต้องปรากฏขึ้น ให้คลิกที่ชื่อไดรเวอร์ → **OK** → **Next**
- 8 คลิก **Finish** จากนั้นทำการรีสตาร์ทคอมพิวเตอร์

การคืนค่าระบบปฏิบัติการของคุณ

คุณสามารถคืนค่าระบบปฏิบัติการของคุณได้โดยใช้วิธีดังต่อไปนี้ :

- การคืนค่าระบบ (System Restore) ของ Microsoft Windows จะนำคอมพิวเตอร์ของคุณกลับไปสู่สถานะปฏิบัติการก่อนหน้านี้โดยไม่มีผลต่อไฟล์ข้อมูล ใช้การคืนค่าระบบเป็นวิธีแรกในการคืนค่าระบบปฏิบัติการของคุณและรักษาไฟล์ข้อมูลไว้

- Dell Factory Image Restore (มีอยู่ใน Windows Vista) จะคืนค่าฮาร์ดไดรฟ์ให้มีสถานะการทำงานแบบเดียวกันกับเมื่อคุณซื้อคอมพิวเตอร์มา โปรแกรมจะลบข้อมูลทั้งหมดออกจากฮาร์ดไดรฟ์อย่างถาวร และเอาโปรแกรมใดๆ ที่ติดตั้งอยู่ หลังจากที่คุณได้รับคอมพิวเตอร์ออก ใช้ Dell Factory Image Restore ต่อเมื่อการคืนค่าระบบไม่สามารถแก้ปัญหาของระบบปฏิบัติการได้เท่านั้น
- หากคุณสามารถรับแผ่นระบบปฏิบัติการพร้อมกับคอมพิวเตอร์ของคุณ คุณสามารถใช้ดิสก์นั้นคืนค่าระบบปฏิบัติการได้ อย่างไรก็ตาม การใช้แผ่นระบบปฏิบัติการจะลบข้อมูลทั้งหมดในฮาร์ดไดรฟ์เช่นกัน ใช้แผ่นเฉพาะเมื่อการคืนค่าระบบไม่สามารถแก้ปัญหาของระบบปฏิบัติการของคุณได้

การใช้การคืนค่าระบบของ Microsoft® Windows®

ระบบปฏิบัติการ Windows มีตัวเลือกการคืนค่าระบบซึ่งคุณสามารถใช้เพื่อนำคอมพิวเตอร์ของคุณกลับไปสู่สถานะปฏิบัติการก่อนหน้าได้ (โดยไม่มีผลกระทบต่อเพิ่มข้อมูล) หากการเปลี่ยนแปลงฮาร์ดแวร์ ซอฟต์แวร์ หรือการตั้งค่าระบบอื่นๆ ทำให้สถานะปฏิบัติการของคอมพิวเตอร์ไม่เหมาะสม การเปลี่ยนแปลงใดๆ ที่การคืนค่าระบบได้กระทำกับคอมพิวเตอร์ของคุณสามารถย้อนกลับได้อย่างสมบูรณ์



ประกาศ: ต้องทำการสำรองแฟ้มข้อมูลของคุณไว้เสมอ System Restore ไม่สามารถตรวจสอบไฟล์ข้อมูลหรือเรียกคืนข้อมูลเหล่านี้ได้



หมายเหตุ: ขั้นตอนในเอกสารนี้เขียนขึ้นสำหรับมุมมองเริ่มต้นของ Windows ดังนั้นจึงอาจใช้ไม่ได้หากคุณตั้งค่าคอมพิวเตอร์ Dell™ ของคุณให้เป็นมุมมอง Windows แบบคลาสสิก (Windows Classic)



หมายเหตุ: ตั้งค่าคอมพิวเตอร์ Dell™ ของคุณให้เป็นมุมมอง Windows แบบคลาสสิก (Windows Classic)

การเริ่มการคืนค่าระบบ

Windows Vista:

- 1 คลิกที่ Start 
- 2 จากช่อง Start Search ให้พิมพ์คำว่า System Restore จากนั้นกด <Enter>



หมายเหตุ: หน้าต่าง **User Account Control** จะปรากฏขึ้น หากคุณเป็นผู้ดูแลระบบคอมพิวเตอร์ คลิกที่ **Continue** หรือติดต่อผู้ดูแลระบบเพื่อดำเนินการต่อตามที่ต้องการ

3 คลิก **Next** จากนั้นข้อความแจ้งการดำเนินการจะปรากฏขึ้นที่หน้าจอ

ในกรณีที่การคืนค่าระบบไม่สามารถแก้ไขได้ คุณสามารถยกเลิกการคืนค่าระบบครั้งล่าสุดได้ (กรุณาดู "การยกเลิกส่วนเรียกคืนค่าระบบเดิม" ในหน้า 70)

Windows XP :



ประกาศ: ก่อนที่คุณจะนำคอมพิวเตอร์กลับสู่สถานะปฏิบัติการก่อนหน้า ให้บันทึกและปิดไฟล์ข้อมูลที่เปิดค้างไว้ และออกจากโปรแกรมที่เปิดใช้งานอยู่ ห้ามเปลี่ยน เปิด หรือลบไฟล์ข้อมูลหรือโปรแกรมใดๆ จนกว่าการคืนค่าระบบจะเสร็จสมบูรณ์

- 1** คลิก **เริ่ม (Start)** → **โปรแกรมทั้งหมด (All Programs)** → **เบ็ดเตล็ด (Accessories)** → **เครื่องมือระบบ (System Tools)** → **การคืนค่าระบบ (System Restore)**
- 2** คลิก **คืนค่าคอมพิวเตอร์ของฉันกลับไปยังช่วงก่อนหน้า (Restore my computer to an earlier time)** หรือ **สร้างจุดคืนค่า (Create a restore point)**
- 3** คลิก **ถัดไป (Next)** และทำตามคำสั่งที่แสดงบนหน้าจอ

การยกเลิกส่วนเรียกคืนค่าระบบเดิม



ประกาศ: ก่อนที่คุณจะยกเลิกการคืนค่าระบบครั้งล่าสุด ให้บันทึกและปิดไฟล์ที่เปิดค้างไว้ทั้งหมด และออกจากโปรแกรมที่เปิดอยู่ ห้ามเปลี่ยน เปิด หรือลบไฟล์ข้อมูลหรือโปรแกรมใดๆ จนกว่าการคืนค่าระบบจะเสร็จสมบูรณ์

Windows Vista:

- 1** คลิก **เริ่ม** 
- 2** จากช่อง **Start Search** ให้พิมพ์คำว่า **System Restore** จากนั้นกด **<Enter>**
- 3** คลิกที่ **Undo my last restoration** จากนั้นคลิก **Next**

Windows XP :

- 1** คลิก **เริ่ม (Start)** → **โปรแกรมทั้งหมด (All Programs)** → **เบ็ดเตล็ด (Accessories)** → **เครื่องมือระบบ (System Tools)** → **การคืนค่าระบบ (System Restore)**
- 2** คลิกที่ **Undo my last restoration** จากนั้นคลิก **Next**

การเปิดใช้งานการคืนค่าระบบ

 **หมายเหตุ:** Windows Vista จะไม่เปิดใช้งานการคืนค่าระบบ ถึงแม้ว่าเนื้อที่ดิสก์จะเหลือน้อย ดังนั้น ขั้นตอนต่อไปนี้จะใช้กับ Windows XP เท่านั้น

ถ้าคุณติดตั้ง Windows XP โดยที่ฮาร์ดดิสก์มีพื้นที่เหลืออยู่น้อยกว่า 200 MB โปรแกรมการคืนค่าระบบจะยกเลิกการทำงานโดยอัตโนมัติ

เมื่อต้องการดูว่ามีการเปิดใช้งานการคืนค่าระบบอยู่หรือไม่ ให้ทำดังนี้:

1. คลิก **เริ่ม** (Start) → **แผงควบคุม** (Control Panel) → **ประสิทธิภาพและการบำรุงรักษา** (Performance and Maintenance) → **ระบบ** (System)
2. คลิกแท็บ **การคืนค่าระบบ** (System Restore) และตรวจสอบให้แน่ใจว่าไม่ได้เลือก **ปิดการคืนค่าระบบ** (Turn off System Restore) ไว้



การใช้ Dell™ Factory Image Restore

 **ประกาศ:** การใช้ Dell Factory Image Restore จะเป็นการลบข้อมูลทั้งหมดบนฮาร์ดไดรฟ์ออกอย่างถาวร และเอาโปรแกรมหรือไดรเวอร์ที่ติดตั้งหลังจากที่คุณรับคอมพิวเตอร์ไปแล้วออกด้วย หากเป็นไปได้ คุณควรสำรองข้อมูลก่อนใช้ตัวเลือกเหล่านี้ ใช้ Dell Factory Image Restore ต่อเมื่อการคืนค่าระบบไม่สามารถแก้ปัญหาระบบปฏิบัติการได้เท่านั้น

 **หมายเหตุ:** Dell Factory Image Restore อาจไม่มีให้บริการในบางประเทศหรือบนคอมพิวเตอร์บางรุ่น

ใช้ Dell Factory Image Restore (Windows Vista) เป็นวิธีสุดท้ายในการคืนค่าระบบปฏิบัติการของคุณเท่านั้น ตัวเลือกเหล่านี้จะคืนค่าฮาร์ดไดรฟ์ของคุณกลับไปยังสถานะแรกเริ่มเหมือนเมื่อตอนที่คุณซื้อคอมพิวเตอร์มา โปรแกรมหรือไฟล์ใดๆ ที่เพิ่มเข้ามาหลังจากคุณรับคอมพิวเตอร์ไปแล้ว (รวมถึงไฟล์ข้อมูล) จะถูกลบออกจากฮาร์ดไดรฟ์อย่างถาวร ไฟล์ข้อมูลหมายถึง เอกสาร กระดาษคำนวณ ข้อความอีเมล รูปภาพ ดิจิตอล ไฟล์เพลง และอื่นๆ หากเป็นไปได้ คุณควรสำรองข้อมูลทั้งหมดก่อนใช้ Factory Image Restore

Dell Factory Image Restore (เฉพาะ Windows Vista)

- 1 เปิดคอมพิวเตอร์ เมื่อเครื่องหมาย Dell ปรากฏขึ้น ให้กดปุ่ม <F8> หลายๆ ครั้งเพื่อเข้าไปยังหน้าต่าง Vista Advanced Boot Options (ตัวเลือกการบู๊ตขั้นสูงของ Vista)
- 2 เลือก **Repair Your Computer**
หน้าต่าง System Recovery Options จะปรากฏขึ้น
- 3 เลือกเค้าโครงคีย์บอร์ดแล้วคลิก ถัดไป (Next) ถัดไป
- 4 เมื่อต้องการเข้าไปที่หน้าตัวเลือกการกู้คืน ให้เข้าสู่ระบบในฐานะผู้ใช้ภายใน เมื่อต้องการเข้าไปที่พร้อมท์คำสั่ง ให้พิมพ์ administrator ลงในช่องชื่อผู้ใช้ จากนั้นคลิก OK (ตกลง)
- 5 คลิก Dell Factory Image Restore
 -  **หมายเหตุ:** คุณอาจจำเป็นต้องเลือก **Dell Factory Tools** แล้วจึงเลือก **Dell Factory Image Restore** ทั้งนี้ขึ้นอยู่กับข้อกำหนดค่าของคุณ
- 6 บนหน้าจอต้อนรับของ Dell Factory Image Restore ให้คลิก Next
หน้าจอ Confirm Data Deletion (ยืนยันการลบข้อมูล) จะปรากฏขึ้น
-  **ประกาศ:** หากไม่ต้องการใช้ Factory Image Restore คลิกที่ **Cancel** (ยกเลิก)
- 7 คลิกกล่องกาเครื่องหมายเพื่อยืนยันว่าคุณต้องการดำเนินการฟอร์แมตฮาร์ดไดรฟ์และคืนค่าซอฟต์แวร์ระบบกลับไปเป็นค่าจากโรงงาน จากนั้น คลิก Next (ถัดไป)
กระบวนการคืนค่าจะเริ่มขึ้น และอาจใช้เวลาอย่างต่ำห้านาทีเพื่อดำเนินการจนเสร็จสมบูรณ์ ข้อความจะปรากฏขึ้นเมื่อระบบปฏิบัติการและโปรแกรมที่ติดตั้งมาจากโรงงานได้รับการคืนค่ากลับไปเป็นค่าจากโรงงาน
- 8 คลิก **Finish** (เสร็จสิ้น) เพื่อรีสตาร์ทคอมพิวเตอร์

การใช้แผ่นระบบปฏิบัติการ

ก่อนการเริ่มใช้งาน

ถ้าคุณกำลังพิจารณาจะติดตั้งระบบปฏิบัติการ Windows ใหม่ เพื่อแก้ไขปัญหาที่เกิดขึ้นกับไดรเวอร์ที่เพิ่งติดตั้งไป ก่อนอื่นให้คุณลองใช้ฟังก์ชันคืนค่าสู่สถานะก่อนหน้าของไดรเวอร์อุปกรณ์ (Device Driver Rollback) ของ Windows เสียก่อน กรุณาดู "การกลับไปใช้ไดรเวอร์อุปกรณ์รุ่นก่อนหน้า" ในหน้า 66 ถ้า Device Driver Rollback ไม่สามารถแก้ไข-หาได้ ให้ใช้ System Restore ของ Microsoft Windows เพื่อคืนค่าระบบปฏิบัติการกลับไปยังสถานะการทำงานเดิมก่อนที่คุณจะติดตั้งไดรเวอร์อุปกรณ์ตัวใหม่ กรุณาดู "การใช้การคืนค่าระบบของ Microsoft® Windows®" ในหน้า 69



ประกาศ: ก่อนที่จะทำการติดตั้ง ให้เก็บสำรองไฟล์ข้อมูลต่างๆ ในฮาร์ดไดรฟ์หลักเสียก่อน สำหรับการกำหนดค่าฮาร์ดดิสก์ทั่วไป คอมพิวเตอร์จะตรวจจับฮาร์ดดิสก์หลักก่อนเป็นอันดับแรก

สำหรับการติดตั้ง Windows ใหม่ คุณจำเป็นต้องใช้สื่อระบบปฏิบัติการจาก Dell™ และแผ่นไดรเวอร์และยูทิลิตี้จาก Dell



หมายเหตุ: สื่อไดรเวอร์และยูทิลิตี้จาก Dell มีไดรเวอร์ซึ่งได้รับการติดตั้งในระหว่างการประกอบคอมพิวเตอร์ ให้ใช้สื่อไดรเวอร์และยูทิลิตี้จาก Dell เพื่อโหลดไดรเวอร์ที่จำเป็น สื่อไดรเวอร์และยูทิลิตี้จาก Dell และสื่อระบบปฏิบัติการจาก Dell อาจไม่ได้ให้มาพร้อมกับคอมพิวเตอร์ของคุณ ทั้งนี้ขึ้นอยู่กับภูมิภาคที่คุณสั่งซื้อคอมพิวเตอร์หรือว่าคุณได้ซื้อสื่อเหล่านี้ไปหรือไม่

การติดตั้ง Windows ใหม่

ขั้นตอนการติดตั้งใหม่อาจใช้เวลาประมาณ 1 ถึง 2 ชั่วโมงจึงจะเสร็จสมบูรณ์ หลังจากติดตั้งระบบปฏิบัติการใหม่แล้ว คุณต้องติดตั้งไดรเวอร์อุปกรณ์ โปรแกรมป้องกันไวรัส และซอฟต์แวร์อื่นๆ ใหม่อีกครั้ง

- 1 บันทึกและปิดไฟล์ต่างๆ ที่เปิดค้างไว้ และออกจากโปรแกรมที่เปิดใช้งานอยู่
- 2 ใส่แผ่นระบบปฏิบัติการ
- 3 หากข้อความ Install Windows (ติดตั้ง Windows) ปรากฏขึ้น คลิกที่ Exit(ออก)

4 รีสตาร์ทคอมพิวเตอร์

เมื่อเครื่องหมาย DELL ปรากฏขึ้น ให้กด <F12> ทันที



หมายเหตุ: ถ้าคุณกดปุ่มไม่ทันและเครื่องหมายของระบบปฏิบัติการปรากฏขึ้นมาแล้ว ให้รอต่อไปจนกระทั่งเดสก์ท็อปของ Microsoft® Windows® ปรากฏขึ้น จากนั้น ให้ปิดระบบคอมพิวเตอร์ และลองอีกครั้ง



หมายเหตุ: ขั้นตอนต่อไป จะเป็นการเปลี่ยนลำดับการบูตสำหรับการบูตเพียงครั้งเดียวเท่านั้น ในการเริ่มระบบครั้งถัดไป คอมพิวเตอร์จะบูตตามลำดับอุปกรณ์ที่ระบุไว้ในโปรแกรมการตั้งค่าระบบ

5 เมื่อรายการอุปกรณ์สำหรับบูตแสดงขึ้นมา ให้เลือกแถบไฮไลต์ไปที่ **CD/DVD/CD-RW Drive** และกดปุ่ม <Enter>

6 กดปุ่มใดก็ได้เพื่อทำการบูตจากซีดีรอม (**Boot from CD-ROM**) จากนั้นปฏิบัติตามคำแนะนำบนหน้าจอเพื่อทำการติดตั้งให้เสร็จสมบูรณ์

การขอรับความช่วยเหลือ

การขอรับความช่วยเหลือ

⚠️ ข้อควรระวัง: หากคุณจำเป็นต้องถอดฝาครอบคอมพิวเตอร์ออกให้ถอดปลั๊กไฟของคอมพิวเตอร์และของโมเด็มออกจากเต้าเสียบก่อนปฏิบัติตามคำแนะนำด้านความปลอดภัยที่ให้มาพร้อมกับคอมพิวเตอร์ของคุณ ดูข้อมูลเพิ่มเติมของวิธีปฏิบัติที่ดีที่สุดด้านความปลอดภัยได้จากโฮมเพจการปฏิบัติตามกฎข้อบังคับที่ www.dell.com/regulatory_compliance

หากคุณพบปัญหาเกี่ยวกับคอมพิวเตอร์ของคุณ ให้ปฏิบัติตามขั้นตอนต่อไปน เพื่อตรวจสอบค้นหาสาเหตุและวิเคราะห์ปัญหา

- 1 ถ้าคุณพบปัญหาเกี่ยวกับคอมพิวเตอร์ของคุณ ให้ปฏิบัติตามขั้นตอนต่อไปนี้เพื่อตรวจสอบค้นหาสาเหตุและวิเคราะห์ปัญหา "คำแนะนำในการแก้ไขปัญหา" ในหน้า 57
- 2 กรุณา ดู สำหรับขั้นตอนในการเรียกใช้ Dell Diagnostics "Dell Diagnostics" ในหน้า 55
- 3 กรอกข้อมูลใน "รายการตรวจสอบวิเคราะห์" ในหน้า 81
- 4 สำหรับความช่วยเหลือในระหว่างการติดตั้งและการตรวจสอบค้นหาสาเหตุและแก้ไขปัญหา ให้ใช้ชุดบริการออนไลน์ที่หลากหลายจาก Dell ได้ที่ Dell Support (support.dell.com) กรุณา ดู สำหรับข้อมูลเกี่ยวกับบริการออนไลน์อีกมากมายของ Dell Support "บริการออนไลน์" ในหน้า 77
- 5 ถ้าขั้นตอนก่อนหน้านี้ไม่สามารถแก้ไขปัญหาได้ กรุณา ดู "การติดต่อกับ Dell" ในหน้า 82



หมายเหตุ: โทรหา Dell Support โดยใช้โทรศัพท์ซึ่งอยู่ในบริเวณใกล้เคียงกับคอมพิวเตอร์ที่เกิดปัญหา เพื่อให้เจ้าหน้าที่ช่วยเหลือสามารถช่วยคุณได้ในกรณีดำเนินการตามขั้นตอนต่างๆ ที่จำเป็น



หมายเหตุ: ระบบ Express Service Code ของ Dell อาจไม่มีในทุกประเทศ

เมื่อได้รับแจ้งจากระบบโทรศัพท์อัตโนมัติของ Dell ให้ใส่ Express Service Code ของคุณเพื่อโอนสายโทรศัพท์ไปยังเจ้าหน้าที่ช่วยเหลือที่เจ้าหน้าที่รับผิดชอบโดยตรง ถ้าคุณไม่มี Express Service Code ให้เปิดโฟลเดอร์ **Dell Accessories** และดับเบิลคลิกที่ไอคอน **Express Service Code** แล้วทำตามคำแนะนำ

สำหรับคำแนะนำในการใช้ Dell Support กรุณาดู "ฝ่ายสนับสนุนด้านเทคนิคและฝ่ายบริการลูกค้า" ในหน้า 76



หมายเหตุ: บริการบางอย่างต่อไปนี้อาจไม่มีให้บริการในบางประเทศหรือภูมิภาคอื่น ๆ นอกภาคพื้นทวีปของสหรัฐอเมริกา โทรหาตัวแทน Dell ในพื้นที่ของคุณเพื่อขอข้อมูลเกี่ยวกับบริการที่มีให้

ฝ่ายสนับสนุนด้านเทคนิคและฝ่ายบริการลูกค้า

หากคุณมีข้อสงสัยเกี่ยวกับฮาร์ดแวร์ของ Dell™ ฝ่ายบริการช่วยเหลือของ Dell ยินดีที่จะตอบข้อสงสัยเหล่านั้นให้แก่คุณ เจ้าหน้าที่ช่วยเหลือของเราใช้คอมพิวเตอร์ในการวิเคราะห์ปัญหาของคุณ เพื่อให้สามารถให้คำตอบแก่คุณได้อย่างถูกต้องและรวดเร็ว เมื่อต้องการติดต่อฝ่ายบริการช่วยเหลือของ Dell กรุณาดูข้อมูลการติดต่อสำหรับภูมิภาคของคุณได้จาก หรือเข้าไปที่เว็บไซต์ support.dell.com "ก่อนโทรศัพท์ติดต่อกับ Dell" ในหน้า 79

DellConnect™

DellConnect เป็นเครื่องมือง่ายๆ สำหรับการเชื่อมต่อผ่านระบบออนไลน์ ซึ่งทำให้ทีมบริการช่วยเหลือจาก Dell สามารถเชื่อมต่อกับคอมพิวเตอร์ของคุณผ่านการเชื่อมต่อแบบบรอดแบนด์ เพื่อวิเคราะห์และแก้ปัญหา ซึ่งทั้งหมดนี้จะกระทำภายใต้การดูแลของคุณ สำหรับข้อมูลเพิ่มเติม กรุณาเข้าไปที่เว็บไซต์ support.dell.com และคลิกที่ **DellConnect**

บริการออนไลน์

คุณสามารถดูรายละเอียดเพิ่มเติมเกี่ยวกับผลิตภัณฑ์และบริการของ Dell ได้จากเว็บไซต์ต่อไปนี้:

www.dell.com

www.dell.com/ap (เฉพาะประเทศในแถบเอเชีย/แปซิฟิกเท่านั้น)

www.dell.com/jp (เฉพาะประเทศญี่ปุ่นเท่านั้น)

www.euro.dell.com (เฉพาะในแถบยุโรปเท่านั้น)

www.dell.com/la (ประเทศในแถบละตินอเมริกาและแคริบเบียน)

www.dell.ca (เฉพาะแคนาดาเท่านั้น)

คุณสามารถเข้าใช้ Dell Support ได้จากเว็บไซต์และที่อยู่อีเมลต่อไปนี้:

- เว็บไซต์ Dell Support:

support.dell.com

support.jp.dell.com (เฉพาะประเทศญี่ปุ่นเท่านั้น)

support.euro.dell.com (เฉพาะยุโรปเท่านั้น)

- ที่อยู่อีเมลของ Dell Support:

mobile_support@us.dell.com

support@us.dell.com

la-techsupport@dell.com

(เฉพาะประเทศในแถบละตินอเมริกาและแคริบเบียนเท่านั้น)

apsupport@dell.com (เฉพาะประเทศในแถบเอเชีย/แปซิฟิกเท่านั้น)

- ที่อยู่อีเมลของฝ่ายการตลาดและฝ่ายขายของ Dell:

apsupport@dell.com (เฉพาะประเทศในแถบเอเชีย/แปซิฟิกเท่านั้น)

sales_canada@dell.com (เฉพาะแคนาดาเท่านั้น)

- โพรโตคอลถ่ายโอนไฟล์แบบไม่ระบุชื่อ (FTP):

ftp.dell.com – เข้าสู่ระบบโดยใช้ชื่อผู้ใช้ **anonymous**
และใช้ที่อยู่อีเมลของคุณเป็นรหัสผ่าน

บริการ AutoTech

บริการช่วยเหลืออัตโนมัติ (AutoTech) จาก Dell คือบริการซึ่งมีคำตอบที่มีการบันทึกเอาไว้สำหรับคำถามต่างๆ ที่ลูกค้าของ Dell ถามเป็นประจำเกี่ยวกับคอมพิวเตอร์แล็ปท็อปและคอมพิวเตอร์เดสก์ท็อป

เมื่อคุณโทรไปที่ AutoTech ให้ใช้โทรศัพท์แบบกดปุ่มเพื่อเลือกหัวข้อที่ตรงกับคำถามของคุณ สำหรับหมายเลขโทรศัพท์ในภูมิภาคของคุณ กรุณาดู "การติดต่อกับ Dell" ในหน้า 82

บริการข้อมูลสถานะการสั่งซื้ออัตโนมัติ

เมื่อต้องการตรวจสอบสถานะการสั่งซื้อผลิตภัณฑ์ Dell ของคุณ คุณสามารถเข้าไปที่เว็บไซต์ **support.dell.com** หรือคุณสามารถโทรไปที่บริการข้อมูลสถานะการสั่งซื้ออัตโนมัติก็ได้ ระบบตอบรับจะขอให้คุณแจ้งข้อมูลที่จำเป็นสำหรับการค้นหาและรายงานสถานะการสั่งซื้อของคุณ สำหรับหมายเลขโทรศัพท์ในภูมิภาคของคุณ กรุณาดู "การติดต่อกับ Dell" ในหน้า 82

ปัญหาเกี่ยวกับสินค้าที่คุณสั่งซื้อ

ถ้าสินค้าที่คุณสั่งซื้อมีปัญหา เช่น ชิ้นส่วนไม่ครบหรือไม่ถูกต้อง หรือการวางบิลไม่ถูกต้อง กรุณาติดต่อขอรับบริการช่วยเหลือลูกค้าจาก Dell โดยเตรียมใบแจ้งหนี้และใบรายละเอียดสินค้าของคุณให้พร้อมเมื่อติดต่อกับ Dell สำหรับหมายเลขโทรศัพท์ในภูมิภาคของคุณ กรุณาดู "การติดต่อกับ Dell" ในหน้า 82

ข้อมูลผลิตภัณฑ์

ถ้าคุณต้องการข้อมูลเกี่ยวกับผลิตภัณฑ์อื่นๆ จาก Dell หรือถ้าคุณต้องการสั่งซื้อผลิตภัณฑ์ กรุณาเข้าไปที่เว็บไซต์ของ Dell ได้ที่ **www.dell.com** หากคุณต้องการทราบหมายเลขโทรศัพท์ที่ใช้ติดต่อกับ Dell สำหรับภูมิภาคของคุณ หรือต้องการพูดคุยสายกับพนักงานขาย กรุณาดู "การติดต่อกับ Dell" ในหน้า 82

การคืนสินค้าเพื่อขอรับการซ่อมแซมตามใบรับประกันหรือขอคืนเงิน

จัดเตรียมสินค้าทั้งหมดที่จะส่งคืน ไม่ว่าจะเพื่อนำไปซ่อมแซมหรือขอคืนเงิน โดยทำตามขั้นตอนดังนี้

- 1 โทรไปที่ Dell เพื่อขอ Return Material Authorization Number (หมายเลขอนุมัติการคืนสินค้า) และเขียนหมายเลขนี้ที่ด้านนอกของกล่องพัสดุให้เห็นได้อย่างชัดเจน

สำหรับหมายเลขโทรศัพท์ในภูมิภาคของคุณ กรุณาดู "การติดต่อกับ Dell" ในหน้า 82 แนบสำเนาใบแจ้งหนี้และจดหมายอธิบายถึงเหตุผลในการส่งคืนสินค้ามาด้วย

- 2 แนบสำเนา Diagnostics Checklist (รายการตรวจสอบวิเคราะห์) (กรุณาดู) ซึ่งจะแสดงรายการทดสอบที่คุณได้ดำเนินการไปแล้ว และข้อความแสดงข้อผิดพลาดที่รายงานโดยโปรแกรม Dell Diagnostics (กรุณาดู) "รายการตรวจสอบวิเคราะห์" ในหน้า 81 "การติดต่อกับ Dell" ในหน้า 82
- 3 ในกรณีที่เป็นการขอคืนเงิน ให้ส่งคืนอุปกรณ์เสริมต่างๆ ทั้งหมดของอุปกรณ์ที่จะส่งคืน (สายไฟ ซอฟต์แวร์ คู่มือใช้งาน ฯลฯ) มาด้วย
- 4 บรรจุอุปกรณ์ที่จะส่งคืนโดยใช้วัสดุหีบห่อเดิม (หรือวัสดุแบบเดียวกัน)

คุณจะต้องเป็นผู้รับผิดชอบค่าใช้จ่ายในการจัดส่งนอกจากนี้ คุณยังต้องเป็นผู้รับผิดชอบในการทำประกันผลิตภัณฑ์ที่ส่งคืน และเป็นผู้รับผิดชอบในกรณีที่เกิดการสูญหายระหว่างการจัดส่งมายัง Dell กรุณาอย่าส่งคืนสินค้าทางพัสดุเก็บเงินปลายทาง Dell สงวนสิทธิ์ในการปฏิเสธไม่รับสินค้าส่งคืนซึ่งไม่ตรงตามข้อกำหนดข้างต้น และจะส่งคืนค่าเหล่านั้นคืนให้กับคุณ

ก่อนโทรศัพท์ติดต่อกับ Dell



หมายเหตุ: เมื่อคุณต้องการติดต่อ Dell ทางโทรศัพท์ ให้เตรียม Express Service Code ไว้ให้พร้อม รหัสนี้จะช่วยให้ระบบช่วยเหลือทางโทรศัพท์อัตโนมัติของ Dell โอนสายโทรศัพท์ของคุณไปยังเจ้าหน้าที่ที่รับผิดชอบได้อย่างมีประสิทธิภาพมากยิ่งขึ้น Dell อาจขอให้คุณแจ้ง Service Tag ด้วย (ซึ่งโดยทั่วไปจะอยู่ที่ด้านล่างหรือด้านหลังของคอมพิวเตอร์)

และอย่าลืมกรอกข้อมูลในรายการตรวจสอบวิเคราะห์ (Diagnostics Checklist) (กรุณาดู "รายการตรวจสอบวิเคราะห์" ในหน้า 81) หากสามารถทำได้ ให้เปิดเครื่องคอมพิวเตอร์ของคุณก่อนที่จะโทรติดต่อขอความช่วยเหลือจาก Dell และควรใช้โทรศัพท์ซึ่งอยู่ในบริเวณใกล้เคียงกับคอมพิวเตอร์เนื่องจากเจ้าหน้าที่อาจให้คุณพิมพ์คำสั่งบางอย่างด้วยคีย์บอร์ด อธิบายข้อมูลโดยละเอียดในระหว่างการทำงาน หรือลองทำขั้นตอนอื่นๆ ในการตรวจสอบค้นหาสาเหตุและแก้ไขปัญหา ซึ่งจะต้องดำเนินการที่เครื่องคอมพิวเตอร์เท่านั้นตรวจสอบให้แน่ใจว่าได้เตรียมเอกสารต่างๆ ของคอมพิวเตอร์ไว้พร้อมแล้ว



ข้อควรระวัง: ก่อนจะทำการปรับเปลี่ยนภายในของคอมพิวเตอร์ ให้ปฏิบัติตามคำแนะนำด้านความปลอดภัยในเอกสารที่ให้มาพร้อมกับคอมพิวเตอร์ของคุณ ดูข้อมูลเพิ่มเติมของวิธีปฏิบัติที่ดีที่สุดด้านความปลอดภัยได้จากโฮมเพจการปฏิบัติตามกฎข้อบังคับที่ www.dell.com/regulatory_compliance

รายการตรวจสอบวิเคราะห์

ชื่อ :

วันที่ :

ที่อยู่ :

หมายเลขโทรศัพท์ :

Service Tag (บาร์โค้ดที่ด้านล่างหรือด้านหลังของคอมพิวเตอร์) :

Express Service Code:

หมายเลขอนุวัติการคืนสินค้า (ถ้าเจ้าหน้าที่ด้านเทคนิคของ Dell ให้ไว้) :

ระบบปฏิบัติการและรุ่น :

อุปกรณ์ :

การ์ดเสริม :

มีการเชื่อมต่อกับเครือข่ายหรือไม่ มี ไม่มี

เครือข่าย รุ่น และการ์ดเครือข่าย :

โปรแกรมต่างๆ และรุ่น :

กรุณาเอกสารที่มาพร้อมกับระบบปฏิบัติการเพื่อดูข้อมูลที่มีอยู่ในไฟล์เริ่มระบบ
ถ้าคอมพิวเตอร์ต่ออยู่กับเครื่องพิมพ์ ให้พิมพ์ไฟล์แต่ละไฟล์ออกมา
หรือ ให้บันทึกข้อมูลของไฟล์แต่ละไฟล์เอาไว้ก่อนโทรศัพท์ติดต่อกับ Dell

ข้อความแสดงข้อผิดพลาด รหัสเสียงเตือน หรือรหัสวิเคราะห์ :

รายละเอียดของปี-หาและขั้นตอนการตรวจสอบค้นหาสาเหตุและแก้ไขปี-
หาที่คุณได้ทำไปแล้ว :

การติดต่อกับ Dell

สำหรับลูกค้าในประเทศสหรัฐอเมริกา ให้โทรไปที่ 800-WWW-DELL (800-999-3355)



หมายเหตุ: หากคุณไม่สามารถเชื่อมต่อกับอินเทอร์เน็ตได้
คุณสามารถดูข้อมูลการติดต่อได้จากใบแจ้งหนี้ ใบรายละเอียดสินค้า ใบเสร็จ
หรือแคตตาล็อกผลิตภัณฑ์ของ Dell

Dell ได้จัดเตรียมบริการและการช่วยเหลือทั้งทางโทรศัพท์และแบบออนไลน์ไว้หลายช่องทางด้วยกัน โดยบริการเหล่านี้อาจมีให้บริการเฉพาะในบางประเทศและบางผลิตภัณฑ์เท่านั้น และบริการบางอย่างอาจไม่มีให้บริการในพื้นที่ของคุณ เมื่อต้องการติดต่อ Dell เกี่ยวกับการซื้อขาย ความช่วยเหลือด้านเทคนิค หรือประเด็นที่เกี่ยวกับการให้บริการลูกค้า

- 1 ให้เข้าไปที่ support.dell.com และระบุประเทศหรือภูมิภาคที่คุณอาศัยอยู่จากเมนู **Choose A Country/Region** (เลือกประเทศ/ภูมิภาค) ที่ด้านล่างของเพจ
- 2 คลิก **Contact Us** (ติดต่อ Dell) ทางด้านซ้ายของเพจ และเลือกลิงค์ของบริการหรือความช่วยเหลือที่ตรงกับความต้องการของคุณ
- 3 เลือกวิธีการติดต่อกับ Dell ที่คุณสะดวก

ดัชนี

D

Dell

Factory Image Restore, 71-72

Support Utility, 63

การติดต่อ, 75, 82

บริการ Technical Update, 63

ฝ่ายสนับสนุนด้านเทคนิคและบริการลูกค้า, 76

อ็อปเทสำหรับซอฟต์แวร์, 63

DellConnect, 76

Dell Diagnostics, 55

การสแตร์ทจากแผ่นไดรเวอร์และยูทิลิตี้, 56

การสแตร์ทจากฮาร์ดไดรฟ์, 56

F

Factory Image Restore, 71

S

S.M.A.R.T, 54

Service Tag, 7

W

Windows Vista

Dell Factory Image Restore, 71-72

การกลับไปใช้ไดรเวอร์อุปกรณ์รุ่นก่อนหน้า, 66

การคืนค่าระบบ, 68-69

การคืนค่าสู่สถานะก่อนหน้าของไดรเวอร์อุปกรณ์, 66

การติดตั้งใหม่, 7

ตัวช่วยดำเนินการปรับการทำงานร่วมกันของโปรแกรม (Program Compatibility wizard), 61

Windows XP

การกลับไปใช้ไดรเวอร์อุปกรณ์รุ่นก่อนหน้า, 66

การคืนค่าระบบ, 68-69

การคืนค่าสู่สถานะก่อนหน้าของไดรเวอร์อุปกรณ์ (Device Driver Rollback), 66

การตั้งค่าการเชื่อมต่ออินเทอร์เน็ต, 17

การติดตั้งใหม่, 7

ตัวช่วยดำเนินการถ่ายโอนไฟล์และค่าปรับตั้ง, 18

ก

การคืนค่าระบบ, 68-69

การเปิดใช้งาน, 71

การค้นหาข้อมูล, 7

การตั้งค่า

การตั้งค่าแบบเร็ว, 9

การติดตั้งคอมพิวเตอร์ของคุณในพื้นที่ปิด, 14

คอมพิวเตอร์, 9
อินเทอร์เน็ต, 16
การติดตั้งใหม่
ซอฟต์แวร์, 65
ไคร์เวอร์และยูทิลิตี้, 66
การติดต่อกับ Dell, 75, 82
การถ่ายโอนข้อมูลไปยังคอมพิวเตอร์เครื่องใหม่, 18
การวิเคราะห์
Dell, 55
รหัสเสียงเตือน, 44
การแก้ไขปัญหา, 8, 43
Dell Diagnostics, 55
การใช้งานร่วมกันของโปรแกรมและ
Windows, 61
ข้อความแสดงข้อผิดพลาด, 46
สินค้าไปยังสถานะก่อนหน้า, 68-69
คอมพิวเตอร์ไม่ตอบสนอง, 60
คำแนะนำ, 57
ซอฟต์แวร์, 60-62
ระบบไฟฟ้า, 58
เงื่อนไขไฟแสดงการทำงาน, 58
โปรแกรมหยุดทำงาน, 60
ไฟแสดงการทำงาน
(เปิดปิดเครื่อง), 43
หน้าจอสีน้ำเงิน, 62
หน่วยความจำ, 59
การเชื่อมต่อ
จอมอนิเตอร์, 9
เครือข่าย, 13
โมเด็ม, 12

สายเครือข่าย, 11
สายไฟ, 12
อินเทอร์เน็ต, 16

ข

ข้อกำหนดและเงื่อนไข, 8
ข้อความแสดงข้อผิดพลาด
รหัสเสียงเตือน, 44
ข้อตกลงการอนุญาตสิทธิ์ผู้ใช้ปลายทาง (EULA), 8
ข้อมูลการรับประกันสินค้า, 8
ข้อมูลการให้บริการ, 8
ข้อมูลด้านความปลอดภัย, 8
ข้อมูลทางเทคนิค
ขนาด, 40
ข้อมูลระบบ, 33
ช่องต่อ, 36
ชุดควบคุมและไฟส่องสว่าง, 38
ทั้งหมด, 33
บัสส่วนขยาย, 64
ภาพ, 34
ระบบไฟฟ้า, 39
ลักษณะการใช้งาน, 40
เสียง, 34
โปรเซสเซอร์, 33
ไคร์ไฟ, 36
หน่วยความจำ, 34
ข้อมูลเกี่ยวกับกฎข้อบังคับ, 8
ข้อมูลโครงสร้าง, 8

ค

- คู่มือบำรุงรักษา, 8
- คู่มือเทคโนโลยี Dell, 8

ช

- ซอฟต์แวร์
การติดตั้งใหม่, 65
- การแก้ไขปัญหา, 61-62
- ปัญหา, 61
- อัปเดต, 63
- ซอฟต์แวร์เครื่องเดสก์ทอป, 7

ด

- ตัวช่วยดำเนินการ
ตัวช่วยดำเนินการถ่ายโอนไฟล์และค่า
ปรับตั้ง, 18
- ตัวช่วยดำเนินการปรับการทำงานร่วม
กันของโปรแกรม (Program
Compatibility wizard), 61
- ตัวช่วยดำเนินการถ่ายโอนไฟล์และ
ค่าปรับตั้ง, 18

บ

- บริการ, 75

ป

- ปัญหา
คืนค่าไปยังสถานะก่อนหน้า, 69
- ป้ายฉลากแสดงสิทธิการใช้งาน, 8
- ป้ายฉลากแสดงสิทธิการใช้งาน
Windows, 8

ฝ

- ฝ่ายบริการ
การติดต่อกับ Dell, 82
- บริการออนไลน์, 77
- ฝ่ายสนับสนุนด้านเทคนิคและบริการลูกค้า, 76
- ส่วนภูมิภาค, 77
- ฝ่ายสนับสนุน
DellConnect, 76

ม

- มุมมอง
ช่องเสียบแผ่นด้านหลัง, 25, 28, 31
- ด้านหน้า, 23
- ด้านหลัง, 24, 27, 30

ร

- ระบบปฏิบัติการ
Dell Factory Image Restore, 71
- การคืนค่าระบบ, 68
- การติดตั้งใหม่, 7
- แผ่น, 73
- ระบบไฟฟ้า
การแก้ไขปัญหา, 58
- เงื่อนไขไฟแสดงการทำงาน, 58
- รหัสบริการด่วน, 7
- รหัสผลิตภัณฑ์ของระบบปฏิบัติการ, 8
- รหัสเสียงเตือน, 44

๒

แผ่น

ระบบปฏิบัติการ, 7

ไดรวเวอร์และยูทิลิตี้, 7

แผ่นระบบปฏิบัติการ, 7

แผ่นไดรวเวอร์และยูทิลิตี้, 7, 67

Dell Diagnostics, 55

เครือข่าย, 13

การเชื่อมต่อ, 13

เบอร์โทรศัพท์, 82

เอกสารกำกับ, 7

คู่มือบำรุงรักษา, 8

คู่มือเทคโนโลยี Dell, 8

ไดรวเวอร์, 65

การกลับไปใช้รุ่นก่อนหน้า, 66

การติดตั้งใหม่, 66

การระบุ, 65

แผ่นไดรวเวอร์และยูทิลิตี้, 7

๓

หน่วยความจำ

การแก้ไขปัญหา, 59

อัปเดต

ซอฟต์แวร์และฮาร์ดแวร์, 63

อินเทอร์เน็ต

การตั้งค่า, 16

การเชื่อมต่อ, 16