

Dell™ OptiPlex™ GX280

Quick Reference Guide

Notes, Notices, and Cautions



NOTE: A NOTE indicates important information that helps you make better use of your computer.



NOTICE: A NOTICE indicates either potential damage to hardware or loss of data and tells you how to avoid the problem.



CAUTION: A CAUTION indicates a potential for property damage, personal injury, or death.

If you purchased a Dell™ n Series computer, any references in this document to Microsoft® Windows® operating systems are not applicable.

The *Quick Reference Guide*, *Drivers and Utilities* CD, and operating system media are optional and may not ship with all computers.

Information in this document is subject to change without notice.

© 2004 Dell Inc. All rights reserved.

Reproduction in any manner whatsoever without the written permission of Dell Inc. is strictly forbidden.

Trademarks used in this text: *Dell*, *OptiPlex*, and the *DELL* logo are trademarks of Dell Inc.; *Microsoft* and *Windows* are registered trademarks of Microsoft Corporation.

Other trademarks and trade names may be used in this document to refer to either the entities claiming the marks and names or their products. Dell Inc. disclaims any proprietary interest in trademarks and trade names other than its own.

Models DHP, DHS, DCNE, DHM, DCSM

September 2004



P/N M7467

Rev. A00

Contents

Finding Information for Your Computer	5
Front and Back Views	7
Small Form-Factor Computer.	7
Small Desktop Computer	8
Desktop Computer	9
Small Mini-Tower Computer	10
Mini-Tower Computer	12
Opening the Computer Cover	13
Small Form-Factor, Small Desktop, and Small Mini-Tower Computers	13
Desktop and Mini-Tower Computers	13
Inside Your Computer	14
Small Form-factor Computer.	14
Small Desktop Computer	14
Desktop Computer	15
Small Mini-Tower Computer	15
Mini-Tower Computer	16
Setting Up Your Computer	16
Solving Problems	19
Dell Diagnostics.	19
System Lights	21
Diagnostic Lights	23
Beep Codes.	26
Running the Dell™ IDE Hard Drive Diagnostics	27
Resolving Software and Hardware Incompatibilities	27
Using Microsoft® Windows® XP System Restore	28
Reinstalling Microsoft® Windows® XP	30
Using the Drivers and Utilities CD	32
 Index	 35

Finding Information for Your Computer

What Are You Looking For?	Find It Here
<ul style="list-style-type: none"> • A diagnostic program for my computer • Drivers for my computer • My computer documentation • My device documentation • Desktop System Software (DSS) 	<p>Drivers and Utilities CD (also known as the ResourceCD)</p>  <p>Documentation and drivers are already installed on your computer. You can use the CD to reinstall drivers, run the Dell Diagnostics, or access your documentation.</p> <p>NOTE: The <i>Drivers and Utilities CD</i> is optional and may not ship with all computers.</p> <p>Readme files may be included on your CD to provide last-minute updates about technical changes to your computer or advanced technical-reference material for technicians or experienced users.</p>
<ul style="list-style-type: none"> • Operating system updates and patches 	<p>Desktop System Software (DSS)</p> <p>Located on the <i>Drivers and Utilities CD</i> and the Dell Support website at support.dell.com.</p>
<ul style="list-style-type: none"> • Terms and Conditions • Warranty information • Safety instructions • Regulatory information • Ergonomics information • End User License Agreement 	<p>Product Information Guide</p> 
<ul style="list-style-type: none"> • How to remove and replace parts • Technical specifications • How to configure system settings • How to troubleshoot and solve problems 	<p>Dell™ OptiPlex™ User's Guide</p> <p><i>Microsoft® Windows® XP Help and Support Center</i></p> <ol style="list-style-type: none"> 1 Click the Start button and click Help and Support. 2 Click User's and system guides and click User's guides.
<ul style="list-style-type: none"> • Service Tag and Express Service Code • Microsoft Windows License Label 	<p>Service Tag and Microsoft Windows License</p> <p>These labels are located on your computer.</p> <ul style="list-style-type: none"> • Use the Service Tag to identify your computer when you use support.dell.com or contact technical support. • Enter the Express Service Code to direct your call when contacting technical support. The Express Service Code is not available in all countries. 

What Are You Looking For?

- Latest drivers for my computer
- Answers to technical service and support questions
- Online discussions with other users and technical support
- Documentation for my computer

Find It Here**Dell Support Website — support.dell.com**

NOTE: Select your region to view the appropriate support site.

The Dell Support website provides several online tools, including:

- Troubleshooting — Hints and tips, articles from technicians, and online courses
- Upgrades — Upgrade information for components, such as memory, the hard drive, and the operating system
- Services and Warranties — Contact information, order status, warranty, and repair information
- Downloads — Drivers, patches, and software updates
- User Guides — Computer documentation and product specifications

- Service call status and support history
- Top technical issues for my computer
- Frequently asked questions
- File downloads
- Details on my computer configuration
- Service contract for my computer

Dell Premier Support Website — premiersupport.dell.com

The Dell Premier Support website is customized for corporate, government, and education customers. This website may not be available in all regions.

- How to use Windows XP
- Documentation for my computer
- Documentation for devices (such as a modem)

Windows Help and Support Center

- 1 Click the **Start** button and click **Help and Support**.
- 2 Type a word or phrase that describes your problem and click the arrow icon.
- 3 Click the topic that describes your problem.
- 4 Follow the instructions on the screen.

- How to reinstall my operating system

Operating System CD

The operating system is already installed on your computer. To reinstall your operating system, use the *Operating System CD*. See your *OptiPlex User's Guide* for instructions.

NOTE: The operating system media is optional and may not ship with all computers.



After you reinstall your operating system, use the *Drivers and Utilities CD* (optional) to reinstall drivers for the devices that came with your computer.

Your operating system product key label is located on your computer.

NOTE: The color of your CD varies based on the operating system you ordered.

- Regulatory model information and chassis type
- DHP — Small form-factor chassis
- DHS — Small desktop chassis
- DCSM — Desktop chassis
- DHM — Small mini-tower chassis
- DCNE — Mini-Tower chassis

Front and Back Views

Small Form-Factor Computer

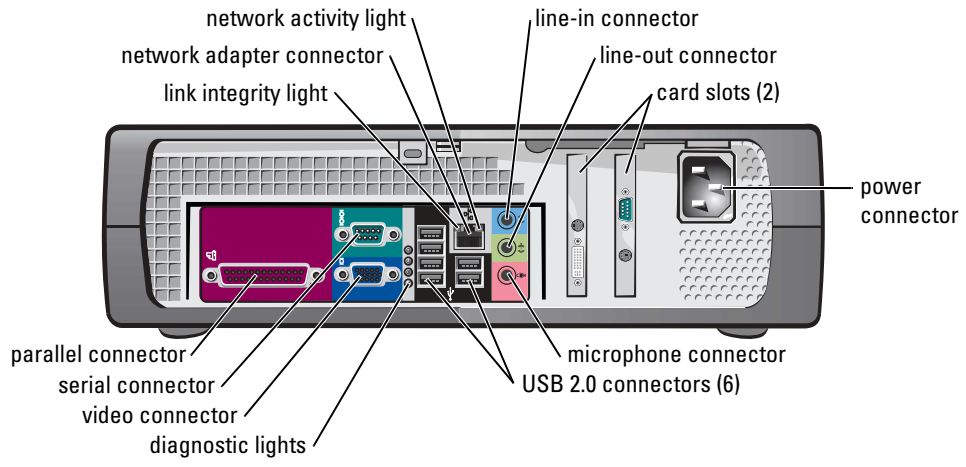
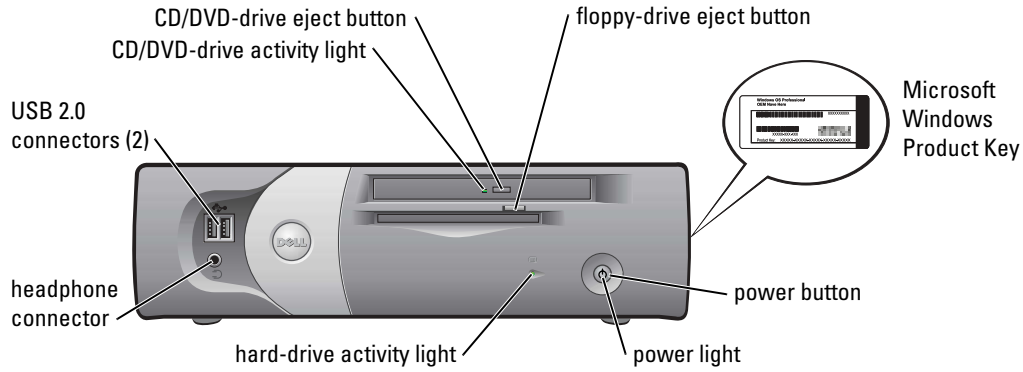

Small Desktop Computer

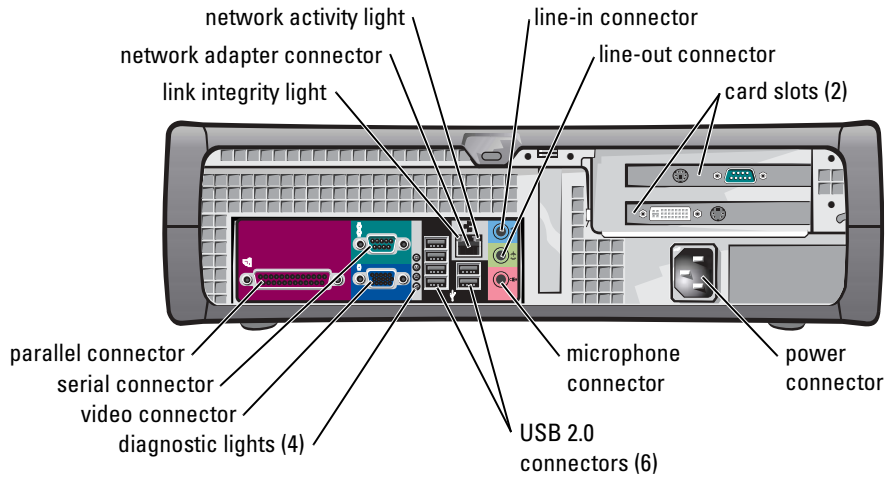
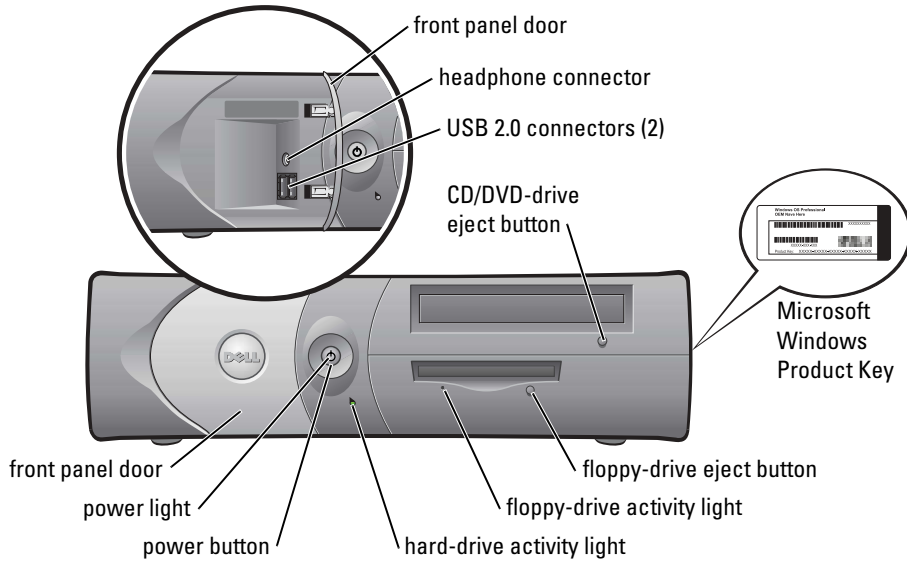

Desktop Computer

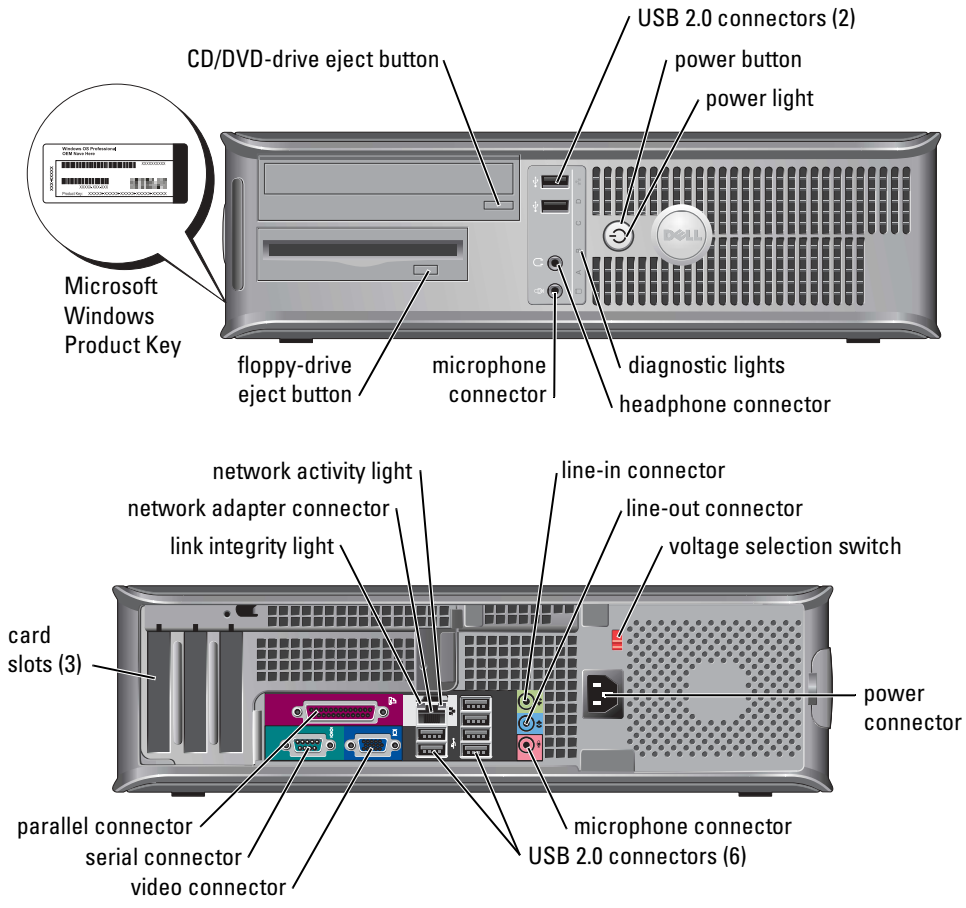

Small Mini-Tower Computer

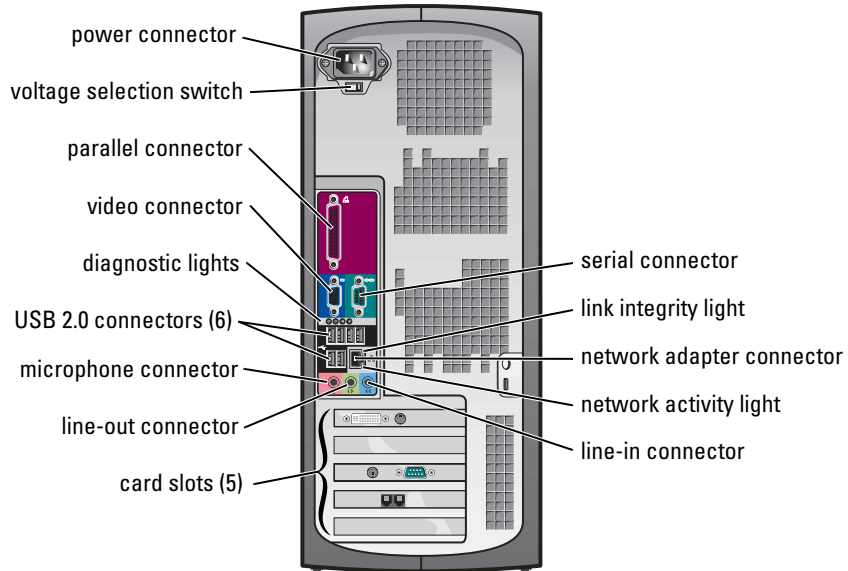
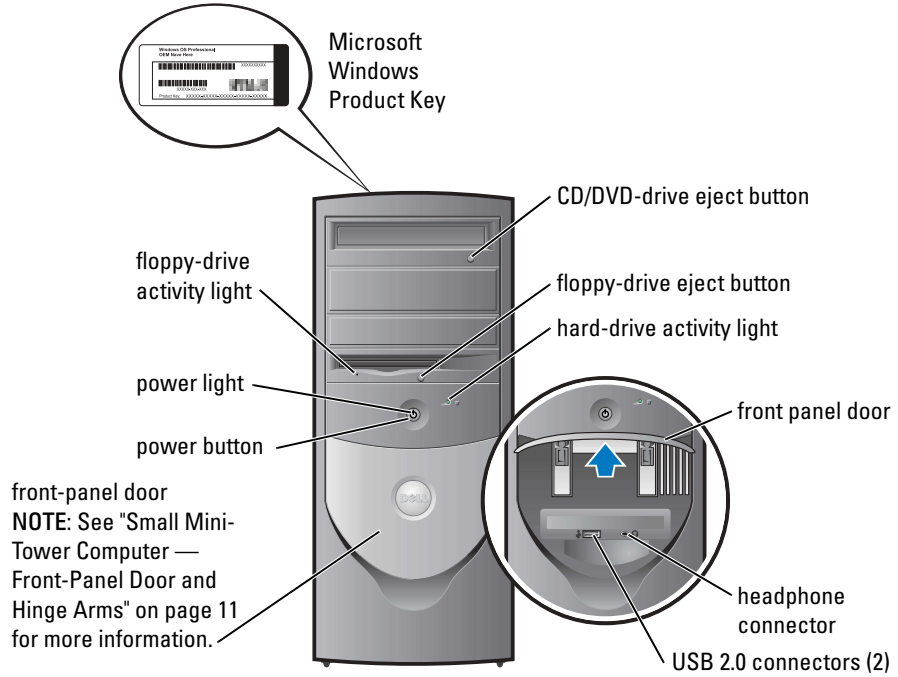

Small Mini-Tower Computer — Front-Panel Door and Hinge Arms

To prevent damage to your computer, the front-panel door is designed to "break away" if it is lifted up or pushed down too far.

 **CAUTION:** Before you begin any of the procedures in this section, follow the safety instructions in the *Product Information Guide*.

To reattach the front-panel door:

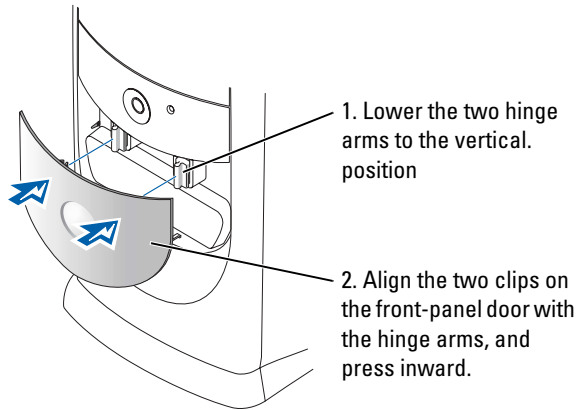

To reattach the hinge arms, first remove the front-panel door by gently snapping it off the two hinge arms:

1. Use your fingers to pull here to remove the front-panel insert.

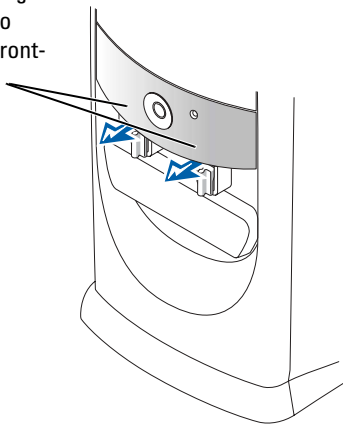

2. Lift both hinge arms to a horizontal position.

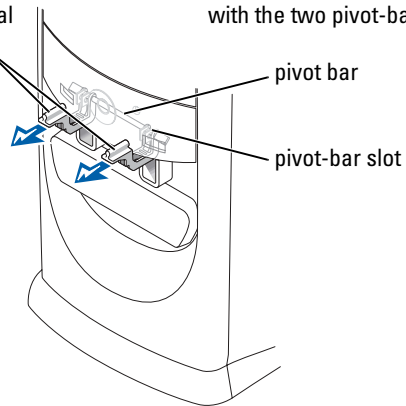

Mini-Tower Computer

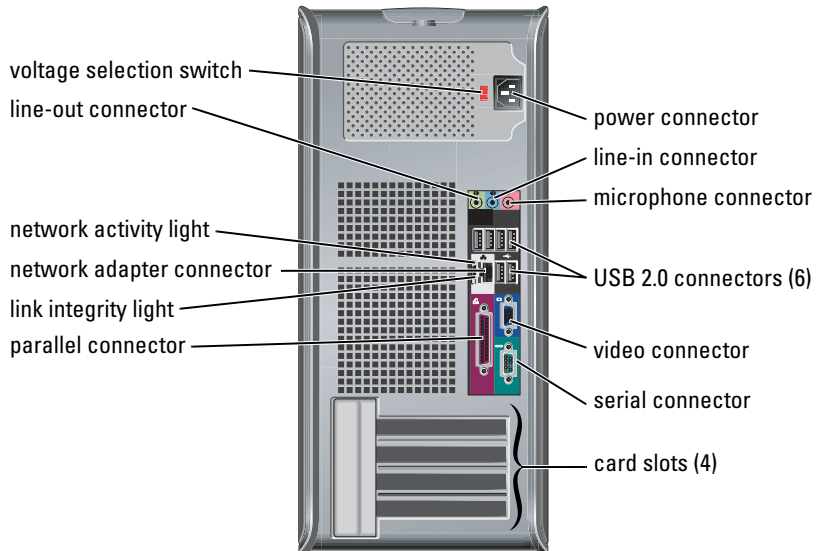
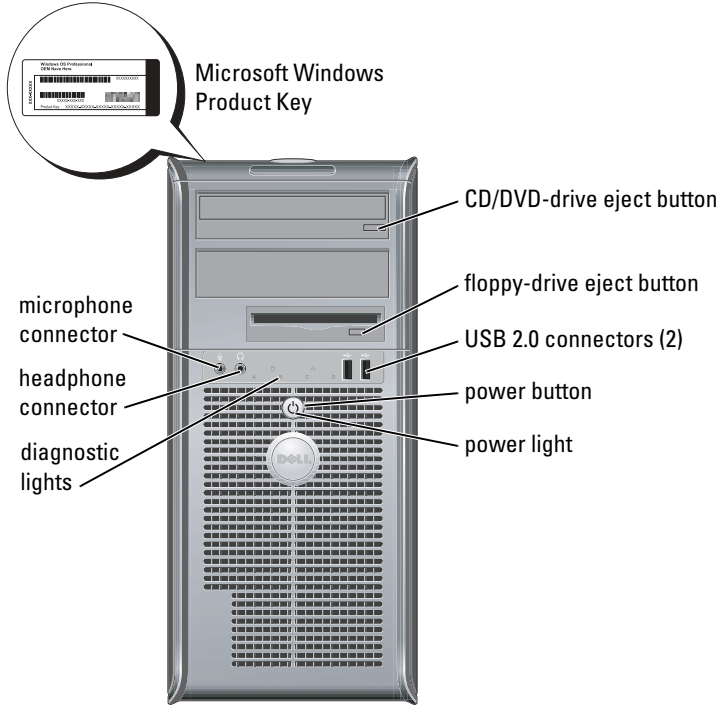

Opening the Computer Cover

 **CAUTION:** Before you begin any of the procedures in this section, follow the safety instructions in the *Product Information Guide*.

 **CAUTION:** To guard against electrical shock, always unplug your computer from the electrical outlet before opening the cover.

Before opening the cover, remove the lock if a lock is installed on the back of the computer.

Small Form-Factor, Small Desktop, and Small Mini-Tower Computers

 **NOTICE:** Ensure that there is sufficient space to support the open cover—at least 30 cm (1 ft) of desk top space.

- 1 Remove the computer stand, if one is attached.
- 2 Locate the *two* release buttons shown in the figure. Then press the *two* release buttons as you lift the cover.

 **NOTICE:** Open the cover slowly to ensure that you do not damage any cables.

- 3 Raise the back of the cover, and pivot it toward the front of the computer.

 **NOTE:** When opening the small mini-tower computer, first press the release button on the right side of the computer with one hand while pulling up on the top of the cover with the other hand, and then press the release button on the left side of the computer with one hand while pulling up on the top of the cover with the other hand.

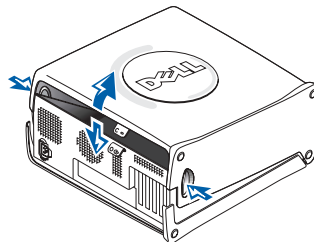
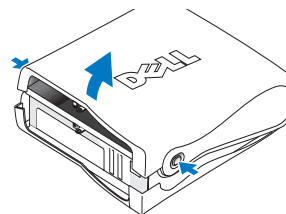

Desktop and Mini-Tower Computers

Locate the cover release lever on the back of the computer, and press the lever to release the cover.

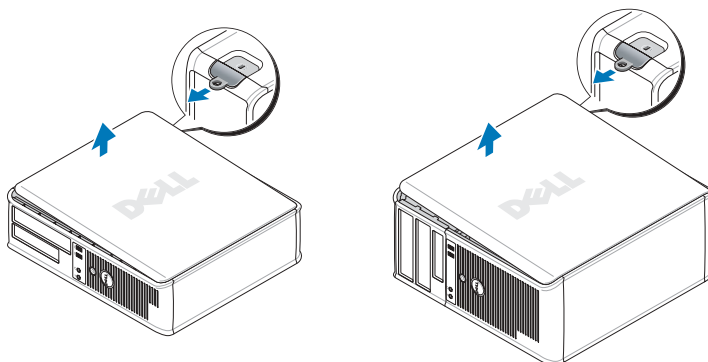

Inside Your Computer

Small Form-factor Computer

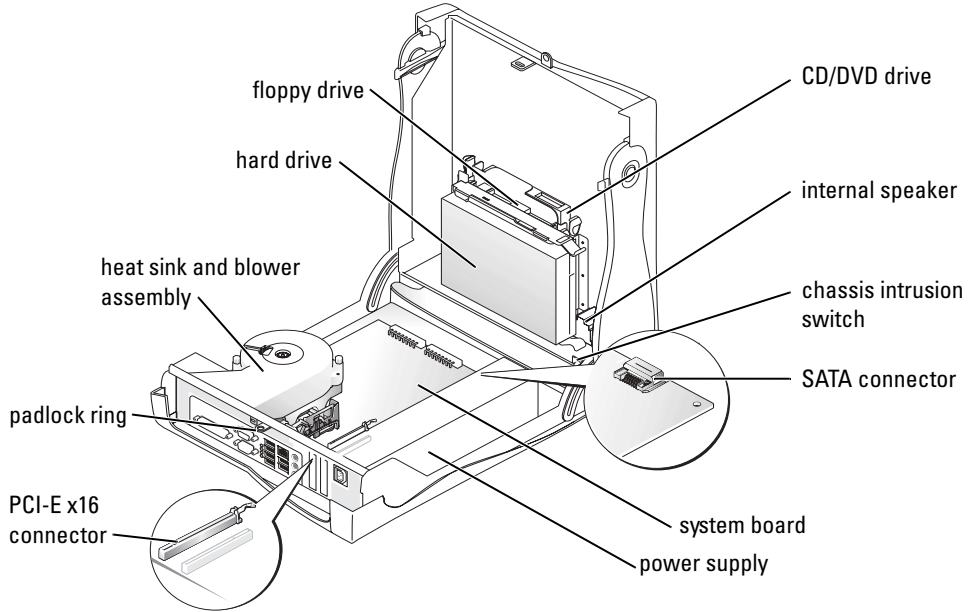

Small Desktop Computer

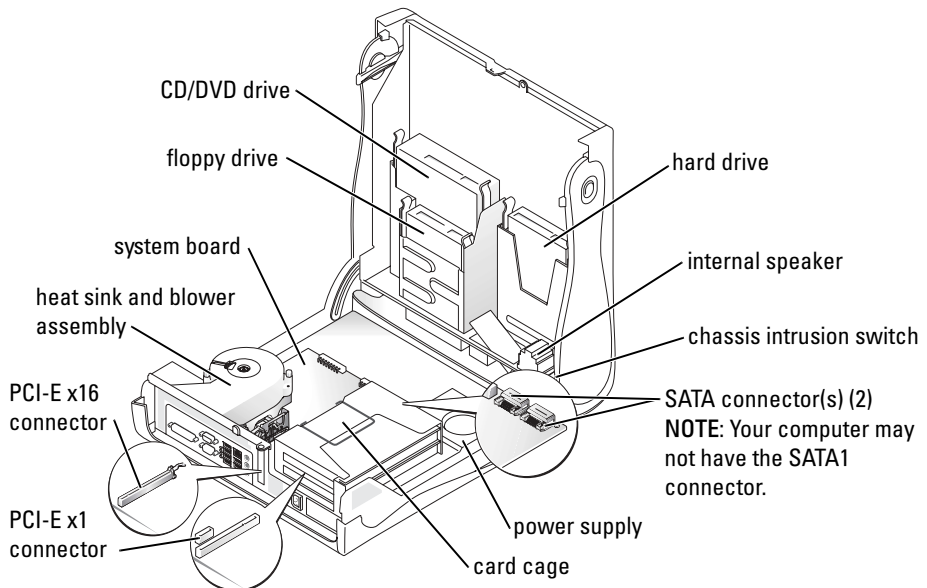

Desktop Computer

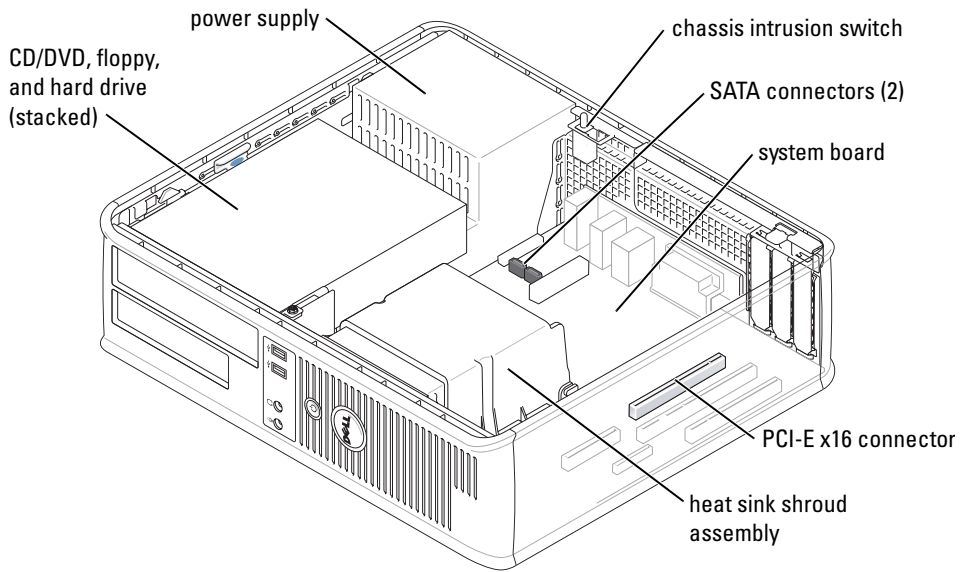

Small Mini-Tower Computer

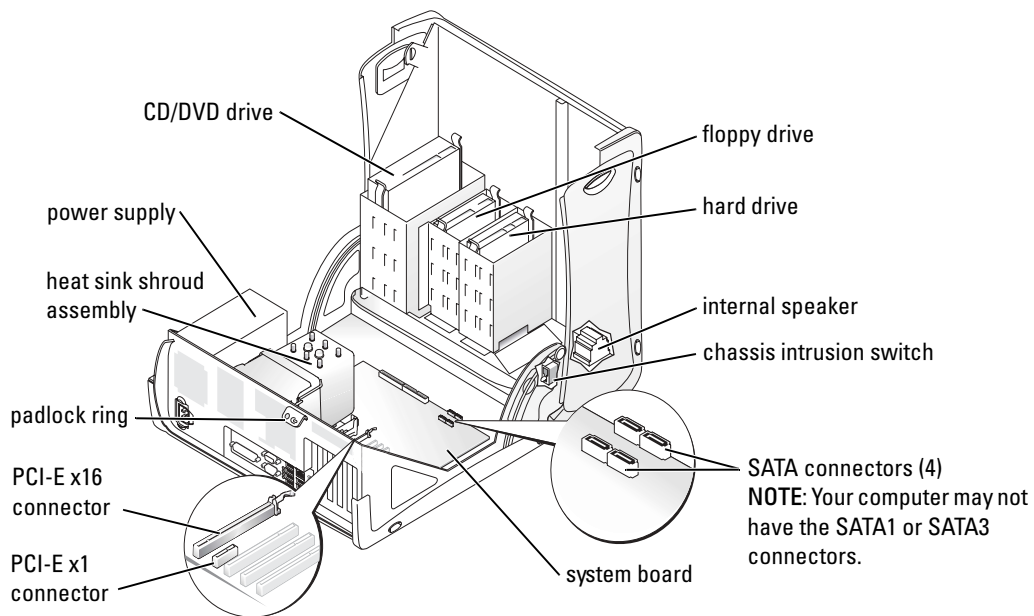

Mini-Tower Computer

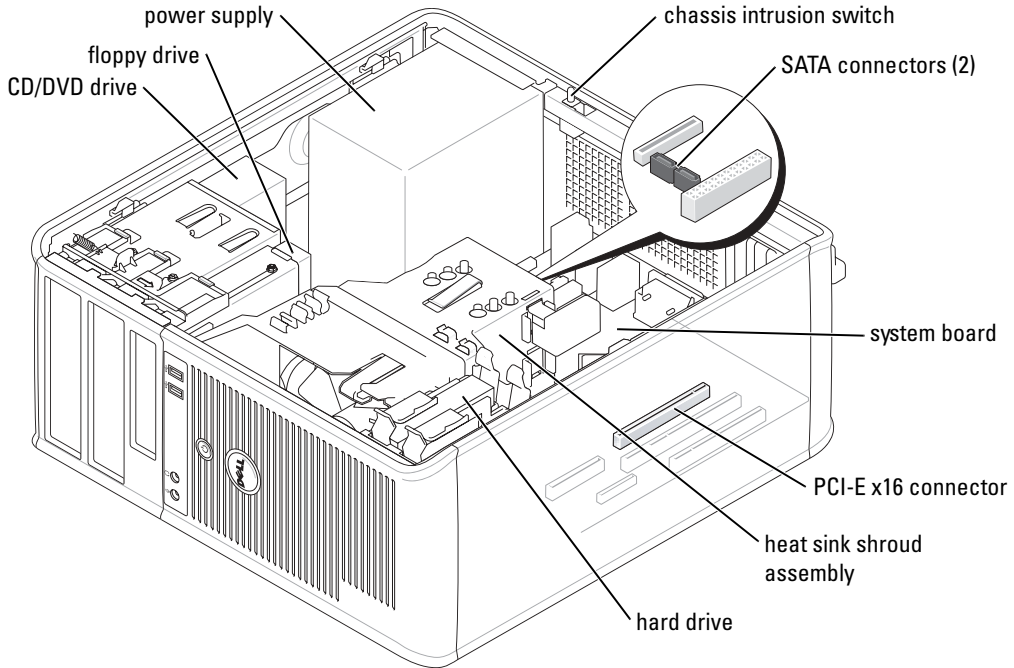

Setting Up Your Computer

⚠ CAUTION: Before performing any of the procedures in this section, follow the safety instructions in *Product Information Guide*.

🔄 NOTICE: If your computer has an expansion card installed (such as a modem card), connect the appropriate cable to the card, *not* to the connector on the back panel.

You must complete all the steps to properly set up your computer. See the appropriate figures that follow the instructions.

1 Connect the keyboard and mouse.

🔄 NOTICE: Do not attempt to operate a PS/2 mouse and a USB mouse simultaneously.

2 Connect the modem or network cable.

Insert the network cable, not the telephone line, into the network connector. If you have an optional modem, connect the telephone line to the modem.

🔄 NOTICE: Do not connect a modem cable to the network adapter. Voltage from telephone communications can cause damage to the network adapter.

3 Connect the monitor.

Align and gently insert the monitor cable to avoid bending connector pins. Tighten the thumbscrews on the cable connectors.

 **NOTE:** Some monitors have the video connector underneath the back of the screen. See the documentation that came with your monitor for its connector locations.

4 Connect the speakers.

5 Connect power cables to the computer, monitor, and devices and insert the other ends of the power cables to electrical outlets.

6 Verify that the voltage selection switch is set correctly for your location.

Your computer has a manual voltage selection switch. Computers with a voltage selection switch on the back panel must be manually set to operate at the correct operating voltage.

 **NOTE:** To help avoid damaging a computer with a manual voltage selection switch, set the switch for the voltage that most closely matches the AC power available in your location.

 **NOTE:** Before you install any devices or software that did not ship with your computer, read the documentation that came with the device or software, or contact the vendor to verify that the device or software is compatible with your computer and operating system.

 **NOTE:** Your computer may vary slightly from the following setup figures.

Set Up Your Keyboard and Mouse

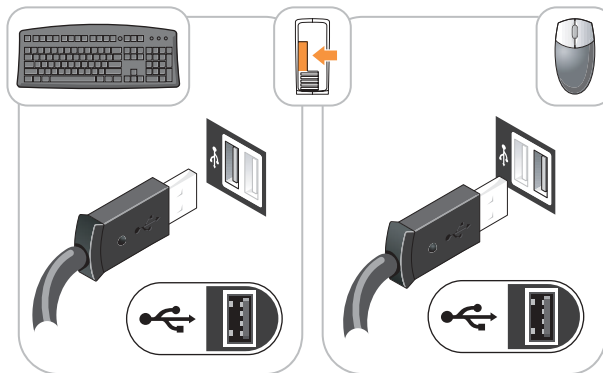

Set Up Your Monitor

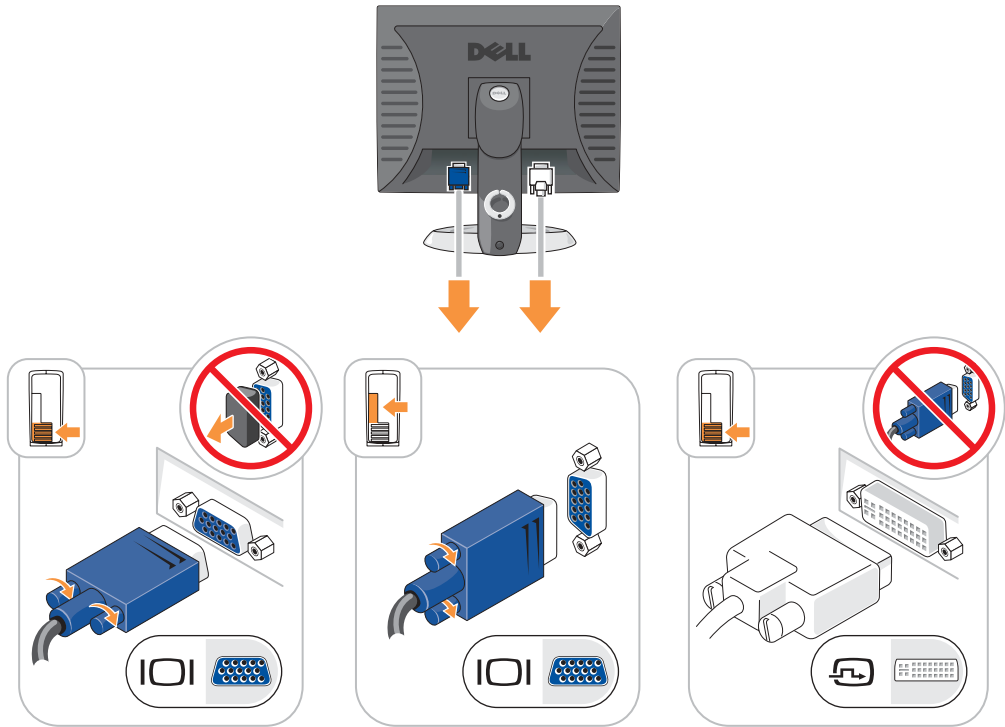

Power Connections

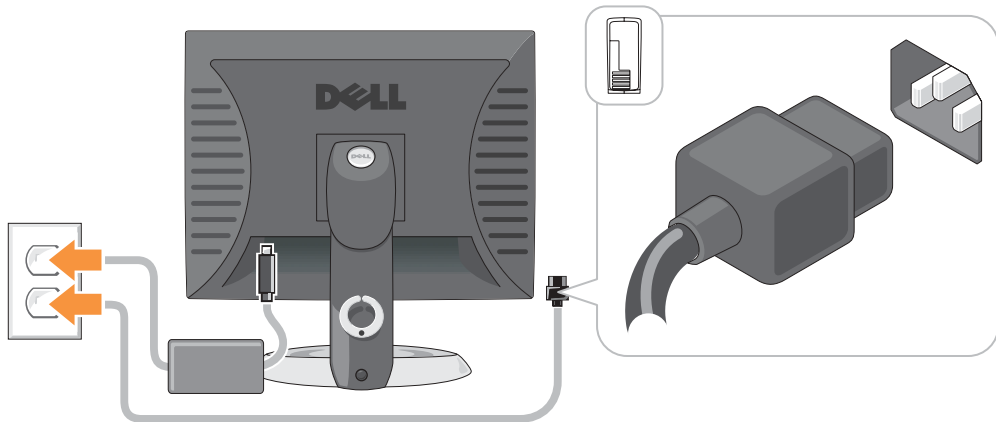

Solving Problems

Dell provides a number of tools to help you if your computer does not perform as expected. For the latest troubleshooting information available for your computer, see the Dell Support website at support.dell.com.

If computer problems occur that require help from Dell, write a detailed description of the error, beep codes, or diagnostics light patterns; record your Express Service Code and Service Tag below; and then contact Dell from the same location as your computer.

See "Finding Information for Your Computer" on page 5 for an example of the Express Service Code and Service Tag.

Express Service Code: _____

Service Tag: _____

Dell Diagnostics



CAUTION: Before you begin any of the procedures in this section, follow the safety instructions in the *Product Information Guide*.



NOTE: The *Drivers and Utilities CD* (ResourceCD) is optional and therefore may not ship with all computers.

When to Use the Dell Diagnostics

If you experience a problem with your computer, perform the checks in "Solving Problems" of your online *User's Guide* and run the Dell Diagnostics before you contact Dell for technical assistance.



NOTICE: The Dell Diagnostics works only on Dell™ computers.

Enter system setup, review your computer's configuration information, and ensure that the device you want to test displays in system setup and is active.

Start the Dell Diagnostics from either your hard drive or from the optional *Drivers and Utilities CD* (also known as the ResourceCD).

Starting the Dell Diagnostics From Your Hard Drive

- 1 Turn on (or restart) your computer.
- 2 When the DELL™ logo appears, press <F12> immediately.



NOTE: If you see a message stating that no diagnostics utility partition has been found, run the Dell Diagnostics from your *Drivers and Utilities CD* (optional).

If you wait too long and the operating system logo appears, continue to wait until you see the Microsoft® Windows® desktop. Then shut down your computer and try again.

- 3 When the boot device list appears, highlight **Boot to Utility Partition** and press <Enter>.
- 4 When the Dell Diagnostics **Main Menu** appears, select the test you want to run.

Starting the Dell Diagnostics From the Drivers and Utilities CD

 **NOTE:** The Drivers and Utilities CD (ResourceCD) is optional and therefore may not ship with all computers.

- 1 Insert the *Drivers and Utilities* CD.
- 2 Shut down and restart the computer.

When the DELL logo appears, press <F12> immediately.

If you wait too long and the Windows logo appears, continue to wait until you see the Windows desktop. Then shut down your computer and try again.

 **NOTE:** The next steps change the boot sequence for one time only. On the next start-up, the computer boots according to the devices specified in system setup.

- 3 When the boot device list appears, highlight **IDE CD-ROM Device** and press <Enter>.
- 4 Select the **IDE CD-ROM Device** option from the CD boot menu.
- 5 Select the **Boot from CD-ROM** option from the menu that appears.
- 6 Type 1 to start the ResourceCD menu.
- 7 Type 2 to start the Dell Diagnostics.
- 8 Select **Run the 32 Bit Dell Diagnostics** from the numbered list. If multiple versions are listed, select the version appropriate for your computer.
- 9 When the Dell Diagnostics **Main Menu** appears, select the test you want to run.

Dell Diagnostics Main Menu

- 1 After the Dell Diagnostics loads and the **Main Menu** screen appears, click the button for the option you want.

Option	Function
Express Test	Performs a quick test of devices. This test typically takes 10 to 20 minutes and requires no interaction on your part. Run Express Test first to increase the possibility of tracing the problem quickly.
Extended Test	Performs a thorough check of devices. This test typically takes an hour or more and requires you to answer questions periodically.
Custom Test	Tests a specific device. You can customize the tests you want to run.
Symptom Tree	Lists the most common symptoms encountered and allows you to select a test based on the symptom of the problem you are having.

- 2 If a problem is encountered during a test, a message appears with an error code and a description of the problem. Write down the error code and problem description and follow the instructions on the screen.

If you cannot resolve the error condition, contact Dell.

 **NOTE:** The Service Tag for your computer is located at the top of each test screen. If you contact Dell, technical support will ask for your Service Tag.

- 3 If you run a test from the **Custom Test** or **Symptom Tree** option, click the applicable tab described in the following table for more information.

Tab	Function
Results	Displays the results of the test and any error conditions encountered.
Errors	Displays error conditions encountered, error codes, and the problem description.
Help	Describes the test and may indicate requirements for running the test.
Configuration	Displays your hardware configuration for the selected device. The Dell Diagnostics obtains configuration information for all devices from system setup, memory, and various internal tests, and it displays the information in the device list in the left pane of the screen. The device list may not display the names of all the components installed on your computer or all devices attached to your computer.
Parameters	Allows you to customize the test by changing the test settings.

- 4 When the tests are completed, if you are running the Dell Diagnostics from the *Drivers and Utilities* CD (optional), remove the CD.
- 5 Close the test screen to return to the **Main Menu** screen. To exit the Dell Diagnostics and restart the computer, close the **Main Menu** screen.

System Lights

Your power light may indicate a computer problem.

Power Light	Problem Description	Suggested Resolution
Solid green	Power is on, and the computer is operating normally.	No corrective action is required.
Blinking green	The computer is in the suspended state (Microsoft® Windows® 2000 and Windows XP).	Press the power button, move the mouse, or press a key on the keyboard to wake the computer.
Blinks green several times and then turns off	A configuration error exists.	Check "Diagnostic Lights" on page 23 to see if the specific problem is identified.

Power Light	Problem Description	Suggested Resolution
Solid yellow	The Dell Diagnostics is running a test, or a device on the system board may be faulty or incorrectly installed.	If the Dell Diagnostics is running, allow the testing to complete. Check "Diagnostic Lights" on page 23 to see if the specific problem is identified. If the computer does not boot, contact Dell for technical assistance. For information on contacting Dell, see your online <i>User's Guide</i> .
Blinking yellow	A power supply or system board failure has occurred.	Check "Diagnostic Lights" on page 23 to see if the specific problem is identified. See "Power Problems" in your online <i>User's Guide</i> .
Solid green and a beep code during POST	A problem was detected while the BIOS was executing.	See "Beep Codes" on page 26 for instructions on diagnosing the beep code. Also, check "Diagnostic Lights" on page 23 to see if the specific problem is identified.
Solid green power light, no beep code and no video during POST	The monitor or the graphics card may be faulty or incorrectly installed.	Check "Diagnostic Lights" on page 23 to see if the specific problem is identified.
Solid green power light and no beep code but the computer locks up during POST	An integrated system board device may be faulty.	Check "Diagnostic Lights" on page 23 to see if the specific problem is identified. If the problem is not identified, contact Dell for technical assistance. For information on contacting Dell, see your online <i>User's Guide</i> .

Diagnostic Lights



 **CAUTION:** Before you begin any of the procedures in this section, follow the safety instructions in the *Product Information Guide*.



To help you troubleshoot a problem, your small form factor, small desktop, and small mini-tower computers have four lights labeled "A," "B," "C," and "D" on the back panel. The lights can be yellow or green. When the computer starts normally, the patterns or codes on the lights change as the boot process completes. If the POST portion of system boot completes successfully, all four lights display solid green. If the computer malfunctions during the POST process, the pattern displayed on the LEDs may help identify where in the process the computer halted.





 **NOTE:** The orientation of the diagnostic lights may vary depending on the system type. The diagnostic lights can appear in either a vertical or horizontal orientation.



Y = Yellow

G = Green

Light Pattern	Problem Description	Suggested Resolution
 off off off off	The computer is in a normal "off" condition or a possible pre-BIOS failure has occurred.	Plug the computer into a working electrical outlet and press the power button.
 Y Y Y G	A possible BIOS failure has occurred; the computer is in the recovery mode.	Run the BIOS Recovery utility, wait for recovery completion, and then restart the computer.
 Y Y G Y	A possible processor failure has occurred.	Reinstall the processor and restart the computer. For information on reinstalling the processor, see your online <i>User's Guide</i> .

Light Pattern	Problem Description	Suggested Resolution
	<p>Memory modules are detected, but a memory failure has occurred.</p>	<ul style="list-style-type: none"> • If you have one memory module installed, reinstall it and restart the computer. For information on reinstalling memory modules, see your online <i>User's Guide</i>. • If you have two or more memory modules installed, remove the modules, reinstall one module, and then restart the computer. If the computer starts normally, reinstall an additional module. Continue until you have identified a faulty module or reinstalled all modules without error. • If available, install properly working memory modules of the same type into your computer. • If the problem persists, contact Dell. For information on contacting Dell, see your online <i>User's Guide</i>.
	<p>A possible expansion card failure has occurred.</p>	<ul style="list-style-type: none"> • Determine if a conflict exists by removing a card (not the graphics card) and then restarting the computer. • If the problem persists, reinstall the card that you removed, remove a different card, and then restart the computer. • Repeat this process for each card. If the computer starts normally, troubleshoot the last card removed from the computer for resource conflicts (see "Resolving Software and Hardware Incompatibilities" on page 27). • Move each card one at a time to a different PCI connector and restart the computer after each move. • If the problem persists, contact Dell. For information on contacting Dell, see your online <i>User's Guide</i>.

Light Pattern	Problem Description	Suggested Resolution
	<p>A possible graphics card failure has occurred.</p>	<ul style="list-style-type: none"> • If the computer has a graphics card, remove the card, reinstall it, and then restart the computer. • If the problem still exists, install a graphics card that you know works and restart the computer. • If the problem persists or the computer has integrated graphics, contact Dell. For information on contacting Dell, see your online <i>User's Guide</i>.
	<p>A possible floppy or hard drive failure has occurred.</p>	<p>Reseat all power and data cables and restart the computer.</p>
	<p>A possible USB failure has occurred.</p>	<p>Reinstall all USB devices, check cable connections, and then restart the computer.</p>
	<p>No memory modules are detected.</p>	<ul style="list-style-type: none"> • If you have one memory module installed, reinstall it and restart the computer. For information on reinstalling memory modules, see your online <i>User's Guide</i>. • If you have two or more memory modules installed, remove the modules, reinstall one module, and then restart the computer. If the computer starts normally, reinstall an additional module. Continue until you have identified a faulty module or reinstalled all modules without error. • If available, install properly working memory modules of the same type into your computer. • If the problem persists, contact Dell. For information on contacting Dell, see your online <i>User's Guide</i>.

Light Pattern	Problem Description	Suggested Resolution
	Memory modules are detected, but a memory configuration or compatibility error exists.	<ul style="list-style-type: none"> Ensure that no special memory module or memory connector placement requirements exist. Verify that the memory modules that you are installing are compatible with your computer. If the problem persists, contact Dell. For information on contacting Dell, see your online <i>User's Guide</i>.
	Other failure has occurred.	<ul style="list-style-type: none"> Ensure that the cables are properly connected to the system board from the hard drive, CD drive, and DVD drive. Check the computer message that appears on your monitor screen. If the problem persists, contact Dell. For information on contacting Dell, see your online <i>User's Guide</i>.
	The computer is in a normal operating condition after POST.	None.

Beep Codes

Your computer might emit a series of beeps during start-up if the monitor cannot display errors or problems. This series of beeps, called a beep code, identifies a problem. One possible beep code (code 1-3-1) consists of one beep, a burst of three beeps, and then one beep. This beep code tells you that the computer encountered a memory problem.

If your computer beeps during start-up:

- 1 Write down the beep code.
- 2 See "Dell Diagnostics" on page 19 to identify a more serious cause.
- 3 Contact Dell for technical assistance. For information on contacting Dell, see your online *User's Guide*.

Code	Cause	Code	Cause
1-1-2	Microprocessor register failure	3-1-4	Slave interrupt mask register failure
1-1-3	NVRAM read/write failure	3-2-2	Interrupt vector loading failure
1-1-4	ROM BIOS checksum failure	3-2-4	Keyboard Controller Test failure
1-2-1	Programmable interval timer failure	3-3-1	NVRAM power loss

Code	Cause	Code	Cause
1-2-2	DMA initialization failure	3-3-2	Invalid NVRAM configuration
1-2-3	DMA page register read/write failure	3-3-4	Video Memory Test failure
1-3	Video Memory Test failure	3-4-1	Screen initialization failure
1-3-1 through 2-4-4	Memory not being properly identified or used	3-4-2	Screen retrace failure
3-1-1	Slave DMA register failure	3-4-3	Search for video ROM failure
3-1-2	Master DMA register failure	4-2-1	No timer tick
3-1-3	Master interrupt mask register failure	4-2-2	Shutdown failure
4-2-3	Gate A20 failure	4-4-1	Serial or parallel port test failure
4-2-4	Unexpected interrupt in protected mode	4-4-2	Failure to decompress code to shadowed memory
4-3-1	Memory failure above address 0FFFFh	4-4-3	Math-coprocessor test failure
4-3-3	Timer-chip counter 2 failure	4-4-4	Cache test failure
4-3-4	Time-of-day clock stopped		

Running the Dell™ IDE Hard Drive Diagnostics

The Dell IDE Hard Drive Diagnostics is a utility that tests the hard drive to troubleshoot or confirm a hard drive failure.

- 1 Turn on your computer (if your computer is already on, restart it).
- 2 When F2= Setup appears in the upper-right corner of the screen, press <Ctrl><Alt><d>.
- 3 Follow the instructions on the screen.

If a failure is reported, see "Hard Drive Problems" in the "Solving Problems" section of the online *User's Guide*.

Resolving Software and Hardware Incompatibilities

If a device is either not detected during the operating system setup or is detected but incorrectly configured, you can use the Hardware Troubleshooter to resolve the incompatibility. In the Microsoft® Windows® 2000 operating system, you can also use Device Manager to resolve incompatibilities.

Windows XP

To resolve incompatibilities using the Hardware Troubleshooter:

- 1 Click the **Start** button and click **Help and Support**.
- 2 Type hardware troubleshooter in the **Search** field and click the arrow to start the search.
- 3 Click **Hardware Troubleshooter** in the **Search Results** list.

- 4 In the **Hardware Troubleshooter** list, click **I need to resolve a hardware conflict on my computer**, and click **Next**.

Windows 2000

To resolve incompatibilities using Device Manager:

- 1 Click the **Start** button, point to **Settings**, and then click **Control Panel**.
- 2 In the **Control Panel** window, double-click **System**.
- 3 Click the **Hardware** tab.
- 4 Click **Device Manager**.
- 5 Click **View** and click **Resources by connection**.
- 6 Double-click **Interrupt request (IRQ)**.

Incorrectly configured devices are indicated by a yellow exclamation point (!) or a red x if the device has been disabled.

- 7 Double-click any device marked with an exclamation point to display the **Properties** window. The **Device** status area in the **Properties** window reports the cards or devices that need to be reconfigured.
- 8 Reconfigure the devices or remove the devices from the Device Manager. See the documentation that came with the device for information on configuring the device.

To resolve incompatibilities using the Hardware Troubleshooter:

- 1 Click the **Start** button and click **Help**.
- 2 Click **Troubleshooting and Maintenance** on the **Contents** tab, click **Windows 2000 troubleshooters**, and then click **Hardware**.

In the **Hardware Troubleshooter** list, click **I need to resolve a hardware conflict on my computer** and click **Next**.

Using Microsoft® Windows® XP System Restore

The Microsoft® Windows® XP operating system provides System Restore to allow you to return your computer to an earlier operating state (without affecting data files) if changes to the hardware, software, or other system settings have left the computer in an undesirable operating state. See the Windows Help and Support Center for information on using System Restore.



NOTICE: Make regular backups of your data files. System Restore does not monitor your data files or recover them.

Creating a Restore Point

- 1 Click the **Start** button and click **Help and Support**.
- 2 Click **System Restore**.
- 3 Follow the instructions on the screen.

Restoring the Computer to an Earlier Operating State



NOTICE: Before you restore the computer to an earlier operating state, save and close any open files and exit any open programs. Do not alter, open, or delete any files or programs until the system restoration is complete.

- 1 Click the **Start** button, point to **All Programs**→**Accessories**→**System Tools**, and then click **System Restore**.
- 2 Ensure that **Restore my computer to an earlier time** is selected and click **Next**.
- 3 Click a calendar date to which you want to restore your computer.

The **Select a Restore Point** screen provides a calendar that allows you to see and select restore points. All calendar dates with available restore points appear in boldface type.

- 4 Select a restore point and click **Next**.

If a calendar date has only one restore point, then that restore point is automatically selected. If two or more restore points are available, click the restore point that you prefer.

- 5 Click **Next**.

The **Restoration Complete** screen appears after System Restore finishes collecting data and then the computer restarts.

- 6 After the computer restarts, click **OK**.

To change the restore point, you can either repeat the steps using a different restore point, or you can undo the restoration.

Undoing the Last System Restore



NOTICE: Before you undo the last system restore, save and close all open files and exit any open programs. Do not alter, open, or delete any files or programs until the system restoration is complete.

- 1 Click the **Start** button, point to **All Programs**→**Accessories**→**System Tools**, and then click **System Restore**.
- 2 Click **Undo my last restoration** and click **Next**.
- 3 Click **Next**.

The **System Restore** screen appears and the computer restarts.

- 4 After the computer restarts, click **OK**.

Enabling System Restore

If you reinstall Windows XP with less than 200 MB of free hard-disk space available, System Restore is automatically disabled. To see if System Restore is enabled:

- 1 Click the **Start** button and click **Control Panel**.
- 2 Click **Performance and Maintenance**.
- 3 Click **System**.
- 4 Click the **System Restore** tab.
- 5 Ensure that **Turn off System Restore** is unchecked.

Reinstalling Microsoft® Windows® XP

Before You Begin

If you are considering reinstalling the Windows XP operating system to correct a problem with a newly installed driver, first try using Windows XP Device Driver Rollback. If Device Driver Rollback does not resolve the problem, then use System Restore to return your operating system to the operating state it was in before you installed the new device driver.

 **NOTICE:** Before performing the installation, back up all data files on your primary hard drive. For conventional hard drive configurations, the primary hard drive is the first drive detected by the computer.

To reinstall Windows XP, you need the following items:

- Dell™ *Operating System* CD
- Dell *Drivers and Utilities* CD

 **NOTE:** The *Drivers and Utilities* CD contains drivers that were installed during assembly of the computer. Use the *Drivers and Utilities* CD to load any required drivers, including the drivers required if your computer has a RAID controller.

Reinstalling Windows XP

 **NOTICE:** You must use Windows XP Service Pack 1 or later when you reinstall Windows XP.

To reinstall Windows XP, perform all the steps in the following sections in the order in which they are listed.

The reinstallation process can take 1 to 2 hours to complete. After you reinstall the operating system, you must also reinstall the device drivers, virus protection program, and other software.

 **NOTICE:** The *Operating System* CD provides options for reinstalling Windows XP. The options can overwrite files and possibly affect programs installed on your hard drive. Therefore, do not reinstall Windows XP unless a Dell technical support representative instructs you to do so.

 **NOTICE:** To prevent conflicts with Windows XP, disable any virus protection software installed on your computer before you reinstall Windows XP. See the documentation that came with the software for instructions.

Booting From the Operating System CD

- 1 Save and close any open files and exit any open programs.
- 2 Insert the *Operating System* CD. Click **Exit** if **Install Windows XP** message appears.
- 3 Restart the computer.
- 4 Press <F12> immediately after the DELL™ logo appears.

If the operating system logo appears, wait until you see the Windows desktop, and then shut down the computer and try again.

- 5 Press the arrow keys to select **CD-ROM**, and press <Enter>.
- 6 When the **Press any key to boot from CD** message appears, press any key.

Windows XP Setup

- 1 When the **Windows XP Setup** screen appears, press <Enter> to select **To set up Windows now**.
- 2 Read the information on the **Microsoft Windows Licensing Agreement** screen, and press <F8> to accept the license agreement.
- 3 If your computer already has Windows XP installed and you want to recover your current Windows XP data, type *r* to select the repair option, and remove the CD.
- 4 If you want to install a new copy of Windows XP, press <Esc> to select that option.
- 5 Press <Enter> to select the highlighted partition (recommended), and follow the instructions on the screen.

The **Windows XP Setup** screen appears, and the operating system begins to copy files and install the devices. The computer automatically restarts multiple times.



NOTE: The time required to complete the setup depends on the size of the hard drive and the speed of your computer.



NOTICE: Do not press any key when the following message appears: **Press any key to boot from the CD**.

- 6 When the **Regional and Language Options** screen appears, select the settings for your location and click **Next**.
- 7 Enter your name and organization (optional) in the **Personalize Your Software** screen, and click **Next**.
- 8 At the **Computer Name and Administrator Password** window, enter a name for your computer (or accept the one provided) and a password, and click **Next**.
- 9 If the **Modem Dialing Information** screen appears, enter the requested information and click **Next**.
- 10 Enter the date, time, and time zone in the **Date and Time Settings** window, and click **Next**.
- 11 If the **Networking Settings** screen appears, click **Typical** and click **Next**.

- 12** If you are reinstalling Windows XP Professional and you are prompted to provide further information regarding your network configuration, enter your selections. If you are unsure of your settings, accept the default selections.

Windows XP installs the operating system components and configures the computer. The computer automatically restarts.

-  **NOTICE:** Do not press any key when the following message appears: Press any key to boot from the CD.

- 13** When the **Welcome to Microsoft** screen appears, click **Next**.
- 14** When the **How will this computer connect to the Internet?** message appears, click **Skip**.
- 15** When the **Ready to register with Microsoft?** screen appears, select **No, not at this time** and click **Next**.
- 16** When the **Who will use this computer?** screen appears, you can enter up to five users.
- 17** Click **Next**.
- 18** Click **Finish** to complete the setup, and remove the CD.
- 19** Reinstall the appropriate drivers with the *Drivers and Utilities* CD.
- 20** Reinstall your virus protection software.
- 21** Reinstall your programs.

-  **NOTE:** To reinstall and activate your Microsoft Office or Microsoft Works Suite programs, you need the Product Key number located on the back of the Microsoft Office or Microsoft Works Suite CD sleeve.

Using the Drivers and Utilities CD

-  **NOTE:** The Drivers and Utilities CD (ResourceCD) is optional and therefore may not ship with all computers.

To use the *Drivers and Utilities* CD (also known as the ResourceCD) while you are running the Windows operating system:

-  **NOTE:** To access device drivers and user documentation, you must use the *Drivers and Utilities* CD while you are running Windows.

- 1** Turn on the computer and allow it to boot to the Windows desktop.
- 2** Insert the *Drivers and Utilities* CD into the CD drive.

If you are using the *Drivers and Utilities* CD for the first time on this computer, the **ResourceCD Installation** window opens to inform you that the *Drivers and Utilities* CD is about to begin installation.

- 3** Click **OK** to continue.

To complete the installation, respond to the prompts offered by the installation program.

- 4 Click **Next** at the **Welcome Dell System Owner** screen.
- 5 Select the appropriate **System Model**, **Operating System**, **Device Type**, and **Topic**.

Drivers for Your Computer

To display a list of device drivers for your computer:

- 1 Click **My Drivers** in the **Topic** drop-down menu.

The *Drivers and Utilities* CD (optional) scans your computer's hardware and operating system, and then a list of device drivers for your system configuration is displayed on the screen.

- 2 Click the appropriate driver and follow the instructions to download the driver to your computer.

To view all available drivers for your computer, click **Drivers** from the **Topic** drop-down menu.

Index

B

beep codes, 26

C

CD

operating system, 6

computer

beep codes, 26

restore to previous operating state, 28

conflicts

software and hardware incompatibilities, 27

cover

opening, 13

D

Dell

Premier Support website, 6
support site, 6

Dell Diagnostics, 19

Device Manager, 28

diagnostic lights, 22

diagnostics

beep codes, 26

Dell, 19

Drivers and Utilities CD, 5

lights, 22

documentation

device, 5

finding, 5

online, 6

Quick Reference, 5

ResourceCD, 5

User's Guide, 5

door

reattaching, 11

drivers

reinstalling, 5

Drivers and Utilities CD, 5

E

error messages

beep codes, 26

diagnostic lights, 22

F

front door

reattaching, 11

H

hardware

beep codes, 26

conflicts, 27

Dell Diagnostics, 19

Hardware Troubleshooter, 27

Help and Support Center, 6

I

IRQ conflicts, 27

L

labels

Microsoft Windows, 5

Service Tag, 5

light, 22

lights

diagnostic, 22

front of computer, 22

power button, 22

system, 22

M

Microsoft Windows label, 5

O

operating system

CD, 6

Installation Guide, 6

reinstalling Windows XP, 30

Operating System CD, 6

P

power light, 22

problems

- beep codes, 26

- conflicts, 27

- Dell Diagnostics, 19

- diagnostic lights, 22

- restore computer to previous

 - operating state, 28

R

reinstalling

- drivers, 5

- Windows XP, 30

ResourceCD

- Dell Diagnostics, 19

S

Service Tag, 5

software

- conflicts, 27

system lights, 22

System Restore, 28

T

troubleshooting

- conflicts, 27

- Dell Diagnostics, 19

- diagnostic lights, 22

Hardware Troubleshooter, 27

Help and Support Center, 6

restore computer to previous
operating state, 28

U

User's Guide, 5

W

Windows 2000

- Device Manager, 28

- Hardware Troubleshooter, 28

Windows XP

- Hardware Troubleshooter, 27

- Help and Support Center, 6



- reinstalling, 30

- System Restore, 28

Dell™ OptiPlex™ GX280

Guide de référence rapide

Remarques, avis et précautions

-  **REMARQUE** : Une REMARQUE indique des informations importantes qui peuvent vous aider à mieux utiliser votre ordinateur.
-  **AVIS** : Un AVIS vous avertit d'un risque de dommage matériel ou de perte de données et vous indique comment éviter le problème.
-  **PRÉCAUTION** : Une PRÉCAUTION indique un danger d'endommagement du matériel, de blessure personnelle, ou de mort.

Si vous avez acheté un ordinateur Dell™ Série n, les références du présent document concernant les systèmes d'application Microsoft® Windows® ne sont pas applicables.

Les CD *Guide de référence rapide, Pilotes et utilitaires* et les supports de système d'exploitation sont en option et peuvent ne pas être livrés avec tous les ordinateurs.

Les informations contenues dans ce document sont sujettes à modification sans préavis.
© 2004 Dell Inc. Tous droits réservés.

La reproduction de ce document, de quelque manière que ce soit, sans l'autorisation écrite de Dell Inc. est strictement interdite.

Marques utilisées dans ce document : *Dell*, *OptiPlex* et le logo *DELL* sont des marques de Dell Inc. ; *Microsoft* et *Windows* sont des marques déposées de Microsoft Corporation.

D'autres marques et noms commerciaux peuvent être utilisés dans ce document pour faire référence aux entités se réclamant de ces marques et de ces noms ou à leurs produits. Dell Inc. rejette tout intérêt propriétaire dans les marques et les noms commerciaux autres que les siens.



Modèles DHP, DHS, DCNE, DHM, DCSM

Septembre 2004 Réf. M7467 Rév. A00

Table des matières

Recherche d'informations sur l'ordinateur	41
Vues avant et arrière	44
Ordinateur compact	44
Petit ordinateur de bureau	45
Ordinateur de bureau	46
Petit ordinateur mini-tour	47
Ordinateur mini-tour	49
Ouverture du capot de l'ordinateur	50
Ordinateur compact, petit ordinateur de bureau et petit ordinateur mini-tour	50
Ordinateur de bureau et ordinateur mini-tour	50
À l'intérieur de votre ordinateur	51
Ordinateur compact	51
Petit ordinateur de bureau	51
Ordinateur de bureau	52
Petit ordinateur mini-tour	52
Ordinateur mini-tour	53
Configuration de votre ordinateur	53
Résolution des problèmes	56
Dell Diagnostics	56
Voyants système	59
Voyants de diagnostic	60
Codes sonores	63
Exécution de Dell™ IDE Hard Drive Diagnostics	64
Résolution des incompatibilités logicielles et matérielles	65
Utilisation de la fonction Restauration du système de Microsoft® Windows® XP	66
Réinstallation de Microsoft® Windows® XP	67
Utilisation du CD Pilotes et utilitaires	70
Index	73

Recherche d'informations sur l'ordinateur

Que recherchez-vous ?	Cherchez ici.
<ul style="list-style-type: none">• Un programme de diagnostic pour mon ordinateur• Pilotes pour mon ordinateur• Documentation de mon ordinateur• Documentation concernant mon périphérique• Logiciel DSS (Desktop System Software)	<p>CD Pilotes et utilitaires (également appelé CD ResourceCD)</p>  <p>La documentation et les pilotes sont déjà installés sur votre ordinateur. Le CD-ROM permet de réinstaller des pilotes, d'exécuter Dell Diagnostics ou d'accéder à la documentation.</p> <p>REMARQUE : Le CD <i>Pilotes et utilitaires</i> est en option et peut ne pas être livré avec tous les ordinateurs.</p> <p>Des fichiers Lisez-moi peuvent être inclus sur votre CD pour fournir des mises à jour de dernière minute sur les modifications techniques apportées à votre système, ou sur le matériel de référence technique avancé réservé aux techniciens ou utilisateurs expérimentés.</p>
<ul style="list-style-type: none">• Mises à jour et correctifs du système d'exploitation	<p>Logiciel DSS (Desktop System Software)</p> <p>Ce logiciel est disponible sur le CD <i>Pilotes et utilitaires</i> ainsi que sur le site Web de support de Dell à l'adresse support.dell.com.</p>
<ul style="list-style-type: none">• Termes et conditions• Informations sur la garantie• Consignes de sécurité• Informations sur les réglementations• Informations relatives à l'ergonomie• Contrat de licence pour utilisateur final	<p>Guide d'information sur le produit</p> 
<ul style="list-style-type: none">• Comment retirer et remplacer des pièces• Caractéristiques techniques• Comment configurer les paramètres du système• Comment identifier et résoudre des problèmes	<p>Dell™ OptiPlex™ Guide d'utilisation</p> <p>Centre d'aide et de support Microsoft® Windows® XP</p> <ol style="list-style-type: none">1 Cliquez sur le bouton Démarrer, puis sur Aide et support.2 Cliquez sur Guides d'utilisation du système, puis sur Guides d'utilisation.

Que recherchez-vous ?	Cherchez ici.
<ul style="list-style-type: none"> • Numéro de service et code de service express • Étiquette de licence Microsoft Windows 	<p>Numéro de service et licence Microsoft Windows</p> <p>Ces étiquettes sont apposées sur votre ordinateur.</p> <ul style="list-style-type: none"> • Utilisez le numéro de service pour identifier l'ordinateur lorsque vous visitez le site support.dell.com ou contactez le support technique. • Entrez le code de service express pour faciliter l'acheminement de votre appel lorsque vous contactez le support technique. Le code de service express n'est pas disponible dans certains pays. 
<ul style="list-style-type: none"> • Pilotes les plus récents pour mon ordinateur • Réponses aux questions concernant le service et le support technique • Discussions en ligne avec le support technique et d'autres utilisateurs • Documentation sur mon ordinateur 	<p>Site Web de support de Dell — support.dell.com</p> <p>REMARQUE : Sélectionnez votre région pour afficher le site de support approprié.</p> <p>Le site Web de support technique de Dell fournit plusieurs outils en ligne, notamment :</p> <ul style="list-style-type: none"> • Dépannage — Conseils et astuces, articles des techniciens et cours en ligne • Mises à niveau — Informations de mise à niveau sur les composants, tels que la mémoire, le disque dur et le système d'exploitation • Services et garanties — Coordonnées, statut des commandes, garantie et informations sur les réparations • Téléchargements — Pilotes, correctifs et mises à jour logicielles • Guides d'utilisation — Documentation informatique et caractéristiques de produit
<ul style="list-style-type: none"> • Historique de l'état et du support de l'appel de service • Principaux problèmes techniques • Questions les plus fréquentes • Téléchargements de fichiers • Informations sur la configuration de l'ordinateur • Contrat de service de l'ordinateur 	<p>Site Web Premier Support de Dell — premiersupport.dell.com</p> <p>Le site Web Dell Premier Support est conçu pour les grandes entreprises, le gouvernement et les institutions éducatives. Ce site Web peut ne pas être disponible dans certaines régions.</p>
<ul style="list-style-type: none"> • Comment utiliser Windows XP • Documentation sur mon ordinateur • Documentation pour les périphériques (un modem, par exemple) 	<p>Centre d'aide et de support de Windows</p> <ol style="list-style-type: none"> 1 Cliquez sur le bouton Démarrer, puis sur Aide et support. 2 Tapez un mot ou une expression qui décrit votre problème, puis cliquez sur l'icône en forme de flèche. 3 Cliquez sur la rubrique qui décrit votre problème. 4 Suivez les instructions qui s'affichent à l'écran.

Que recherchez-vous ?

- Comment réinstaller mon système d'exploitation

Cherchez ici.**CD Système d'exploitation**

Le système d'exploitation est déjà installé sur votre ordinateur. Pour réinstaller le système d'exploitation, utilisez le CD *Système d'exploitation*. Reportez-vous au *Guide d'utilisation* OptiPlex pour des instructions.

REMARQUE : Les supports de système d'exploitation sont en option et peuvent ne pas être livrés avec tous les ordinateurs.



Une fois le système d'exploitation réinstallé, utilisez le CD Pilotes et utilitaires (optionnel) pour réinstaller les pilotes des périphériques fournis avec votre ordinateur.

L'étiquette de la clé de produit de votre système d'exploitation se trouve sur l'ordinateur.

REMARQUE : La couleur du CD varie selon le système d'exploitation que vous avez commandé.

-
- Informations sur le modèle de réglementation et le type de châssis

- DHP — Châssis compact
 - DHS — Petit châssis de bureau
 - DCSM — Châssis de bureau
 - DHM — Petit châssis mini-tour
 - DCNE — Châssis mini-tour
-

Vues avant et arrière

Ordinateur compact

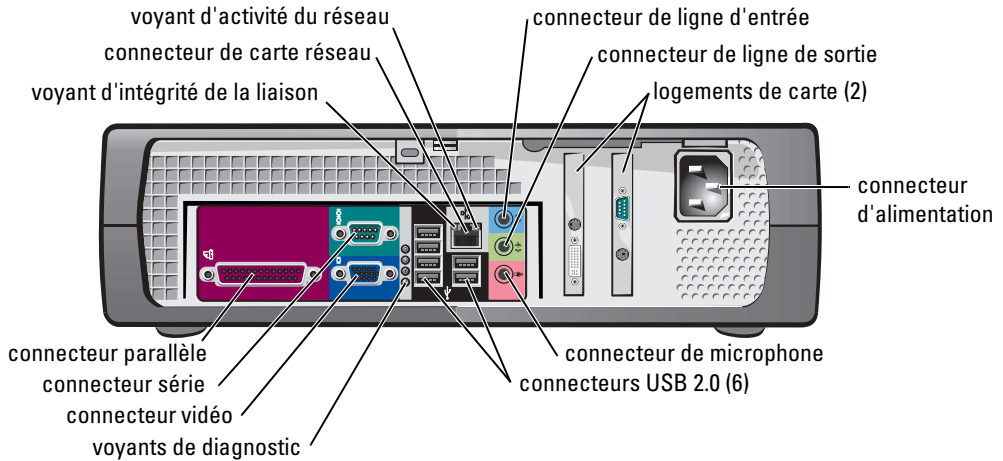
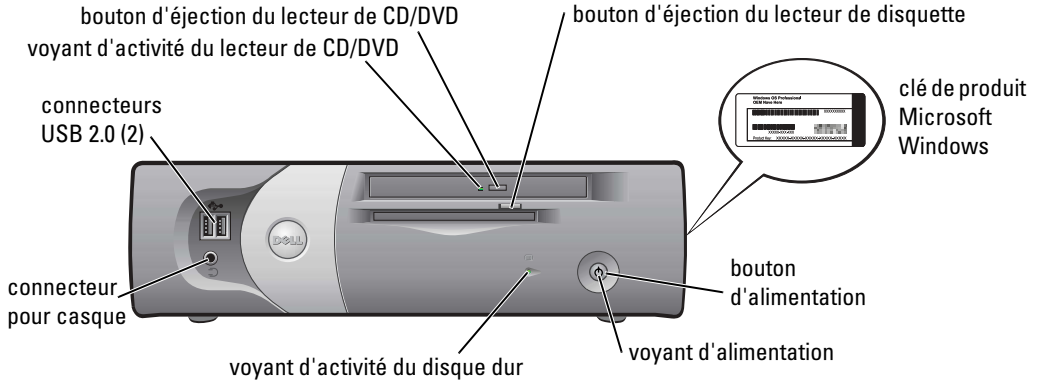

Petit ordinateur de bureau

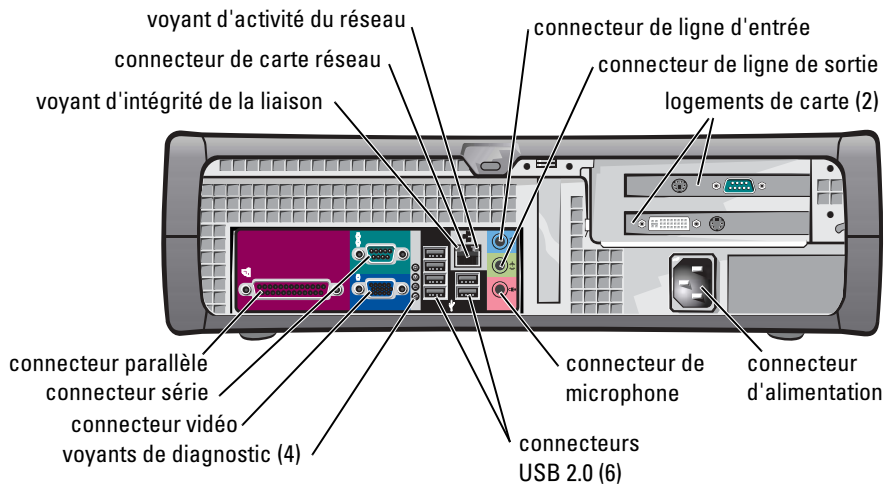
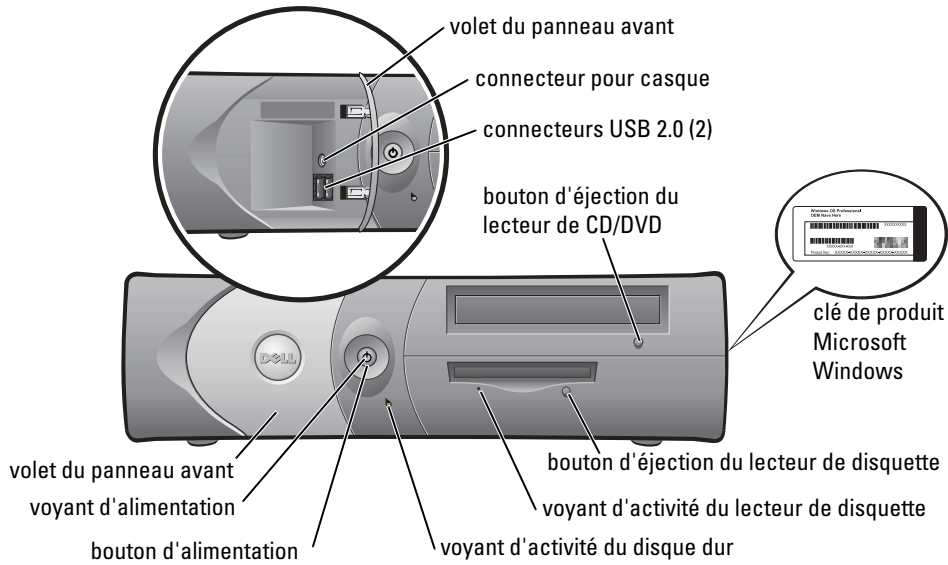

Ordinateur de bureau

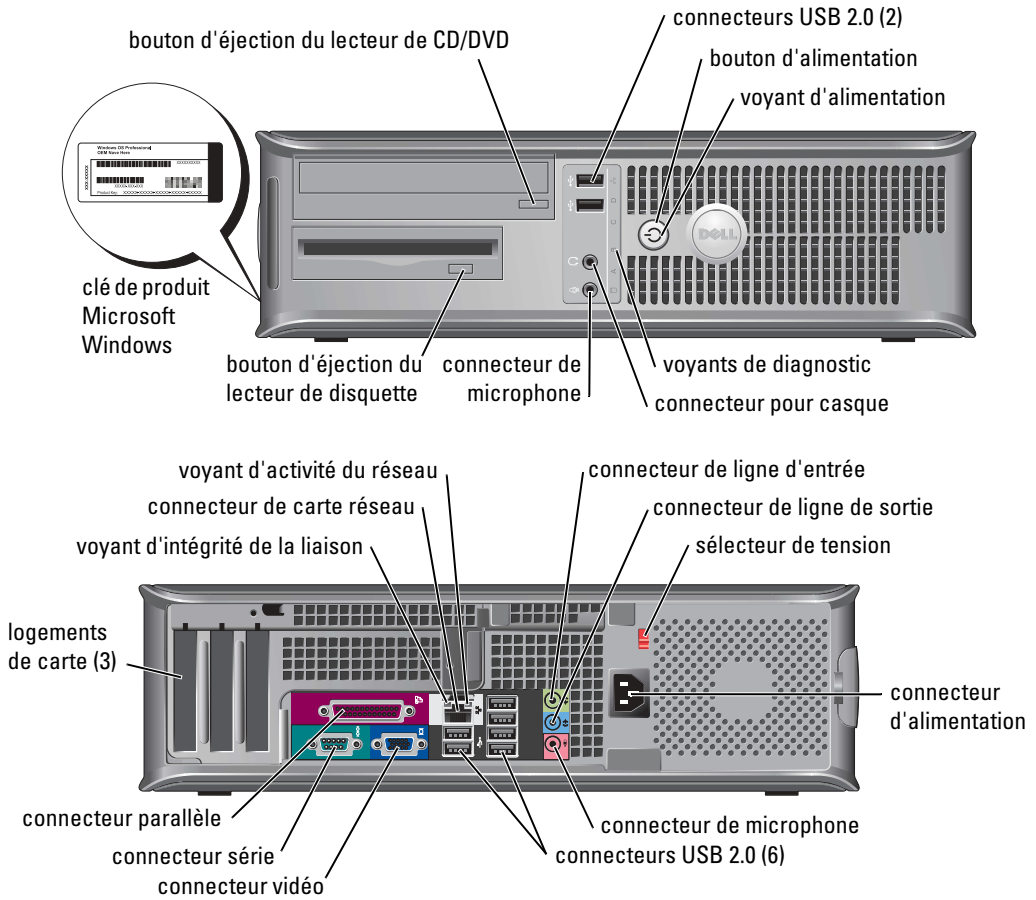

Petit ordinateur mini-tour

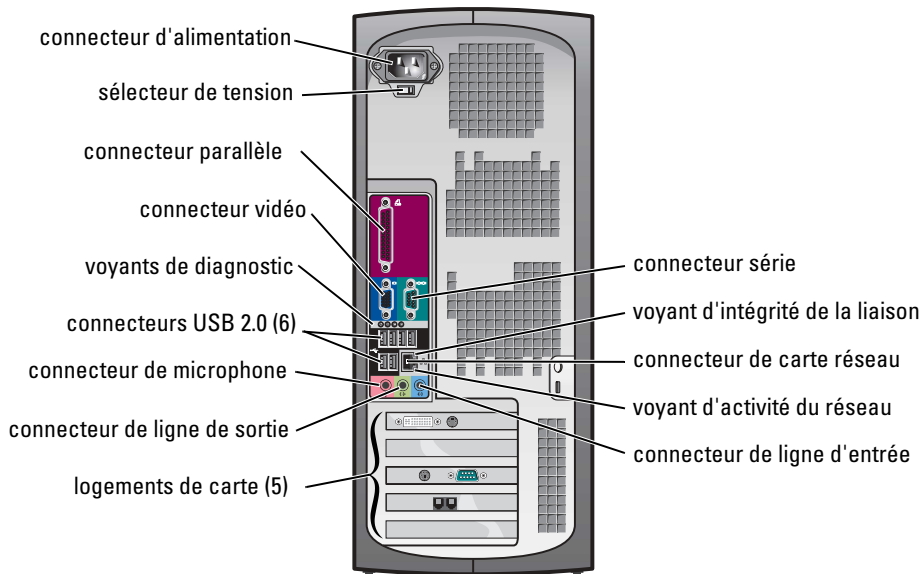
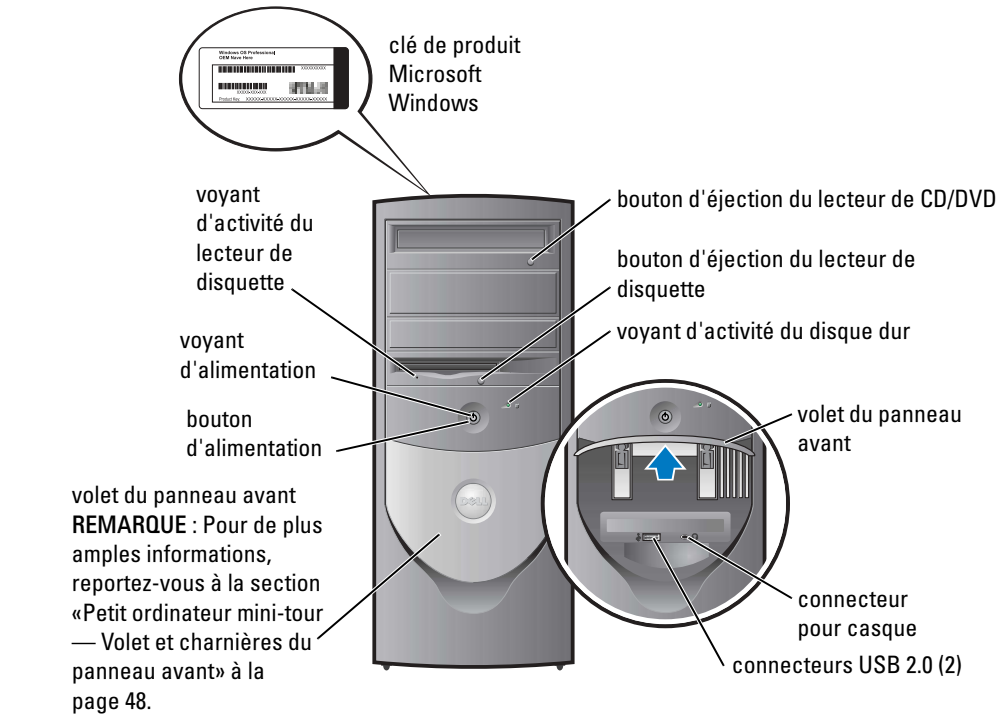

Petit ordinateur mini-tour — Volet et charnières du panneau avant

Pour éviter d'endommager l'ordinateur, le volet du panneau avant est conçu pour se détacher lorsqu'il est trop soulevé ou trop abaissé.

⚠ PRÉCAUTION : Avant de commencer toute procédure de cette section, suivez les consignes de sécurité du *Guide d'information sur le produit*.

Pour rattacher le volet du panneau avant :

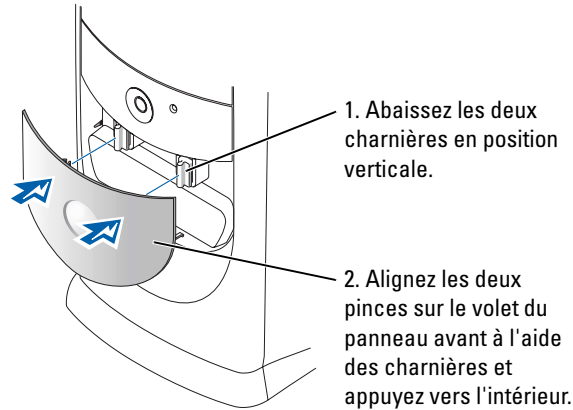

Pour rattacher les charnières, retirez d'abord le volet du panneau avant en le dégageant doucement des deux charnières :

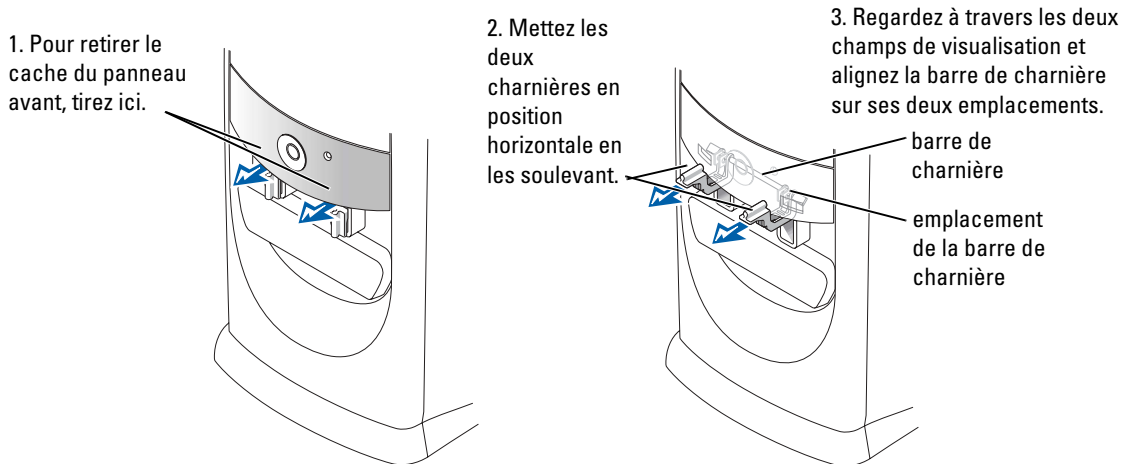

Ordinateur mini-tour

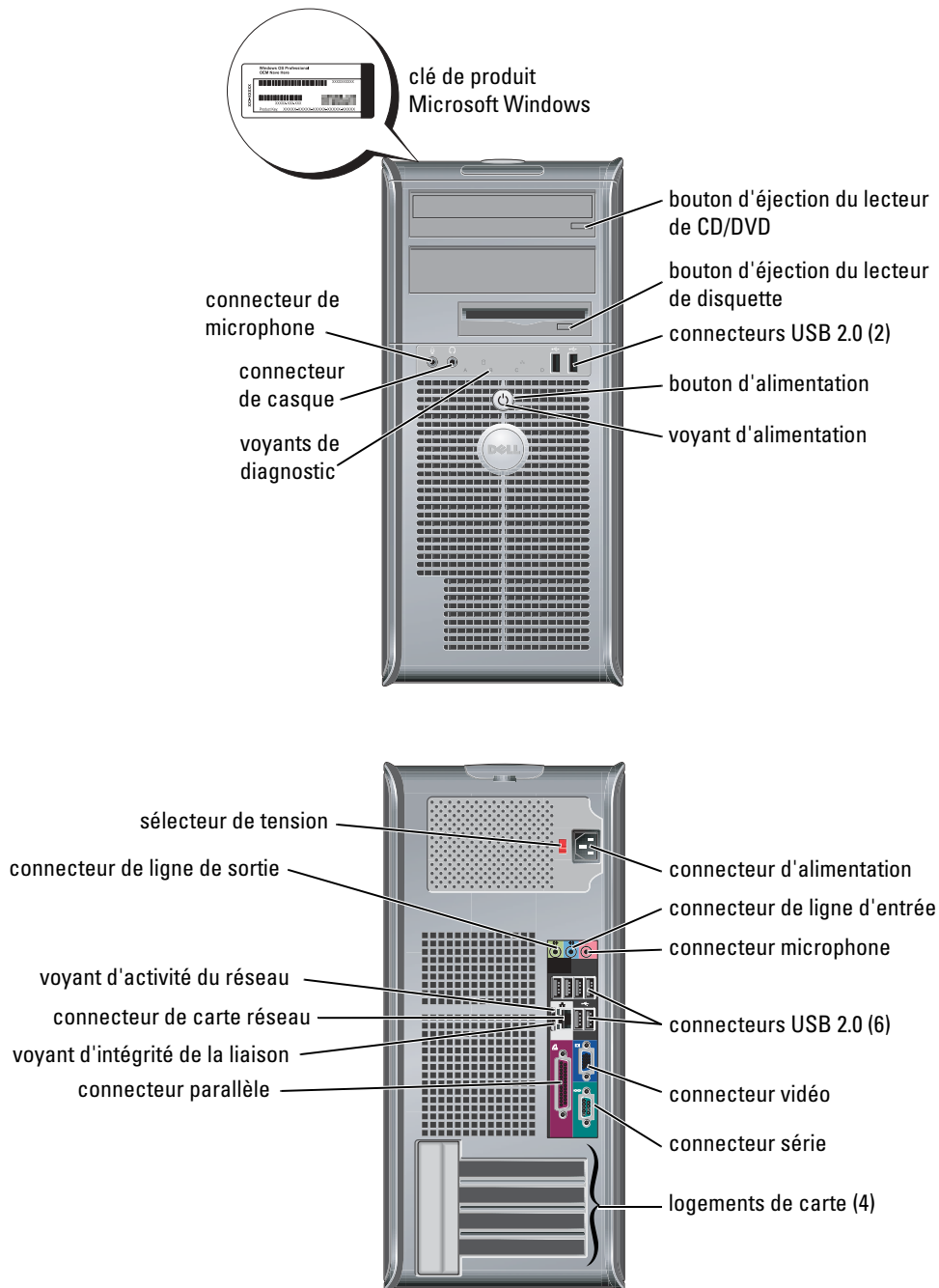

Ouverture du capot de l'ordinateur

⚠ PRÉCAUTION : Avant de commencer toute procédure de cette section, suivez les consignes de sécurité du *Guide d'information sur le produit*.

⚠ PRÉCAUTION : Pour éviter tout choc électrique, débranchez toujours la prise secteur de votre ordinateur avant d'ouvrir le capot.

Le cas échéant, retirez le verrou installé à l'arrière de l'ordinateur avant d'ouvrir le capot.

Ordinateur compact, petit ordinateur de bureau et petit ordinateur mini-tour

➡ AVIS : Assurez-vous qu'il y a assez de place pour ouvrir le capot—au minimum 30 cm (1 pied) en hauteur.

- 1 Le cas échéant, retirez le piédestal de l'ordinateur.
- 2 Repérez les *deux* boutons d'éjection indiqués sur l'illustration. Appuyez sur les *deux* boutons d'éjection tout en levant le capot.

➡ AVIS : Ouvrez lentement le capot pour éviter d'endommager les câbles.

- 3 Soulevez la partie arrière du capot et faites-le pivoter vers l'avant de l'ordinateur.

🔧 REMARQUE : Pour ouvrir le petit ordinateur mini-tour, appuyez d'abord sur le bouton d'éjection à la droite de l'ordinateur avec une main tout en levant la partie supérieure du capot avec l'autre main, puis appuyez sur le bouton d'éjection à la gauche de l'ordinateur avec une main tout en levant la partie supérieure du capot avec l'autre main.

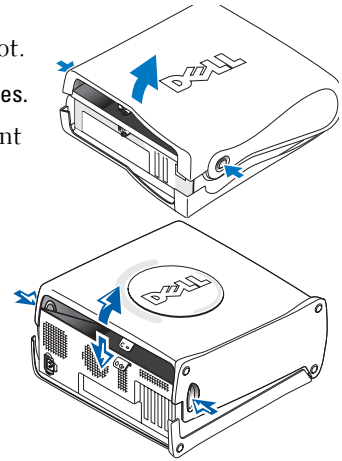

Ordinateur de bureau et ordinateur mini-tour

Identifiez le levier de dégagement du capot situé à l'arrière de l'ordinateur et appuyez sur le levier pour le dégager.

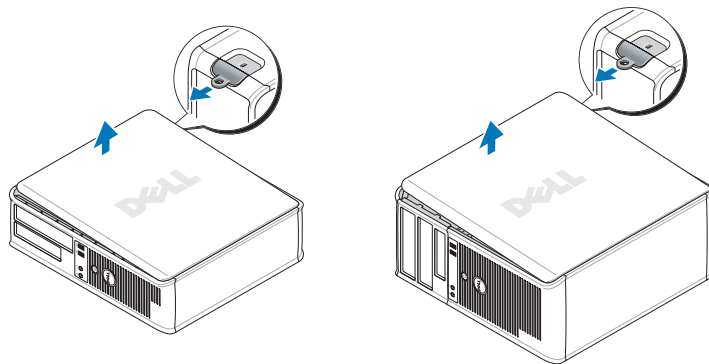

À l'intérieur de votre ordinateur

Ordinateur compact

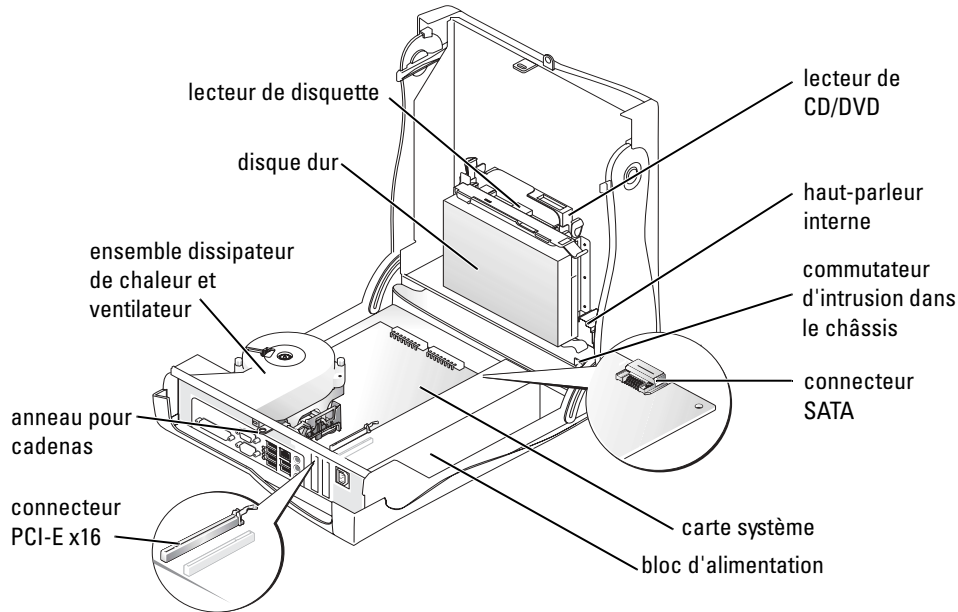

Petit ordinateur de bureau

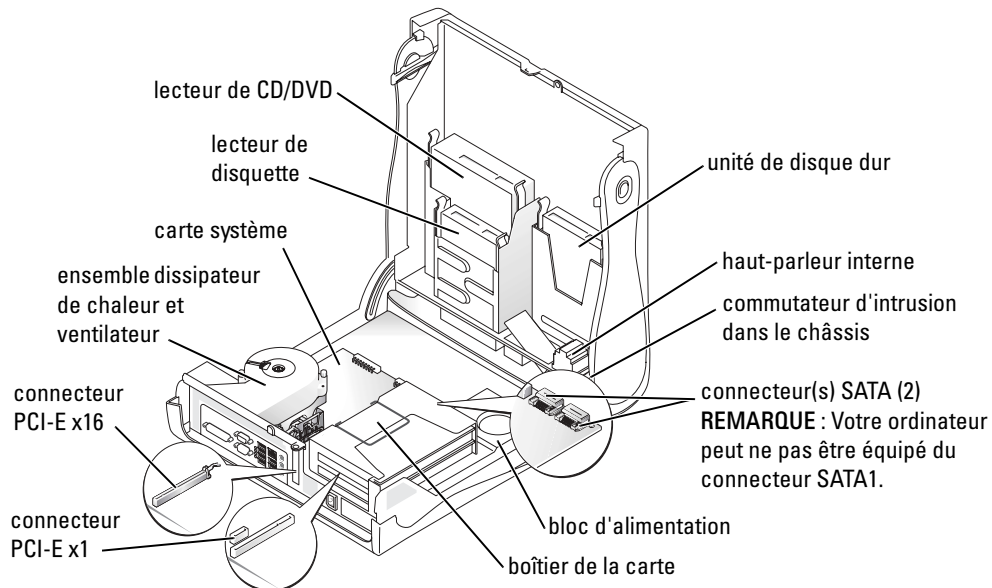

Ordinateur de bureau

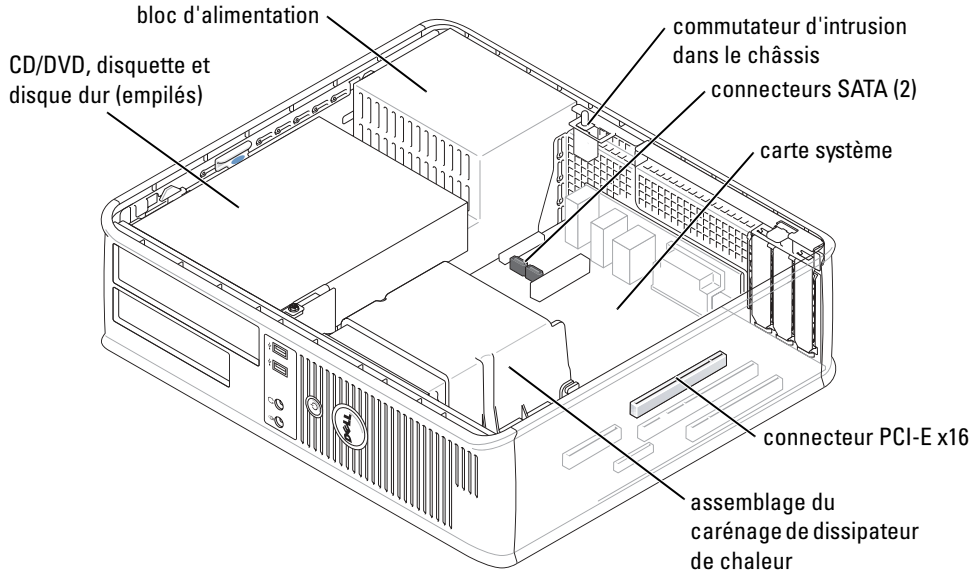

Petit ordinateur mini-tour

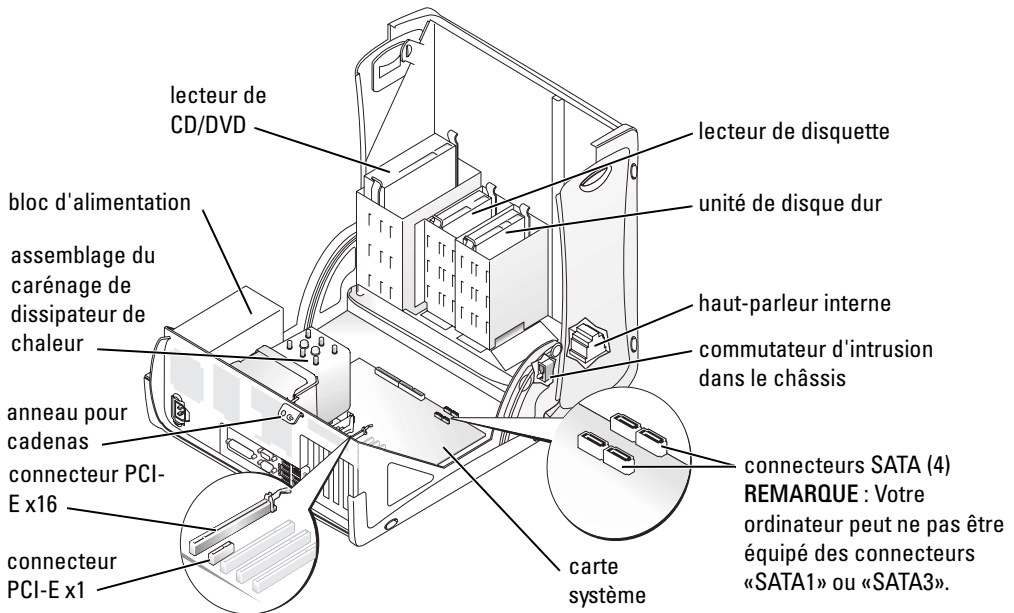

Ordinateur mini-tour

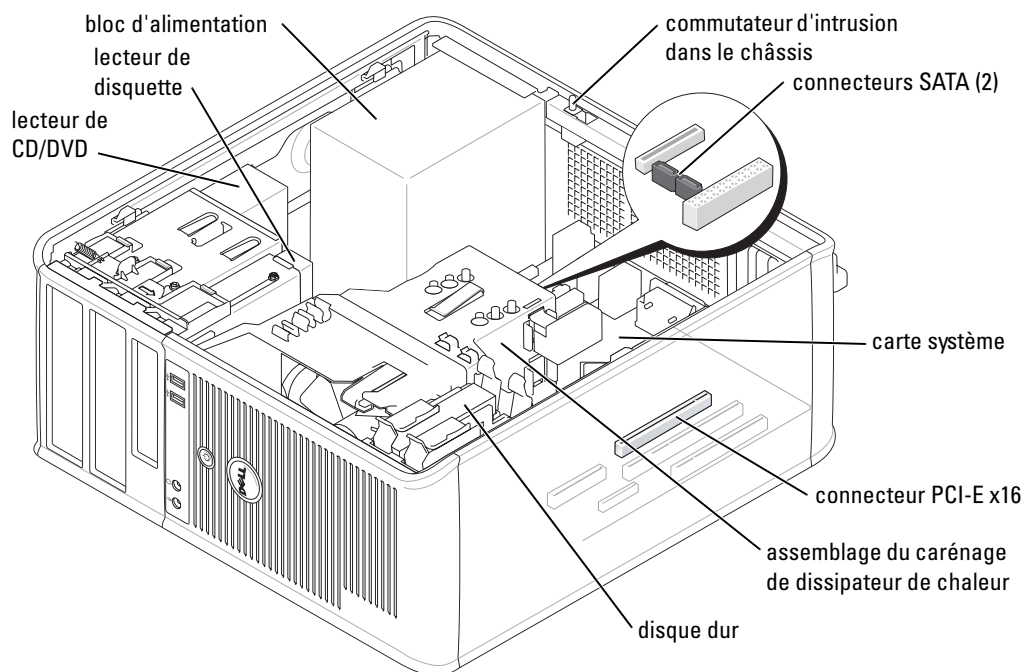

Configuration de votre ordinateur

⚠ PRÉCAUTION : Avant de commencer toute procédure de cette section, consultez et respectez les consignes de sécurité du *Guide d'information sur le produit*.

➡ AVIS : Si votre ordinateur est doté d'une carte d'extension (telle qu'une carte modem), raccordez le câble approprié à la carte et *non pas* au connecteur du panneau arrière.

Vous devez effectuer toutes les étapes pour correctement configurer votre ordinateur. Reportez-vous aux illustrations appropriées figurant après les instructions.

1 Branchez le clavier et la souris.

➡ AVIS : N'essayez pas d'utiliser une souris PS/2 et une souris USB en même temps.

2 Branchez le modem ou le câble de réseau.

Insérez le câble de réseau, et non pas le fil téléphonique, dans le connecteur réseau. Si vous avez un modem en option, raccordez le fil téléphonique au modem.

➡ AVIS : Ne connectez pas de câble de modem à la carte réseau. Les tensions des communications téléphoniques risquent d'endommager la carte réseau.

3 Connectez le moniteur.

Alignez et insérez avec précaution le câble du moniteur pour éviter de plier les broches du connecteur. Serrez les vis moletées sur les connecteurs de câble.

REMARQUE : Sur certains moniteurs, le connecteur vidéo peut être placé en dessous de l'arrière de l'écran. Reportez-vous à la documentation fournie avec votre moniteur pour identifier les emplacements possibles de son connecteur.

4 Branchez les haut-parleurs.

5 Connectez les câbles d'alimentation à l'ordinateur, au moniteur et aux périphériques, et insérez l'autre extrémité des câbles d'alimentation dans des prises secteur.

6 Vérifiez que le sélecteur de tension est correctement défini pour votre emplacement.

Votre ordinateur dispose d'un sélecteur de tension manuel. Les ordinateurs dotés d'un sélecteur de tension sur leur panneau arrière doivent être réglés manuellement, en fonction de la tension du courant.

AVIS : Pour ne pas endommager un ordinateur doté d'un sélecteur de tension manuel, réglez le sélecteur sur la tension qui correspond le mieux à l'alimentation en CA de l'endroit où vous vous trouvez.

REMARQUE : Avant d'installer tout périphérique ou logiciel qui n'a pas été livré avec votre ordinateur, lisez attentivement la documentation fournie avec le périphérique ou le logiciel ou contactez votre fournisseur pour vous assurer que le périphérique ou le logiciel est compatible avec votre ordinateur et votre système d'exploitation.

REMARQUE : Votre ordinateur peut varier légèrement par rapport aux figures de configuration suivantes.

Configuration du clavier et de la souris

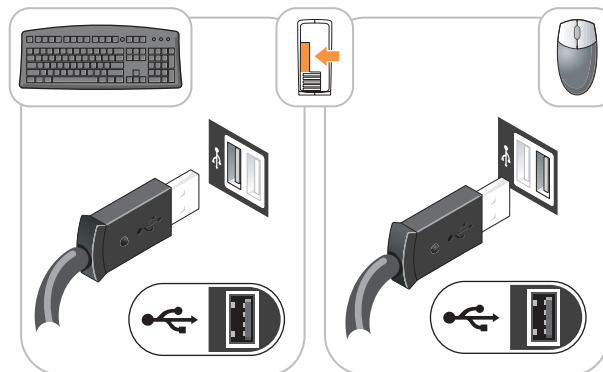

Configuration du moniteur

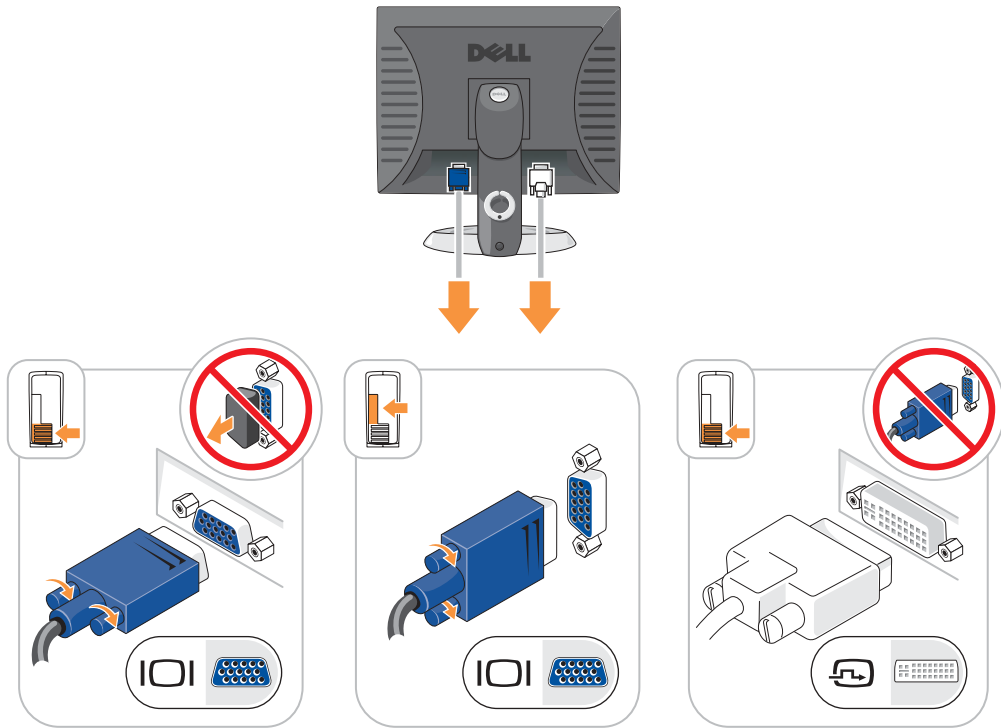

Connexions électriques

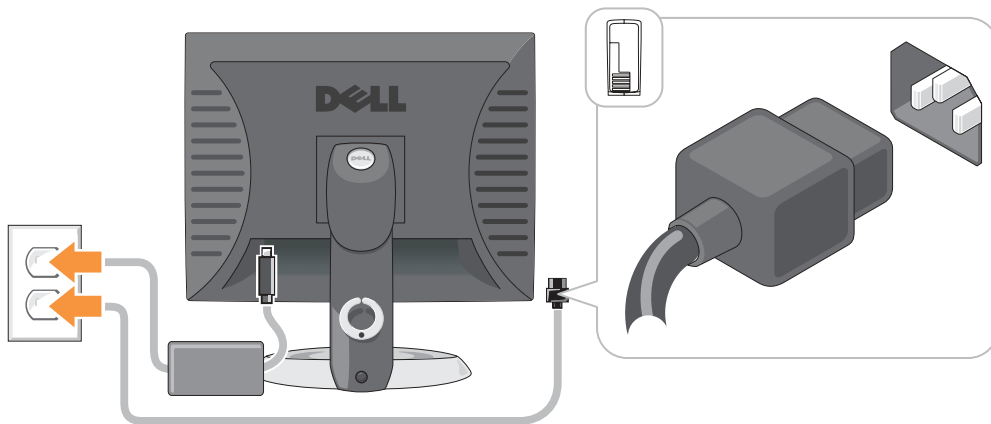

Résolution des problèmes

Dell fournit un certain nombre d'outils pour vous aider au cas où votre ordinateur ne fonctionne pas comme prévu. Pour obtenir les dernières informations de dépannage disponibles pour votre ordinateur, reportez-vous au site Web de support de Dell à l'adresse <http://support.dell.com>.

Si vous nécessitez l'assistance de Dell, faites une description détaillée de l'erreur, des codes sonores ou de la séquence des voyants de diagnostic, enregistrez vos code de service express et numéro de service ci-dessous, puis contactez Dell à partir du même emplacement que votre ordinateur.

Reportez-vous à la section «Recherche d'informations sur l'ordinateur» à la page 41 pour obtenir un exemple de code de service express et de numéro de service.

Code de service express : _____

Numéro de service : _____

Dell Diagnostics



PRÉCAUTION : Avant de commencer toute procédure de cette section, suivez les consignes de sécurité du *Guide d'information sur le produit*.



REMARQUE : Le CD *Pilotes et utilitaires* (CD ResourceCD) est en option et peut, par conséquent, ne pas être livré avec tous les ordinateurs.

Quand utiliser Dell Diagnostics

Si vous rencontrez un problème avec l'ordinateur, effectuez les vérifications indiquées dans la section «Résolution des problèmes» du *Guide d'utilisation* en ligne et exécutez Dell Diagnostics avant de contacter Dell pour obtenir une assistance technique.



AVIS : Dell Diagnostics ne fonctionne qu'avec les ordinateurs Dell™.

Ouvrez le programme de configuration du système, étudiez les informations de configuration de votre ordinateur et assurez-vous que le périphérique que vous souhaitez tester s'affiche dans le programme de configuration du système et qu'il est actif.

Démarrez Dell Diagnostics à partir de votre disque dur ou du CD *Pilotes et utilitaires* (également appelé CD ResourceCD) en option.

Démarrage de Dell Diagnostics à partir de votre disque dur

- 1 Mettez votre ordinateur sous tension (ou redémarrez-le).
- 2 Lorsque le logo DELL™ apparaît, appuyez immédiatement sur <F12>.



REMARQUE : Si un message indique qu'aucune partition d'utilitaire de diagnostics n'a été détectée, exécutez Dell Diagnostics à partir du CD *Pilotes et utilitaires* (en option).

Si vous attendez trop longtemps et que le logo du système d'exploitation apparaît, patientez jusqu'à ce que le bureau de Microsoft® Windows® s'affiche. Ensuite, arrêtez votre ordinateur et faites une nouvelle tentative.

- 3 Lorsque la liste des périphériques d'amorçage s'affiche, sélectionnez **Amorcez sur la partition de l'utilitaire** et appuyez sur <Entrée>.

- 4 Lorsque le menu principal de Dell Diagnostics s'affiche, sélectionnez le test à effectuer.

Démarrage de Dell Diagnostics à partir du CD Pilotes et utilitaires

 **REMARQUE** : Le CD Pilotes et utilitaires (CD ResourceCD) est en option et peut, par conséquent, ne pas être livré avec tous les ordinateurs.

- 1 Insérez le CD *Pilotes et utilitaires*.
- 2 Éteignez et redémarrez l'ordinateur.

Lorsque le logo DELL apparaît, appuyez immédiatement sur <F12>.

Si vous attendez trop longtemps et que le logo Windows apparaît, attendez encore jusqu'à ce que le bureau Windows s'affiche. Éteignez alors votre ordinateur et faites une nouvelle tentative.

 **REMARQUE** : Les étapes suivantes ne modifient la séquence d'amorçage qu'une seule fois. Au démarrage suivant, l'ordinateur démarre en fonction des périphériques définis dans le programme de configuration du système.

- 3 Lorsque la liste des périphériques d'amorçage s'affiche, sélectionnez **Périphérique de CD-ROM IDE** et appuyez sur <Entrée>.
- 4 Sélectionnez l'option **Périphérique de CD-ROM IDE** dans le menu d'amorçage du CD.
- 5 Sélectionnez l'option **Amorcer à partir du CD-ROM** dans le menu qui s'affiche.
- 6 Saisissez 1 pour ouvrir le menu du CD ResourceCD.
- 7 Saisissez 2 pour démarrer Dell Diagnostics.
- 8 Sélectionnez **Exécuter Dell Diagnostics 32 bits** dans la liste numérotée. Si plusieurs versions sont répertoriées, sélectionnez la version appropriée à votre ordinateur.
- 9 Lorsque le **menu principal** de Dell Diagnostics s'affiche, sélectionnez le test à effectuer.

Menu principal de Dell Diagnostics

- 1 Une fois Dell Diagnostics chargé et l'écran du **menu principal** affiché, cliquez sur le bouton correspondant à l'option souhaitée.

Option	Fonction
Express Test (Test rapide)	Exécute un test rapide des périphériques. Ce test dure généralement entre 10 et 20 minutes et n'exige pas d'action de votre part. Lancez le test rapide en premier pour trouver le problème plus rapidement.
Extended Test (Test approfondi)	Exécute un test approfondi des périphériques. Ce test dure généralement une heure ou plus et vous demande de répondre régulièrement à des questions.
Custom Test (Test personnalisé)	Teste un périphérique spécifique. Vous pouvez personnaliser les tests à exécuter.

Option	Fonction
Symptom Tree (Arborescence des symptômes)	Répertorie les symptômes couramment rencontrés et permet de sélectionner un test en fonction du symptôme du problème.

- 2** Si un problème survient pendant un test, un message indiquant le code d'erreur et une description du problème s'affichent. Notez le code d'erreur et la description du problème et suivez les instructions.

Si vous ne pouvez pas résoudre la condition d'erreur, contactez Dell.



REMARQUE : Le numéro de service de votre ordinateur s'affiche dans la partie supérieure de chaque écran de test. Lorsque vous contacterez le service technique de Dell, ce numéro de service vous sera demandé.

- 3** Si vous effectuez un test à partir de l'option **Test personnalisé** ou **Arborescence des symptômes**, cliquez sur l'onglet approprié décrit dans le tableau suivant pour en savoir plus.

Onglet	Fonction
Résultats	Affiche les résultats du test et les conditions d'erreur rencontrées.
Erreurs	Affiche les conditions d'erreur rencontrées, les codes d'erreur et la description du problème.
Aide	Décrit le test et peut indiquer les conditions requises pour exécuter le test.
Configuration	Affiche la configuration matérielle du périphérique sélectionné. Dell Diagnostics obtient vos informations de configuration de tous les périphériques à partir du programme d'installation du système, de la mémoire et de divers tests internes, et les affiche dans la liste des périphériques située dans le volet gauche de l'écran. La liste des périphériques risque de ne pas afficher les noms de tous les composants installés sur votre ordinateur ou de tous les périphériques reliés à celui-ci.
Paramètres	Vous permet de personnaliser le test en modifiant ses paramètres.

- 4** Une fois les tests terminés, si vous exécutez Dell Diagnostics à partir du CD *Pilotes et utilitaires* (en option), retirez le CD.
- 5** Fermez l'écran de test pour revenir à l'écran du **menu principal**. Pour quitter Dell Diagnostics et redémarrer l'ordinateur, fermez l'écran du **menu principal**.

Voyants système

Le voyant d'alimentation peut indiquer un problème de fonctionnement de l'ordinateur.

Voyant d'alimentation	Description du problème	Solution proposée
Vert fixe	L'ordinateur est allumé et fonctionne normalement.	Aucune action nécessaire.
Vert clignotant	L'ordinateur est en mode suspension (Microsoft® Windows® 2000 et Windows XP).	Pour réactiver l'ordinateur, appuyez sur le bouton de l'alimentation, déplacez la souris ou appuyez sur une touche du clavier.
Clignote vert plusieurs fois, puis s'éteint	Il s'agit d'une erreur de configuration.	Consultez la section «Voyants de diagnostic» à la page 60 pour déterminer si le problème en question est identifié.
Jaune en continu	Dell Diagnostics exécute un test ou un périphérique de la carte système est peut-être défectueux ou mal installé.	Si Dell Diagnostics est en cours d'exécution, laissez-le s'achever. Consultez la section «Voyants de diagnostic» à la page 60 pour déterminer si le problème en question est identifié. Si l'ordinateur ne démarre pas, contactez Dell pour obtenir une assistance technique. Pour contacter Dell, reportez-vous au <i>Guide d'utilisation</i> en ligne.
Jaune clignotant	Une panne d'électricité ou une défaillance de la carte système s'est produite.	Consultez la section «Voyants de diagnostic» à la page 60 pour déterminer si le problème en question est identifié. Reportez-vous à la section «Problèmes d'alimentation» qui figure dans le <i>Guide d'utilisation</i> en ligne.
Vert fixe et code sonore durant le POST	Un problème a été détecté pendant l'exécution du BIOS.	Reportez-vous à la section «Codes sonores» à la page 63 pour des instructions sur le diagnostic du code sonore. Consultez également la section «Voyants de diagnostic» à la page 60 pour déterminer si le problème en question est identifié.
Voyant d'alimentation vert fixe, aucun code sonore et aucune vidéo lors du POST	Le moniteur ou la carte graphique est peut-être défectueux ou mal installé.	Consultez la section «Voyants de diagnostic» à la page 60 pour déterminer si le problème en question est identifié.

Voyant d'alimentation	Description du problème	Solution proposée
Voyant d'alimentation vert fixe et aucun code sonore, mais l'ordinateur se verrouille durant le POST	Un périphérique de la carte système est peut-être défectueux.	Consultez la section «Voyants de diagnostic» à la page 60 pour déterminer si le problème en question est identifié. Si le problème n'est pas identifié, contactez Dell pour obtenir une assistance technique. Pour contacter Dell, reportez-vous au <i>Guide d'utilisation</i> en ligne.

Voyants de diagnostic



⚠ PRÉCAUTION : Avant de commencer toute procédure de cette section, suivez les consignes de sécurité du *Guide d'information sur le produit*.



Afin de vous aider à résoudre un problème, les ordinateurs compacts, les petits ordinateurs de bureau et les petits ordinateurs mini-tour sont équipés de quatre voyants situés sur le panneau arrière : «A», «B», «C» et «D». Ces voyants peuvent être jaunes ou verts. Si l'ordinateur démarre normalement, la séquence ou les codes des voyants changent lors du processus de démarrage. Si la partie POST du démarrage du système s'effectue correctement, les quatre voyants sont vert fixe. Si l'ordinateur ne fonctionne pas correctement lors du processus POST, la séquence des voyants peut vous aider à identifier l'emplacement du problème.



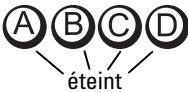

📌 REMARQUE : L'orientation des voyants de diagnostic peut varier en fonction du type de système. Les voyants de diagnostic peuvent s'afficher en position verticale ou horizontale.



Y = Jaune

G = Vert

Séquence des voyants	Description du problème	Solution proposée
	L'ordinateur est éteint ou un échec avant le BIOS a pu se produire.	Raccordez l'ordinateur à une prise secteur qui fonctionne et appuyez sur le bouton d'alimentation.
 Y Y Y G	Échec éventuel du BIOS ; l'ordinateur est en mode Récupération.	Exécutez l'utilitaire de sauvegarde du BIOS, attendez que la récupération soit terminée et redémarrez l'ordinateur.
 Y Y G Y	Une défaillance du processeur semble s'être produite.	Réinstallez le processeur et redémarrez l'ordinateur. Pour plus d'informations sur la réinstallation du processeur, reportez-vous au <i>Guide d'utilisation</i> en ligne.

Séquence des voyants	Description du problème	Solution proposée
	<p>Les modules de mémoire sont détectés, mais une panne de mémoire est survenue.</p>	<ul style="list-style-type: none"> • Si un module de mémoire est installé, réinstallez-le et redémarrez l'ordinateur. Pour plus d'informations sur la réinstallation des modules de mémoire, reportez-vous au <i>Guide d'utilisation</i> en ligne. • Si au moins deux modules de mémoire sont installés, supprimez-les, réinstallez un module, puis redémarrez l'ordinateur. Si l'ordinateur redémarre normalement, réinstallez un autre module. Répétez cette procédure jusqu'à identification du module défectueux ou réinstallation de tous les modules sans erreur. • Le cas échéant, installez des modules de mémoire (en bonne condition) du même type sur votre ordinateur. • Si le problème persiste, contactez Dell. Pour contacter Dell, reportez-vous au <i>Guide d'utilisation</i> en ligne.
	<p>Panne possible de carte d'extension.</p>	<ul style="list-style-type: none"> • Déterminez s'il existe un conflit en retirant une carte (autre que la carte graphique), puis en redémarrant l'ordinateur. • Si le problème persiste, réinstallez la carte que vous venez de retirer, retirez une autre carte, puis redémarrez l'ordinateur. • Répétez cette procédure pour chaque carte. Si l'ordinateur démarre normalement, dépannez la dernière carte retirée de l'ordinateur pour résoudre les conflits de ressources (reportez-vous à la section «Résolution des incompatibilités logicielles et matérielles» à la page 65). • Déplacez les cartes une par une vers un autre connecteur PCI et redémarrez l'ordinateur après chaque déplacement. • Si le problème persiste, contactez Dell. Pour contacter Dell, reportez-vous au <i>Guide d'utilisation</i> en ligne.

Séquence des voyants	Description du problème	Solution proposée
	Une défaillance de la carte graphique semble s'être produite.	<ul style="list-style-type: none"> • Si l'ordinateur dispose d'une carte graphique, retirez-la, réinstallez-la, puis redémarrez l'ordinateur. • Si le problème persiste, installez une carte graphique qui fonctionne et redémarrez l'ordinateur. • Si le problème persiste ou que votre ordinateur dispose de fonctions vidéo intégrées, contactez Dell. Pour contacter Dell, reportez-vous au <i>Guide d'utilisation</i> en ligne.
	Panne possible de lecteur de disquette ou de disque dur.	Réinstallez tous les câbles de données et d'alimentation, puis redémarrez l'ordinateur.
	Panne USB possible.	Réinstallez tous les périphériques USB, vérifiez la connexion des câbles, puis redémarrez l'ordinateur.
	Aucun module de mémoire n'a été détecté.	<ul style="list-style-type: none"> • Si un module de mémoire est installé, réinstallez-le et redémarrez l'ordinateur. Pour plus d'informations sur la réinstallation des modules de mémoire, reportez-vous au <i>Guide d'utilisation</i> en ligne. • Si au moins deux modules de mémoire sont installés, supprimez-les, réinstallez un module, puis redémarrez l'ordinateur. Si l'ordinateur redémarre normalement, réinstallez un autre module. Répétez cette procédure jusqu'à identification du module défectueux ou réinstallation de tous les modules sans erreur. • Le cas échéant, installez des modules de mémoire (en bonne condition) du même type sur votre ordinateur. • Si le problème persiste, contactez Dell. Pour contacter Dell, reportez-vous au <i>Guide d'utilisation</i> en ligne.

Séquence des voyants	Description du problème	Solution proposée
	Les modules de mémoire sont détectés, mais une erreur de configuration de mémoire ou de compatibilité est survenue.	<ul style="list-style-type: none"> • Vérifiez qu'il n'existe aucune exigence particulière de placement des modules et des connecteurs de mémoire. • Vérifiez que les modules de mémoire que vous installez sont compatibles avec votre ordinateur. • Si le problème persiste, contactez Dell. Pour contacter Dell, reportez-vous au <i>Guide d'utilisation</i> en ligne.
	Une autre panne s'est produite.	<ul style="list-style-type: none"> • Vérifiez que les câbles sont correctement connectés entre le disque dur, le lecteur de CD, le lecteur de DVD et la carte système. • Examinez le message de l'ordinateur qui apparaît sur l'écran de votre moniteur. • Si le problème persiste, contactez Dell. Pour contacter Dell, reportez-vous au <i>Guide d'utilisation</i> en ligne.
	L'ordinateur fonctionne normalement après le POST.	Aucune.

Codes sonores

Votre ordinateur peut émettre une série de signaux sonores lors du démarrage si le moniteur ne peut pas afficher les erreurs ou les problèmes éventuels. Cette série de signaux sonores, appelée le code sonore, permet d'identifier un problème. Un des codes sonores possibles (code 1-3-1) est composé d'un signal, d'une série de trois signaux, puis d'un autre signal. Ce code sonore vous indique que l'ordinateur a rencontré un problème de mémoire.

Si votre ordinateur émet un signal lors du démarrage :

- 1 Écrivez le code sonore.
- 2 Reportez-vous à la section «Dell Diagnostics» à la page 56 pour identifier une cause plus sérieuse.
- 3 Contactez Dell pour obtenir une assistance technique. Pour contacter Dell, reportez-vous au *Guide d'utilisation* en ligne.

Code	Cause	Code	Cause
1-1-2	Panne de registre du microprocesseur	3-1-4	Échec de registre de masque d'interruption esclave
1-1-3	Erreur de lecture/écriture en NVRAM	3-2-2	Échec de chargement du vecteur d'interruption
1-1-4	Échec du total des vérifications BIOS de ROM	3-2-4	Échec du test de contrôleur de clavier
1-2-1	Échec du temporisateur d'intervalle programmable	3-3-1	Perte d'alimentation de NVRAM
1-2-2	Échec d'initialisation du DMA (accès direct à la mémoire)	3-3-2	Configuration NVRAM non valide
1-2-3	Échec de lecture/écriture du registre des pages de DMA	3-3-4	Échec du test de la mémoire vidéo
1-3	Échec du test de la mémoire vidéo	3-4-1	Échec d'initialisation de l'écran
1-3-1 à 2-4-4	La mémoire n'est pas correctement identifiée ou utilisée	3-4-2	Échec du retraçage d'écran
3-1-1	Échec de registre DMA esclave	3-4-3	Échec de recherche de ROM de vidéo
3-1-2	Échec de registre DMA maître	4-2-1	Pas d'impulsion de l'horloge
3-1-3	Échec de registre de masque d'interruption maître	4-2-2	Échec de l'arrêt
4-2-3	Échec de la porte A20	4-4-1	Échec du test de port parallèle ou série
4-2-4	Interruption inattendue en mode protégé	4-4-2	Échec de décompression de code dans la mémoire en double
4-3-1	Échec de mémoire au-dessus de l'adresse 0FFFFh	4-4-3	Échec du test de coprocesseur mathématique
4-3-3	Panne du compteur 2 de puce de l'horloge	4-4-4	Échec du test de mémoire cache
4-3-4	Arrêt de l'horloge machine		

Exécution de Dell™ IDE Hard Drive Diagnostics

Dell IDE Hard Drive Diagnostics est un utilitaire qui permet de tester le disque dur afin de le réparer ou de confirmer une défaillance.

- 1 Allumez votre ordinateur (s'il est déjà allumé, redémarrez-le).
- 2 Lorsque F2= Setup (Configuration) s'affiche dans le coin supérieur droit de l'écran, appuyez sur <Ctrl><Alt><d>.
- 3 Suivez les instructions qui s'affichent à l'écran.

Si un échec est présent, reportez-vous à la partie «Problèmes de disque dur» dans la section «Résolution des problèmes» du *Guide d'utilisation* en ligne.

Résolution des incompatibilités logicielles et matérielles

Si un périphérique n'est pas détecté pendant la configuration du système d'exploitation ou est détecté mais n'est pas configuré correctement, utilisez le Dépanneur des conflits matériels pour résoudre cette incompatibilité. Sous le système d'exploitation Microsoft® Windows® 2000, vous pouvez également utiliser le Gestionnaire de périphériques pour résoudre les incompatibilités.

Windows XP

Pour résoudre les incompatibilités à l'aide du Dépanneur des conflits matériels :

- 1 Cliquez sur le bouton **Démarrer**, puis sur **Aide et support**.
- 2 Entrez **Dépanneur des conflits matériels** dans le champ **Rechercher**, puis cliquez sur la flèche pour lancer la recherche.
- 3 Cliquez sur **Dépanneur des conflits matériels** dans la liste **Résultats de la recherche**.
- 4 Dans la liste **Dépanneur des conflits matériels**, cliquez sur **Je dois résoudre un conflit matériel sur mon ordinateur**, puis sur **Suivant**.

Windows 2000

Pour résoudre les problèmes d'incompatibilité à l'aide du Gestionnaire de périphériques :

- 1 Cliquez sur le bouton **Démarrer**, pointez sur **Paramètres**, puis cliquez sur **Panneau de configuration**.
- 2 Dans la fenêtre **Panneau de configuration**, double-cliquez sur **Système**.
- 3 Cliquez sur l'onglet **Matériel**.
- 4 Cliquez sur **Gestionnaire de périphériques**.
- 5 Cliquez sur **Afficher**, puis sur **Ressources par connexion**.
- 6 Double-cliquez sur **Requête d'interruption (IRQ)**.
Les périphériques incorrectement configurés sont indiqués par un point d'exclamation jaune (!) ou un x rouge si le périphérique a été désactivé.
- 7 Double-cliquez sur le périphérique marqué d'un point d'exclamation pour afficher la fenêtre **Propriétés**.
La zone d'état **Périphérique** de la fenêtre **Propriétés** indique les cartes ou périphériques qui ont besoin d'être reconfigurés.
- 8 Reconfigurez les périphériques ou retirez-les du Gestionnaire de périphériques. Pour plus d'informations sur la configuration du périphérique, reportez-vous à la documentation qui l'accompagne.

Pour résoudre les incompatibilités à l'aide du Dépanneur des conflits matériels :

- 1 Cliquez sur le bouton **Démarrer**, puis sur **Aide**.
- 2 Cliquez sur **Dépannage et maintenance** sous l'onglet **Sommaire**, cliquez sur **Dépanneurs Windows 2000**, puis sur **Matériel**.

Dans la liste **Dépanneur des conflits matériels**, cliquez sur **Je dois résoudre un problème matériel sur mon ordinateur**, puis sur **Suivant**.

Utilisation de la fonction **Restauration du système de Microsoft® Windows® XP**

Le système d'exploitation Microsoft® Windows® XP comporte la fonction **Restauration du système**, qui vous permet de restaurer l'ordinateur à un état antérieur (sans affecter les fichiers de données) si les modifications apportées au matériel, aux logiciels ou à d'autres paramètres du système empêchent l'ordinateur de fonctionner correctement. Consultez le Centre d'aide et de support Windows pour plus d'informations sur l'utilisation de la fonction **Restauration du système**.

 **AVIS** : Effectuez des sauvegardes régulières de vos fichiers de données. La fonction **Restauration du système** ne contrôle pas vos fichiers de données et ne permet pas de les récupérer.

Création d'un point de restauration

- 1 Cliquez sur le bouton **Démarrer**, puis sur **Aide et support**.
- 2 Cliquez sur **Restauration du système**.
- 3 Suivez les instructions qui s'affichent à l'écran.

Restauration de l'ordinateur à un état antérieur

 **AVIS** : Avant de restaurer l'ordinateur à un état antérieur, enregistrez et fermez tous les fichiers ouverts et quittez tous les programmes en cours d'exécution. Ne modifiez, ouvrez ou supprimez pas des fichiers ou des programmes tant que la restauration du système n'est pas terminée.

- 1 Cliquez sur le bouton **Démarrer**, pointez sur **Tous les programmes** → **Accessoires** → **Outils système**, puis cliquez sur **Restauration du système**.
- 2 Assurez-vous que l'option **Remettre mon ordinateur dans un état antérieur** est sélectionnée, puis cliquez sur **Suivant**.
- 3 Cliquez sur une date du calendrier à laquelle vous souhaitez restaurer votre ordinateur.

L'écran **Sélectionner un point de restauration** affiche un calendrier vous permettant de sélectionner des points de restauration. Toutes les dates du calendrier comportant des points de restauration apparaissent en gras.

- 4 Sélectionnez un point de restauration, puis cliquez sur **Suivant**.
Si une date du calendrier contient un seul point de restauration, ce dernier est sélectionné automatiquement. Si plusieurs points de restauration sont disponibles, cliquez sur celui que vous souhaitez utiliser.
- 5 Cliquez sur **Suivant**.

L'écran **Restauration complète** apparaît une fois que la fonction Restauration du système termine la collecte de données, puis l'ordinateur redémarre.

- 6 Une fois l'ordinateur redémarré, cliquez sur **OK**.

Pour changer de point de restauration, répétez les étapes précédentes en utilisant un autre point de restauration ou annulez la restauration.

Annulation de la dernière restauration du système

 **AVIS** : Avant de procéder à l'annulation de la dernière restauration système, enregistrez et fermez tous les fichiers ouverts et quittez tous les programmes. Ne modifiez, ouvrez ou supprimez pas des fichiers ou des programmes tant que la restauration du système n'est pas terminée.

- 1 Cliquez sur le bouton **Démarrer**, pointez sur **Tous les programmes** → **Accessoires** → **Outils système**, puis cliquez sur **Restauration système**.

- 2 Cliquez sur **Annuler ma dernière restauration**, puis cliquez sur **Suivant**.

- 3 Cliquez sur **Suivant**.

L'écran **Restauration du système** apparaît et l'ordinateur redémarre.

- 4 Une fois l'ordinateur redémarré, cliquez sur **OK**.

Activation de la Restauration du système

Si vous réinstallez Windows XP alors qu'il existe moins de 200 Mo d'espace disponible sur le disque dur, la fonction Restauration du système est automatiquement désactivée. Pour vérifier que la Restauration du système est activée :

- 1 Cliquez sur le bouton **Démarrer**, puis sur **Panneau de configuration**.

- 2 Cliquez sur **Performance et maintenance**.

- 3 Cliquez sur **Système**.

- 4 Cliquez sur l'onglet **Restauration du système**.

- 5 Assurez-vous que l'option **Désactiver la restauration du système** n'est pas cochée.

Réinstallation de Microsoft® Windows® XP

Avant de commencer

Si vous souhaitez réinstaller le système d'exploitation Windows XP pour corriger un problème avec un nouveau pilote, utilisez tout d'abord la fonctionnalité Restauration des pilotes de périphériques. Si la Restauration des pilotes de périphériques ne résout pas le problème, utilisez Restauration du système pour rétablir l'ordinateur à l'état de fonctionnement précédant l'installation du pilote.

 **AVIS** : Avant d'effectuer l'installation, sauvegardez tous les fichiers de données de votre disque dur principal. Pour les configurations de disque dur conventionnelles, le disque dur principal correspond au premier disque dur détecté par l'ordinateur.

Pour réinstaller Windows XP, vous devez disposer des éléments suivants :

- CD *Système d'exploitation Dell*™
- CD *Pilotes et utilitaires Dell*™

 **REMARQUE** : Le CD *Pilotes et utilitaires* contient les pilotes installés lors de l'assemblage de l'ordinateur. Utilisez le CD *Pilotes et utilitaires* pour charger les pilotes requis, y compris les pilotes requis si votre ordinateur dispose d'un contrôleur RAID.

Réinstallation de Windows XP

 **AVIS** : Vous devez utiliser le Service Pack 1 de Windows XP ou une version ultérieure lorsque vous réinstallez Windows XP.

Pour réinstaller Windows XP, effectuez les étapes des sections suivantes dans l'ordre dans lequel elles sont présentées.

Le processus de réinstallation peut prendre 1 à 2 heures. Une fois le système d'exploitation réinstallé, vous devez également réinstaller les pilotes de périphérique, le programme de protection contre les virus et les autres logiciels.

 **AVIS** : Le CD *Système d'exploitation* fournit des options de réinstallation du système Windows XP. Ces options peuvent remplacer des fichiers installés et affecter les programmes installés sur le disque dur. C'est pourquoi, il n'est pas conseillé de réinstaller Windows XP, sauf si un représentant du support technique de Dell vous y invite.

 **AVIS** : Pour éviter des conflits avec Windows XP, vous devez désactiver tout logiciel de protection antivirus installé sur l'ordinateur avant de réinstaller Windows XP. Pour obtenir des instructions, consultez la documentation fournie avec le logiciel.

Démarrage à partir du CD *Système d'exploitation*

- 1 Enregistrez et fermez tout fichier ouvert et quittez tous les programmes d'application en cours d'utilisation.
- 2 Insérez le CD *Système d'exploitation*. Cliquez sur **Quitter** si le message **Installer Windows XP** apparaît.
- 3 Redémarrez l'ordinateur.
- 4 Appuyez sur <F12> immédiatement après l'affichage du logo DELL™.
Si le logo du système d'exploitation s'affiche, attendez l'apparition du bureau Windows, arrêtez l'ordinateur et recommencez.
- 5 Utilisez les touches de direction pour sélectionner l'option **CD-ROM**, puis appuyez sur <Entrée>.
- 6 Lorsque le message **Appuyez sur n'importe quelle touche pour démarrer à partir du CD** apparaît, appuyez sur une touche.

Programme d'installation de Windows XP

- 1 Lorsque l'écran **Installation de Windows XP** apparaît, appuyez sur <Entrée> pour sélectionner **Pour installer Windows maintenant**.

- 2 Lisez les informations de l'écran **Contrat de licence Microsoft Windows**, puis appuyez sur la touche <F8> pour accepter le contrat de licence.
- 3 Si Windows XP est déjà installé sur votre ordinateur et que vous souhaitez récupérer vos données Windows XP actuelles, tapez r pour sélectionner l'option de réparation, puis retirez le CD.
- 4 Si vous souhaitez installer une nouvelle copie de Windows XP, appuyez sur <Échap> pour sélectionner cette option.
- 5 Appuyez sur <Entrée> pour sélectionner la partition en surbrillance (recommandé), puis suivez les instructions à l'écran.

L'écran **Configuration de Windows XP** s'affiche et le système d'exploitation commence à copier les fichiers et à installer les périphériques. L'ordinateur redémarre automatiquement plusieurs fois.



REMARQUE : Le temps nécessaire pour exécuter le programme d'installation dépend de la taille du disque dur et de la vitesse de votre ordinateur.



AVIS : N'appuyez sur aucune touche lorsque le message suivant s'affiche : Appuyez sur n'importe quelle touche pour démarrer à partir du CD.

- 6 Lorsque l'écran **Options régionales et linguistiques** s'affiche, sélectionnez les paramètres de votre région, puis cliquez sur **Suivant**.
 - 7 Entrez votre nom et le nom de votre organisation (facultatif) dans l'écran **Personnalisez votre logiciel**, puis cliquez sur **Suivant**.
 - 8 Dans la fenêtre **Nom de l'ordinateur et mot de passe Administrateur**, entrez un nom et un mot de passe pour votre ordinateur (ou acceptez les noms par défaut), puis cliquez sur **Suivant**.
 - 9 Si l'écran **Informations de numérotation pour le modem** s'affiche, entrez les informations demandées et cliquez sur **Suivant**.
 - 10 Entrez la date, l'heure et le fuseau horaire dans la fenêtre **Paramètres de la date et de l'heure**, puis cliquez sur **Suivant**.
 - 11 Si l'écran **Paramètres de mise en réseau** s'affiche, cliquez sur **Type**, puis sur **Suivant**.
 - 12 Si vous réinstallez Windows XP Professionnel et que le système vous demande des informations supplémentaires sur votre configuration réseau, entrez vos choix. Si vous n'êtes pas sûr de vos paramètres, acceptez les paramètres par défaut.
Windows XP installe les composants du système d'exploitation et configure l'ordinateur. L'ordinateur redémarre automatiquement.
- AVIS** : N'appuyez sur aucune touche lorsque le message suivant s'affiche : Press any key to boot from the CD (Appuyez sur une touche quelconque pour démarrer l'ordinateur à partir du CD).
- 13 Lorsque l'écran **Bienvenue dans Microsoft** s'affiche, cliquez sur **Suivant**.

- 14 Lorsque le message *Comment cet ordinateur sera-t-il connecté à Internet ?* apparaît, cliquez sur **Ignorer**.
 - 15 Lorsque le message *Prêt à vous enregistrer auprès de Microsoft ?* apparaît, sélectionnez **Non, pas cette fois-ci** et cliquez sur **Suivant**.
 - 16 Lorsque le message *Qui va utiliser cet ordinateur ?* apparaît, vous pouvez entrer jusqu'à cinq utilisateurs.
 - 17 Cliquez sur **Suivant**.
 - 18 Cliquez sur **Terminer** pour achever l'installation et retirez le CD.
 - 19 Réinstallez les pilotes appropriés à l'aide du CD *Pilotes et utilitaires*.
 - 20 Réinstallez votre logiciel de protection antivirus.
 - 21 Réinstallez vos logiciels.
-  **REMARQUE** : Pour réinstaller et activer vos programmes Microsoft Office ou Microsoft Works Suite, il vous faut le numéro de clé de produit situé à l'arrière de la pochette du CD Microsoft Office ou Microsoft Works Suite.

Utilisation du CD Pilotes et utilitaires

 **REMARQUE** : Le CD *Pilotes et utilitaires* (CD ResourceCD) est en option et peut, par conséquent, ne pas être livré avec tous les ordinateurs.

Pour utiliser le CD *Pilotes et utilitaires* (également appelé le CD ResourceCD) lorsque l'ordinateur fonctionne sous le système d'exploitation Windows :

 **REMARQUE** : Pour accéder aux pilotes de périphérique et à la documentation destinée aux utilisateurs, vous devez utiliser le CD *Pilotes et utilitaires* lorsque l'ordinateur fonctionne sous Windows.

- 1 Mettez l'ordinateur sous tension et laissez-le se rendre sur le bureau Windows.
- 2 Insérez le CD *Pilotes et utilitaires* dans le lecteur de CD.
Lors de la première utilisation du CD *Pilotes et utilitaires* sur cet ordinateur, la fenêtre **Installation du CD ResourceCD** s'affiche pour vous informer que le CD *Pilotes et utilitaires* est sur le point de commencer l'installation.
- 3 Cliquez sur **OK** pour continuer.
Pour terminer l'installation, répondez aux invites proposées par le programme d'installation.
- 4 Cliquez sur **Suivant** dans l'écran **Bienvenue au propriétaire du système Dell**.
- 5 Sélectionnez les **Modèles de système, Système d'exploitation, Types de périphérique et Rubrique appropriés**.

Pilotes pour votre ordinateur

Pour afficher la liste des pilotes de périphérique disponibles pour votre ordinateur :

- 1** Cliquez sur **Pilotes** dans le menu déroulant **Rubrique**.

Le CD *Pilotes et utilitaires* (en option) analyse le matériel et le système d'exploitation de votre ordinateur, puis affiche une liste des pilotes de périphérique disponibles pour la configuration de votre système.

- 2** Cliquez sur le pilote approprié et suivez les instructions pour le téléchargement du pilote.

Pour afficher la liste des pilotes disponibles pour votre ordinateur, cliquez sur **Pilotes** dans le menu déroulant **Rubrique**.

Index

C

- capot
 - ouverture, 50
- CD
 - système d'exploitation, 43
- CD Pilotes et utilitaires, 41
- CD ResourceCD
 - Dell Diagnostics, 56
- CD Système d'exploitation, 43
- Centre d'aide et de support, 42
- codes sonores, 63
- conflits
 - incompatibilités logicielles et matérielles, 65
- conflits d'interruption, 65

D

- Dell
 - site de support, 42
 - site Web Premier Support, 42
- Dell Diagnostics, 56
- diagnostics
 - CD Pilotes et utilitaires, 41
 - codes sonores, 63
 - Dell, 56
 - voyants, 59

documentation

- CD ResourceCD, 41
 - en ligne, 42
 - Guide d'utilisation, 41
 - périphérique, 41
 - recherche, 41
 - Référence rapide, 41
- ## dépannage
- Centre d'aide et de support, 42
 - conflits, 65
 - Dell Diagnostics, 56
 - Dépanneur des conflits matériels, 65
 - restauration à un état antérieur, 66
 - voyants de diagnostic, 59
- ## Dépanneur des conflits matériels, 65

E

- étiquette Microsoft Windows, 42
- étiquettes
 - Microsoft Windows, 42
 - numéro de service, 42

G

- Gestionnaire de périphériques, 65
- Guide d'utilisation, 41

L

- logiciel
 - conflits, 65

M

- matériel
 - codes sonores, 63
 - conflits, 65
 - Dell Diagnostics, 56
- messages d'erreur
 - codes sonores, 63
 - voyants de diagnostic, 59

N

- numéro de service, 42

O

- ordinateur
 - codes sonores, 63
 - restauration à un état antérieur, 66

P

- Pilotes et utilitaires CD, 5
- problèmes
 - codes sonores, 63
 - Dell Diagnostics, 56

restauration à un état
antérieur, 66
voyants de diagnostic, 59

R

Restauration du système, 66
réinstallation
pilotes, 41
Windows XP, 67

S

système d'exploitation
CD, 43
Guide d'installation, 43
réinstallation de Windows
XP, 67

V

volet
rattacher, 48
volet avant
rattacher, 48
voyant d'alimentation, 59
voyants
avant de l'ordinateur, 59
diagnostic, 59
voyants de diagnostic, 59
voyants système, 59

W

Windows 2000
Dépanneur des conflits
matériels, 65
Gestionnaire de
périphériques, 65
Windows XP
Centre d'aide et de support, 42
Dépanneur des conflits
matériels, 65
restauration du système, 66
réinstallation, 67

Dell™ OptiPlex™ GX280

Schnellreferenzhandbuch

Anmerkungen, Hinweise und Vorsichtshinweise

 **ANMERKUNG:** Eine ANMERKUNG macht auf wichtige Informationen aufmerksam, mit denen Sie den Computer besser einsetzen können.

 **HINWEIS:** Ein HINWEIS warnt vor möglichen Beschädigungen der Hardware oder vor Datenverlust und erläutert, wie das vermieden werden kann.

 **VORSICHT: VORSICHT weist auf Gefahren hin, die zu Sachschäden, Personenschäden oder zum Tod führen können.**

Wenn Sie einen Dell™ Computer der Serie n erworben haben, gelten die Bezüge auf Microsoft® Windows®-Betriebssysteme in diesem Dokument nicht.

Die *Kurzanleitung*, die *CD Drivers and Utilities* (Treiber und Dienstprogramme) sowie die Datenträger des Betriebssystems sind optional und möglicherweise nicht bei allen Computern im Lieferumfang enthalten.

**Die in diesem Dokument enthaltenen Informationen können sich ohne vorherige Ankündigungen ändern.
© 2004 Dell Inc. Alle Rechte vorbehalten.**

Die Vervielfältigung oder Wiedergabe in jeglicher Weise ist ohne schriftliche Genehmigung von Dell Inc. strengstens untersagt.

In diesem Text verwendete Marken: *Dell*, *OptiPlex* und das *DELL*-Logo sind Marken der Dell Inc.; *Microsoft* und *Windows* sind eingetragene Marken der Microsoft Corporation.

Alle anderen in dieser Dokumentation genannten Marken und Handelsbezeichnungen sind Eigentum der entsprechenden Hersteller und Firmen. Dell Inc. verzichtet auf alle Besitzrechte an Markenzeichen und Handelsbezeichnungen, die nicht Eigentum von Dell sind.

Modelle DHP, DHS, DCNE, DHM, DCSM

September 2004

P/N M7467

Rev. A00

Inhalt

Suchen von Informationen für Ihren Computer	79
Vorder- und Rückansichten	82
Kompaktgehäuse	82
Kleiner Desktop-Computer	83
Desktop-Computer	84
Kleiner Mini-Tower-Computer	85
Mini-Tower-Computer	87
Öffnen der Computerabdeckung	88
Kompaktgehäuse-, kleine Desktop- und kleine Mini-Tower-Computer	88
Desktop- und Mini-Tower-Computer	88
Das Innere des Computers	89
Kompaktgehäuse-Computer	89
Kleiner Desktop-Computer	89
Desktop-Computer	90
Kleiner Mini-Tower-Computer	90
Tower-Computer	91
Einrichten des Computers	91
Beheben von Störungen	94
Dell Diagnose	94
Systemanzeigen	97
Diagnostic Lights	98
Signaltoncodes	102
Ausführen des Diagnoseprogramms IDE Hard Drive Diagnostics von Dell™	103
Lösen von Software- und Hardwareinkompatibilitäten	103
Verwenden der Systemwiederherstellung von Microsoft® Windows® XP	104
Neu Installieren von Microsoft® Windows® XP	106
Verwenden der Drivers and Utilities-CD	109
Index	111

Suchen von Informationen für Ihren Computer

Welche Informationen benötigen Sie?

- Ein Diagnoseprogramm für den Computer
- Treiber für den Computer
- Dokumentation zu Ihrem Computer
- Dokumentation zu dem Gerät
- Desktop System Software (DSS)

Hier finden Sie die gewünschten Informationen

Drivers and Utilities CD (auch bekannt unter der Bezeichnung ResourceCD)



Dokumentation und Treiber, sind bereits auf dem Computer installiert. Mithilfe der CD können Sie Treiber neu installieren, das Programm Dell Diagnostics ausführen oder auf die Dokumentation zugreifen.

ANMERKUNG: Die *Drivers and Utilities* -CD ist optional und ist möglicherweise nicht bei allen Computern im Lieferumfang enthalten.

Möglicherweise befinden sich auf der CD ReadMe-Dateien mit Angaben über kürzlich aktualisierte technische Änderungen hinsichtlich Ihres Computers oder erweiterte technische Daten für Techniker oder erfahrene Benutzer.

-
- Betriebssystem-Updates und -Patches

Desktop System Software (DSS)

Diese befinden sich auf der CD *Drivers and Utilities* (Treiber und Dienstprogramme) und auf der Dell **Support-Website**.

-
- Verkaufs- und Lieferbedingungen
 - Garantieinformationen
 - Sicherheitshinweise
 - Zulassungsbestimmungen
 - Informationen zur Ergonomie
 - Endbenutzer-Lizenzvereinbarung

Produktinformationshandbuch



-
- Informationen zum Entfernen und Austauschen von Teilen
 - Technische Daten
 - Wie Systemeinstellungen konfiguriert werden
 - Fehlerbehebung und Problemlösung

Dell™ OptiPlex™ Benutzerhandbuch

Hilfe- und Supportcenter von *Microsoft® Windows® XP*

- 1 Klicken Sie auf die Schaltfläche **Start** und auf **Hilfe und Support**.
- 2 Klicken Sie auf **Benutzer- und Systemhandbücher** und anschließend auf **Benutzerhandbücher**.

Welche Informationen benötigen Sie?

- Service-Kennnummer und Express-Servicecodenummer
- Microsoft Windows-Lizenzetikett

Hier finden Sie die gewünschten Informationen

Service-Kennnummer und Microsoft Windows Lizenz

Diese Aufkleber sind am Computer angebracht.

- Geben Sie die Service-Kennnummer auf der Website

support.dell.com oder beim Anruf beim Technischen Support an, um den Computer zu identifizieren.

- Geben Sie bei Ihrem Anruf beim Technischen Support den Express-Servicecode an, um zum zuständigen Ansprechpartner weitergeleitet zu werden. Das Expressdienst-Codesystem ist möglicherweise nicht in allen Ländern verfügbar.

- Neueste Treiber für den Computer
- Antworten auf Fragen für den Kundendienst und technischen Support
- Online-Diskussionen mit anderen Benutzern und Mitarbeitern aus dem technischen Support
- Dokumentation zu Ihrem Computer

Dell Support-Website – support.dell.com

ANMERKUNG: Wählen Sie Ihre Region, um die passende Support-Website anzuzeigen.

Die Dell Support-Website enthält verschiedene Online-Hilfsprogramme, wie:

- Behebung von Störungen — Hinweise und Tipps, Beiträge von Technikern und Online-Schulungen
- Upgrades — Aktualisierungsinformationen zu Komponenten, beispielsweise Speicher, Festplatte und Betriebssystem
- Serviceleistungen und Garantien — Kontaktinformationen, Bestellstatus, Informationen zu Garantie und Reparatur
- Downloads — Treiber, Patches und Softwareaktualisierungen
- Benutzerhandbücher — Computerdokumentation und technische Produktdaten

- Status der Service-Anfrage und Supportverlauf
- Technische Top-Themen für meinen Computer
- Häufig gestellte Fragen
- Herunterladen von Dateien
- Details zur Konfiguration des Computers
- Servicevertrag für den Computer

Dell Premier Support-Website – premiersupport.dell.com

Die Dell Premier Support-Website ist den Bedürfnissen von Firmenkunden, Behörden und Schulen angepasst. Diese Website ist möglicherweise nicht in allen Ländern verfügbar.

- Anleitungen zum Arbeiten unter Windows XP
- Dokumentation zum Computer
- Dokumentation für Komponenten (z. B. Modem)

Hilfe- und Supportcenter von Windows

- 1 Klicken Sie auf die Schaltfläche **Start** und anschließend auf **Hilfe und Support**.
- 2 Geben Sie ein Wort oder einen Ausdruck ein, das bzw. der Ihr Problem beschreibt, und klicken Sie anschließend auf das Pfeilsymbol.
- 3 Klicken Sie auf das Thema, das Ihr Problem beschreibt.
- 4 Befolgen Sie die Anweisungen auf dem Bildschirm.

Welche Informationen benötigen Sie?

- Anleitungen zur Neuinstallation des Betriebssystems

Hier finden Sie die gewünschten Informationen**Betriebssystem-CD**

Das Betriebssystem ist bereits auf dem Computer installiert. Um das Betriebssystem neu zu installieren, verwenden Sie die *Betriebssystem-CD*. Anweisungen zur Neuinstallation des Betriebssystems finden Sie im *OptiPlex Benutzerhandbuch*.

ANMERKUNG: Die Datenträger für das Betriebssystem sind optional und möglicherweise nicht bei allen Computern im Lieferumfang enthalten.



Nach der erneuten Installation Ihres Betriebssystems verwenden Sie die *Drivers and Utilities-CD*(optional) um Treiber für Komponenten, die mit Ihrem Computer geliefert wurden, neu zu installieren.

Das Etikett mit dem Produktschlüssel des Betriebssystems finden Sie am Computer.

ANMERKUNG: Die Farbe der CD hängt von dem von Ihnen bestelltem Betriebssystem ab.

-
- Offizielle Modellangaben und Gehäusotyp

- DHP – Kompaktgehäuse
 - DHS – Kleines Desktop-Gehäuse
 - DCSM – Desktop-Gehäuse
 - DHM – Kleines Mini-Tower-Gehäuse
 - DCNE – Towergehäuse
-

Vorder- und Rückansichten

Kompaktgehäuse

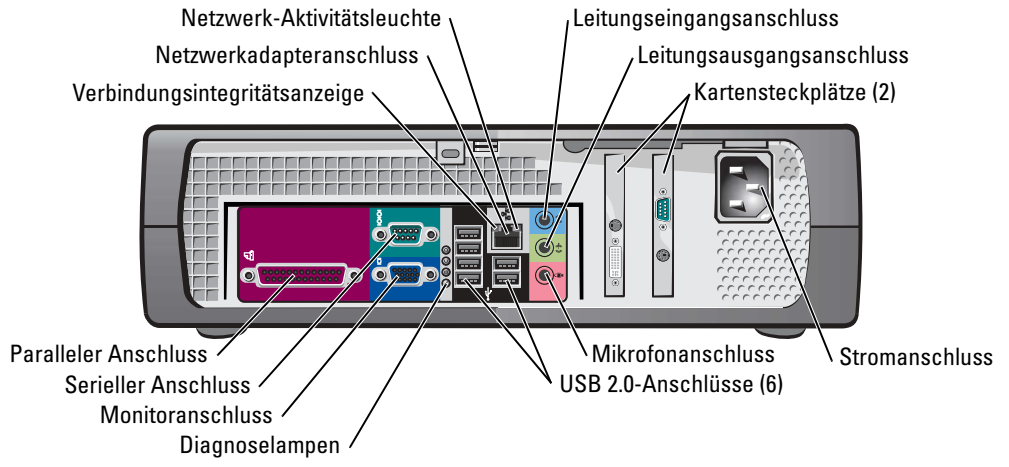
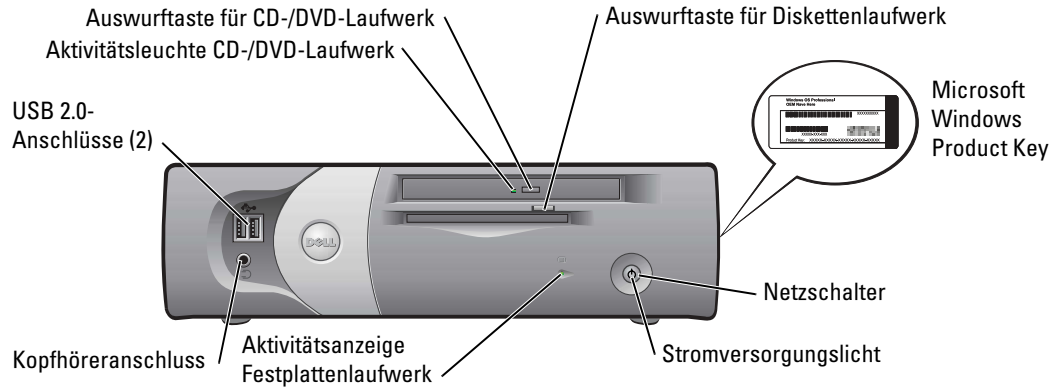

Kleiner Desktop-Computer

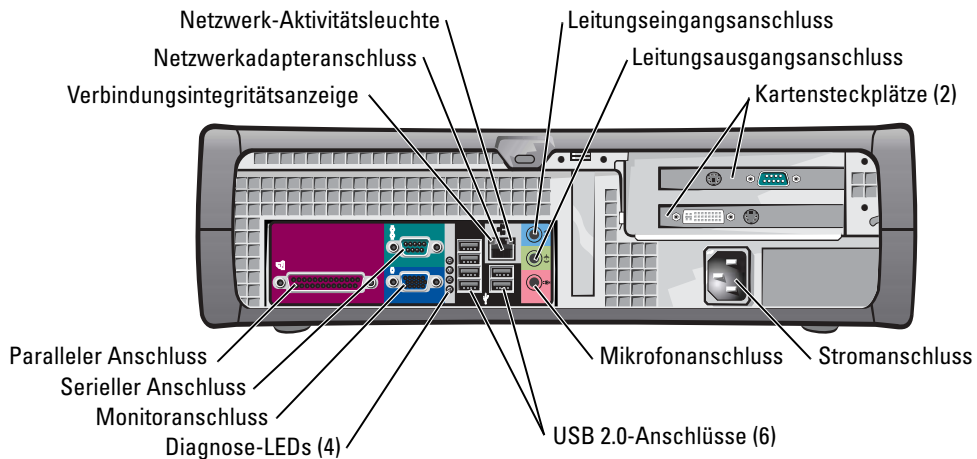
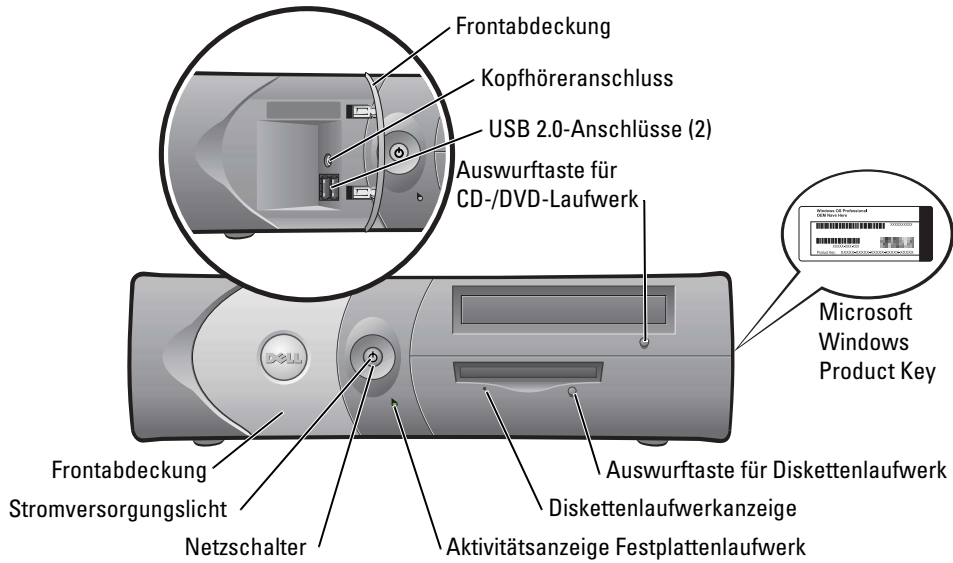

Desktop-Computer

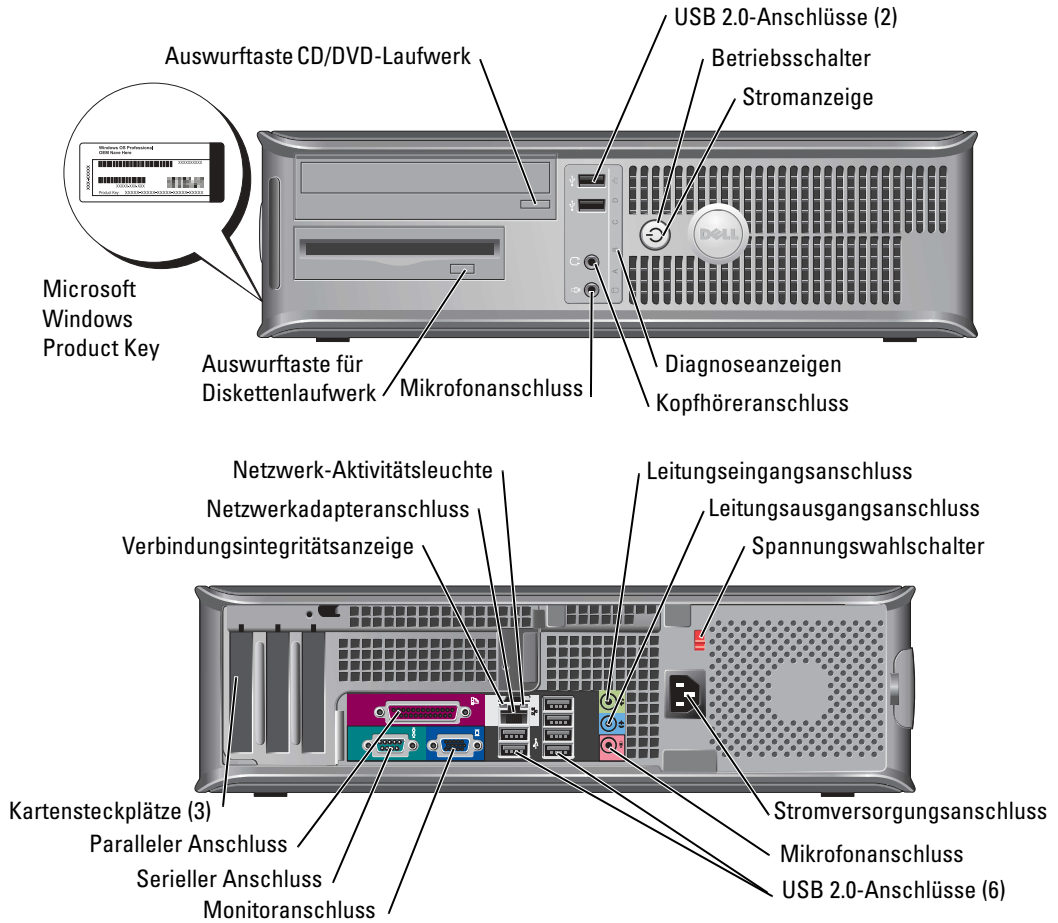

Kleiner Mini-Tower-Computer

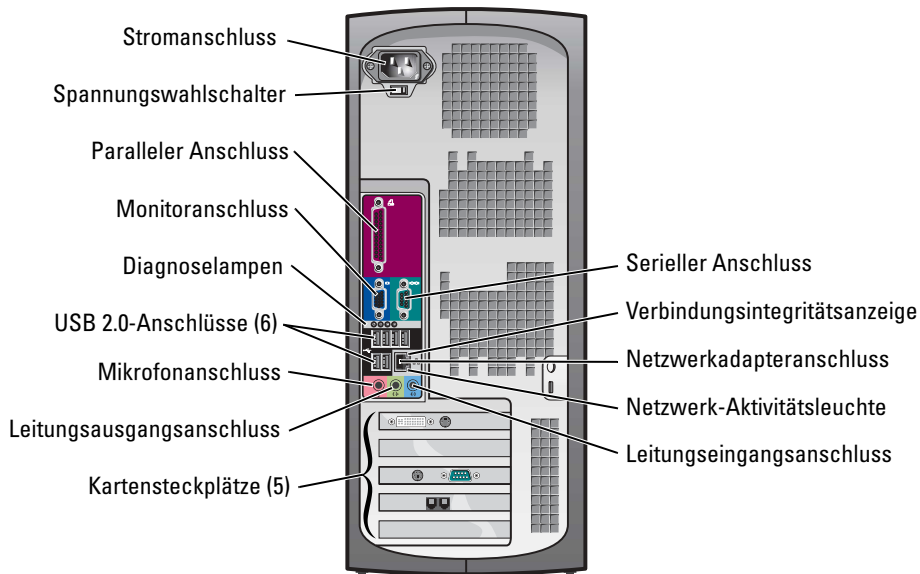
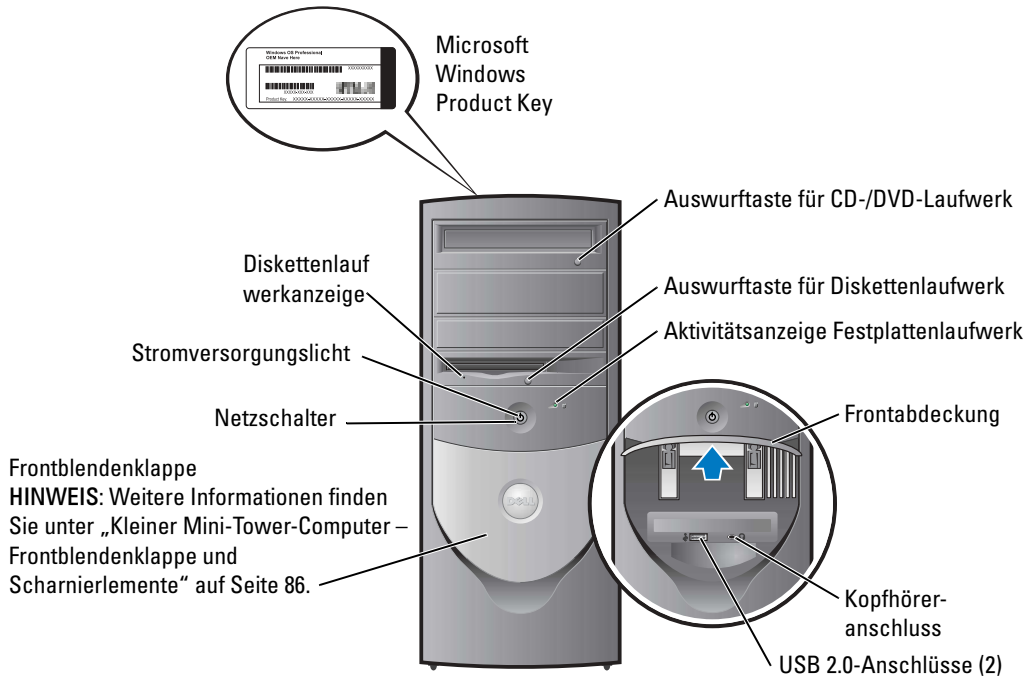

Kleiner Mini-Tower-Computer – Frontblendenklappe und Scharnierlemente

Um Beschädigungen am Computer zu vermeiden, ist die Frontblendenklappe so konzipiert, dass sie aus der Halterung springt, wenn sie zu weit nach oben oder unten gedrückt wird.

⚠ VORSICHT: Bevor Sie Arbeiten an den in diesem Abschnitt beschriebenen Komponenten ausführen, lesen Sie erst die Sicherheitshinweise im *Produktinformationshandbuch*.

So bringen Sie die Frontblendenklappe wieder an.

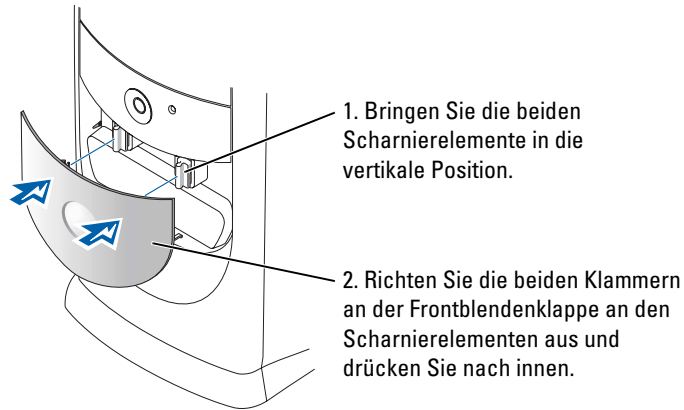

Um die Scharnierelemente wieder anzubringen, entfernen Sie zuerst die Frontblendenklappe, indem Sie sie vorsichtig von den zwei Scharnierelementen lösen:

1. Ziehen Sie hier mit den Fingern, um den Frontblendeneinsatz zu entfernen.

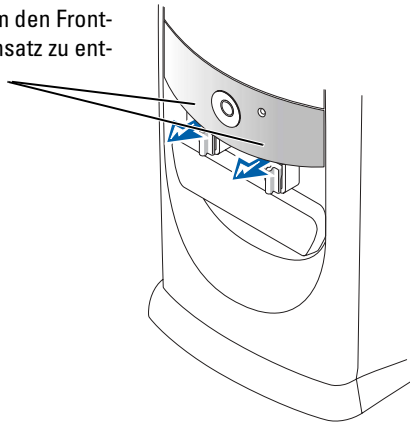

2. Bringen Sie beide Scharnierelemente in die horizontale Position.

3. Schauen Sie durch die beiden Sichtöffnungen und richten Sie die Drehzapfen an den Drehzapfenlagern aus.

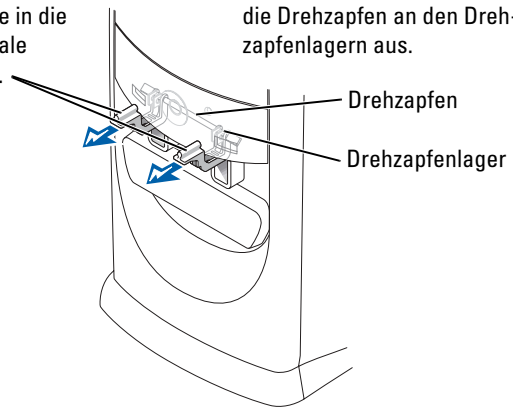

Mini-Tower-Computer

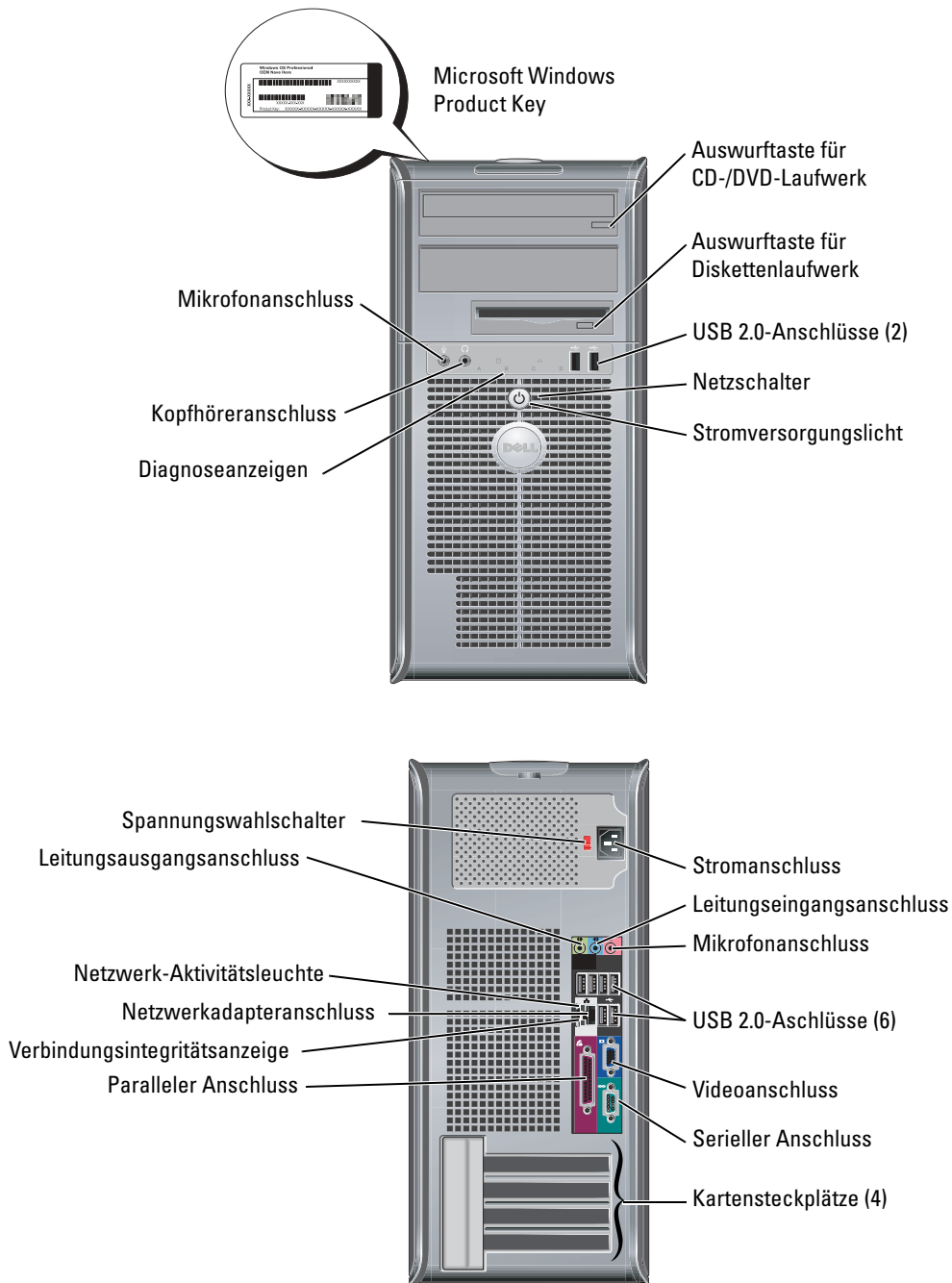

Öffnen der Computerabdeckung

⚠ VORSICHT: Bevor Sie mit den Arbeiten in diesem Abschnitt beginnen, befolgen Sie erst die Sicherheitshinweise im *Produktinformationshandbuch*.

⚠ VORSICHT: Um elektrische Schläge zu vermeiden, trennen Sie vor dem Entfernen der Abdeckung den Computer immer von der Steckdose.

Bevor Sie die Abdeckung öffnen, entfernen Sie die Verriegelung auf der Rückseite des Computers, falls vorhanden.

Kompaktgehäuse-, kleine Desktop- und kleine Mini-Tower-Computer

➡ HINWEIS: Stellen Sie sicher, dass auf der Arbeitsfläche genügend Platz für die geöffnete Systemabdeckung verfügbar ist– (mindestens 30 cm).

- 1 Entfernen Sie gegebenenfalls den Standrahmen.
- 2 Suchen Sie die *beiden* abgebildeten Freigabetasten. Dann drücken Sie die *beiden* Freigabetasten und nehmen Sie gleichzeitig die Abdeckung ab.

➡ HINWEIS: Öffnen Sie die Abdeckung vorsichtig, damit die Kabel nicht beschädigt werden.

- 3 Heben Sie die Rückseite der Abdeckung an und kippen Sie sie zur Vorderseite.

🔧 ANMERKUNG: Drücken Sie zum Öffnen des kleinen Mini-Tower-Computers zuerst mit einer Hand auf die Freigabetaste auf der rechten Seite des Computers, während Sie mit der anderen Hand die Abdeckung nach oben schieben. Drücken Sie dann mit einer Hand auf die Freigabetaste auf der linken Seite des Computers und schieben Sie mit der anderen Hand die Abdeckung nach oben.

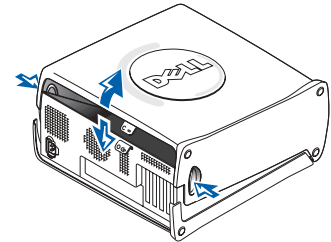
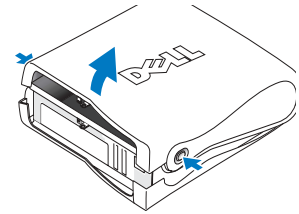

Desktop- und Mini-Tower-Computer

Suchen Sie den Freigaberiegel für die Abdeckung auf der Rückseite des Computers und betätigen Sie ihn, um die Abdeckung zu entriegeln.

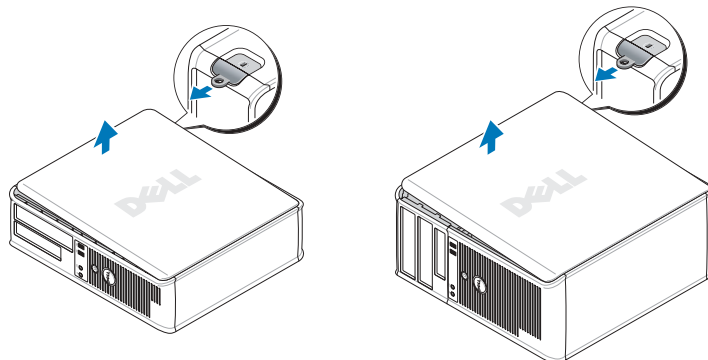

Das Innere des Computers

Kompaktgehäuse-Computer

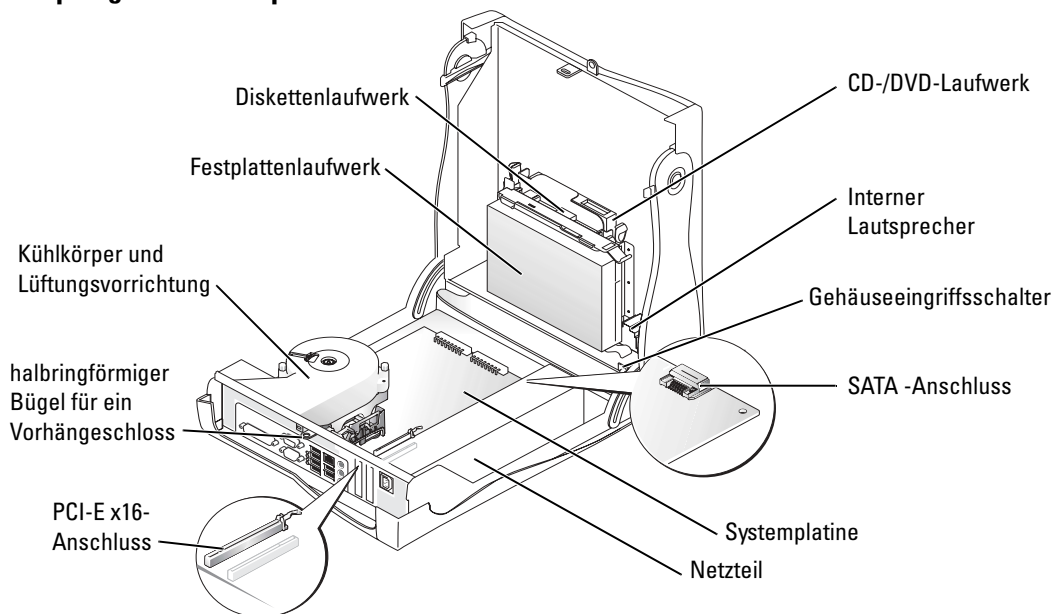

Kleiner Desktop-Computer

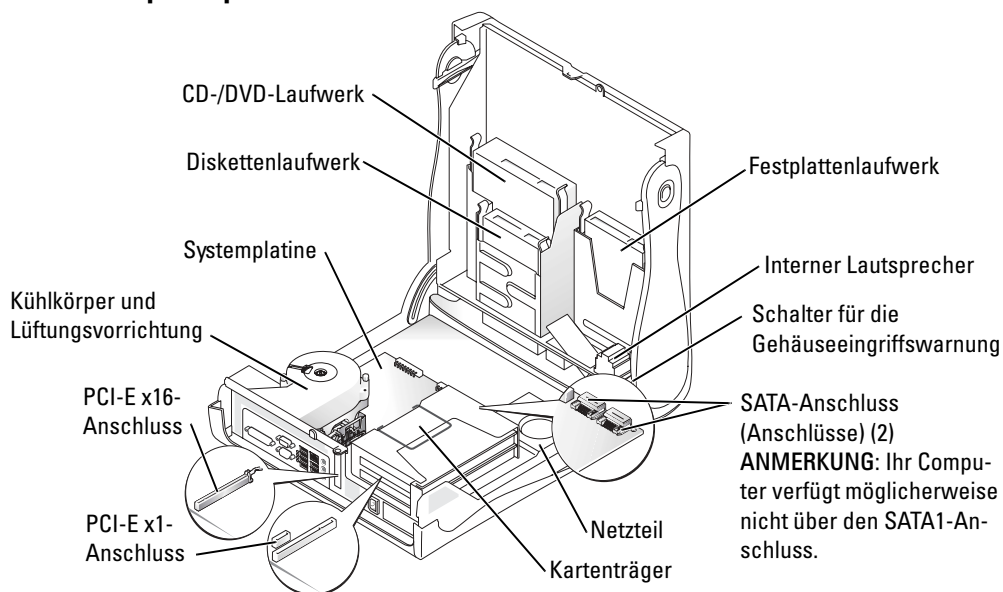

Desktop-Computer

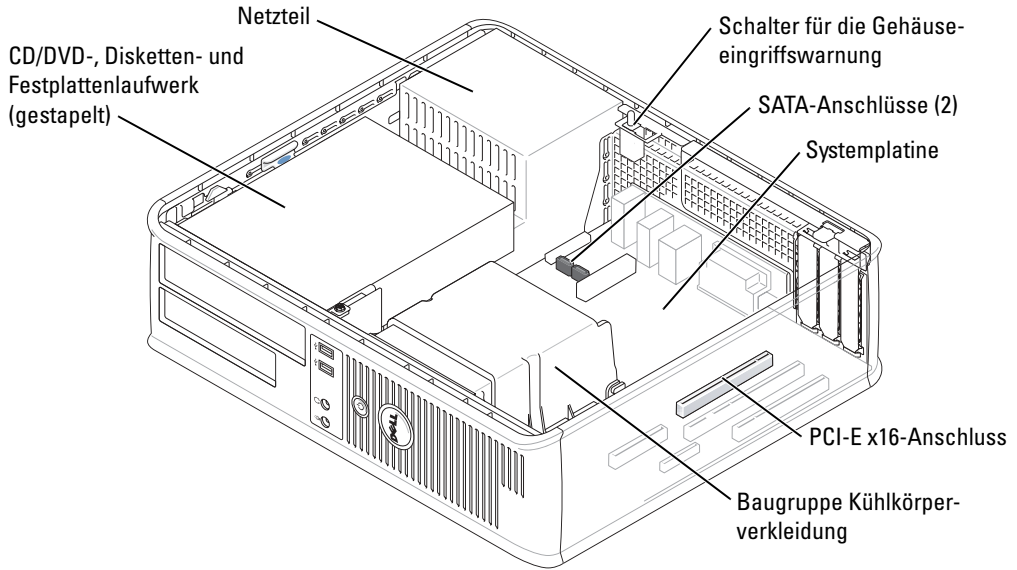

Kleiner Mini-Tower-Computer

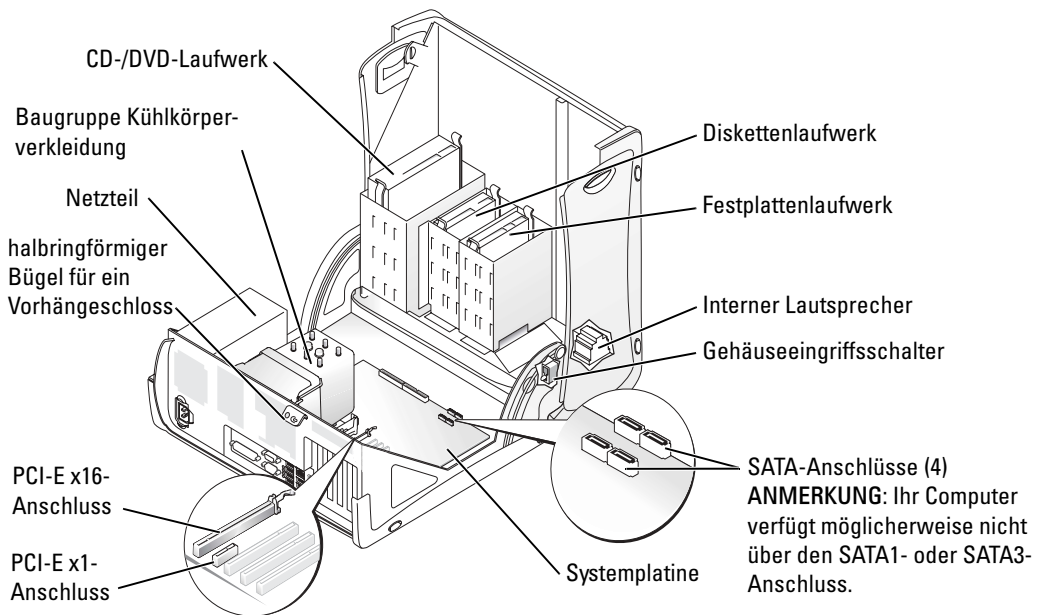

Tower-Computer

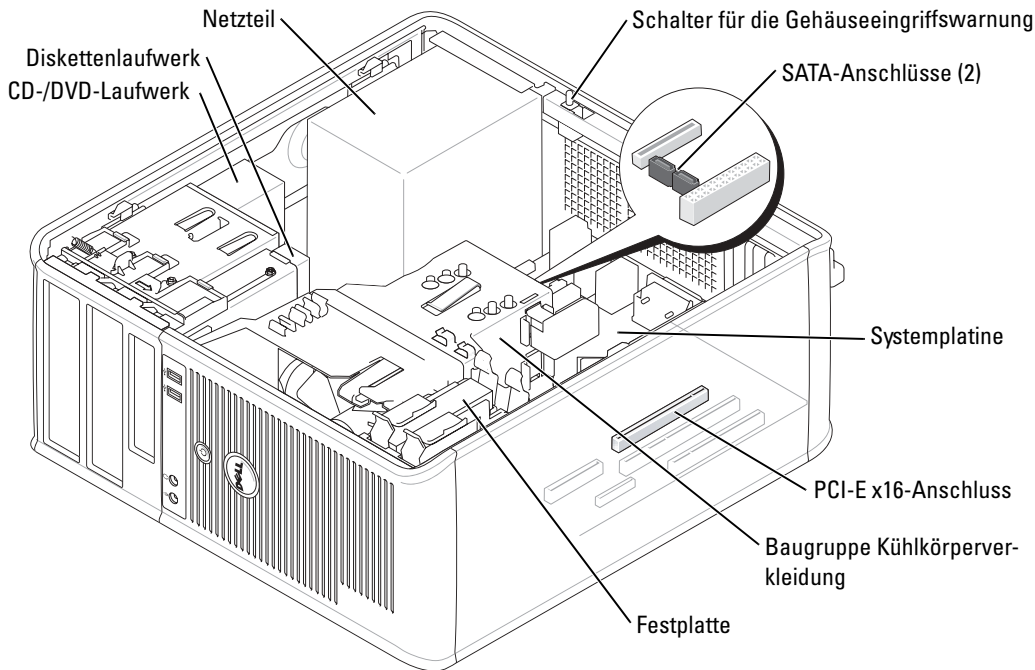

Einrichten des Computers



VORSICHT: Bevor Sie Arbeiten an den in diesem Abschnitt beschriebenen Komponenten ausführen, lesen Sie zuerst die Sicherheitshinweise im *Produktinformationshandbuch*.



HINWEIS: Wenn im Computer eine Erweiterungskarte installiert ist (wie z. B. eine Modemkarte), schließen Sie das entsprechende Kabel an die Netzwerkkarte an, und *nicht* an den Anschluss auf der Computerrückseite.

Um den Computer ordnungsgemäß einzurichten, müssen Sie alle Schritte ausführen. Sehen Sie sich auch die Abbildungen an, die den Anweisungen folgen.

- 1 Schließen Sie die Tastatur und die Maus an



HINWEIS: Eine PS/2-Maus und eine USB-Maus dürfen nicht gleichzeitig verwendet werden.

- 2 Schließen Sie das Modem oder Netzwerkkabel an.

Stecken Sie das Netzwerkkabel, nicht aber das Telefonkabel in den Netzwerkanschluss. Wenn Sie über ein optionales Modem verfügen, schließen Sie das Telefonkabel am Modem an.



HINWEIS: Schließen Sie kein Modemkabel an den Netzwerkadapter an. Die Spannung einer Telefonleitung kann zu Beschädigungen am Netzwerkadapter führen.

3 Schließen Sie den Bildschirm an.

Richten Sie das Monitorkabel aus und legen Sie es vorsichtig ein, damit die Anschlussstifte nicht verbogen werden. Ziehen Sie die Flügelschrauben an den Kabelanschlüssen fest.

ANMERKUNG: Bei einigen Bildschirmen befindet sich der Monitoranschluss unterhalb der Bildschirmrückseite. Die Standorte der Anschlüsse können Sie aus der Dokumentation entnehmen, die Sie zusammen mit Ihrem Bildschirm erhalten haben.

4 Schließen Sie die Lautsprecher an.

5 Schließen Sie Computer, Bildschirm und Geräte an das Stromversorgungskabel an und stecken Sie das jeweils andere Ende in eine Stromsteckdose.

6 Stellen Sie sicher, dass der Spannungswahlschalter der Einstellung für Ihren Standort entspricht.

Ihr Computer verfügt über einen manuellen Spannungswahlschalter. Bei Computern mit Spannungswahlschalter auf der Rückseite muss die richtige Betriebsspannung manuell eingestellt werden.

HINWEIS: Um die Beschädigung eines Rechners mit einem manuellem Spannungswahlschalter zu verhindern, stellen Sie den Schalter auf die Spannung ein, die der Wechselspannung an Ihrem Standort am ehesten entspricht.

ANMERKUNG: Bevor Sie Geräte oder Software installieren, die nicht mit Ihrem Computer ausgeliefert wurden, sollten Sie die mit der Software oder dem Gerät gelieferte Dokumentation lesen oder sich an den Händler wenden, um sicherzustellen, dass die Software bzw. das Gerät mit Ihrem Computer und Betriebssystem kompatibel sind.

ANMERKUNG: Ihr Computer weicht möglicherweise leicht von den folgenden Setup-Abbildungen ab.

Anschließen von Tastatur und Maus

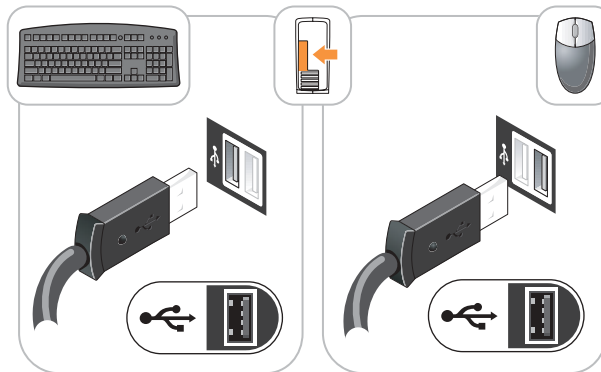

Anschließen des Bildschirms

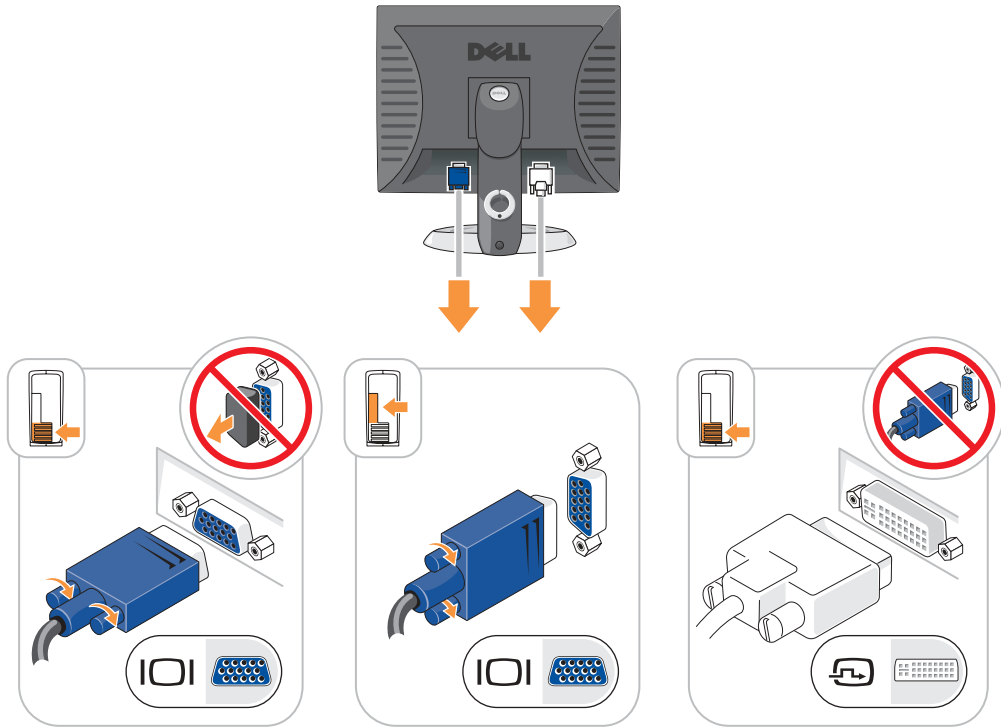

Stromversorgungsanschlüsse

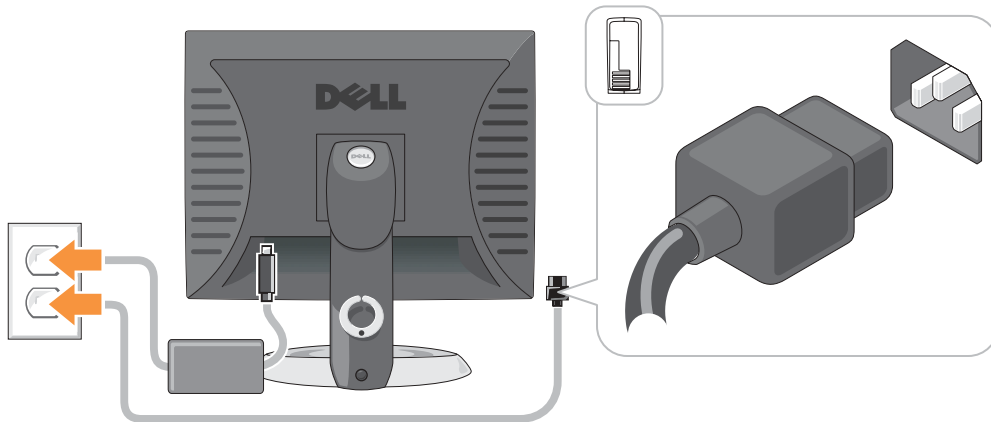

Beheben von Störungen

Dell stellt eine Reihe von Hilfswerkzeugen zur Verfügung, die Ihnen bei Problemen mit dem Computer weiterhelfen. Neueste Informationen zur Fehlerbehebung an Ihrem Computer finden Sie auf der Support-Website von Dell unter support.dell.com.

Wenn Probleme mit dem Computer auftreten, für deren Lösung Sie die Hilfe von Dell benötigen, erstellen Sie eine detaillierte Beschreibung des Fehlers, des Signaltoncodes oder der Diagnoseanzeige. Tragen Sie unten den Express-Servicecode und die Service-Tag-Nummer ein, und rufen Sie Dell von der Nähe Ihres Computers aus an.

Unter „Suchen von Informationen für Ihren Computer“ auf Seite 79 finden Sie ein Beispiel für den Express-Servicecode und die Service-Tag-Nummer.

Express-Servicecode: _____

Service-Kennnummer: _____

Dell Diagnose



VORSICHT: Bevor Sie irgendwelche in diesem Abschnitt beschriebene Verfahren ausführen, lesen Sie erst die Sicherheitshinweise im *Produktinformationshandbuch*.



ANMERKUNG: Die CD *Drivers and Utilities* (ResourceCD für Treiber und Dienstprogramme) ist optional und deshalb möglicherweise nicht bei allen Computern im Lieferumfang enthalten.

Wann wird das Programm „Dell Diagnostics“ eingesetzt?

Wenn eine Störung am Computer auftritt, führen Sie zuerst die Tests unter „Störungen beheben“ in Ihrem *Online-Benutzerhandbuch* durch und führen Sie das Programm „Dell Diagnostics“ aus, bevor Sie Dell kontaktieren, um technische Hilfe zu erhalten.



HINWEIS: „Dell Diagnostics“ funktioniert nur für Dell™-Computer.

Rufen Sie das System-Setup-Programm auf, prüfen Sie die Konfiguration des Computers und stellen Sie sicher, dass das zu prüfende Gerät im System-Setup-Programm aufgeführt wird und aktiv ist.

Starten Sie die „Dell Diagnostics“ entweder von Ihrem Festplattenlaufwerk oder von der optionalen *Treiber- und Dienstprogramm-CD* (auch als ResourceCD bezeichnet) aus.

Starten von „Dell Diagnostics“ von der Festplatte

- 1 Schalten Sie den Computer ein oder führen Sie einen Neustart durch.
- 2 Wenn das DELL™-Logo angezeigt wird, drücken Sie sofort <F12>.



ANMERKUNG: Wenn eine Meldung erscheint, dass keine Diagnoseprogrammpartition gefunden wurde, führen Sie das Programm „Dell Diagnostics“ über die *Drivers and Utilities-CD* (optional) aus.

Falls zu lange gewartet wurde und das Betriebssystem-Logo erscheint, warten Sie, bis der Microsoft® Windows®-Desktop angezeigt wird. Fahren Sie danach den Computer herunter und versuchen Sie es erneut.

- 3 Wenn die Liste mit den Startgeräten angezeigt wird, markieren Sie **Starten in die Programmpartition** und drücken Sie die EINGABETASTE.
- 4 Wenn das **Hauptmenü** des Programms Dell Diagnostics erscheint, wählen Sie den gewünschten Test aus.

Starten von „Dell Diagnostics“ von der Drivers and Utilities-CD

 **ANMERKUNG:** Die CD „Drivers and Utilities“ (ResourceCD für Treiber und Dienstprogramme) ist optional und deshalb möglicherweise nicht bei allen Computern im Lieferumfang enthalten.

- 1 Legen Sie die *Drivers and Utilities*-CD.
- 2 Fahren Sie den Computer herunter und führen Sie einen Neustart aus.
Wenn das Dell Logo angezeigt wird, drücken Sie sofort <F12>.

Wenn Sie zu lange warten und das Windows-Logo eingeblendet wird, warten Sie noch, bis der Windows-Desktop angezeigt wird. Fahren Sie den Computer danach herunter, und starten Sie ihn erneut.

 **ANMERKUNG:** Die nächsten Schritte ändern die Startsequenz nur einmal. Bei dem nächsten Systemstart startet der Computer entsprechend den im System-Setup angegebenen Geräten.

- 3 Wenn die Liste der Startgeräte angezeigt wird, markieren Sie **IDE CD-ROM Device** (IDE CD-ROM-Gerät) und drücken die Eingabetaste.
- 4 Wählen Sie die Option **IDE CD-ROM Device** (IDE CD-ROM-Gerät) im CD-Startmenü.
- 5 Wählen Sie die Option **Boot from CD-ROM** (Start von CD-ROM) im angezeigten Menü.
- 6 Geben Sie 1 ein, um das Menü der ResourceCD zu starten.
- 7 Geben Sie 2 ein, um „Dell Diagnostics“ zu starten.
- 8 Wählen Sie **Run the 32 Bit Dell Diagnostics** (32-Bit-„Dell Diagnostics“ ausführen) aus der Nummernliste aus. Wählen Sie die für Ihren Computer zutreffende Version aus, wenn mehrere Versionen aufgelistet werden.
- 9 Wenn das **Hauptmenü** des Programms Dell Diagnostics erscheint, wählen Sie den gewünschten Test aus.

Hauptmenü des Programms „Dell Diagnostics“

- 1 Klicken Sie nach dem Laden von „Dell Diagnostics“ und nachdem das **Hauptmenü** angezeigt wird, auf die Schaltfläche für die von Ihnen gewünschte Option.

Option	Funktion
Express Test (Schnelltest)	Es wird ein Schnelltest der Geräte durchgeführt. Dieser Test dauert normalerweise etwa 10 bis 20 Minuten. Es ist keine Benutzeraktion erforderlich. Führen Sie den Express Test (Schnelltest) zuerst aus, um die Möglichkeit zum schnellen Auffinden des Problems zu erhöhen.
Extended Test (Erweiterter Test)	Es wird ein ausführlicher Test der Geräte durchgeführt. Dieser Test nimmt normalerweise mindestens eine Stunde in Anspruch. Dabei muss der Benutzer in regelmäßigen Abständen Informationen eingeben.

Option	Funktion
Custom Test (Benutzerdefinierter Test)	Es wird ein bestimmtes Gerät geprüft. Die auszuführenden Tests können vom Benutzer angepasst werden.
Symptom Tree (Problemübersicht)	Listet die am häufigsten vorkommenden Symptome auf und lässt zu, dass Sie einen Test wählen, der auf dem Symptom der vorliegenden Störung basiert.

- 2** Wenn beim Test eine Störung gefunden wird, wird eine Meldung mit dem Fehlercode und eine Beschreibung der Störung angezeigt. Notieren Sie den Fehlercode und die Problembeschreibung und folgen Sie den Anweisungen auf dem Bildschirm.
Kann das Problem nicht gelöst werden, wenden Sie sich an Dell.



ANMERKUNG: Die Service-Kennnummer des Computers befindet sich oben auf jedem Testbildschirm. Wenn Sie bei Dell anrufen, fragt Sie der Technische Support nach der Service-Kennnummer.

- 3** Klicken Sie beim Ausführen eines Tests der Option **Custom Test** (Benutzerdefinierter Test) oder **Symptom Tree** (Symptomstruktur) auf die in der folgenden Tabelle beschriebene zutreffende Registerkarte, um weitere Informationen zu erhalten.

Registerkarte	Funktion
Results (Ergebnis)	Es werden die Testergebnisse und möglicherweise gefundene Probleme angezeigt.
Errors (Fehler)	Es werden die gefundenen Fehler, die Fehlercodes und eine Beschreibung des Problems angezeigt.
Help (Hilfe)	Beschreibt den Test und verweist auf mögliche Voraussetzungen für die Durchführung des Tests.
Configuration (Konfiguration)	Die Hardwarekonfiguration der ausgewählten Geräte wird angezeigt. Das Programm „Dell Diagnostics“ sammelt über das System-Setup-Programm, den Speicher und verschiedene interne Tests Konfigurationsinformationen für alle Geräte. Diese Informationen werden in der Geräteliste auf der linken Seite des Bildschirms angezeigt. In der Geräteliste werden möglicherweise nicht die Namen aller Geräte angezeigt, die im Computer installiert oder daran angeschlossen sind.
Parameters (Parameter)	Der Test kann durch Änderungen an den Einstellungen an Ihre Bedürfnisse angepasst werden.

- 4** Nachdem die Tests abgeschlossen sind, wenn Sie die Dell Diagnose von der optionalen *Drivers and Utilities* CD (CD für Treiber und Dienstprogramme) ausführen, entfernen Sie die CD.
- 5** Schließen Sie den Testbildschirm und kehren Sie zum **Hauptmenü** zurück. Schließen Sie zum Beenden von „Dell Diagnostics“ und zum Neustart des Computers das **Hauptmenü**.

Systemanzeigen

Die Stromversorgungsanzeige könnte auf ein Problem mit dem Computer hinweisen.

Stromanzeige	Problembeschreibung	Lösungsvorschlag
Stetig grün leuchtend	Der Computer wird mit Strom versorgt und arbeitet ordnungsgemäß.	Keine Maßnahme erforderlich
Grün blinkend	Der Computer befindet sich im Suspendiermodus (Microsoft® Windows® 2000 und Windows® XP).	Drücken Sie den Netzschalter, bewegen Sie die Maus, oder drücken Sie eine beliebige Taste, um den Computer wieder zu aktivieren.
Mehrmals grün blinkend, anschließend aus	Es liegt ein Konfigurationsfehler vor.	Überprüfen Sie die „Diagnostic Lights“ auf Seite 98, um zu sehen, ob Ihr spezielles Problem erkannt worden ist.
Stetig gelb leuchtend	Das Programm „Dell Diagnostics“ führt einen Test durch, oder eine Komponente auf der Systemplatine ist möglicherweise fehlerhaft oder wurde nicht richtig installiert.	Warten Sie bei Ausführung des Programms „Dell Diagnostics“, bis die Tests vollständig abgeschlossen sind. Überprüfen Sie die „Diagnostic Lights“ auf Seite 98, um zu sehen, ob Ihr spezielles Problem erkannt worden ist. Startet der Computer nicht, wenden Sie sich an Dell, um technische Unterstützung anzufordern. Informationen zur Kontaktaufnahme mit Dell finden Sie im <i>Online-Benutzerhandbuch</i> .
Gelb blinkend	Es ist ein Ausfall bei der Stromversorgung oder der Systemplatine aufgetreten.	Überprüfen Sie die „Diagnostic Lights“ auf Seite 98, um zu sehen, ob Ihr spezielles Problem erkannt worden ist. Informationen finden Sie unter „Stromversorgungsprobleme“ in Ihrem <i>Online-Benutzerhandbuch</i> .
Stetig grün leuchtend, Signaltoncode während des POST	Beim Ausführen des BIOS wurde ein Fehler erkannt.	Unter „Signaltoncodes“ auf Seite 102 finden Sie Anleitungen zur Diagnose des Signaltoncodes. Überprüfen Sie auch die „Diagnostic Lights“ auf Seite 98, um zu sehen, ob Ihr spezielles Problem erkannt worden ist.
Stromanzeige stetig grün leuchtend, kein Signaltoncode oder Anzeige während des POST	Der Bildschirm oder die Grafikkarte ist möglicherweise fehlerhaft oder nicht ordnungsgemäß installiert.	Überprüfen Sie die „Diagnostic Lights“ auf Seite 98, um zu sehen, ob Ihr spezielles Problem erkannt worden ist.

Stromanzeige	Problembeschreibung	Lösungsvorschlag
Stromanzeige stetig grün leuchtend, kein Signaltoncode während des POST, Computer stürzt bei POST ab	Eine auf der Systemplatine integrierte Komponente ist möglicherweise fehlerhaft.	Überprüfen Sie die „Diagnostic Lights“ auf Seite 98, um zu sehen, ob Ihr spezielles Problem erkannt worden ist. Wenn Sie das Problem nicht finden können, wenden Sie sich an Dell, um technische Unterstützung anzufordern. Informationen zur Kontaktaufnahme mit Dell finden Sie im <i>Online-Benutzerhandbuch</i> .

Diagnostic Lights



 **VORSICHT:** Bevor Sie mit den Arbeiten in diesem Abschnitt beginnen, befolgen Sie erst die Sicherheitshinweise im *Produktinformationshandbuch*.

Ihr Computer ist auf der Rückseite mit vier Anzeigen ausgestattet, die mit A, B, C und D gekennzeichnet sind und Ihnen bei der Beseitigung von Problemen helfen. Es kann sich dabei um gelbe oder grüne Anzeigen handeln. Wenn der Computer normal hochfährt, ändern sich die Muster oder Codes der Anzeigen, sobald der Startvorgang abgeschlossen ist. Wenn die POST-Routine beim Systemstart erfolgreich durchlaufen wird, leuchten alle vier LEDs stetig grün. Wenn beim Abarbeiten der POST-Routine ein Fehler auftritt, geben die von den LEDs angezeigten Muster einen Hinweis auf den Vorgang, bei dem der Fehler aufgetreten ist.

 **ANMERKUNG:** Die Ausrichtung der Diagnoseanzeigelampen kann von System zu System verschieden sein. Die Diagnoseanzeigelampen können entweder vertikal oder horizontal ausgerichtet sein.

Y = gelb



G = grün

Leuchtmuster	Problembeschreibung	Lösungsvorschlag
 AUS AUS AUS AUS	Der Computer befindet sich in einem normalen „Aus“-Zustand, oder es ist möglicherweise ein Fehler vor der BIOS-Aktivierung aufgetreten.	Schließen Sie den Computer an eine funktionierende Steckdose an, und drücken Sie den Netzschalter.
 Y Y Y G	Es ist möglicherweise ein BIOS-Fehler aufgetreten; der Computer befindet sich im Wiederherstellungsmodus.	Führen Sie das BIOS-Wiederherstellungsprogramm aus, warten Sie, bis die Wiederherstellung abgeschlossen ist, und starten Sie den Computer neu.
 Y Y G Y	Möglicherweise ist ein Fehler im Prozessor aufgetreten.	Installieren Sie den Prozessor erneut und starten Sie den Computer neu. Informationen, wie Sie den Prozessor neu installieren, finden Sie in Ihrem <i>Online-Benutzerhandbuch</i> .

Leuchtmuster	Problembeschreibung	Lösungsvorschlag
	<p>Die Speichermodule wurden erkannt, es ist jedoch ein Speicherfehler aufgetreten.</p>	<ul style="list-style-type: none"> • Wenn ein Speichermodul installiert ist, installieren Sie dieses neu und starten dann den Computer neu. Informationen, wie Sie die Speichermodule neu installieren, finden Sie in Ihrem <i>Online-Benutzerhandbuch</i>. • Wenn zwei oder mehr Speichermodule installiert sind, entfernen Sie die Module, installieren ein Modul neu und starten dann den Computer neu. Wenn sich der Computer problemlos starten lässt, installieren Sie ein zusätzliches Modul neu. Fahren Sie fort, bis Sie ein fehlerhaftes Modul festgestellt oder alle Module ohne Fehler neu installiert haben. • Installieren Sie nach Möglichkeit ordnungsgemäß funktionierende Speichermodule desselben Typs auf Ihrem Computer. • Besteht das Problem weiterhin, wenden Sie sich an Dell. Informationen zur Kontaktaufnahme mit Dell finden Sie im <i>Online-Benutzerhandbuch</i>.

Leuchtmuster	Problembeschreibung	Lösungsvorschlag
 Y G Y Y	Es ist ein möglicher Fehler bei der Erweiterungskarte aufgetreten.	<ul style="list-style-type: none"> • Überprüfen, ob durch das Entfernen einer Karte (nicht die Grafikkarten) und durch erneutes Starten des Computers ein Konflikt auftritt. • Installieren Sie die entfernte Karte neu. Wenn das Problem weiterhin besteht, entfernen Sie eine andere Karte und starten Sie anschließend den Computer neu. • Wiederholen Sie diesen Vorgang mit jeder Karte. Wenn der Computer normal hochfährt, beheben Sie die Störung an der zuletzt aus dem Computer entfernten Karte in Bezug auf Ressourcenkonflikte (siehe „Lösen von Software- und Hardwareinkompatibilitäten“ auf Seite 103). • Versetzen Sie die Karten nacheinander an einen anderen PCI-Anschluss und starten Sie jeweils nach dem Versetzen einer Karte den Computer neu. • Besteht das Problem weiterhin, wenden Sie sich an Dell. Informationen zur Kontaktaufnahme mit Dell finden Sie im <i>Online-Benutzerhandbuch</i>.
 Y G Y G	Möglicherweise ist ein Fehler bei der Grafikkarte aufgetreten.	<ul style="list-style-type: none"> • Wenn der Computer mit einer Grafikkarte ausgestattet ist, entfernen Sie die Karte, installieren Sie sie neu und starten Sie den Computer neu. • Besteht das Problem weiterhin, installieren Sie eine Grafikkarte, die nachweislich funktioniert, und starten Sie den Computer neu. • Besteht das Problem weiterhin oder besitzt der Computer eine integrierte Grafikkarte, wenden Sie sich an Dell. Informationen zur Kontaktaufnahme mit Dell finden Sie im <i>Online-Benutzerhandbuch</i>.
 Y G G Y	Ein möglicher Disketten- oder Festplattenlaufwerkfehler ist aufgetreten.	Schließen Sie alle Strom- und Datenkabel erneut an und starten Sie den Computer neu.

Leuchtmuster	Problembeschreibung	Lösungsvorschlag
 Y G G G	Ein möglicher USB-Fehler ist aufgetreten.	Installieren Sie alle USB-Komponenten neu, überprüfen Sie die Kabelverbindungen und starten Sie anschließend den Computer neu.
 G Y Y Y	Es wurden keine Speichermodule erkannt.	<ul style="list-style-type: none"> • Wenn ein Speichermodul installiert ist, installieren Sie dieses neu und starten dann den Computer neu. Informationen, wie Sie die Speichermodule neu installieren, finden Sie in Ihrem <i>Online-Benutzerhandbuch</i>. • Wenn zwei oder mehr Speichermodule installiert sind, entfernen Sie die Module, installieren ein Modul neu und starten dann den Computer neu. Wenn sich der Computer problemlos starten lässt, installieren Sie ein zusätzliches Modul neu. Fahren Sie fort, bis Sie ein fehlerhaftes Modul festgestellt oder alle Module ohne Fehler neu installiert haben. • Installieren Sie nach Möglichkeit ordnungsgemäß funktionierende Speichermodule desselben Typs auf Ihrem Computer. • Besteht das Problem weiterhin, wenden Sie sich an Dell. Informationen zur Kontaktaufnahme mit Dell finden Sie im <i>Online-Benutzerhandbuch</i>.
 G Y G Y	Die Speichermodule wurden erkannt, es besteht jedoch ein Speicherkonfigurations- oder Kompatibilitätsfehler.	<ul style="list-style-type: none"> • Stellen Sie sicher, dass keine spezielle Positionierung für das Speichermodul oder den Speicheranschluss vorgesehen ist. • Prüfen Sie, ob die von Ihnen installierten Speichermodule mit dem Computer kompatibel sind. • Besteht das Problem weiterhin, wenden Sie sich an Dell. Informationen zur Kontaktaufnahme mit Dell finden Sie im <i>Online-Benutzerhandbuch</i>.

Leuchtmuster	Problembeschreibung	Lösungsvorschlag
 G G G Y	Es ist ein anderer Fehler aufgetreten.	<ul style="list-style-type: none"> Vergewissern Sie sich, dass die Kabel vom Festplattenlaufwerk, CD-Laufwerk und DVD-Laufwerk richtig an der Systemplatine angeschlossen sind. Die auf dem Bildschirm angezeigte Computermeldung überprüfen. Besteht das Problem weiterhin, wenden Sie sich an Dell. Informationen zur Kontaktaufnahme mit Dell finden Sie im <i>Online-Benutzerhandbuch</i>.
 G G G G	Der Computer arbeitet nach dem Einschalt-Selbsttest unter normalen Bedingungen.	Keine.

Signaltoncodes

Während des Startvorgangs gibt der Computer möglicherweise eine Reihe von Signaltönen ab, wenn auf dem Bildschirm keine Fehlermeldungen oder Probleme angezeigt werden können. Anhand dieser Reihe von Signaltönen, die auch als Signaltoncode bezeichnet werden, lässt sich ein Problem identifizieren. Ein Signaltoncode (Code 1-3-1) besteht beispielsweise aus einem einzelnen Signalton, einer Folge von drei Signaltonen und wieder einem einzelnen Signalton. Dieser Signaltoncode weist auf ein Speicherproblem beim Computer hin.

Wenn Ihr Computer während des Startvorgangs Signaltöne ausgibt:

- 1 Notieren Sie den Signaltoncode.
- 2 Lesen Sie „Dell Diagnose“ auf Seite 94, um eine gravierendere Ursache zu ermitteln.
- 3 Wenden Sie sich für eine technische Unterstützung an Dell. Informationen zur Kontaktaufnahme mit Dell finden Sie im *Online-Benutzerhandbuch*.

Code	Ursache	Code	Ursache
1-1-2	Registerfehler im Mikroprozessor	3-1-4	Fehler beim Slave-Interrupt-Mask-Register
1-1-3	NVRAM Lese-/Schreibfehler	3-2-2	Ladefehler des Interrupt-Vektors
1-1-4	ROM-BIOS-Prüfsummenfehler	3-2-4	Fehler beim Testen des Tastatur-Controllers
1-2-1	Programmierbarer Intervall-Zeitgeberfehler	3-3-1	Unterbrechung der NVRAM-Stromversorgung
1-2-2	DMA-Initialisierungsfehler	3-3-2	Ungültige NVRAM-Konfiguration
1-2-3	DMA-Seitenregister-Schreib-/Lese-Fehler	3-3-4	Fehler beim Testen des Grafikspeichers
1-3	Fehler beim Testen des Grafikspeichers	3-4-1	Bildschirminitialisierung versagt

Code	Ursache	Code	Ursache
1-3-1 bis 2-4-4	Speicher wird nicht ordnungsgemäß erkannt oder verwendet	3-4-2	Fehler beim Strahlrücklauf
3-1-1	Fehler beim Slave-DMA-Register	3-4-3	Fehler bei der Suche nach dem Grafik-ROM
3-1-2	Fehler beim Master-DMA-Register	4-2-1	Kein Zeitgeber-Tick
3-1-3	Fehler beim Master-Interrupt-Mask-Register	4-2-2	Shutdown failure (Fehler beim Herunterfahren)
4-2-3	Gate A20 failure	4-4-1	Fehler beim Testen der seriellen oder parallelen Schnittstelle
4-2-4	Unexpected interrupt in protected mode (Unerwarteter Interrupt im geschützten Modus)	4-4-2	Fehler beim Dekomprimieren von Code im Shadow-RAM
4-3-1	Speicherfehler oberhalb von Adresse 0FFFFh	4-4-3	Fehler beim Testen des mathematischen Coprozessors
4-3-3	Zeitgeber-Chipzähler 2 ausgefallen	4-4-4	Fehler beim Cache-Speichertest
4-3-4	Time-of-day clock stopped (Tagesuhr angehalten)		

Ausführen des Diagnoseprogramms IDE Hard Drive Diagnostics von Dell™

Das Dell IDE Hard Drive Diagnostics-Programm ist ein Dienstprogramm, mit dem Sie die Festplatte auf Fehler überprüfen bzw. testen können, ob das Festplattenlaufwerk ausgefallen ist.

- 1 Schalten Sie den Computer ein (starten Sie ihn neu, wenn er bereits eingeschaltet ist).
- 2 Drücken Sie auf die Tastenkombination Strg <Alt>d>, wenn in der rechten oberen Ecke des Bildschirms F2 = Setup angezeigt wird.
- 3 Befolgen Sie die Anweisungen auf dem Bildschirm.

Wenn ein Fehler angegeben wird, lesen Sie im Online-*Benutzerhandbuch* unter dem Abschnitt „Probleme beheben“ das Thema „Festplattenprobleme“.

Lösen von Software- und Hardwareinkompatibilitäten

Wenn ein Gerät während des Betriebssystem-Setups nicht erkannt wird oder zwar erkannt, aber nicht korrekt konfiguriert wird, können Sie die Inkompatibilität mit dem „Ratgeber bei Hardwarekonflikten“ beheben. Mit dem Betriebssystem Microsoft® Windows® 2000 können Sie auch den Geräte-Manager verwenden, um Inkompatibilitäten zu lösen.

Windows XP

So beheben Sie Inkompatibilitäten mit dem Ratgeber bei Hardwarekonflikten:

- 1 Klicken Sie auf die Schaltfläche **Start** und anschließend auf **Hilfe und Support**.
- 2 Geben Sie im Feld **Suchen** den Begriff **Ratgeber bei Hardwarekonflikten** ein, und klicken Sie anschließend auf den Pfeil, um mit der Suche zu beginnen.

- 3 In der Liste **Suchergebnisse** klicken Sie auf **Ratgeber bei Hardwarekonflikten**.
- 4 Klicken Sie in der Liste **Ratgeber bei Hardwarekonflikten** auf **Ein Hardwarekonflikt auf dem Computer muss aufgehoben werden** und dann auf **Weiter**.

Windows 2000

So beheben Sie Inkompatibilitäten mit dem Geräte-Manager:

- 1 Auf die Schaltfläche **Start** klicken, auf **Einstellungen** zeigen und anschließend auf **Systemsteuerung** klicken.
- 2 Doppelklicken Sie in dem Fenster **Systemsteuerung** auf das Symbol **System**.
- 3 Klicken Sie auf die Registerkarte **Hardware**.
- 4 Klicken Sie auf **Geräte-Manager**.
- 5 Klicken Sie auf **Anzeigen** und auf **Ressourcen nach Verbindung**.
- 6 Doppelklicken Sie auf **Interrupt request (IRQ)** (Interruptanforderung [IRQ]).
Nicht ordnungsgemäß konfigurierte Geräte werden durch ein gelbes Ausrufezeichen (!) oder ein rotes x gekennzeichnet, wenn das Gerät deaktiviert wurde.
- 7 Auf ein Gerät doppelklicken, das mit einem Ausrufezeichen gekennzeichnet ist, um das Fenster **Eigenschaften** anzuzeigen.
Der Bereich **Gerätstatus** im Fenster **Eigenschaften** meldet die Karten oder Geräte, die neu konfiguriert werden müssen.
- 8 Die Geräte neu konfigurieren oder aus dem Geräte-Manager löschen. Informationen zum Konfigurieren des Geräts finden Sie in der Dokumentation zum Gerät.

So beheben Sie Inkompatibilitäten mit dem Ratgeber bei Hardwarekonflikten:

- 1 Auf die Schaltfläche **Start** und anschließend auf **Hilfe** klicken.
- 2 Wählen Sie auf der Registerkarte **Inhalt** die Option **Störungen beheben und Verwaltung** aus, und klicken Sie anschließend auf **Windows 2000-Ratgeber** und **Hardware**.

Klicken Sie in der Liste **Ratgeber bei Hardwarekonflikten** auf **I need to resolve a hardware conflict on my computer** (Ein Hardwarekonflikt auf dem Computer muss gelöst werden) und anschließend auf **Weiter**.

Verwenden der Systemwiederherstellung von Microsoft® Windows® XP

Das Betriebssystem Microsoft® Windows® XP bietet die Möglichkeit der Systemwiederherstellung, damit Sie Ihren Computer nach Änderungen an der Hardware und Software oder sonstiger Systemeinstellungen wieder in einen früheren Betriebszustand zurückversetzen können (ohne dabei die Arbeitsdateien zu beeinträchtigen), wenn die vorgenommenen Änderungen nicht den gewünschten Erfolg zeigten oder zu Fehlfunktionen führten. Informationen über die Verwendung der Systemwiederherstellung finden Sie im Hilfe- und Support Center von Windows.



HINWEIS: Erstellen Sie von allen Arbeitsdateien regelmäßig Sicherungskopien. Ihre Arbeitsdateien können durch die Systemwiederherstellung nicht überwacht oder wiederhergestellt werden.

Erstellen eines Wiederherstellungspunkts

- 1 Klicken Sie auf die Schaltfläche **Start** und anschließend auf **Hilfe und Support**.
- 2 Klicken Sie auf **Systemwiederherstellung**.
- 3 Befolgen Sie die Anweisungen auf dem Bildschirm.

Zurückversetzen des Computers in einen früheren Betriebszustand



HINWEIS: Speichern und schließen Sie alle geöffneten Dateien und beenden Sie alle geöffneten Programme, bevor Sie den Computer in einen früheren Betriebszustand zurückversetzen. Ändern, öffnen oder löschen Sie keine Dateien oder Programme, bis die Systemwiederherstellung vollständig abgeschlossen ist.

- 1 Klicken Sie auf die Schaltfläche **Start**, zeigen Sie auf **Alle Programme** → **Zubehör** → **Systemprogramme**, und klicken Sie dann auf **Systemwiederherstellung**.
- 2 Stellen Sie sicher, dass **Restore my computer to an earlier time** (Den Computer zu einem früheren Zeitpunkt wiederherstellen) ausgewählt ist und klicken Sie auf **Weiter**.
- 3 Klicken Sie auf das Kalenderdatum des Betriebssystemzustands, zu dem der Computer wiederhergestellt werden soll.

Im Fenster **Einen Wiederherstellungspunkt wählen** können Sie den Kalender verwenden, um Wiederherstellungspunkte anzuzeigen und auszuwählen. Alle Kalenderdaten, für die Wiederherstellungspunkte vorhanden sind, werden fett formatiert dargestellt.

- 4 Wählen Sie eine Wiederherstellungsreferenz aus und klicken Sie auf **Weiter**.
Wenn für das Kalenderdatum nur ein einziger Wiederherstellungspunkt existiert, wird dieser automatisch ausgewählt. Klicken Sie bei zwei oder mehr Wiederherstellungspunkten auf den gewünschten Wiederherstellungspunkt.
- 5 Klicken Sie auf **Weiter**.
Der Bildschirm **Wiederherstellung abgeschlossen** wird angezeigt, nachdem die Systemwiederherstellung das Sammeln von Daten abgeschlossen hat. Anschließend startet der Computer neu.
- 6 Klicken Sie nach dem Neustart auf **OK**.

Um den Wiederherstellungspunkt zu ändern, können Sie entweder die Schritte mit einem anderen Wiederherstellungspunkt wiederholen oder die Wiederherstellung rückgängig machen.

Zurücksetzen der letzten Systemwiederherstellung



HINWEIS: Speichern und schließen Sie alle geöffneten Dateien, und beenden Sie alle geöffneten Programme, bevor Sie die letzte Systemwiederherstellung rückgängig machen. Ändern, öffnen oder löschen Sie keine Dateien oder Programme, bis die Systemwiederherstellung vollständig abgeschlossen ist.

- 1 Klicken Sie auf die Schaltfläche **Start**, zeigen Sie auf **Programme** → **Zubehör** → **Systemprogramme**, und klicken Sie auf **Systemwiederherstellung**.
- 2 Klicken Sie auf **Letzte Wiederherstellung rückgängig machen** und auf **Weiter**.

3 Klicken Sie auf **Weiter**.

Das Fenster **Systemwiederherstellung** wird angezeigt. Anschließend startet der Computer neu.

4 Klicken Sie nach dem Neustart auf **OK**.**Aktivieren der Systemwiederherstellung**

Wenn Sie Windows XP bei weniger als 200 MB freiem Festplattenspeicherplatz installieren, ist die Systemwiederherstellung automatisch deaktiviert. So überprüfen Sie, ob die Systemwiederherstellung aktiviert ist:

- 1** Klicken Sie auf die Schaltfläche **Start** und anschließend auf **Systemsteuerung**.
- 2** Klicken Sie auf **Leistung und Wartung**.
- 3** Klicken Sie auf **System**.
- 4** Klicken Sie auf die Registerkarte **Systemwiederherstellung**.
- 5** Stellen Sie sicher, dass die Option **Systemwiederherstellung deaktivieren** nicht markiert ist.

Neu Installieren von Microsoft® Windows® XP**Vorbereitung**

Wenn Sie das Betriebssystem Windows XP neu installieren möchten, um ein Problem mit einem neu installierten Treiber zu beheben, probieren Sie zunächst die Rücksetzfunktion von Windows XP. Wenn das Problem weiterhin besteht, verwenden Sie die Systemwiederherstellung, um das Betriebssystem in den Betriebszustand vor der Installation des neuen Gerätetreibers zurückzusetzen.



HINWEIS: Vor der Installation erstellen Sie erst eine Sicherungskopie der Daten auf dem ersten Festplattenlaufwerk. In herkömmlichen Festplattenkonfigurationen handelt es sich bei dem primären Festplattenlaufwerk um das zuerst vom Computer erkannte Laufwerk.

Zum Neuinstallieren von Windows XP benötigen Sie Folgendes:

- Dell™-Betriebssystem-CD
- Dell *Drivers and Utilities*-CD



ANMERKUNG: Die *Drivers and Utilities*-CD enthält die Treiber, die während der Montage des Computers installiert wurden. Verwenden Sie die *Drivers and Utilities*-CD zum Laden von allen erforderlichen Treibern, einschließlich der erforderlichen Treiber, wenn Sie über einen Computer mit RAID-Controller verfügen.

Neuinstallieren von WindowsXP

HINWEIS: Wenn Sie Windows XP neu installieren, müssen Sie das Windows XP Service Pack 1 oder höher verwenden.

Um Windows XP neu zu installieren, führen Sie alle Schritte in den folgenden Abschnitten in der angegebenen Reihenfolge aus.

Die Neuinstallation kann ein bis zwei Stunden dauern. Nach der Neuinstallation des Betriebssystems müssen Sie die Gerätetreiber, das Virenschutzprogramm sowie weitere Software ebenfalls neu installieren.

➡ **HINWEIS:** Die *Betriebssystem-CD-ROM* bietet Optionen zur Neuinstallation von Windows XP. Mit diesen Optionen können Dateien überschrieben und Programme beeinträchtigt werden, die auf der Festplatte installiert sind. Installieren Sie deshalb Windows XP nur dann neu, wenn Sie von einem Mitarbeiter des technischen Supports von Dell dazu angewiesen wurden.





➡ **HINWEIS:** Um Konflikte zu vermeiden, müssen vor der Neuinstallation von Windows XP auf dem System vorhandene Virenschutzsoftware deaktiviert werden. Anleitungen dazu finden Sie in der Dokumentation der jeweiligen Software.

Starten von der Betriebssystem-CD

- 1 Speichern und schließen Sie alle geöffneten Dateien und beenden Sie alle geöffneten Programme.
- 2 Legen Sie die *Betriebssystem-CD* ein. Klicken Sie auf **Schließen** wenn die Meldung **Windows XP installieren** angezeigt wird.
- 3 Starten Sie den Computer neu.
- 4 Drücken Sie auf <F12> unmittelbar nachdem das DELL™-Logo angezeigt wird. Wenn das Betriebssystem-Logo angezeigt wird, warten Sie noch, bis der Windows-Desktop angezeigt wird, fahren Sie dann den Computer herunter, und versuchen Sie es erneut.
- 5 Wählen Sie mit den Pfeiltasten **CD-ROM** aus und drücken Sie dann die **EINGABETASTE**.
- 6 Drücken Sie eine beliebige Taste, wenn die Meldung **Press any key to boot from CD** (Drücken Sie eine beliebige Taste, um von CD zu starten) angezeigt wird.

Windows XP Setup

- 1 Wenn der Bildschirm **Windows XP Setup** angezeigt wird, drücken Sie die Eingabetaste, um **Windows jetzt einrichten** auszuwählen.
- 2 Lesen Sie die Informationen auf der Anzeige **Microsoft Windows-Lizenzvereinbarung** und drücken Sie <F8>, um der Lizenzvereinbarung zuzustimmen.
- 3 Wenn auf Ihrem Computer bereits Windows XP installiert ist und Ihre aktuellen Windows XP-Daten wiederhergestellt werden sollen, geben Sie **r** ein, um die Reparaturoption auszuwählen, und entnehmen Sie dann die CD aus dem Laufwerk.
- 4 Wenn Sie eine neue Kopie von Windows XP installieren möchten, drücken Sie <Esc>, um diese Option zu wählen.
- 5 Drücken Sie die Eingabetaste, um die markierte Partition auszuwählen (empfohlen) und befolgen Sie die Anweisungen auf dem Bildschirm.
Der Bildschirm **Windows XP Setup** wird angezeigt und das Betriebssystem beginnt damit, Dateien zu kopieren und die Geräte zu installieren. Im Verlauf dieses Vorgangs wird der Computer automatisch mehrmals neu gestartet.

-  **ANMERKUNG:** Die zur Installation benötigte Zeit hängt von der Größe der Festplatte und der Geschwindigkeit des Computers ab.
-  **HINWEIS:** Drücken Sie keine Taste, während die folgende Meldung angezeigt wird: Drücken Sie eine beliebige Taste zum Starten von CD.
- 6 Wenn der Dialog **Regions- und Sprachoptionen** angezeigt wird, wählen Sie die Einstellungen für Ihren Standort aus und klicken Sie anschließend auf **Weiter**.
 - 7 Geben Sie im Fenster **Benutzerinformationen** Ihren Namen und Ihre Firma (optional) an und klicken Sie anschließend auf **Weiter**.
 - 8 Geben Sie im Fenster **Computernamen und Administrator Kennwort** einen Namen für Ihren Computer (oder übernehmen Sie den bereits vorhandenen) sowie ein Kennwort ein und klicken Sie auf **Weiter**.
 - 9 Wenn der Bildschirm **Modemwählerinformationen** angezeigt wird, geben Sie die erforderlichen Informationen ein und klicken Sie auf **Weiter**.
 - 10 Geben Sie Im Fenster **Datum- und Uhrzeiteinstellungen** Datum, Uhrzeit und Zeitzone ein und klicken Sie anschließend auf **Weiter**.
 - 11 Wenn der Bildschirm **Netzwerkeinstellungen** angezeigt wird, klicken Sie auf **Typisch** und dann auf **Weiter**.
 - 12 Wenn Sie Windows XP Professional erneut installieren und weitere Daten zu Ihrer Netzwerkkonfiguration abgefragt werden, machen Sie die entsprechenden Angaben. Wenn Sie Ihre Einstellungen nicht genau kennen, bestätigen Sie die vorgegebenen Werte.
Windows XP installiert die Komponenten des Betriebssystems und konfiguriert den Computer. Der Computer wird automatisch neu gestartet.
-  **HINWEIS:** Drücken Sie keine Taste, während die folgende Meldung angezeigt wird: Zum Starten von CD beliebige Taste drücken.
- 13 Wenn der **Willkommens**-Bildschirm von Microsoft angezeigt wird, klicken Sie auf **Weiter**.
 - 14 Wenn die Meldung **Wie wird auf diesem Computer die Verbindung mit dem Internet hergestellt?** angezeigt wird, klicken Sie auf **Überspringen**.
 - 15 Wenn die Meldung **Ready to register with Microsoft?** angezeigt wird, wählen Sie **Nein, jetzt nicht** und klicken auf **Weiter**.
 - 16 Wenn die Meldung **Wer wird diesen Computer verwenden?** angezeigt wird, können Sie bis zu fünf Benutzer eingeben.
 - 17 Klicken Sie auf **Weiter**.
 - 18 Klicken Sie auf **Fertig stellen**, um das Setup abzuschließen, und die CD aus dem Laufwerk entnehmen.
 - 19 Installieren Sie die entsprechenden Treiber erneut mit der *Drivers and Utilities*-CD.
 - 20 Installieren Sie die Virenschutzsoftware neu.
 - 21 Installieren Sie Ihre Programme neu.
-  **ANMERKUNG:** Zur Neuinstallation und Aktivierung von Programmen der Microsoft Office oder Microsoft Works Suite müssen Sie die Product Key-Nummer, die sich auf der Rückseite der Microsoft Office oder Microsoft Works Suite CD-Hülle befindet, eingeben.

Verwenden der Drivers and Utilities-CD

 **ANMERKUNG:** Die CD „Drivers and Utilities“ (ResourceCD für Treiber und Dienstprogramme) ist optional und deshalb möglicherweise nicht bei allen Computern im Lieferumfang enthalten.

So verwenden Sie die CD *Drivers and Utilities* (CD für Treiber und Dienstprogramme oder auch als ResourceCD bezeichnet), während Sie das Windows-Betriebssystem ausführen:

 **ANMERKUNG:** Verwenden Sie für den Zugriff auf Gerätetreiber und die Benutzer-Dokumentationen die *Drivers and Utilities*-CD, während Windows ausgeführt wird.

- 1 Den Computer einschalten und warten, bis Windows gestartet wurde.
- 2 Die *Drivers and Utilities*-CD in das Laufwerk einlegen.
Wenn Sie die CD *Drivers and Utilities* (Treiber und Dienstprogramme) zum ersten Mal auf diesem Computer verwenden, wird das Fenster **ResourceCD Installation** (Installation der ResourceCD) geöffnet, das Sie über den Beginn der Installation der CD *Drivers and Utilities* (Treiber und Dienstprogramme) informiert.
- 3 Klicken Sie auf **OK**, um fortzufahren.
Folgen Sie den Bildschirmanweisungen des Installationsprogramms, um die Installation abzuschließen.
- 4 Klicken Sie im Bildschirm **Welcome Dell System Owner** (Wir heißen Sie als Dell Systembesitzer willkommen) auf **Next** (Weiter).
- 5 Treffen Sie eine geeignete Auswahl für **System Model** (Systemmodell), **Operating System** (Betriebssystem), **Device Type** (Gerätetyp) und **Topic** (Thema).

Treiber für Ihren Computer

So erhalten Sie eine Anzeige der Treiberliste für Ihren Computer:

- 1 Klicken Sie auf **My Drivers** (Meine Treiber) im Drop-Down-Menü **Topic** (Thema).
Die optionale *Drivers and Utilities*-CD (CD für Treiber und Dienstprogramme) prüft die Hardware-Konfiguration des Computers und das Betriebssystem und zeigt dann auf dem Bildschirm eine Liste der Gerätetreiber für Ihre Systemkonfiguration an.
- 2 Den geeigneten Treiber auswählen und den Anweisungen zum Herunterladen folgen.

Um eine Liste aller verfügbaren Treiber für Ihren Computer anzuzeigen, klicken Sie im Drop-Down-Menü **Topic** (Thema) auf **Drivers** (Treiber).

Index

A

Abdeckung
öffnen, 88

Anzeige, 97

Anzeigen

- Diagnose, 97
- Netzschalter, 97
- System, 97
- Vorderseite des Computers, 97

B

Benutzerhandbuch, 79

Betriebsanzeige, 97

Betriebssystem

- CD, 81
- Installationshandbuch, 81
- neu installieren Windows XP, 106

Betriebssystem-CD, 81

C

CD

- Betriebssystem, 81

CD für Treiber und

- Dienstprogramme, 79

Computer

- Signaltoncodes, 102

wiederherstellen in einen
früheren
Betriebszustand, 104

D

Dell

- Premier Support-Website, 80
- Support-Website, 80

Dell Diagnose, 94

Diagnose

- Anzeigen, 97
- CD für Treiber und
Dienstprogramme, 79

Dell, 94

Signaltoncodes, 102

Diagnoseanzeigen, 97

Dokumentation

- Benutzerhandbuch, 79
- Gerät, 79
- Kurzbeschreibung, 79
- Online, 80
- ResourceCD, 79
- suchen, 79

E

Etiquett

- Service-Kennnummer, 80

Etiquette

- Microsoft Windows, 80

F

Fehlermeldungen

- Diagnoseanzeigen, 97
- Signaltoncodes, 102

Frontklappe

- neu anbringen, 86

G

Geräte-Manager, 104

H

Hardware

- Dell Diagnose, 94
- Konflikte, 103
- Signaltoncodes, 102

Hilfe- und Supportcenter, 80

I

IRQ-Konflikte, 103

K

Klappe

- neu anbringen, 86

Konflikte

- Software- und Hardwarein-
kompatibilitäten, 103

M

Microsoft Windows, 80

N

neu installieren

Treiber, 79

Windows XP, 106

P

Problembhebung

Computer wiederherstellen in
einen früheren
Betriebszustand, 104

Probleme

Computer wiederherstellen in
einen früheren
Betriebszustand, 104

Dell Diagnose, 94

Diagnoseanzeigen, 97

Signaltoncodes, 102

R

Ratgeber bei

Hardwarekonflikten, 103

ResourceCD

Dell Diagnose, 94

S

Service-Kennnummer, 80

Signaltoncodes, 102

Software

Konf, 103

Störungen beheben

Dell Diagnose, 94

Diagnoseanzeigen, 97

Hilfe- und Supportcenter, 80

Konflikte, 103

Ratgeber bei

Hardwarekonflikten, 103

Systemanzeigen, 97

Systemwiederherstellung, 104

T

Treiber

neu installieren, 79

W

Windows 2000

Geräte-Manager, 104

Ratgeber bei

Hardwarekonflikten, 104

Windows XP

Hilfe und Supportcenter, 80

neu installieren, 106

Ratgeber bei

Hardwarekonflikten, 103

Systemwiederherstellung, 104

Dell™ OptiPlex™ GX280

Guida di consultazione rapida

N.B., avvisi e attenzione



N.B. Un N.B. (Nota Bene) indica informazioni importanti che contribuiscono a migliorare l'utilizzo del computer.



AVVISO: Un AVVISO indica un potenziale danno all'hardware o perdita di dati, e suggerisce come evitare il problema.



ATTENZIONE: Un messaggio di **ATTENZIONE** indica una possibilità di danno a beni materiali, a persone o addirittura pericolo di morte.

Se si è acquistato un computer Dell™ Serie n, qualsiasi riferimento in questo documento ai sistemi operativi Microsoft® Windows® non è applicabile.

La *Guida di consultazione rapida*, il CD *Drivers and Utilities* e i supporti del sistema operativo sono opzionali e potrebbero non essere spediti con tutti i computer.

Le informazioni contenute in questo documento sono soggette a modifica senza preavviso.

© 2004 Dell Inc. Tutti i diritti riservati.

È severamente vietata la riproduzione, con qualsiasi strumento, senza l'autorizzazione scritta di Dell Inc.

Marchi commerciali usati nel presente documento: *Dell*, *OptiPlex* e il logo *DELL* sono marchi commerciali di Dell Inc.; *Microsoft* e *Windows* sono marchi depositati di Microsoft Corporation.

Altri marchi e nomi commerciali possono essere utilizzati in questo documento sia in riferimento alle aziende che rivendicano il marchio e i nomi che ai prodotti stessi. Dell Inc. nega qualsiasi partecipazione di proprietà relativa a marchi e nomi commerciali diversi da quelli di sua proprietà.

Modelli DHP, DHS, DCNE, DHM, DCSM

Settembre 2004



N/P M7467

Rev. A00

Sommario

Ricerca delle informazioni per il computer	117
Viste anteriore e posteriore	119
Computer a fattore di forma ridotto	119
Computer desktop di piccole dimensioni	120
Computer desktop	121
Computer minitorre di piccole dimensioni	122
Computer minitorre	124
Apertura del coperchio del computer	125
Computer a fattore di forma ridotto, desktop e minitorre piccoli	125
Computer desktop e minitorre	125
Esplorazione dell'interno del computer	126
Computer a fattore di forma ridotto	126
Computer desktop piccolo	126
Computer desktop	127
Computer minitorre piccolo	127
Computer minitorre	128
Installazione del computer	128
Risoluzione dei problemi	131
Diagnostica della Dell	131
Indicatori del sistema	134
Indicatori della diagnostica	135
Codici bip	139
Esecuzione del programma Dell™ IDE Hard Drive Diagnostics	140
Risoluzione di incompatibilità del software e dell'hardware	140
Uso di Ripristino configurazione di sistema di Microsoft® Windows® XP	141
Reinstallazione di Microsoft® Windows® XP	143
Uso del CD Drivers and Utilities	146
 Indice analitico	 147

Ricerca delle informazioni per il computer

Cosa si ricerca?	Si trova qui
<ul style="list-style-type: none">• Un programma diagnostico per il computer• Driver per il computer• Documentazione del computer• Documentazione delle periferiche• Desktop System Software (DSS)	<p>CD Drivers and Utilities (noto anche come il ResourceCD)</p>  <p>La documentazione dell'utente e i driver sono preinstallati sul computer. È possibile usare il CD per reinstallare i driver, eseguire Dell Diagnostics o accedere alla documentazione.</p> <p>N.B. Il CD <i>Drivers and Utilities</i> è opzionale e potrebbe non essere spedito con tutti i computer.</p> <p>I file Leggimi che possono essere contenuti nel CD offrono gli aggiornamenti più recenti sulle modifiche tecniche apportate al computer o materiale tecnico di riferimento avanzato destinato a tecnici o a utenti esperti.</p>
<ul style="list-style-type: none">• Aggiornamenti e patch per il sistema operativo	<p>Desktop System Software (DSS)</p> <p>Si trova sul CD <i>Drivers and Utilities</i> e sul sito Web del supporto tecnico della Dell all'indirizzo support.dell.com.</p>
<ul style="list-style-type: none">• Clausole e condizioni• Informazioni sulla garanzia• Istruzioni di sicurezza• Avvisi normativi• Informazioni sull'ergonomia• Contratto di licenza con l'utente finale	<p>Guida alle informazioni sul prodotto</p>  <p>Guida dell'utente Dell™ OptiPlex™</p> <p><i>Guida in linea e supporto tecnico di Microsoft® Windows® XP</i></p> <ol style="list-style-type: none">1 Fare clic sul pulsante Start, quindi scegliere Guida in linea e supporto tecnico.2 Fare clic su Guida dell'utente e di sistema e su Guida dell'utente.
<ul style="list-style-type: none">• Come rimuovere e sostituire i componenti• Specifiche tecniche• Come configurare le impostazioni del sistema• Come individuare e risolvere i problemi	<p>Numero di servizio e licenza di Microsoft Windows</p>  <p>Queste etichette sono situate sul computer.</p> <ul style="list-style-type: none">• Usare il numero di servizio per identificare il computer quando si accede al sito support.dell.com o si contatta il supporto tecnico. <ul style="list-style-type: none">• Immettere il codice di servizio espresso per indirizzare la chiamata quando si contatta il servizio di supporto tecnico. Il codice del servizio espresso non è disponibile in tutti i Paesi.
<ul style="list-style-type: none">• Numero di servizio e codice del servizio espresso• Etichetta di licenza di Microsoft Windows	

Cosa si ricerca?	Si trova qui
<ul style="list-style-type: none"> • Driver aggiornati per il computer • Risposte alle domande sull'assistenza tecnica e sul supporto • Discussioni in linea con altri utenti e col supporto tecnico • Documentazione per il computer 	<p>Sito Web del supporto tecnico della Dell — support.dell.com N.B. Selezionare la regione per visualizzare il sito appropriato di supporto. Il sito Web del supporto tecnico della Dell fornisce diversi strumenti in linea, tra cui.</p> <ul style="list-style-type: none"> • Risoluzione dei problemi — consigli e suggerimenti, articoli tecnici e corsi in linea • Aggiornamenti — informazioni di aggiornamento per componenti quali memoria, disco rigido e sistema operativo • Servizi e garanzie — informazioni di contatto, sullo stato dell'ordine, sulla garanzia e sulle riparazioni • Download — per scaricare driver, patch e aggiornamenti del software • Guide per l'utente — documentazione del computer e specifiche del prodotto
<ul style="list-style-type: none"> • Stato della richiesta di servizio • Principali questioni tecniche per il computer • Domande frequenti • Download di file • Dettagli sulla configurazione del computer • Contratto di assistenza per il computer 	<p>Sito Web di supporto primario (Premier Support) della Dell — premiersupport.dell.com Il sito web di supporto primario (Premier Support) della Dell è personalizzato per aziende, governo e istituzioni scolastiche. Questo sito Web potrebbe non essere disponibile in tutte le regioni.</p>
<ul style="list-style-type: none"> • Come usare Windows XP • Documentazione per il computer • Documentazione per periferiche (per esempio un modem) 	<p>Guida in linea e supporto tecnico di Windows</p> <ol style="list-style-type: none"> 1 Fare clic sul pulsante Start, quindi scegliere Guida in linea e supporto tecnico. 2 Digitare una parola o una frase che descriva il problema e fare clic sull'icona della freccia. 3 Fare clic sull'argomento che descrive il problema. 4 Seguire le istruzioni visualizzate.
<ul style="list-style-type: none"> • Come reinstallare il sistema operativo 	<p>CD Operating System Il sistema operativo è già installato nel computer. Utilizzare il CD <i>Operating System</i> per reinstallare il sistema operativo. Consultare la <i>Guida dell'utente</i> dell'OptiPlex per istruzioni. N.B. I supporti dei sistemi operativi sono opzionali e potrebbero non essere spediti con tutti i computer.</p> <div data-bbox="568 1194 768 1402" data-label="Image"> </div> <p>Dopo aver reinstallato il sistema operativo, utilizzare il CD Drivers and Utilities (opzionale) per reinstallare i driver per le periferiche fornite assieme al computer. L'etichetta della product key del sistema operativo è ubicata sul computer. N.B. Il colore del CD varia in base al sistema operativo ordinato.</p>
<ul style="list-style-type: none"> • Informazioni normative sul modello e tipo di telaio 	<ul style="list-style-type: none"> • DHP — Telaio a fattore di forma ridotto • DHS — Telaio per desktop piccolo • DCSM — Telaio per desktop • DHM — Telaio per minitorre piccolo • DCNE — Telaio per minitorre

Viste anteriore e posteriore

Computer a fattore di forma ridotto

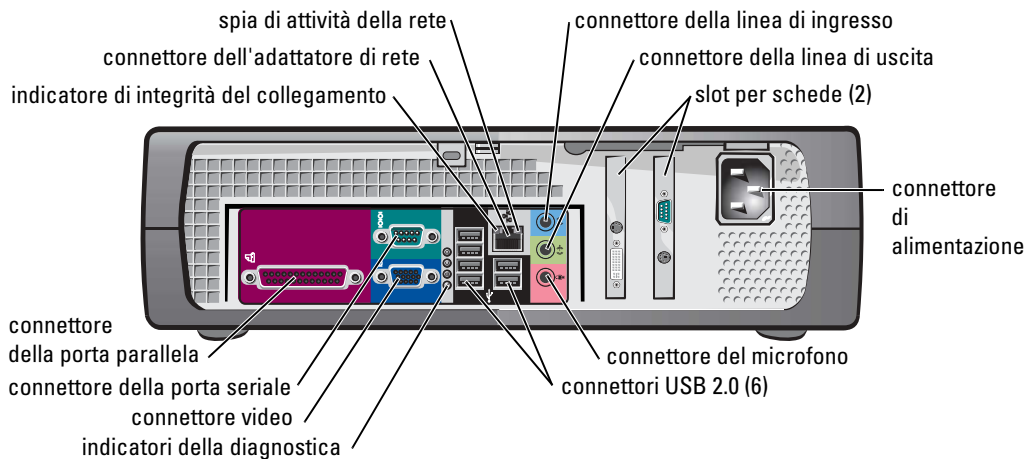
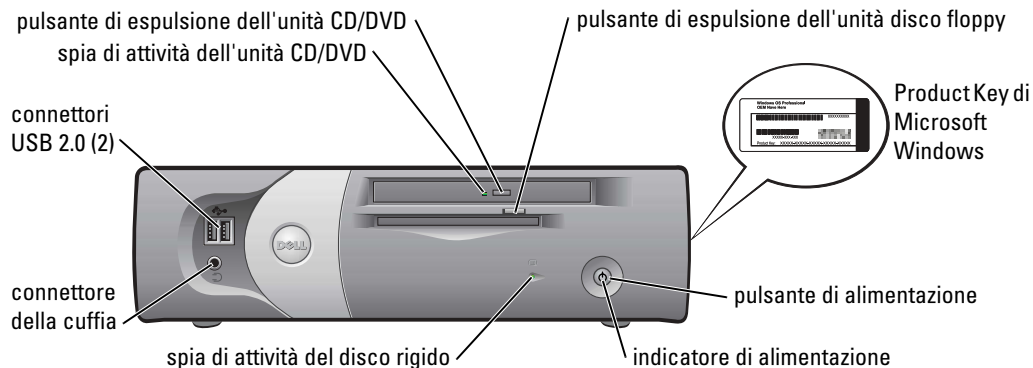

Computer desktop di piccole dimensioni

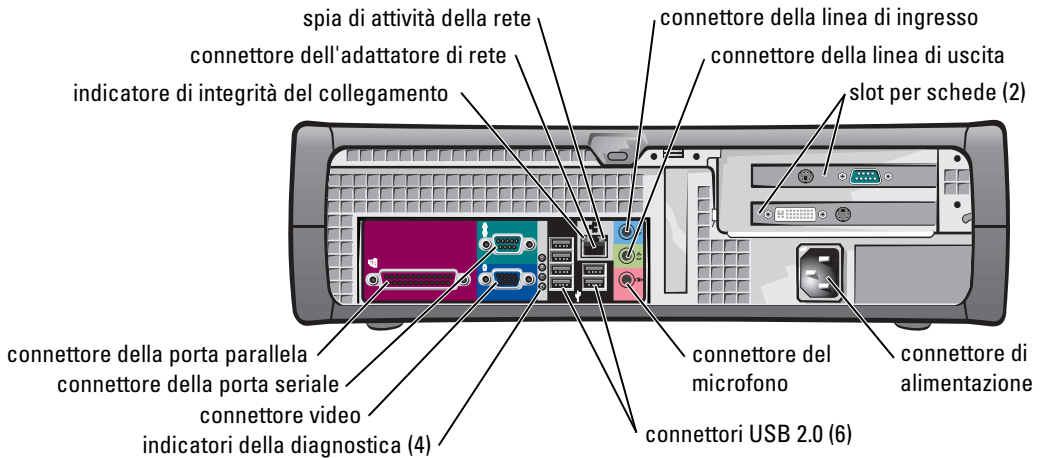
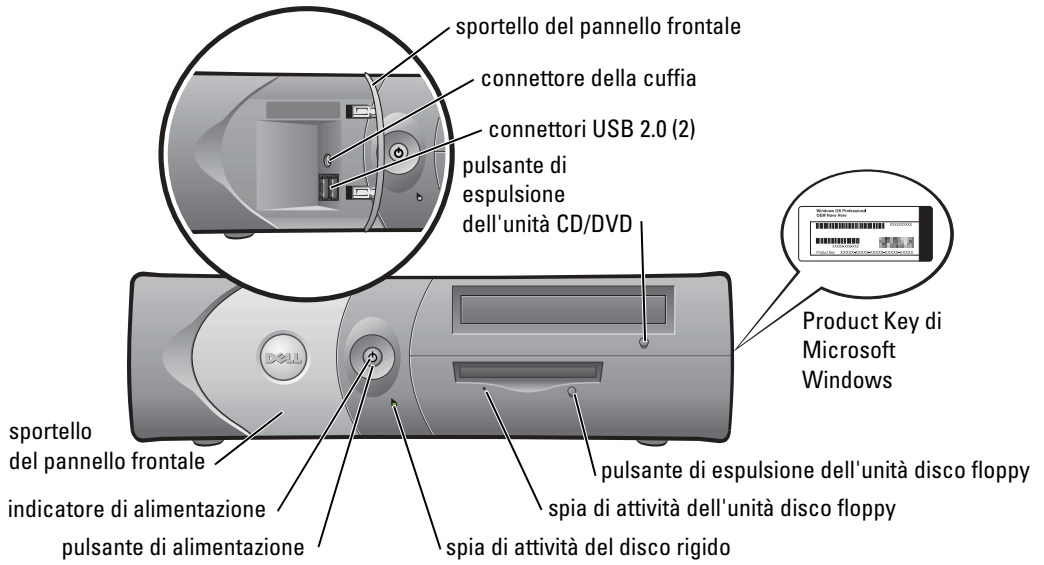

Computer desktop

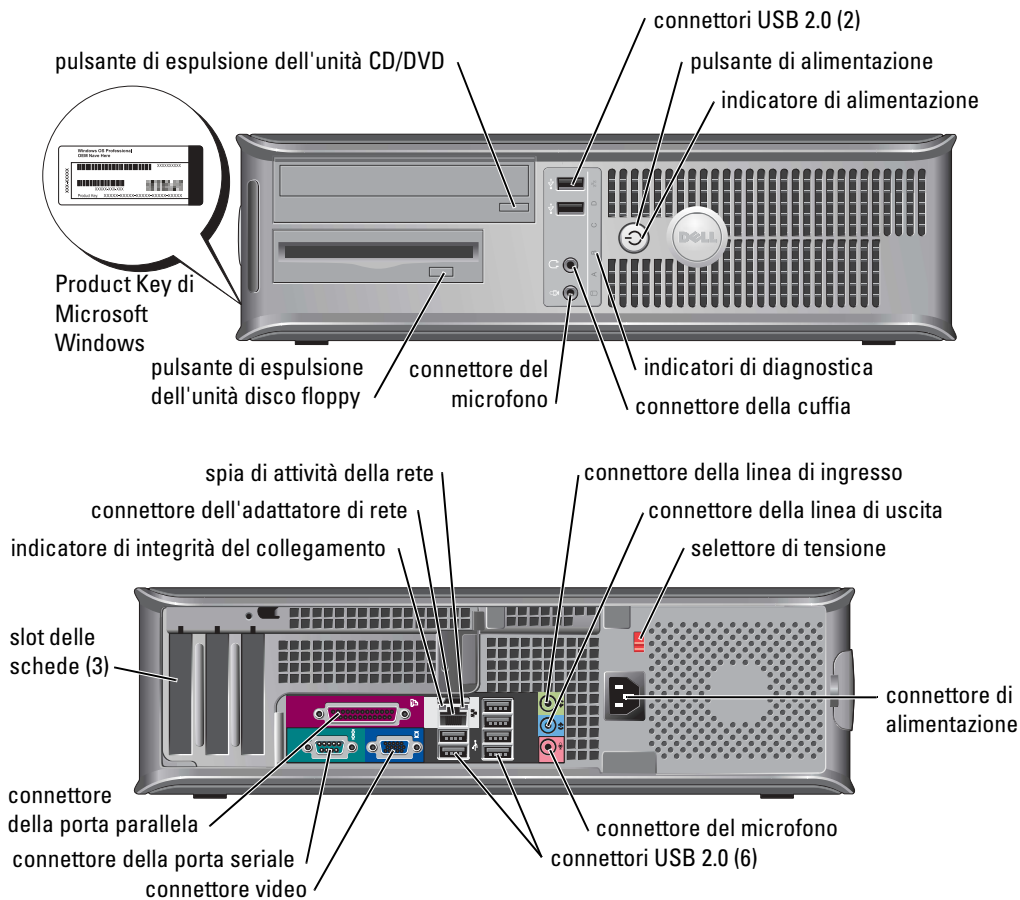

Computer minitorre di piccole dimensioni

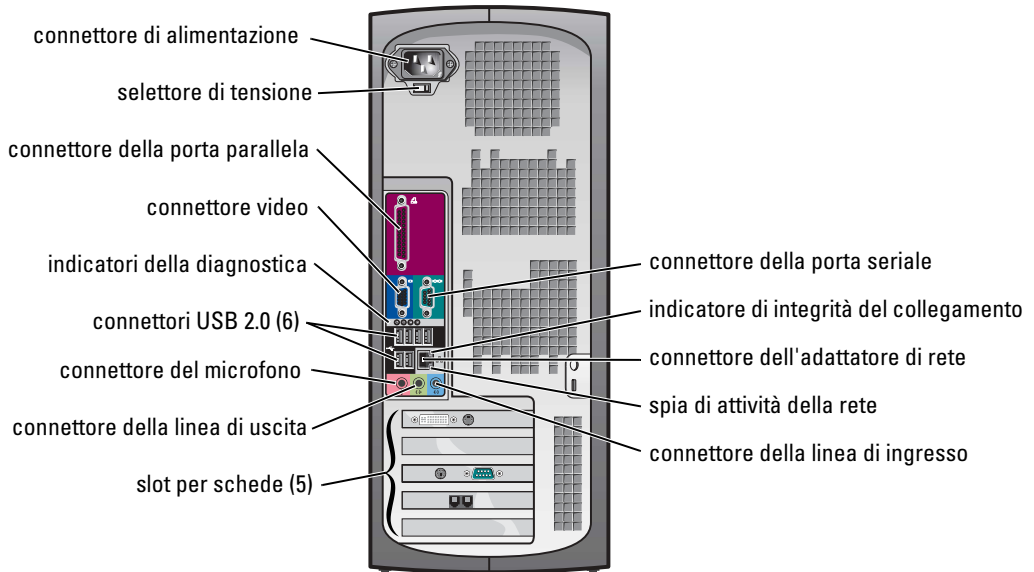
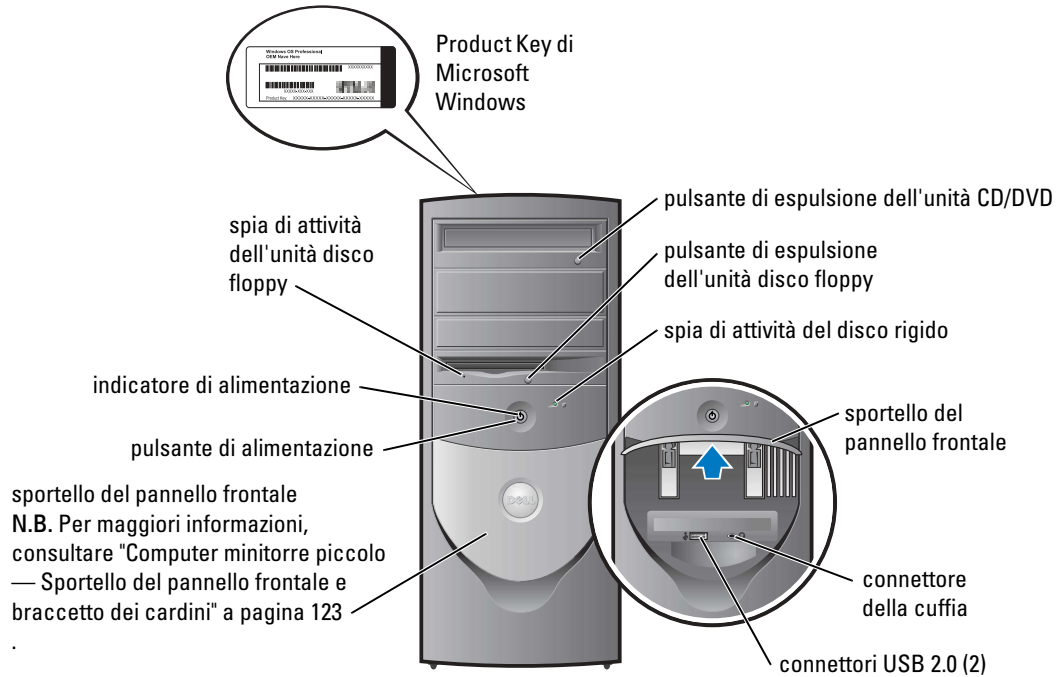

Computer minitorre piccolo — Sportello del pannello frontale e braccetto dei cardini

Per impedire danni al computer, lo sportello del pannello frontale è fatto in modo da "staccarsi" se viene sollevato o spinto in basso eccessivamente.

⚠ ATTENZIONE: Prima di cominciare le procedure descritte in questa sezione, seguire le istruzioni di sicurezza situate nella *Guida alle informazioni sul prodotto*.

Per riposizionare lo sportello del pannello frontale:

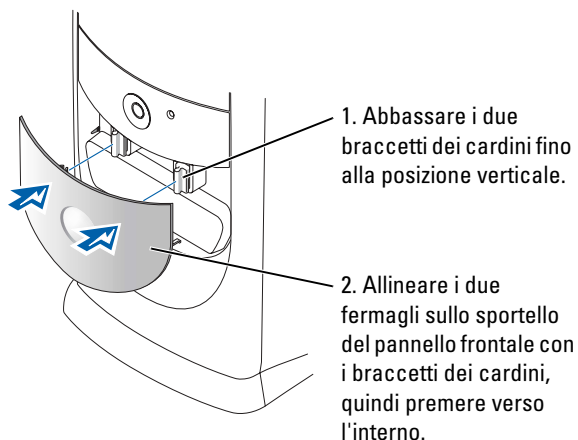

Per ricollegare i braccetti dei cardini, per prima cosa rimuovere lo sportello del pannello frontale facendolo scattare delicatamente al di fuori dei due braccetti dei cardini:

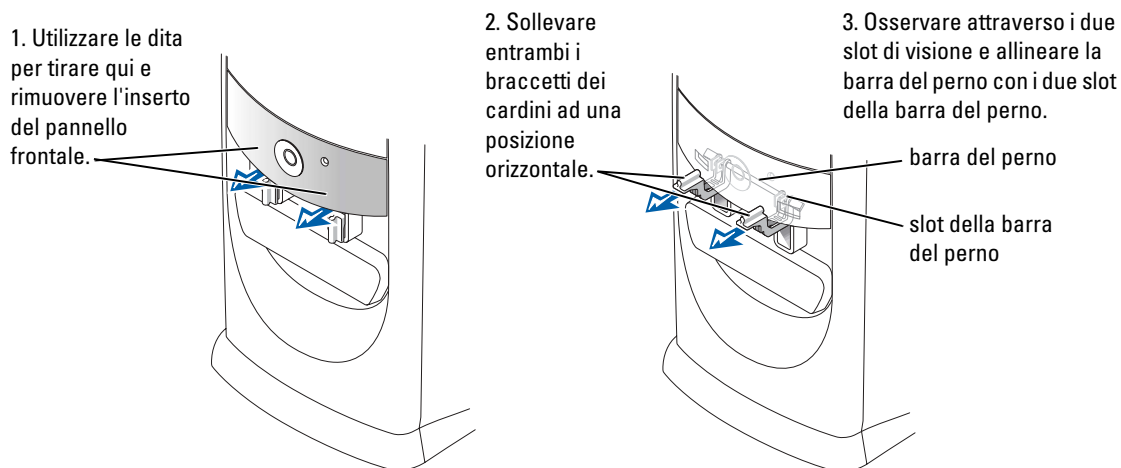

Computer minitorre

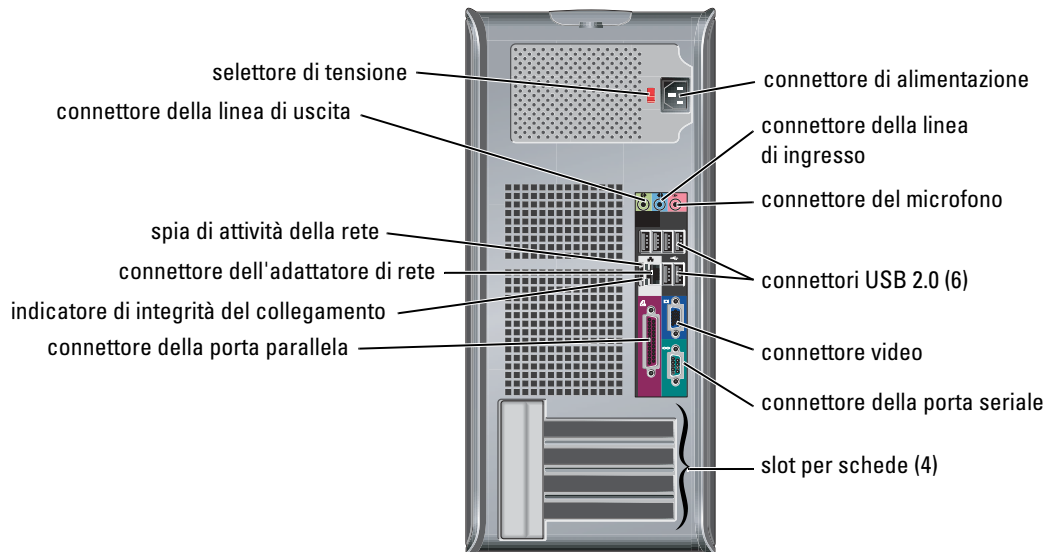
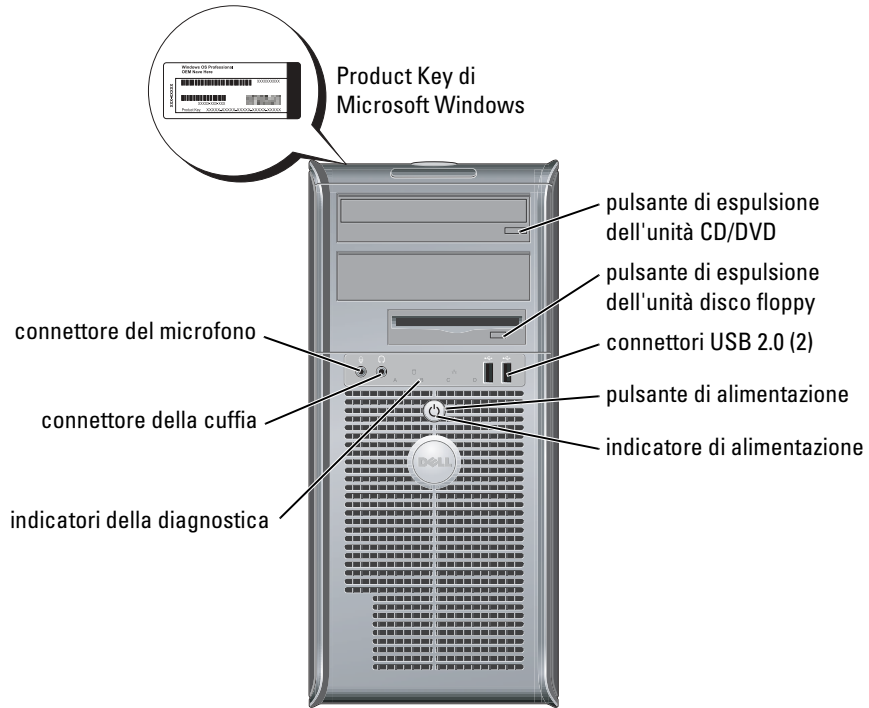

Apertura del coperchio del computer

 **ATTENZIONE:** Prima di eseguire le procedure descritte in questa sezione, seguire le istruzioni di sicurezza riportate nella *Guida alle informazioni sul prodotto*.

 **ATTENZIONE:** Per evitare il rischio di scariche elettriche, scollegare sempre il computer dalla presa elettrica prima di aprire il coperchio.

Prima di aprire il coperchio, rimuovere il blocco se ne è installato uno sul retro del computer.

Computer a fattore di forma ridotto, desktop e minitorre piccoli

 **AVVISO:** Assicurarsi che sulla scrivania vi sia spazio sufficiente per appoggiare il coperchio aperto almeno 30 cm.

- 1 Rimuovere il piedistallo del computer, se ne è installato uno.
- 2 Individuare i *due* pulsanti di sblocco illustrati nella figura, quindi premere *entrambi* i pulsanti di sblocco mentre si solleva il coperchio.

 **AVVISO:** Aprire il coperchio lentamente per evitare di danneggiare i cavi interni.

- 3 Sollevare il retro del coperchio e farlo ruotare verso la parte anteriore del computer.

 **N.B.** Quando si apre il computer minitorre piccolo, per prima cosa premere il pulsante di sblocco sul lato destro del computer con una mano, tirando nel contempo sulla parte superiore del coperchio con l'altra mano, quindi premere il pulsante di sblocco sul lato sinistro del computer con una mano tirando nel contempo sulla parte superiore del coperchio con l'altra mano.

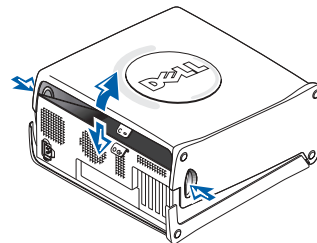
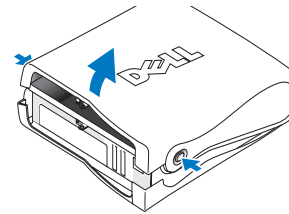

Computer desktop e minitorre

Posizionare la leva di sbloccaggio del coperchio sul retro del computer, quindi premere la leva per sbloccare il coperchio.

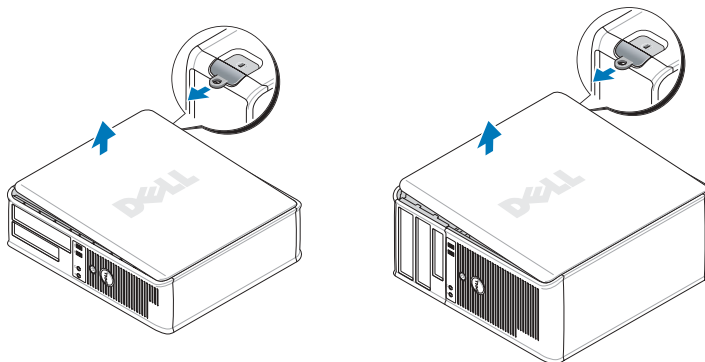

Esplorazione dell'interno del computer

Computer a fattore di forma ridotto

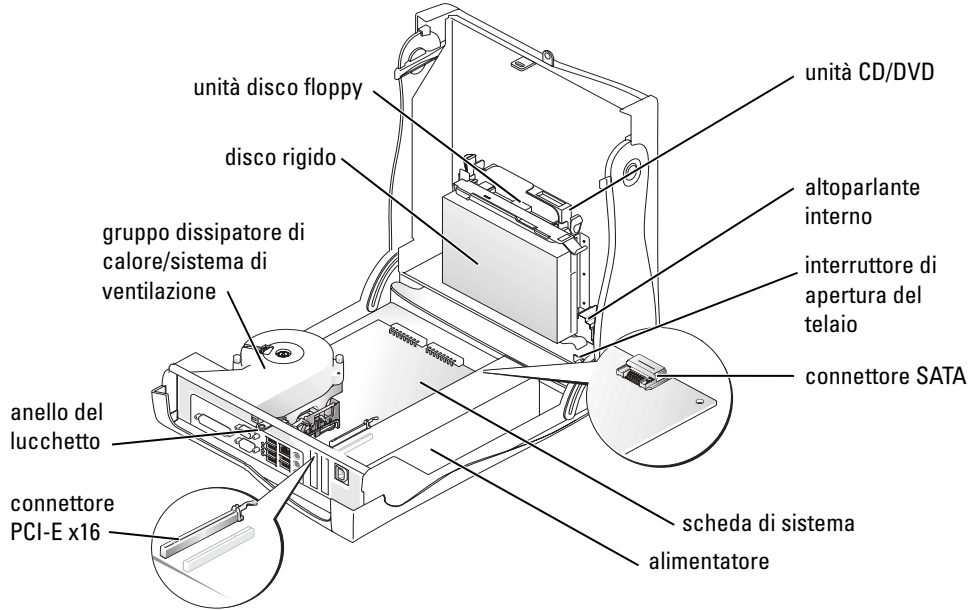

Computer desktop piccolo

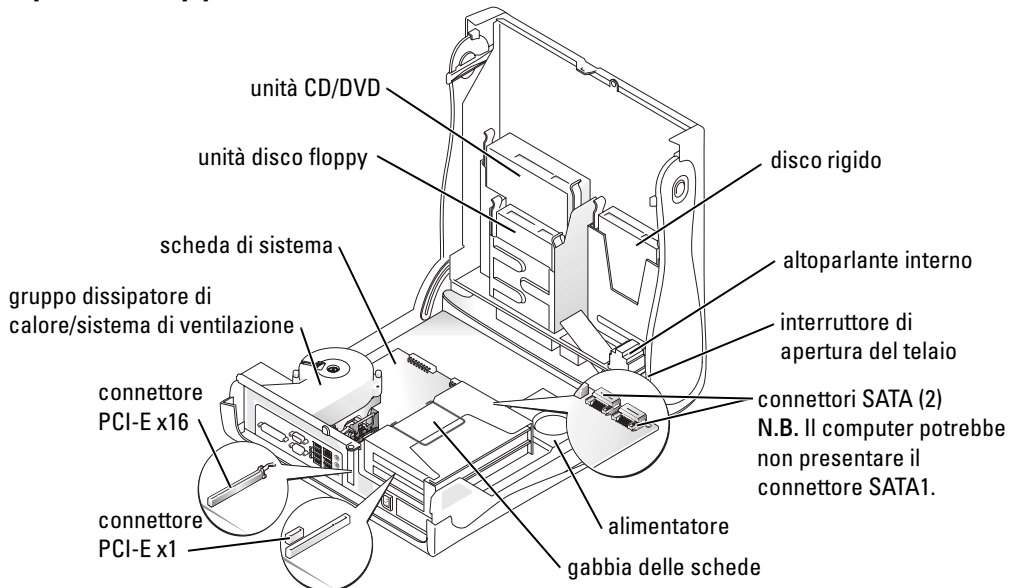

Computer desktop

unità CD/DVD,
floppy e disco
rigido (impilati)

alimentatore

interruttore di apertura
del telaio

connettori SATA (2)

scheda di sistema

connettore PCI-E x11

gruppo manicotto
dissipatore di calore

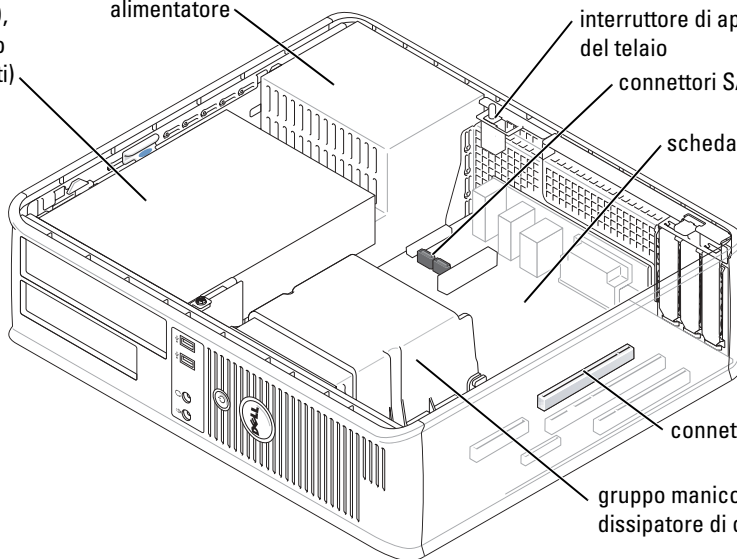

Computer minitorre piccolo

unità CD/DVD

unità disco floppy

alimentatore

disco rigido

gruppo manicotto
dissipatore di calore

altoparlante interno

anello del
lucchetto

interruttore di apertura
del telaio

connettore
CI-E x16

connettori SATA (4)

N.B. Il computer potrebbe
non presentare i connettori
SATA1 o SATA3.

connettore
PCI-E x1

scheda di
sistema

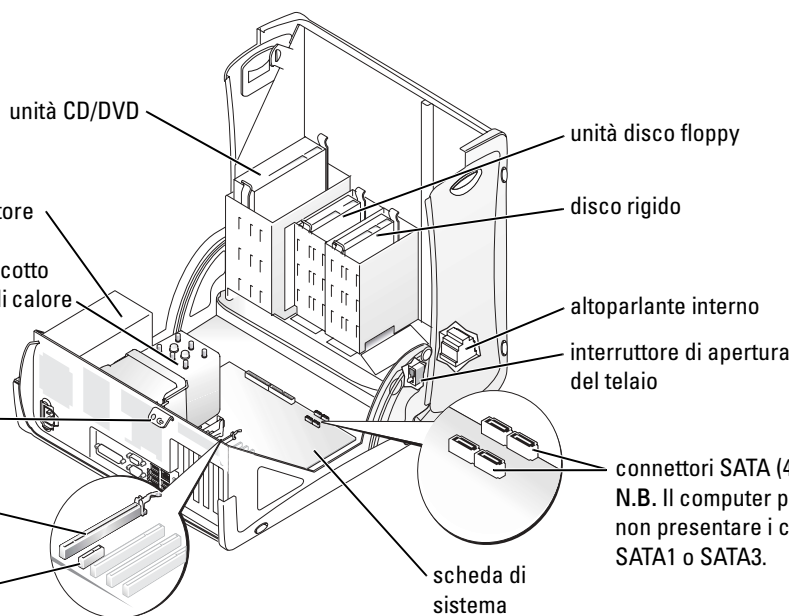

Computer minitorre

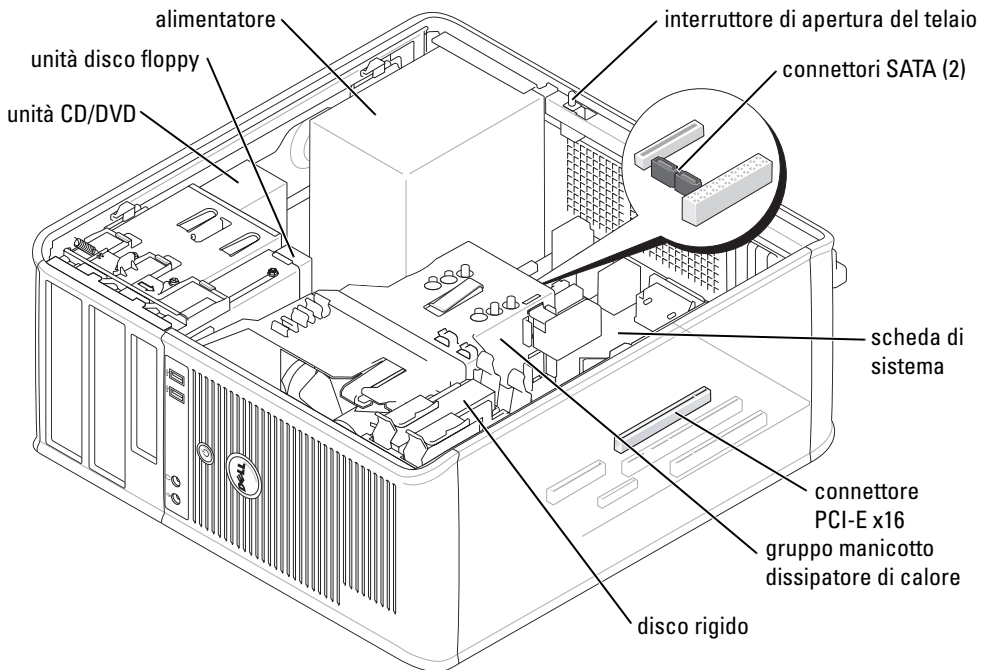

Installazione del computer

⚠ ATTENZIONE: Prima di eseguire le procedure descritte in questa sezione, seguire le istruzioni di sicurezza ubicate nella *Guida alle informazioni sul prodotto*.

➡ AVVISO: Se nel computer è stata installata una scheda di espansione (quale ad esempio una scheda modem), collegare il cavo di rete appropriato alla scheda, *non* al connettore sul pannello posteriore.

Per installare correttamente il computer, seguire tutti i punti della procedura descritta. Vedere le figure appropriate che seguono le istruzioni.

1 Connettere la tastiera e il mouse.

➡ AVVISO: Non usare contemporaneamente un mouse PS/2 e un mouse USB.

2 Connettere il modem o il cavo di rete.

Inserire il cavo di rete, non la linea telefonica, nel connettore di rete. Se si dispone di un modem opzionale, collegare la linea telefonica al modem.

➡ AVVISO: Non connettere il cavo di un modem all'adattatore di rete. La tensione della linea telefonica potrebbe danneggiare l'adattatore di rete.

3 Collegare il monitor.

Inserire delicatamente il connettore del cavo del monitor allineandolo correttamente con il connettore sul computer per evitare di piegare i piedini. Stringere le viti a testa zigrinata dei connettori del cavo.

 **N.B.** Alcuni monitor hanno il connettore video sotto il retro dello schermo. Consultare la documentazione fornita assieme al monitor per le ubicazioni dei connettori.

4 Connettere gli altoparlanti.

5 Connettere i cavi di alimentazione al computer, al monitor e alle periferiche, e inserire le altre estremità dei cavi di alimentazione alle prese elettriche.

6 Verificare che il selettore di tensione sia impostato correttamente per la propria ubicazione.

Il computer ha un selettore di tensione manuale. I computer con un interruttore selettore di tensione sul pannello posteriore devono essere impostati manualmente per operare alla corretta tensione operativa.

 **AVVISO:** Per evitare di danneggiare il computer in dotazione con un selettore di tensione manuale, impostare il commutatore di tensione che meglio corrisponde all'alimentazione c.a. disponibile presso la sede.

 **N.B.** Prima di installare qualsiasi periferica o software non forniti con il computer, leggere la documentazione fornita con tale periferica o software o contattare il produttore per verificare che la periferica o software sia compatibile con il computer e il sistema operativo.

 **N.B.** Il computer potrebbe essere leggermente diverso dalle seguenti figure di configurazione.

Configurazione della tastiera e del mouse

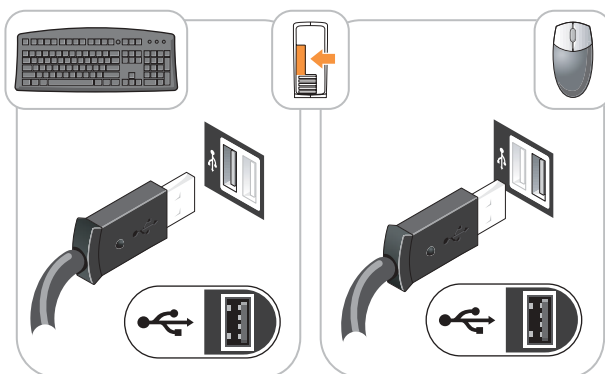

Configurazione del monitor

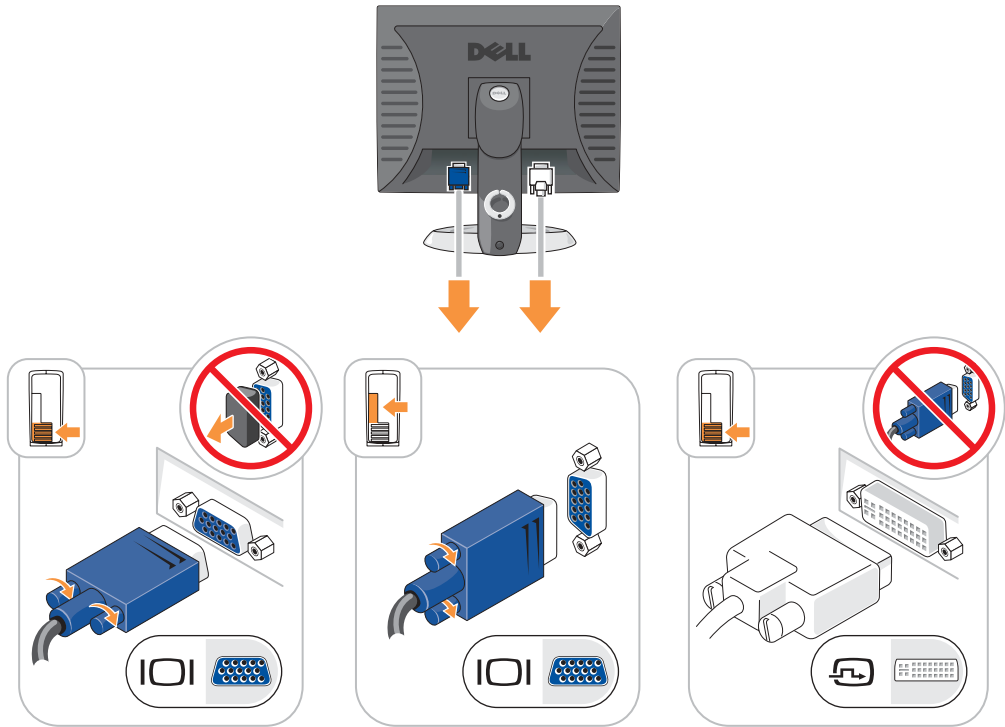

Connessioni dell'alimentazione

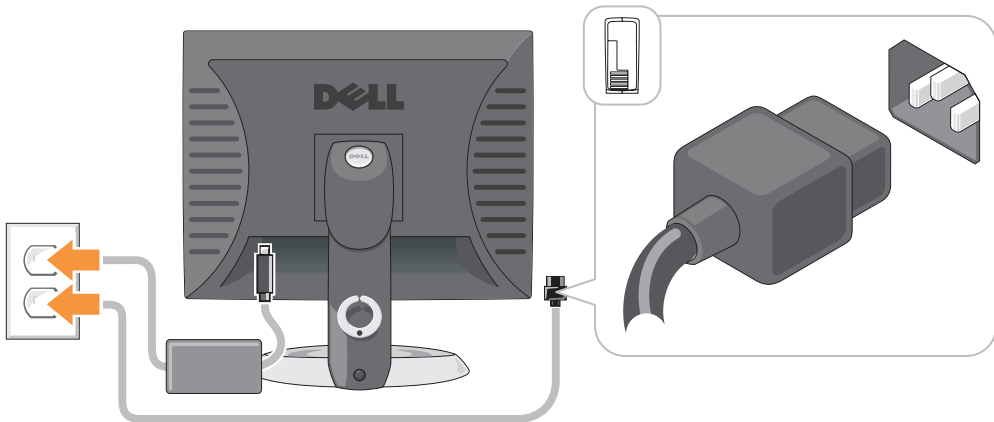

Risoluzione dei problemi

Dell fornisce una serie di strumenti per assistere l'utente se il computer non funziona nel modo previsto. Per ottenere le informazioni più aggiornate per la risoluzione dei problemi, visitare il sito Web del supporto tecnico di Dell all'indirizzo support.dell.com.

Se i problemi riscontrati richiedono l'intervento di Dell, descrivere dettagliatamente l'errore, i codici bip o la sequenza degli indicatori di diagnostica, annotare di seguito il codice di servizio espresso e il numero di servizio, quindi contattare Dell dalla postazione di lavoro del computer.

Consultare "Ricerca delle informazioni per il computer" a pagina 117 per un esempio di Codice di servizio espresso e Numero di servizio.

Codice di servizio espresso: _____

Numero di servizio: _____

Diagnostica della Dell



ATTENZIONE: Prima di eseguire le procedure descritte in questa sezione, seguire le istruzioni di sicurezza nella *Guida alle informazioni sul prodotto*.



N.B. Il CD *Drivers and Utilities* (ResourceCD) è opzionale e pertanto potrebbe non essere spedito con tutti i computer.

Quando usare il programma Dell Diagnostics

Se si sperimenta un problema relativo al computer, eseguire i controlli in "Soluzione di problemi" nella *Guida dell'utente* in linea ed eseguire Dell Diagnostics prima di rivolgersi alla Dell per assistenza tecnica.



AVVISO: Dell Diagnostics funziona solo su computer Dell™.

Accedere al programma di installazione del sistema, verificare le informazioni di configurazione del computer e verificare che le periferiche che si desidera provare siano presenti e attivate.

Avviare Dell Diagnostics dal disco rigido o dal CD opzionale *Drivers and Utilities* (noto anche come ResourceCD).

Avvio del programma Dell Diagnostics dal disco rigido

- 1 Accendere (o riavviare) il computer.
- 2 Quando viene visualizzato il logo della DELL™, premere immediatamente <F12>.



N.B. Se viene visualizzato un messaggio che indica che la partizione dello strumento di diagnostica non è stata trovata, eseguire il programma Dell Diagnostics dal CD *Drivers and Utilities* (opzionale).

Se si attende troppo a lungo e viene visualizzato il logo del sistema operativo, attendere la visualizzazione del desktop di Microsoft® Windows®. Arrestare quindi il sistema e riprovare.

- 3 Quando appare l'elenco delle unità d'avvio, evidenziare **Boot to Utility partition** (Avvia alla partizione dell'utilità) e premere <Invio>.
- 4 Quando viene visualizzato il **Main Menu** (Menu principale) di Dell Diagnostics, scegliere il tipo di prova da eseguire.

Avvio del programma Dell Diagnostics dal Drivers and Utilities



N.B. Il CD Drivers and Utilities (ResourceCD) è opzionale e pertanto potrebbe non essere spedito con tutti i computer.

- 1 Inserire il CD *Drivers and Utilities*.
- 2 Arrestare e riavviare il computer.

Quando viene visualizzato il logo della DELL™, premere immediatamente <F12>.

Se si attende troppo a lungo e viene visualizzato il logo di Windows, attendere la visualizzazione del desktop di Windows. Arrestare quindi il sistema e riprovare.



N.B. I passi successivi cambiano la sequenza d'avvio una sola volta. All'avvio successivo, il computer si avvia in base alle periferiche specificate nell'installazione del sistema.

- 3 Quando appare l'elenco delle unità d'avvio, evidenziare **IDE CD-ROM Device** (Periferica CD-ROM IDE) e premere <Invio>.
- 4 Selezionare l'opzione **IDE CD-ROM Device** (Periferica CD-ROM IDE) dal menu di avvio del CD.
- 5 Selezionare l'opzione **Boot from CD-ROM** (Avvia da CD-ROM) dal menu che appare.
- 6 Digitare 1 per avviare il menu ResourceCD.
- 7 Digitare 2 per avviare Dell Diagnostics.
- 8 Selezionare **Run the 32 Bit Dell Diagnostics** (Esegui la Diagnostica della Dell a 32 bit) dall'elenco numerato. Se sono elencate più versioni, selezionare la versione appropriata per il computer utilizzato.
- 9 Quando viene visualizzato il **Main Menu** (Menu principale) di Dell Diagnostics, scegliere il tipo di prova da eseguire.

Menu principale del programma Dell Diagnostics

- 1 Dopo il caricamento del Dell Diagnostics e la comparsa della schermata **Main Menu** (Menu principale), fare clic sul pulsante relativo all'opzione desiderata.

Opzione	Funzione
Express Test	Esegue una prova veloce delle periferiche. L'esecuzione di questa prova richiede in genere da 10 a 20 minuti e non richiede interazione da parte dell'utente. Eseguire Express Test (Prova veloce) prima per aumentare la possibilità di scoprire il problema rapidamente.

Opzione	Funzione
Extended Test	Esegue una verifica approfondita delle periferiche. L'esecuzione di questa prova richiede in genere almeno un'ora e l'utente dovrà rispondere periodicamente a delle domande.
Custom Test	Esegue la verifica di una periferica specifica. È possibile personalizzare le prove che si desidera eseguire.
Symptom Tree	Elenca i sintomi più comuni riscontrati e consente di selezionare una prova in base al sintomo del problema che si sperimenta.

- Se si riscontra un problema durante una prova, appare un messaggio che visualizza il codice di errore e la descrizione del problema. Annotare il codice di errore e la descrizione del problema e seguire le istruzioni visualizzate.

Se non è possibile risolvere la condizione di errore, rivolgersi alla Dell.



N.B. Il Numero di servizio per il computer si trova nella parte superiore di ciascuna schermata di prova. Se si contatta Dell, il personale del supporto tecnico richiederà all'utente il numero di servizio.

- Se si esegue una prova dalle opzioni **Custom Test** (Prova personalizzata) o **Symptom Tree** (Albero dei sintomi), fare clic sulla scheda pertinente descritta nella tabella seguente per maggiori informazioni.

Scheda	Funzione
Results	Visualizza i risultati della prova e le eventuali condizioni di errore riscontrate.
Errors	Visualizza le condizioni di errore riscontrate, i codici di errore e la descrizione del problema.
Help	Descrive la prova e può contenere informazioni sui requisiti per l'esecuzione della prova.
Configuration	Visualizza la configurazione hardware della periferica selezionata. Le informazioni di configurazione di tutte le periferiche visualizzate in Dell Diagnostics sono derivate dalla configurazione del sistema, dalla memoria e da varie prove interne e vengono visualizzate nell'elenco delle periferiche disponibile nel riquadro sinistro dello schermo. Nell'elenco delle periferiche potrebbero non essere elencati i nomi di tutti i componenti installati sul computer o di tutte le periferiche collegate al computer.
Parameters	Consente di personalizzare la prova modificandone le impostazioni.

- Quando le prove sono completate, se si sta eseguendo Dell Diagnostics dal CD *Drivers and Utilities* (opzionale), rimuovere il CD.
- Chiudere la schermata di prova per ritornare alla schermata **Main Menu** (Menu principale). Per uscire da Dell Diagnostics e riavviare il computer, chiudere la schermata **Main Menu** (Menu principale).

Indicatori del sistema

L'indicatore di alimentazione potrebbe indicare un problema al computer.

Indicatore di alimentazione	Descrizione del problema	Soluzione consigliata
Verde fisso	Il computer è alimentato e funziona regolarmente.	Non è richiesta alcuna azione correttiva.
Verde lampeggiante	Il computer è in una modalità di gestione del risparmio di energia (Microsoft® Windows® 2000 e Windows XP).	Premere il pulsante di alimentazione, spostare il mouse o premere un tasto sulla tastiera per riattivare il computer.
Verde lampeggiante per alcuni istanti, quindi spento	È presente un errore di configurazione.	Controllare "Indicatori della diagnostica" a pagina 135 per verificare se il problema specifico sia stato identificato.
Giallo fisso	Una prova del programma Dell Diagnostics è in esecuzione o una periferica o la scheda di sistema potrebbe essere guasta o non installata correttamente.	Se il programma Dell Diagnostics è in esecuzione, attendere il termine della prova. Controllare "Indicatori della diagnostica" a pagina 135 per verificare se il problema specifico sia stato identificato. Se il computer non si avvia, contattare il supporto tecnico di Dell. Per informazioni su come contattare la Dell, consultare la <i>Guida dell'utente</i> in linea.
Giallo lampeggiante	Si è verificato un guasto all'alimentatore o alla scheda di sistema.	Controllare "Indicatori della diagnostica" a pagina 135 per verificare se il problema specifico sia stato identificato. Consultare "Problemi relativi all'alimentazione" nella <i>Guida dell'utente</i> in linea.
Verde solido e codice bip durante il POST	È stato rilevato un errore durante l'esecuzione del BIOS.	Consultare "Codici bip" a pagina 139 per istruzioni su come diagnosticare un codice bip. Controllare inoltre "Indicatori della diagnostica" a pagina 135 per verificare se il problema specifico sia stato identificato.
Indicatore di alimentazione verde solido, nessun codice bip e schermo nero durante il POST	La scheda grafica o il monitor potrebbe essere guasto o non installato correttamente.	Controllare "Indicatori della diagnostica" a pagina 135 per verificare se il problema specifico sia stato identificato.

Indicatore di alimentazione	Descrizione del problema	Soluzione consigliata
Indicatore di alimentazione verde solido, nessun codice bip: il computer si blocca durante il POST	È possibile che una periferica integrata della scheda di sistema sia danneggiata.	Controllare "Indicatori della diagnostica" a pagina 135 per verificare se il problema specifico sia stato identificato. Se non è possibile identificare il problema, contattare il supporto tecnico di Dell. Per informazioni su come contattare la Dell, consultare la <i>Guida dell'utente</i> in linea.

Indicatori della diagnostica









 **ATTENZIONE:** Prima di eseguire le procedure descritte in questa sezione, seguire le istruzioni di sicurezza riportate nella *Guida alle informazioni sul prodotto*.









Per fornire assistenza all'utente in merito alla risoluzione dei problemi, i computer a fattore di forma ridotto, desktop piccoli e computer minitorre piccoli hanno quattro indicatori denominati "A", "B", "C" e "D" sul pannello posteriore. Queste spie possono essere di colore giallo o verde. Quando il computer si avvia normalmente, la configurazione o i codici luminosi cambiano durante la procedura di avvio. Se la verifica POST eseguita durante l'avvio del sistema viene completata correttamente, le quattro spie si accendono fisse di colore verde. Se durante la verifica POST, invece, si verificano problemi di funzionamento del computer, è possibile fare riferimento alla configurazione dei LED per identificare il punto della procedura in cui il computer si è bloccato.





 **N.B.** L'orientamento degli indicatori della diagnostica possono variare in base al tipo di sistema. Gli indicatori della diagnostica possono apparire in senso verticale o orizzontale.













G = Giallo

V = Verde

Combinazione di indicatori	Descrizione del problema	Soluzione consigliata
    spento spento	Computer in una normale condizione di "spento" o possibile guasto prima dell'avvio del BIOS.	Collegare il computer ad una presa elettrica funzionante e premere il pulsante di alimentazione.
    G G G V	Possibile guasto del BIOS e attivazione della modalità di recupero.	Eseguire l'utilità di recupero del BIOS, attendere il completamento dell'operazione, quindi riavviare il computer.

Combinazione di indicatori	Descrizione del problema	Soluzione consigliata
   	Possibile guasto del processore.	Reinstallare il processore e riavviare il computer. Per informazioni sulla reinstallazione del processore, consultare la <i>Guida dell'utente</i> in linea.
   	I moduli di memoria sono rilevati, ma si è verificato un guasto della memoria.	<ul style="list-style-type: none"> • Se è presente un solo modulo di memoria, reinstallarlo e riavviare il computer. Per informazioni sulla reinstallazione dei moduli di memoria, consultare la <i>Guida dell'utente</i> in linea. • Se sono presenti due o più moduli di memoria, rimuoverli, reinstallare un solo modulo, quindi riavviare il computer. Se il computer si avvia normalmente, reinstallare un modulo aggiuntivo. Continuare fino a individuare il modulo difettoso o a reinstallare tutti i moduli senza errori. • Se disponibili, installare moduli di memoria correttamente funzionanti dello stesso tipo nel computer. • Se il problema persiste, rivolgersi alla Dell. Per informazioni su come contattare la Dell, consultare la <i>Guida dell'utente</i> in linea.

Combinazione di indicatori	Descrizione del problema	Soluzione consigliata
	<p>Si è verificata una possibile anomalia nella scheda di espansione.</p>	<ul style="list-style-type: none"> • Per determinare se è presente un conflitto, rimuovere una scheda diversa dalla scheda video e riavviare il computer. • Se il problema persiste, reinstallare la scheda rimossa, rimuovere una scheda diversa, quindi riavviare il computer. • Ripetere questa procedura per ciascuna scheda. Se il computer si avvia normalmente, risolvere i problemi relativi all'ultima scheda rimossa dal computer per conflitti di risorse (consultare "Risoluzione di incompatibilità del software e dell'hardware" a pagina 140). • Spostare una scheda alla volta in un connettore PCI diverso e riavviare il computer dopo ogni spostamento. • Se il problema persiste, rivolgersi alla Dell. Per informazioni su come contattare la Dell, consultare la <i>Guida dell'utente</i> in linea.
	<p>Possibile guasto della scheda grafica.</p>	<ul style="list-style-type: none"> • Se il computer dispone di una scheda grafica, rimuoverla, reinstallarla, quindi riavviare il computer. • Se il problema persiste, installare una scheda grafica funzionante e riavviare il computer. • Se il problema persiste o il computer dispone di grafica integrata, rivolgersi alla Dell. Per informazioni su come contattare la Dell, consultare la <i>Guida dell'utente</i> in linea.
	<p>Si è verificata una possibile anomalia nell'unità disco floppy o disco rigido.</p>	<p>Rialloggiare tutti i cavi di alimentazione e di dati, e riavviare il computer.</p>
	<p>Si è verificata una possibile anomalia alla USB.</p>	<p>Reinstallare tutte le periferiche USB, controllare le connessioni cavo, quindi riavviare il computer.</p>

Combinazione di indicatori	Descrizione del problema	Soluzione consigliata
    V G G G	Non si rileva nessun modulo di memoria.	<ul style="list-style-type: none"> • Se è presente un solo modulo di memoria, reinstallarlo e riavviare il computer. Per informazioni sulla reinstallazione dei moduli di memoria, consultare la <i>Guida dell'utente</i> in linea. • Se sono presenti due o più moduli di memoria, rimuoverli, reinstallare un solo modulo, quindi riavviare il computer. Se il computer si avvia normalmente, reinstallare un modulo aggiuntivo. Continuare fino a individuare il modulo difettoso o a reinstallare tutti i moduli senza errori. • Se disponibili, installare moduli di memoria correttamente funzionanti dello stesso tipo nel computer. • Se il problema persiste, rivolgersi alla Dell. Per informazioni su come contattare la Dell, consultare la <i>Guida dell'utente</i> in linea.
    V G V G	I moduli di memoria sono rilevati, ma esiste un errore di compatibilità o di configurazione della memoria.	<ul style="list-style-type: none"> • Accertarsi che non esistano requisiti speciali di posizionamento dei connettori o moduli di memoria. • Verificare che i moduli di memoria installati siano compatibili con il computer. • Se il problema persiste, rivolgersi alla Dell. Per informazioni su come contattare la Dell, consultare la <i>Guida dell'utente</i> in linea.
    V V V G	Si è verificata un'altra anomalia.	<ul style="list-style-type: none"> • Accertarsi che i cavi del disco rigido, dell'unità CD e dell'unità DVD siano correttamente collegati alla scheda di sistema. • Fare riferimento al messaggio visualizzato sullo schermo. • Se il problema persiste, rivolgersi alla Dell. Per informazioni su come contattare la Dell, consultare la <i>Guida dell'utente</i> in linea.

Combinazione di indicatori	Descrizione del problema	Soluzione consigliata
 V V V V	Il computer si trova in una condizione di funzionamento normale dopo POST (autoprova di accensione).	Nessuno.

Codici bip

Se il computer non è in grado di visualizzare errori o problemi sul monitor, è possibile che all'avvio emetta una serie di bip, detta codice bip, che identifica il problema. Ad esempio, il codice bip 1-3-1 è costituito da un bip, seguito da una sequenza di tre bip e infine da un altro bip e segnala che è stato riscontrato un problema di memoria.

Se il computer emette bip in fase di avvio, seguire la procedura descritta.

- 1 Annotare il codice bip.
- 2 Consultare "Diagnostica della Dell" a pagina 131 per identificare una causa più seria.
- 3 Contattare il supporto tecnico di Dell. Per informazioni su come contattare la Dell, consultare la *Guida dell'utente* in linea.

Codice	Causa	Codice	Causa
1-1-2	Errore del registro del microprocessore	3-1-4	Errore del registro maschera d'interrupt secondario
1-1-3	Errore di lettura/scrittura della memoria NVRAM	3-2-2	Errore di caricamento del vettore di interrupt
1-1-4	Errore di checksum della memoria ROM del BIOS	3-2-4	Errore di verifica del controller della tastiera
1-2-1	Errore al temporizzatore d'intervallo programmabile	3-3-1	Interruzione di alimentazione della memoria NVRAM
1-2-2	Errore di inizializzazione dell'accesso diretto alla memoria (DMA)	3-3-2	Configurazione NVRAM non valida
1-2-3	Errore di lettura/scrittura dal o nel registro delle pagine DMA	3-3-4	Errore di verifica della memoria video
1-3	Errore di verifica della memoria video	3-4-1	Errore di inizializzazione dello schermo
Da 1-3-1 a 2-4-4	Memoria non correttamente identificata o usata	3-4-2	Errore di ritraccia dello schermo
3-1-1	Errore del registro DMA asservito	3-4-3	Ricerca di errore della memoria ROM video
3-1-2	Errore del registro DMA master	4-2-1	Assenza dell'impulso generato dal temporizzatore
3-1-3	Errore del registro della maschera di interrupt master	4-2-2	Chiusura sessione non riuscita

Codice	Causa	Codice	Causa
4-2-3	Errore nella porta logica A20	4-4-1	Errore di verifica della porta seriale o parallela
4-2-4	Interrupt imprevisto in modalità protetta	4-4-2	Errore di decompressione del codice nella memoria nascosta
4-3-1	Errore di memoria a un indirizzo superiore a 0FFFFh	4-4-3	Errore di verifica del coprocessore matematico
4-3-3	Errore del contatore 2 del chip del temporizzatore	4-4-4	Errore di verifica della memoria cache
4-3-4	Interruzione orologio data/ora		

Esecuzione del programma Dell™ IDE Hard Drive Diagnostics

Il programma Dell IDE Hard Drive Diagnostics è un'utilità che verifica il disco rigido per risolvere o confermare un guasto al disco rigido.

- 1 Accendere il computer (se è già acceso, riavviarlo).
- 2 Quando viene visualizzato F2= Setup nell'angolo superiore destro della finestra, premere <Ctrl><Alt><d>.
- 3 Seguire le istruzioni visualizzate.

Se è riferito un guasto, consultare "Problemi relativi al disco rigido" nella sezione "Risoluzione dei problemi" della *Guida dell'utente* in linea.

Risoluzione di incompatibilità del software e dell'hardware

Se durante la configurazione del sistema operativo una periferica non viene rilevata oppure viene rilevata e configurata in modo errato, è possibile usare l'utilità Risoluzione dei problemi dell'hardware per risolvere il problema di compatibilità. Nel sistema operativo Microsoft® Windows® 2000, è anche possibile utilizzare Gestione periferiche per risolvere le incompatibilità.

Windows XP

Per risolvere le incompatibilità mediante l'utilità Risoluzione dei problemi dell'hardware, seguire la procedura descritta:

- 1 Fare clic sul pulsante **Start**, quindi scegliere **Guida in linea e supporto tecnico**.
- 2 Digitare **risoluzione di problemi relative all'hardware** nel campo **Cerca**, quindi fare clic sulla freccia per iniziare la ricerca.
- 3 Fare clic su **Risoluzione dei problemi relativi all'hardware** nell'elenco **Risultati ricerca**.
- 4 Nell'elenco **Risoluzione dei problemi relativi all'hardware** fare clic su **Risoluzione di un conflitto hardware nel computer**, quindi fare clic su **Avanti**.

Windows 2000

Per risolvere le incompatibilità usando Gestione periferiche:

- 1 Fare clic sul pulsante **Start**, scegliere **Impostazioni**, quindi **Pannello di controllo**.
- 2 Nella finestra **Pannello di controllo** fare doppio clic su **Sistema**.
- 3 Selezionare la scheda **Hardware**.
- 4 Selezionare la scheda **Gestione periferiche**.
- 5 Fare clic su **Visualizza**, quindi su **Risorse per connessione**.
- 6 Fare doppio clic su **Richiesta di interrupt (IRQ)**.

Le periferiche non correttamente configurate sono indicate da un punto esclamativo giallo (!) o da una X rossa se la periferica è stata disattivata.

- 7 Fare doppio clic sulle periferiche contrassegnate da un punto esclamativo per aprire la finestra **Proprietà**.

Nell'area di stato **Periferica** della finestra **Proprietà** sono indicate le schede o le periferiche che è necessario riconfigurare.

- 8 Riconfigurare le periferiche o rimuoverle dall'elenco della scheda **Gestione periferiche**. Per informazioni sulla configurazione, consultare la documentazione fornita con la periferica.

Per risolvere le incompatibilità mediante l'utilità **Risoluzione dei problemi dell'hardware**, seguire la procedura descritta.

- 1 Fare clic sul pulsante **Start**, quindi scegliere **Guida in linea**.
- 2 Fare clic su **Risoluzione dei problemi e manutenzione** nella scheda **Sommario**, fare clic su **Risoluzione dei problemi di Windows 2000**, quindi fare clic su **Hardware**.

Nell'elenco **Risoluzione dei problemi relativi all'hardware** fare clic su **Risoluzione di un conflitto hardware nel computer**, quindi fare clic su **Avanti**.

Uso di Ripristino configurazione di sistema di Microsoft® Windows® XP

Il sistema operativo Microsoft® Windows® XP fornisce l'utilità **Ripristino configurazione di sistema** che consente di ripristinare una precedente configurazione operativa del computer, senza modificare i file di dati, a seguito di modifiche all'hardware, al software o ad altre impostazioni di sistema che hanno reso il computer instabile. Consultare la **Guida in linea e supporto tecnico di Windows** per informazioni sull'utilizzo di **Ripristino configurazione di sistema**.



AVVISO: Eseguire i backup regolari dei file di dati. **Ripristino configurazione di sistema** non controlla i file di dati e non può ripristinarli.

Creazione di un punto di ripristino

- 1 Fare clic sul pulsante **Start**, quindi scegliere **Guida in linea e supporto tecnico**.
- 2 Fare clic su **Ripristino configurazione di sistema**.
- 3 Seguire le istruzioni visualizzate.

Ripristino del computer a una configurazione operativa precedente

 **AVVISO:** Salvare e chiudere qualsiasi file aperto e uscire da qualsiasi programma aperto prima di ripristinare il computer ad uno stato operativo precedente. Non modificare, aprire o eliminare alcun file o programma prima che il sistema venga completamente ripristinato.

- 1 Fare clic sul pulsante **Start**, scegliere **Tutti i programmi**→ **Accessori**→ **Utilità di sistema**, quindi dare clic su **Ripristino configurazione di sistema**.
- 2 Verificare che l'opzione **Ripristina l'installazione del sistema esistente in un dato momento** sia selezionata, quindi fare clic su **Avanti**.
- 3 Selezionare dal calendario la data a cui si desidera ripristinare la configurazione del computer. Nella finestra **Selezionare un punto di ripristino** è disponibile un calendario in cui sono riportati i punti di ripristino e da cui è possibile selezionare quello desiderato. Se per una data è disponibile un punto di ripristino, tale data viene visualizzata in grassetto.
- 4 Selezionare un punto di ripristino, quindi fare clic su **Avanti**.
Se per una data è disponibile un solo punto di ripristino, questo verrà automaticamente selezionato. Se, invece, sono disponibili due o più punti di ripristino, è necessario fare clic su quello desiderato.
- 5 Fare clic su **Avanti**.
Viene visualizzata la finestra **Ripristino completo** dopo il termine della raccolta di dati con **Ripristino configurazione di sistema**, quindi il computer si riavvia.
- 6 Al riavvio del computer, fare clic su **OK**.

Per modificare il punto di ripristino, ripetere la procedura usando un punto di ripristino diverso oppure annullare il ripristino.

Annullamento dell'ultimo ripristino di sistema

 **AVVISO:** Salvare e chiudere tutti i file aperti e uscire da tutti i programmi in esecuzione prima di annullare l'ultimo ripristino del sistema. Non modificare, aprire o eliminare alcun file o programma prima che il sistema venga completamente ripristinato.

- 1 Fare clic sul pulsante **Start**, scegliere **Tutti i programmi**→ **Accessori**→ **Utilità di sistema**, quindi fare clic su **Ripristino configurazione di sistema**.
- 2 Selezionare **Annulla ultima operazione di ripristino**, quindi fare clic su **Avanti**.
- 3 Fare clic su **Avanti**.
Viene visualizzata la finestra **Ripristino configurazione di sistema**, quindi il computer si riavvia.
- 4 Al riavvio del computer, fare clic su **OK**.

Attivazione di Ripristino configurazione di sistema

Se si reinstalla Windows XP su un disco rigido con meno di 200 MB di spazio libero, Ripristino configurazione di sistema viene automaticamente disattivato. Per verificare se Ripristino configurazione di sistema è attivato, seguire la procedura descritta.

- 1 Fare clic sul pulsante **Start** e fare clic su **Pannello di controllo**.
- 2 Fare clic su **Prestazioni e manutenzione**.
- 3 Fare clic su **Sistema**.
- 4 Selezionare la scheda **Ripristino configurazione di sistema**.
- 5 Accertarsi che **Disattiva Ripristino configurazione di sistema** non sia selezionato.

Reinstallazione di Microsoft® Windows® XP

Operazioni preliminari

Prima di reinstallare il sistema operativo Windows XP per correggere un problema relativo a un driver appena installato, provare a usare l'utilità Ripristino driver di periferica di Windows XP. Nell'eventualità che l'esecuzione di Ripristino driver di periferica non risolva il problema, usare Ripristino configurazione di sistema per ripristinare la configurazione di sistema precedente all'installazione del nuovo driver di periferica.

 **AVVISO:** Prima di procedere con l'installazione, eseguire il backup di tutti i file di dati presenti sul disco rigido primario. Nelle configurazioni standard, il disco rigido primario è la prima unità rilevata dal computer.

Per reinstallare Windows XP sono necessari i seguenti supporti.

- CD *Operating System Dell™*
- CD *Drivers and Utilities Dell*.

 **N.B.** Il CD *Drivers and Utilities* contiene driver che sono stati installati durante l'assemblaggio del computer. Utilizzare il CD *Drivers and Utilities* per caricare eventuali driver richiesti, includendo i driver richiesti se il computer ha un controller RAID.

Reinstallazione di Windows XP

 **AVVISO:** Quando si reinstalla Windows XP, utilizzare Windows XP Service Pack 1 o successivo.

Per reinstallare Windows XP, eseguire tutti i punti descritti nelle sezioni seguenti nell'ordine in cui sono riportati.

Il processo di installazione può durare da 1 a 2 ore. Dopo avere reinstallato il sistema operativo, è inoltre necessario installare i driver di periferica, il programma antivirus e altro software.

 **AVVISO:** Il CD *Operating System* fornisce diverse opzioni per reinstallare Windows XP. Tali opzioni potrebbero sovrascrivere i file installati ed eventualmente compromettere il funzionamento dei programmi installati sul disco rigido. Pertanto non reinstallare Windows XP a meno che ciò non sia stato raccomandato da un rappresentante del supporto tecnico di Dell.

-  **AVVISO:** Al fine di prevenire conflitti con Windows XP, disattivare l'eventuale software antivirus installato nel sistema prima di reinstallare il sistema operativo. Per ulteriori informazioni, consultare la documentazione fornita con il software.

Avvio dal CD del sistema operativo

- 1 Salvare e chiudere i file aperti e uscire da tutte le applicazioni in esecuzione.
- 2 Inserire il CD *Operating System*. Fare clic su **Exit** (Esci) se il messaggio **Install Windows XP** (Installare Windows XP) viene visualizzato.
- 3 Riavviare il computer.
- 4 Premere <F12> immediatamente dopo la comparsa del logo DELL™.
Se viene visualizzato il logo del sistema operativo, attendere la visualizzazione del desktop di Windows, quindi arrestare il sistema e riprovare.
- 5 Premere i tasti di direzione per selezionare **CD-ROM**, quindi premere <Invio>.
- 6 Quando il messaggio *Press any key to boot from CD* (Premere un tasto per avviare da CD) appare, premere un tasto.



Installazione di Windows XP

- 1 Quando viene visualizzata la finestra **Installazione di Windows XP**, premere <Invio> per selezionare **Installa Windows ora**.
- 2 Leggere le informazioni nella schermata **Contratto di licenza di Microsoft Windows** e premere <F8> per accettare il contratto di licenza.
- 3 Se sul computer è già installato Windows XP e si desidera ripristinare i dati presenti nella configurazione corrente di Windows XP, digitare *r* per selezionare l'opzione di ripristino, quindi rimuovere il CD dall'unità.
- 4 Se si desidera installare una copia di Windows XP, premere <Esc> per selezionare tale opzione.
- 5 Premere <Invio> per selezionare la partizione evidenziata (opzione consigliata), quindi seguire le istruzioni sullo schermo.

Viene visualizzata la finestra **Installazione di Windows XP** e viene avviato il processo di copia dei file e di installazione delle periferiche del sistema operativo. Il computer si riavvierà automaticamente più volte.

-  **N.B.** Il tempo necessario per completare l'installazione dipende dalle dimensioni del disco rigido e dalla velocità del computer.

-  **AVVISO:** Non premere nessun tasto quando viene visualizzato il messaggio: *Press any key to boot from the CD* (Premere qualsiasi tasto per avviare da CD).
- 6 Quando viene visualizzata la schermata **Opzioni internazionali e della lingua**, selezionare le impostazioni per la propria ubicazione e fare clic su **Avanti**.

- 7 Immettere il nome e la società (opzionale) nella schermata **Personalizzazione del software**, quindi fare clic su **Avanti**.
 - 8 Immettere il nome del computer (o accettare quello predefinito) e una password nella finestra **Nome computer e password di amministratore**, quindi fare clic su **Avanti**.
 - 9 Se viene visualizzata la schermata **Informazioni su chiamata modem**, immettere le informazioni richieste e fare clic su **Avanti**.
 - 10 Immettere la data, l'ora e il fuso orario nella finestra **Impostazioni data e ora**, quindi fare clic su **Avanti**.
 - 11 Se viene visualizzata la schermata **Impostazioni di rete**, fare clic su **Tipica** e su **Avanti**.
 - 12 Se si sta reinstallando Windows XP Professional e viene richiesto di fornire ulteriori informazioni sulla configurazione di rete, effettuare le selezioni che interessano. Se non si è certi di quali informazioni immettere, è consigliabile accettare le opzioni predefinite.
Windows XP installerà i componenti del sistema operativo e configurerà il computer. Il computer si riavvierà automaticamente.
-  **AVVISO:** Non premere nessun tasto quando viene visualizzato il messaggio: Premere un tasto per avviare il computer dall'unità CD.
- 13 Quando appare la schermata **Microsoft Windows**, fare clic su **Avanti**.
 - 14 Quando viene visualizzato il messaggio Tipo di connessione a Internet, fare clic su **Ignora**.
 - 15 Quando viene visualizzata la schermata **Registrazione prodotto Microsoft**, selezionare **No, non adesso** e fare clic su **Avanti**.
 - 16 Quando viene visualizzata la schermata **Utenti del computer**, è possibile immettere fino a cinque utenti.
 - 17 Fare clic su **Avanti**.
 - 18 Fare clic su **Fine** per completare l'installazione, quindi rimuovere il CD.
 - 19 Reinstallare i driver appropriati col CD *Drivers and Utilities*.
 - 20 Reinstallare il software antivirus.
 - 21 Reinstallare le applicazioni.
-  **N.B.** Per reinstallare ed attivare le applicazioni della famiglia Microsoft Office o Microsoft Works, è necessario il numero della Product Key ubicata sul retro della custodia del CD della famiglia Microsoft Office o Microsoft Works.

Uso del CD Drivers and Utilities

 **N.B.** Il CD Drivers and Utilities (ResourceCD) è opzionale e pertanto potrebbe non essere spedito con tutti i computer.

Per usare il CD *Drivers and Utilities* (noto anche come ResourceCD) durante l'esecuzione del sistema operativo Windows:

 **N.B.** Per accedere ai driver di periferica e alla documentazione per l'utente, è necessario usare il CD *Drivers and Utilities* mentre sul computer è in esecuzione un sistema operativo Windows.

- 1 Accendere il computer e attendere che venga visualizzato il desktop di Windows.
- 2 Inserire il CD *Drivers and Utilities* nell'unità CD.

La prima volta che si usa il CD *Drivers and Utilities* sul computer, si apre la finestra **Installazione di ResourceCD** per informare che il CD *Drivers and Utilities* sta per iniziare l'installazione.

- 3 Fare clic su **OK** per continuare.
Per completare l'installazione, rispondere alle domande visualizzate dal programma di installazione.
- 4 Fare clic su **Next** (Avanti) nello schermo **Welcome Dell System Owner** (Introduzione al sistema Dell).
- 5 Selezionare le voci appropriate per **Modello del sistema**, **Sistema operativo**, **Tipo di periferica** e **Argomento**.

Driver per il computer

Per visualizzare un elenco di driver di periferica per il computer:

- 1 Fare clic su **Driver di periferica** (Driver) nel menu a discesa **Argomento**.
Il CD *Drivers and Utilities* (opzionale) scandisce l'hardware e del sistema operativo del computer e, al termine, viene visualizzato l'elenco dei driver di periferica per l'attuale configurazione del sistema.
- 2 Fare clic sul driver desiderato e seguire le istruzioni per scaricare il file sul computer.

Per visualizzare un elenco di tutti i driver disponibili per il computer, fare clic su **Driver** nella casella di riepilogo a discesa **Argomento**.

Indice analitico

C

- CD
 - Operating System, 118
- CD Drivers and Utilities, 117
- CD Operating System, 118
- codici bip, 139
- computer
 - codici bip, 139
 - ripris, 141
- conflitti
 - incompatibilità del software e dell'hardware, 140
- conflitti IRQ, 140
- coperchio
 - apertura, 125

D

- Dell
 - sito di supporto, 118
 - sito Web di supporto primario (premier support), 118
- diagnostica
 - CD Drivers and Utilities, 117
 - codici bip, 139
 - Dell, 131
 - indicatori, 134
- Diagnostica della Dell, 131
- documentazione
 - Guida dell'utente, 117

- in linea, 118
- periferica, 117
- ResourceCD, 117
- ricerca, 117
- Riferimento rapido, 117
- driver
 - reinstallazione, 117

E

- etichetta di Microsoft Windows, 117
- etichette
 - Microsoft Windows, 117
 - Numero di servizio, 117

G

- Gestione periferiche, 141
- Guida dell'utente, 117
- Guida in linea e supporto tecnico, 118

H

- hardware
 - codici bip, 139
 - Diagnostica della Dell, 131

I

- indicatore, 134
- indicatori
 - diagnostica, 134
 - parte anteriore del computer, 134
- indicatori diagnostici, 134

M

- messaggi di errore
 - codici bip, 139
 - indicatori della diagnostica, 134

N

- Numero di servizio, 117

P

- problemi
 - codici bip, 139
 - Diagnostica della Dell, 131
 - indicatori della diagnostica, 134
 - ripristino del computer ad uno stato operativo precedente, 141

R

- reinstallazione
 - driver, 117
 - Windows XP, 143
- ResourceCD
 - Diagnostica della Dell, 131
- Ripristino configurazione di sistema, 141
- Risoluzione dei problemi
 - Guida in linea e supporto tecnico, 118
- risoluzione dei problemi
 - conflitti, 140
 - Diagnostica della Dell, 131
 - indicatori della diagnostica, 134
 - ripristinare il computer ad uno stato operativo precedente, 141
- Risoluzione dei problemi relativi all'hardware, 140

S

- sistema operativo
 - CD, 118
 - Guida di installazione, 118
 - reinstallazione di Windows XP, 143
- sportello
 - ricollegamento, 123
- sportello frontale
 - ricollegamento, 123

W

- Windows 2000
 - Gestione periferiche, 141
 - Risoluzione dei problemi relativi all'hardware, 141
- Windows XP
 - Guida in linea e supporto tecnico, 118
 - reinstallazione, 143
 - Ripristino configurazione di sistema, 141
 - Risoluzione dei problemi relativi all'hardware, 140

Dell™ OptiPlex™ GX280

Guía de referencia rápida

Notas, Avisos y Precauciones



NOTA: Una NOTA indica información importante que le ayuda a hacer un mejor uso del equipo.



AVISO: Un AVISO le indica la posibilidad de que el hardware sufra daños potenciales o de pérdida de datos y le explica cómo evitar el problema.



PRECAUCIÓN: Una PRECAUCIÓN indica la posibilidad de sufrir daños materiales o personales, e incluso peligro de muerte.

Si ha adquirido un equipo Dell™ Serie n, todas las referencias que aparecen en este documento relativas a los sistemas operativos de Microsoft® Windows® no son aplicables.

La *Guía de referencia rápida*, el CD *Drivers and Utilities* y los soportes del sistema operativo son opcionales y, como tales, es posible que no se entreguen con todos los equipos.

La información contenida en este documento puede modificarse sin previo aviso.

© 2004 Dell Inc. Todos los derechos reservados.

Queda estrictamente prohibido realizar cualquier tipo de reproducción sin el consentimiento por escrito de Dell Inc.

Marcas comerciales utilizadas en este texto: *Dell*, *OptiPlex* y el logotipo de *DELL* son marcas comerciales de Dell Inc.; *Microsoft* y *Windows* son marcas comerciales registradas de Microsoft Corporation.

Este documento puede incluir otras comerciales y nombres comerciales para referirse a las entidades que son propietarias de los mismos o a sus productos. Dell Inc. renuncia a cualquier interés sobre la propiedad de marcas y nombres comerciales que no sean los suyos.



Modelos DHP, DHS, DCNE, DHM, DCSM

Septiembre de 2004 N/P M7467 Rev. A00

Contenido

Localización de información de su equipo	153
Vista anterior y posterior	155
Equipo de formato pequeño	155
Equipo de sobremesa pequeño	156
Equipo de sobremesa	157
Equipo de minitorre pequeño	158
Equipo de minitorre	160
Cómo abrir la cubierta del equipo	161
Equipos de formato pequeño, equipos de sobremesa pequeños y equipos minitorre pequeños	161
Equipos de sobremesa y de minitorre	161
Interior de su equipo	162
Equipo de formato pequeño	162
Equipo de sobremesa pequeño	162
Equipo de sobremesa	163
Equipo de minitorre pequeño	163
Equipo de minitorre	164
Configuración del equipo	164
Solución de problemas	167
Dell Diagnostics	167
Indicadores del sistema	170
Luces de diagnóstico	171
Códigos de sonido	175
Ejecución de los diagnósticos de disco duro IDE de Dell™	176
Cómo resolver incompatibilidades de software y hardware	176
Cómo utilizar la función Restaurar sistema de Microsoft® Windows® XP	177
Cómo volver a instalar Microsoft® Windows® XP	179
Uso del CD Drivers and Utilities (Controladores y utilidades)	182
Índice	183

Localización de información de su equipo

¿Qué busca?	Aquí lo encontrará
<ul style="list-style-type: none">• Un programa de diagnóstico para mi equipo• Controladores para mi equipo• La documentación de mi equipo• La documentación de mi dispositivo• Software del sistema de escritorio (DSS)	<p>CD Drivers and Utilities (también conocido como ResourceCD)</p>  <p>La documentación y los controladores ya están instalados en su equipo. Puede utilizar el CD para volver a instalar los controladores, ejecutar los Dell Diagnostics o acceder a la documentación.</p> <p>NOTA: El CD denominado <i>Drivers and Utilities</i> (Controladores y utilidades) es opcional y es posible que no se entregue con todos los equipos.</p> <p>El CD puede incluir archivos “readme” con actualizaciones de última hora sobre los cambios técnicos del equipo o material de consulta destinado a los técnicos o usuarios avanzados.</p>
<ul style="list-style-type: none">• Actualizaciones y parches del sistema operativo	<p>Software del sistema de escritorio (DSS)</p> <p>Se encuentra en el CD denominado <i>Drivers and Utilities</i> y el sitio web Dell Support en support.dell.com.</p>
<ul style="list-style-type: none">• Términos y condiciones• Información sobre la garantía• Instrucciones de seguridad• Información reglamentaria• Información ergonómica• Contrato de licencia de usuario final	<p>Guía de información del producto</p> 
<ul style="list-style-type: none">• Cómo extraer y cambiar piezas• Especificaciones técnicas• Cómo configurar los parámetros del sistema• Cómo detectar y solucionar problemas	<p>Guía del usuario Dell™ OptiPlex™</p> <p>Centro de ayuda y soporte técnico de <i>Microsoft® Windows® XP</i></p> <ol style="list-style-type: none">1 Haga clic en el botón Inicio y, a continuación, haga clic en Ayuda y soporte técnico.2 Haga clic en Guías del usuario y del sistema y en Guías del usuario.
<ul style="list-style-type: none">• Etiqueta de servicio y código de servicio rápido• Etiqueta de Licencia de Microsoft Windows	<p>Etiqueta de servicio y licencia de Microsoft Windows</p> <p>Estas etiquetas se incluyen en el equipo.</p> <ul style="list-style-type: none">• Utilice la etiqueta de servicio para identificar el equipo cuando utilice support.dell.com o póngase en contacto con el servicio de asistencia técnica.• Introduzca el Express Service Code (código de servicio rápido) para dirigir su llamada cuando se ponga en contacto con el servicio de asistencia técnica. El código de servicio rápido no está disponible en todos los países. 

¿Qué busca?

- Los últimos controladores para mi equipo
- Respuestas a las preguntas sobre la asistencia y el servicio técnico
- Debates en línea con otros usuarios y con el soporte técnico
- Documentación de mi equipo

Aquí lo encontrará**Sitio web Dell Support — support.dell.com**

NOTA: Seleccione su región para ver el sitio web de asistencia adecuado.

El sitio web Dell Support ofrece muchas herramientas en línea, como:

- Solución de problemas — Sugerencias y consejos, artículos de técnicos y cursos en línea
- Actualizaciones — Información de actualización para componentes, como la memoria, la unidad de disco duro y el sistema operativo
- Servicios y garantías — Información de contacto, así como información sobre el estado de los pedidos, la garantía y las reparaciones
- Descargas — Controladores, revisiones y actualizaciones de software
- Guías del usuario — Información sobre el equipo y especificaciones de los productos

- Estado de las llamadas de servicio e historial de asistencia
- Cuestiones técnicas importantes para mi equipo
- Preguntas frecuentes
- Descargas de archivos
- Detalles sobre la configuración de mi equipo
- Contrato de asistencia para mi equipo

Sitio web Dell Premier Support — premiersupport.dell.com

El sitio web Dell Premier Support está personalizado para clientes corporativos, gubernamentales y del ámbito educativo. Es posible que este sitio web no esté disponible en todas las regiones.

- Cómo utilizar Windows XP
- Documentación del equipo
- Documentación para los dispositivos (como, por ejemplo, un módem)

Centro de ayuda y soporte técnico de Windows

- 1** Haga clic en el botón **Inicio** y seleccione **Ayuda y soporte técnico**.
- 2** Escriba una palabra o frase que describa el problema y, a continuación, haga clic en el icono de flecha.
- 3** Haga clic en el tema que describa el problema.
- 4** Siga las instrucciones que aparecen en pantalla.

- Cómo volver a instalar mi sistema operativo

CD del sistema operativo

El sistema operativo ya está instalado en el equipo. Para volver a instalar el sistema operativo, utilice el CD del *sistema operativo*. Consulte la *Guía del usuario* de OptiPlex para obtener instrucciones.

NOTA: Los soportes del sistema operativo son opcionales y es posible que no se entreguen con todos los equipos.



Después de volver a instalar el sistema operativo, utilice el CD de controladores y utilidades (opcional) para volver a instalar los controladores de los dispositivos que se incluían con el equipo.

La clave del producto del sistema operativo se encuentra en el equipo.

NOTA: El color de su CD varía según el sistema operativo que haya solicitado.

¿Qué busca?	Aquí lo encontrará
<ul style="list-style-type: none"> • Información sobre el modelo reglamentario y tipo de chasis 	<ul style="list-style-type: none"> • DHP — Chasis de equipos de formato pequeño • DHS — Chasis de equipos de sobremesa pequeños • DCSM — Chasis de equipos de sobremesa • DHM — Chasis de minitorre vertical pequeño • DCNE — Chasis de torre vertical

Vista anterior y posterior

Equipo de formato pequeño

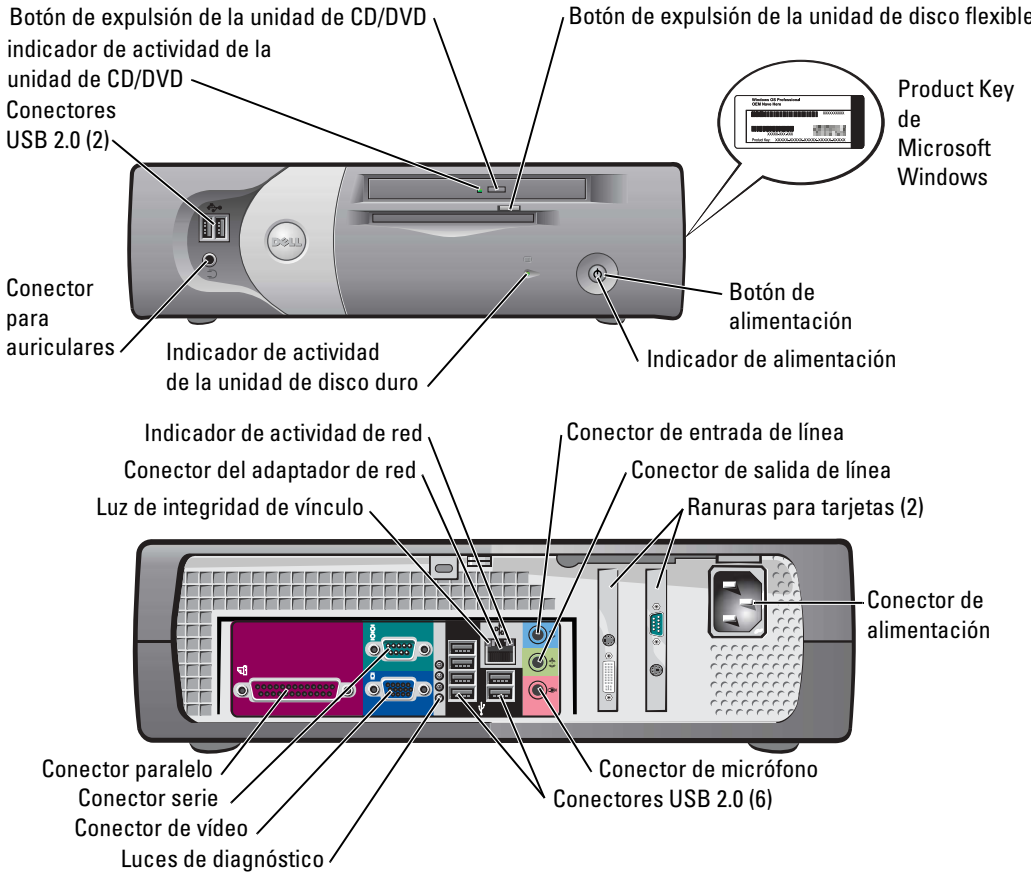

Equipo de sobremesa pequeño

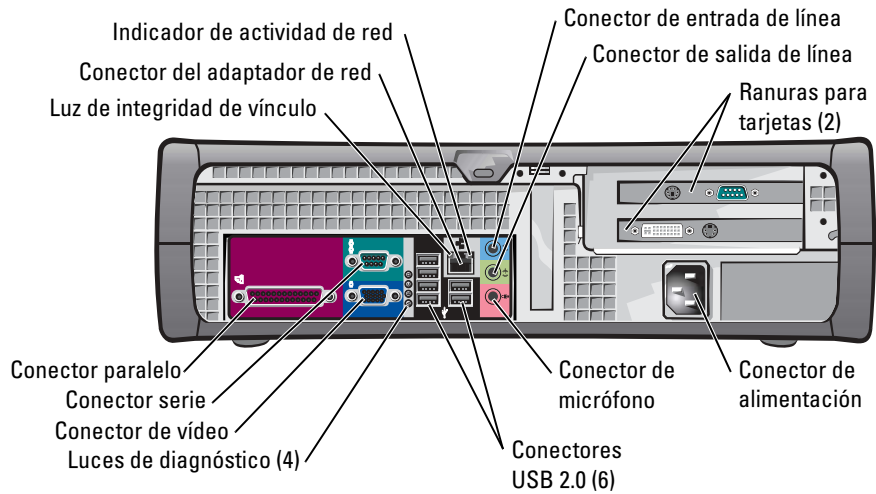
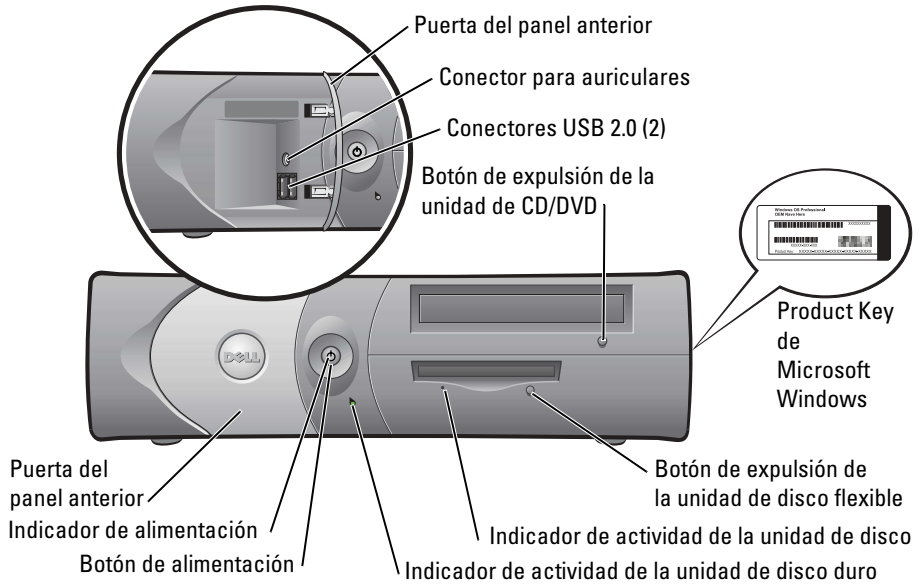

Equipo de sobremesa

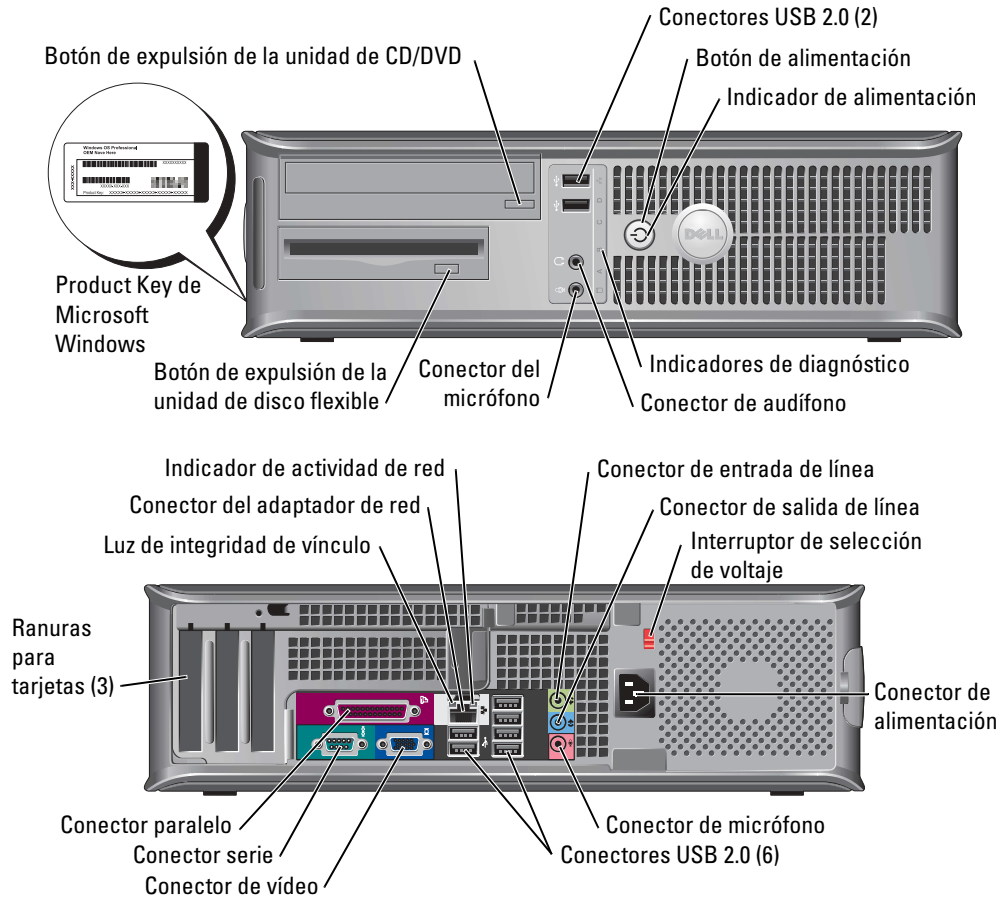

Equipo de minitorre pequeño

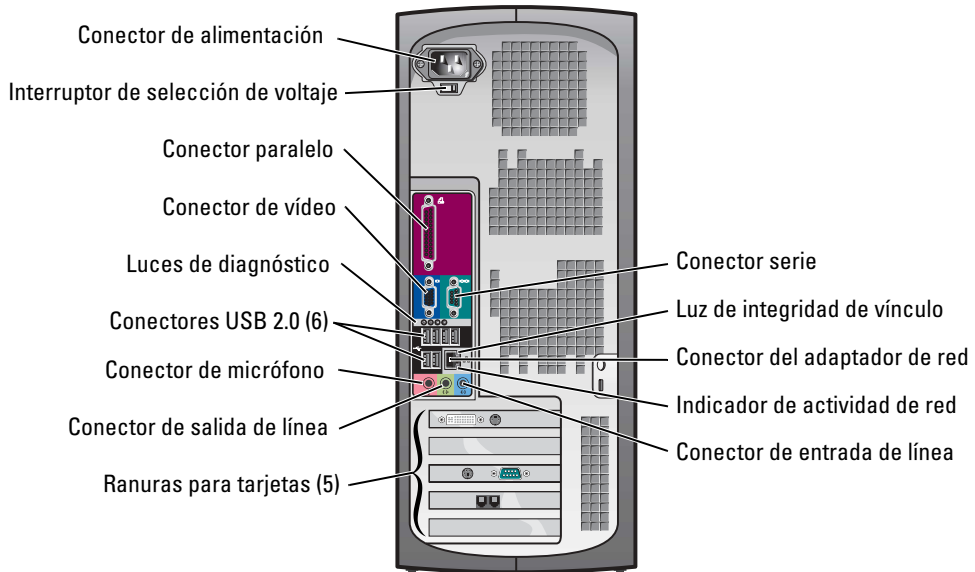
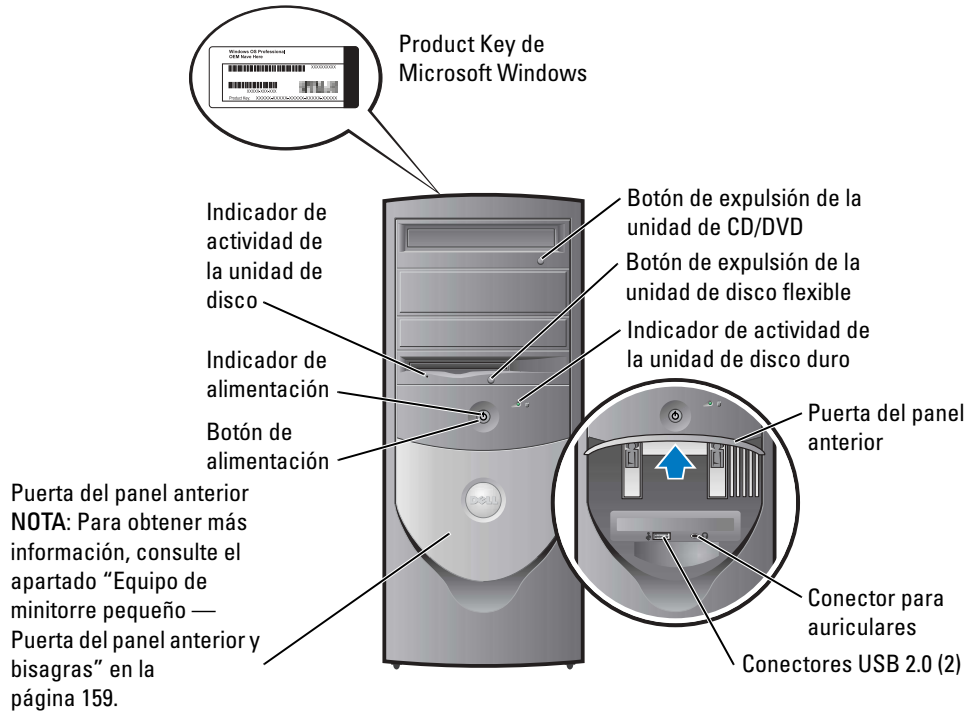

Equipo de minitorre pequeño — Puerta del panel anterior y bisagras

A fin de evitar daños en su equipo, la puerta del panel anterior está diseñada para “soltarse” si se levanta o se presiona demasiado.

⚠ PRECAUCIÓN: Antes de comenzar cualquiera de los procedimientos de esta sección, siga las instrucciones de seguridad que se encuentran en la *Guía de información del producto*.

Para volver a colocar la puerta del panel anterior:

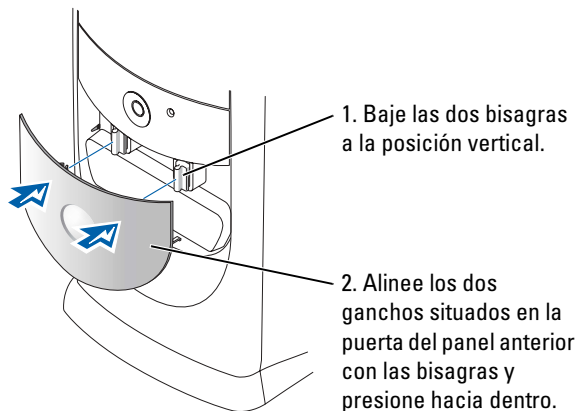

Para volver a colocar las bisagras, retire primero la puerta del panel anterior deslizando suavemente fuera de las dos bisagras:

1. Utilice los dedos para tirar de aquí con el fin de retirar el protector del panel anterior.

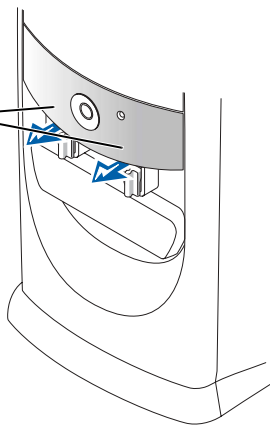

2. Levante las dos bisagras hasta una posición horizontal.

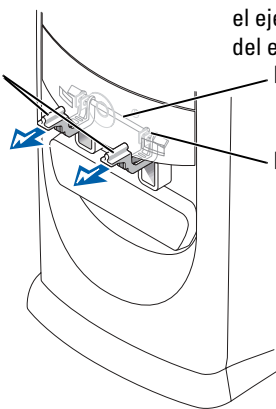

3. Mire a través de las dos ranuras de vista y alinee el eje con las dos ranuras del eje.

Eje
Ranura del eje

Equipo de minitorre

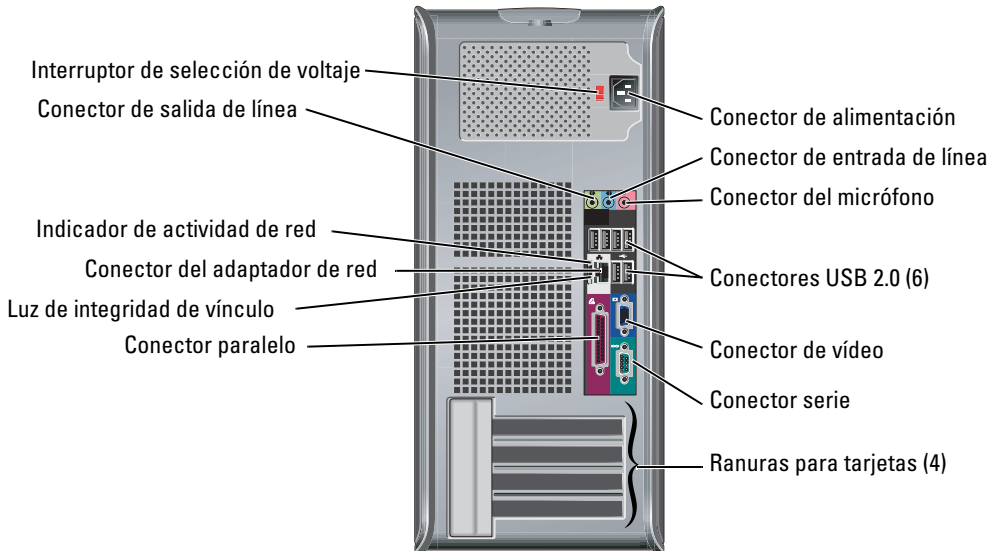
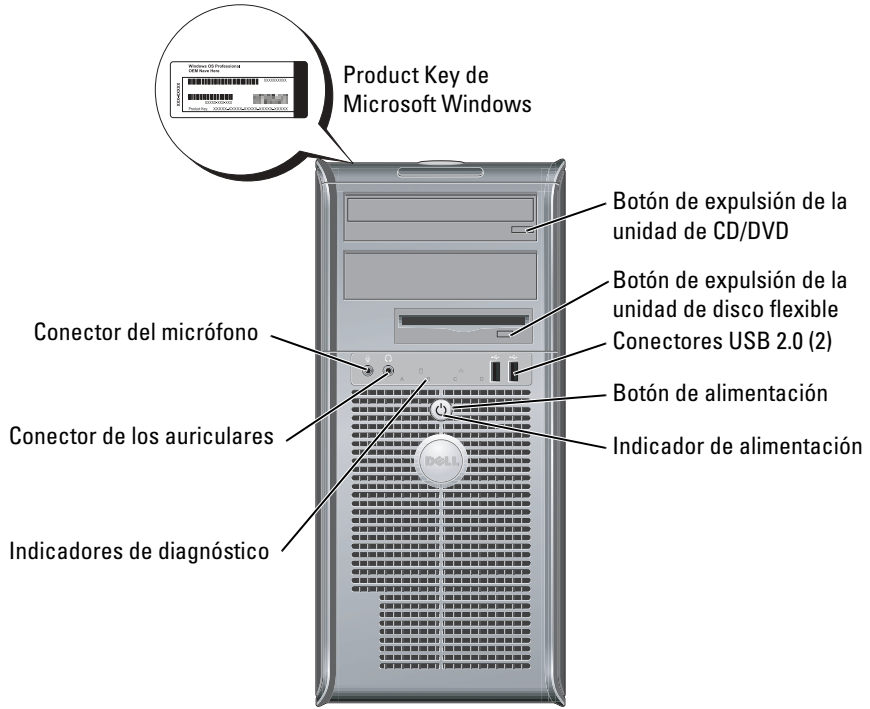

Cómo abrir la cubierta del equipo

 **PRECAUCIÓN:** Antes de comenzar cualquiera de los procedimientos de esta sección, siga las instrucciones de seguridad que se encuentran en la *Guía de información del producto*.

 **PRECAUCIÓN:** Para evitar una descarga eléctrica, desconecte siempre el ordenador de la toma eléctrica antes de abrir la cubierta.

Antes de abrir la cubierta, extraiga el candado si hay uno instalado en la parte posterior del equipo.

Equipos de formato pequeño, equipos de sobremesa pequeños y equipos minitorre pequeños

 **AVISO:** Asegúrese de que haya espacio suficiente para poder abrir la cubierta — como mínimo, 30 cm (1 pie) de superficie de escritorio.

- 1 Desmonte la base del equipo, si hay una instalada.
- 2 Localice los *dos* botones de liberación que se muestran en la ilustración. A continuación, presione los *dos* botones de liberación mientras levanta la cubierta.

 **AVISO:** Abra lentamente la cubierta para evitar que se dañen los cables.

- 3 Levante la parte posterior de la cubierta y gírela hacia la parte anterior del equipo.

 **NOTA:** Cuando abra el equipo minitorre pequeño, presione primero el botón de liberación situado en la parte derecha del equipo con una mano mientras tira hacia arriba de la parte superior de la cubierta con la otra mano y, a continuación, presione el botón de liberación situado en la parte izquierda del equipo con una mano mientras tira hacia arriba de la parte superior de la cubierta con la otra mano.

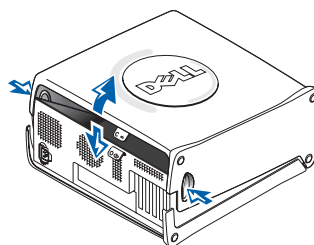
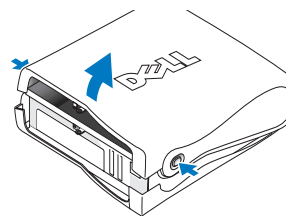

Equipos de sobremesa y de minitorre

Localice la palanca de liberación de la cubierta situada en la parte posterior del equipo y presione la palanca para soltar la cubierta.

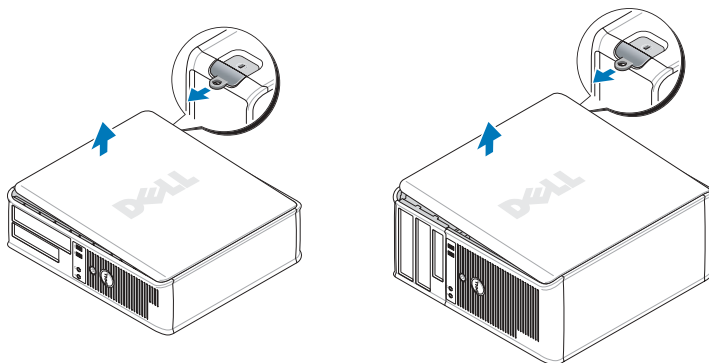

Interior de su equipo

Equipo de formato pequeño

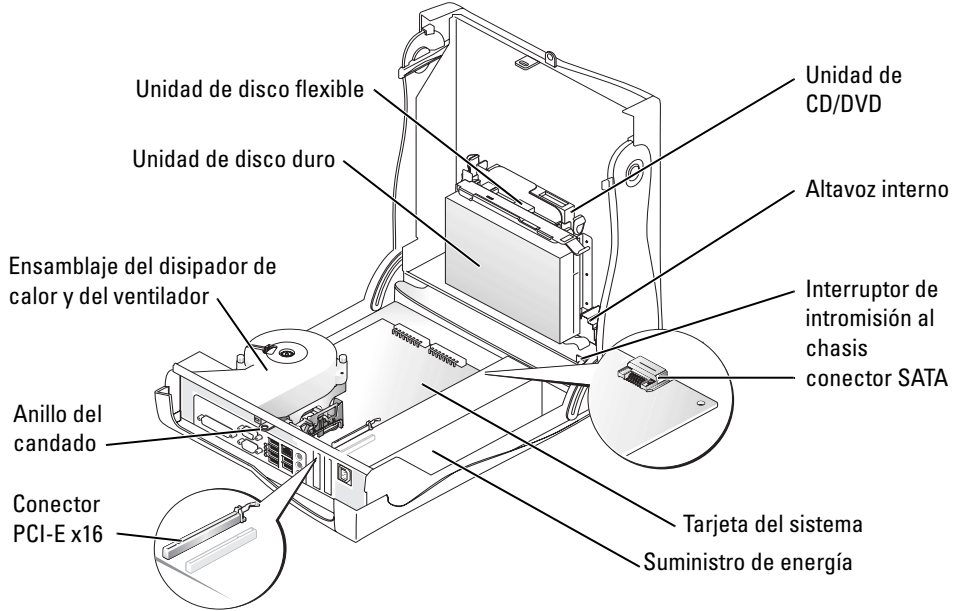

Equipo de sobremesa pequeño

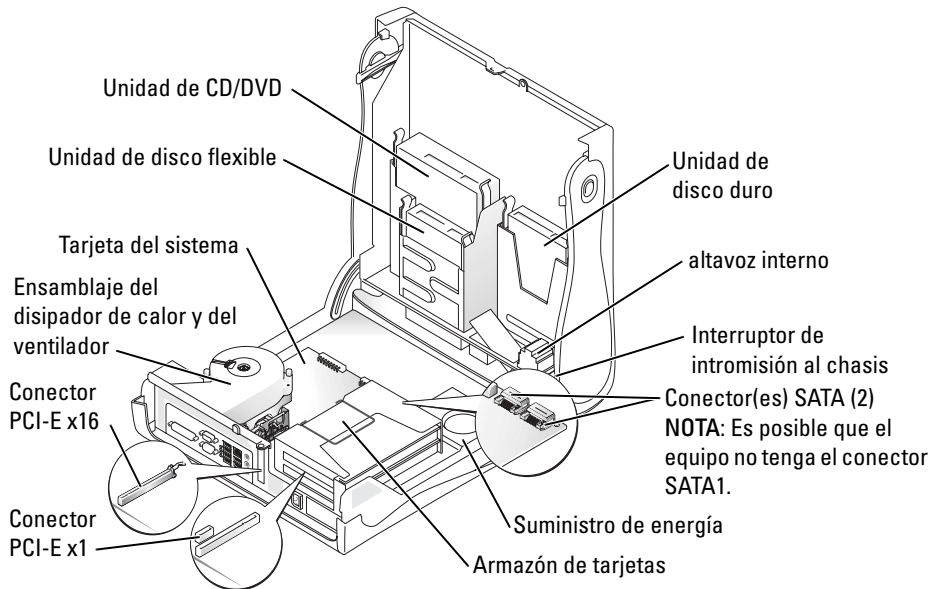

Equipo de sobremesa

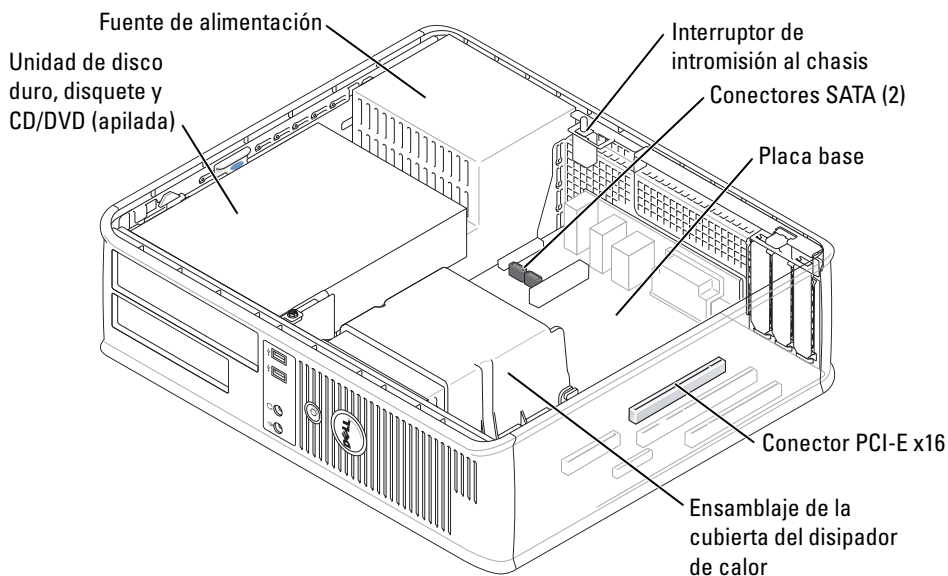

Equipo de minitorre pequeño

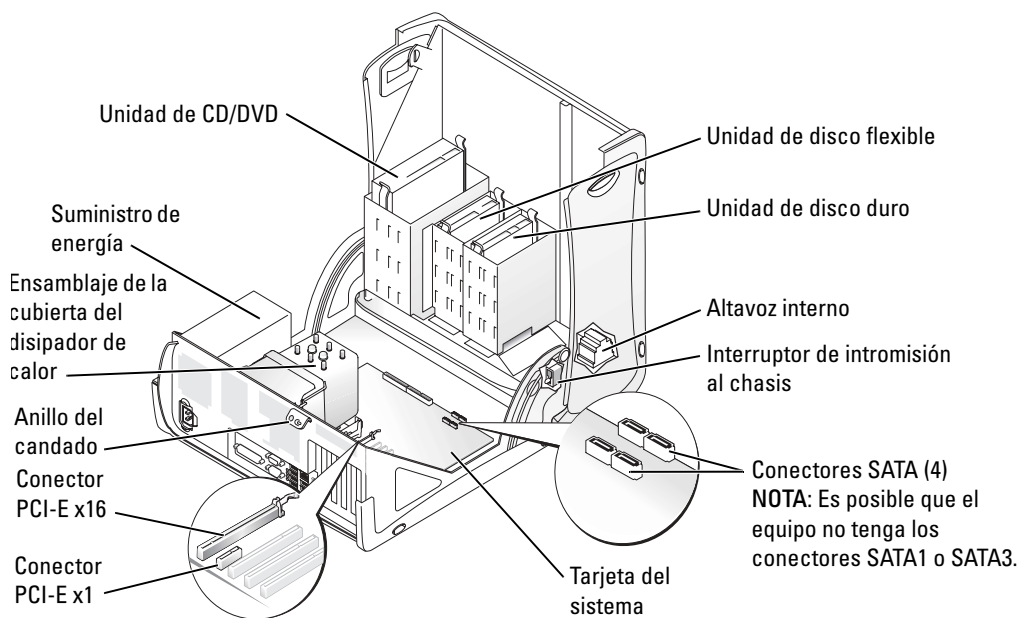

Equipo de minitorre

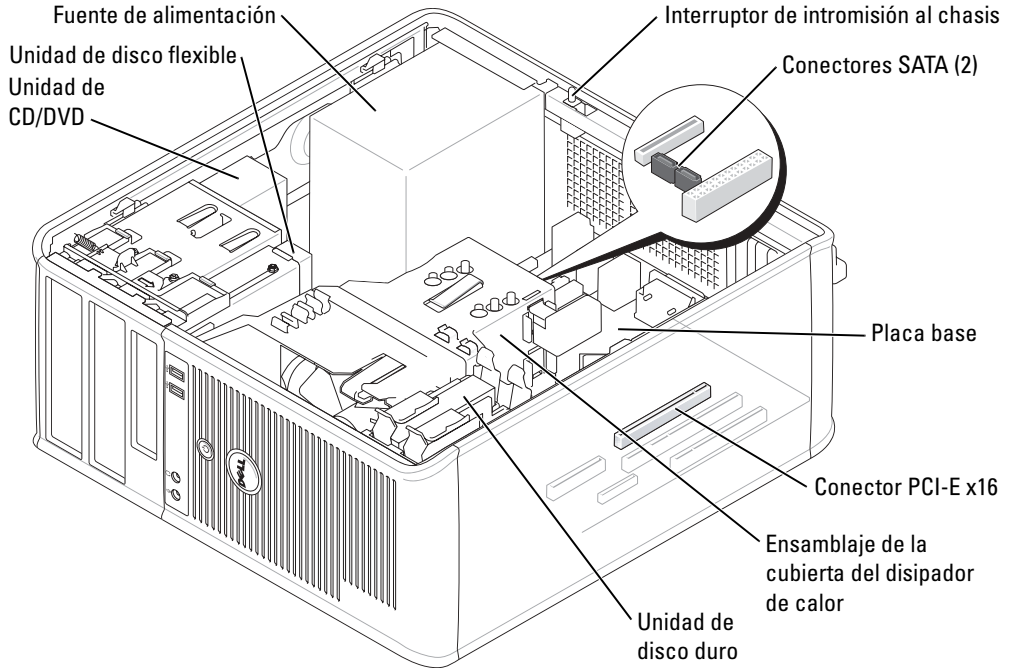

Configuración del equipo

⚠ PRECAUCIÓN: Antes de realizar cualquiera de los procedimientos de esta sección, siga las instrucciones de seguridad que se encuentran en la *Guía de información del producto*.

➡ AVISO: Si el equipo tiene instalada una tarjeta de expansión (como una tarjeta de módem), conecte el cable adecuado a la tarjeta, *no* al conector situado en el panel posterior.

Debe completar todos los pasos para configurar el equipo adecuadamente. Consulte las ilustraciones adecuadas que siguen a las instrucciones.

1 Conecte el teclado y el ratón.

➡ AVISO: No intente operar un ratón PS/2 y un ratón USB simultáneamente.

2 Conecte el módem o el cable de red.

Inserte el cable de red, no la línea telefónica, en el conector de red. Si tiene un módem opcional, conecte la línea telefónica al módem.

➡ AVISO: No conecte un cable de módem al adaptador de red. El voltaje de las comunicaciones telefónicas puede dañar el adaptador de red.

3 Conecte el monitor.

Alinee e inserte suavemente el cable del monitor para evitar que se doblen las patas del conector. Apriete los tornillos mariposa de los conectores del cable.

NOTA: En algunos monitores el conector de vídeo se encuentra debajo de la parte posterior de la pantalla. Consulte la documentación que se incluía con el monitor para ver las ubicaciones del conector.

4 Conecte los altavoces.

5 Conecte los cables de alimentación al equipo, monitor y dispositivos e inserte los otros extremos de los cables de alimentación a las tomas de alimentación eléctrica.

6 Verifique que el conmutador de selección de voltaje es la adecuada para su país.

El equipo tiene un interruptor de selección de voltaje manual. Los equipos con un interruptor de selección de voltaje en el panel posterior se deben ajustar manualmente para que funcionen con el voltaje de operación correcto.

AVISO: Con el fin de evitar dañar un equipo que tenga un interruptor de selección de voltaje manual, coloque dicho interruptor en la posición que más se parezca a la de la potencia de corriente alterna disponible en su área:

NOTA: Antes de instalar algún dispositivo o software no suministrados con el equipo, lea la documentación que se incluía con el dispositivo o software, o póngase en contacto con el proveedor para comprobar que el dispositivo o software es compatible con el equipo y el sistema operativo.

NOTA: El equipo puede diferir ligeramente de las siguientes ilustraciones de configuración.

Configurar el teclado y el ratón

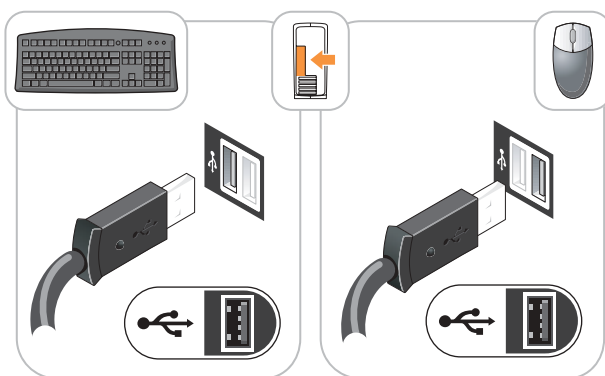

Configurar el monitor

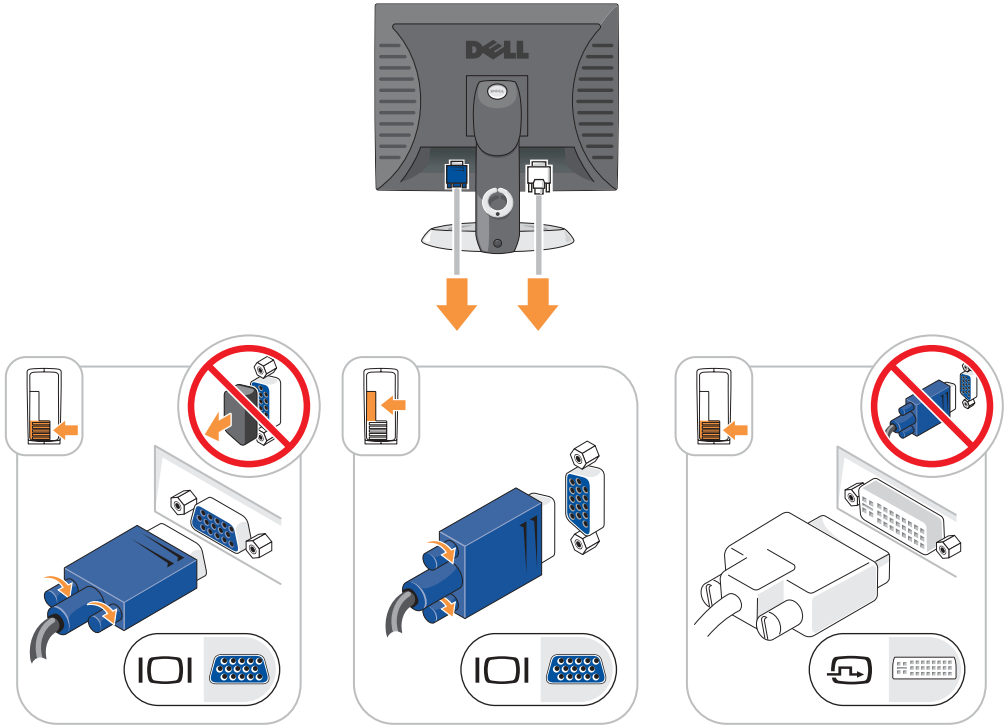

Conexiones de alimentación

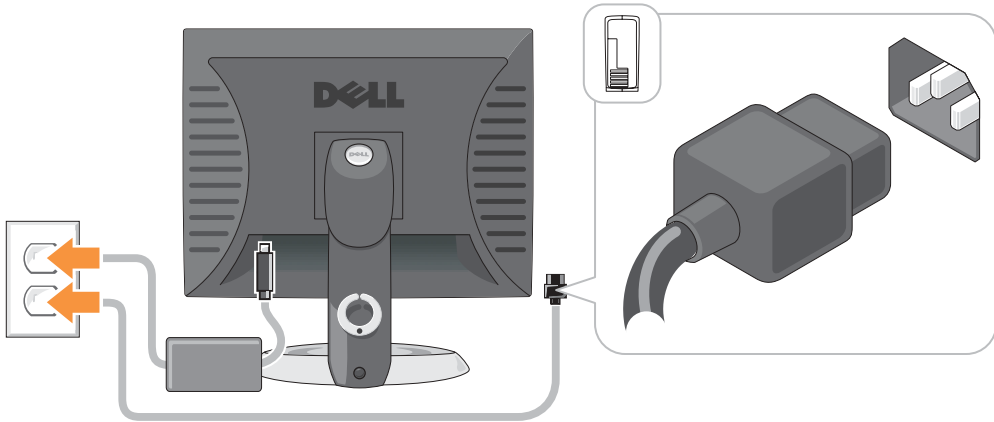

Solución de problemas

Dell proporciona una serie de herramientas para ayudarle en el caso de que el equipo no funcione como es de esperar. Para obtener la información más actualizada sobre la solución de problemas de su equipo, consulte el sitio web Dell Support en support.dell.com.

Si se produce algún problema en el equipo que necesite la ayuda de Dell, escriba una descripción detallada del error, los códigos de sonido o los patrones de los indicadores de diagnóstico, introduzca el código de servicio rápido y la etiqueta de servicio que aparece a continuación y póngase en contacto con Dell desde la misma ubicación que el equipo.

Consulte el capítulo “Localización de información de su equipo” en la página 153 para obtener un ejemplo del Express Service Code (código de servicio rápido) y la etiqueta de servicio.

Código de servicio rápido: _____

Etiqueta de servicio: _____

Dell Diagnostics



PRECAUCIÓN: Antes de comenzar cualquiera de los procedimientos de este apartado, siga las instrucciones de seguridad que se encuentran en la *Guía de información del producto*.



NOTA: El CD denominado *Drivers and Utilities* (ResourceCD) es opcional y, como tal, es posible que no se entregue con todos los equipos.

Cuándo debe usar los Dell Diagnostics

Si tiene algún problema con el equipo, realice las comprobaciones que se indican en la sección “Solución de problemas” de la *Guía del usuario* en línea y ejecute Dell Diagnostics antes de ponerse en contacto con Dell para obtener asistencia técnica.



AVISO: Los Dell Diagnostics sólo funcionan en los equipos Dell™.

Entre en el programa de configuración del sistema, revise la información de configuración del equipo y asegúrese de que el dispositivo que desea probar aparezca en la configuración del sistema y esté activo.

Inicie Dell Diagnostics desde la unidad de disco duro o desde el CD opcional *Drivers and Utilities* (también conocido como ResourceCD).

Inicio de los Dell Diagnostics desde la unidad de disco duro

- 1 Encienda (o reinicie) el equipo.
- 2 Cuando aparezca el logotipo de DELL™, oprima <F12> inmediatamente.



NOTA: Si recibe un mensaje que indica que no se ha encontrado ninguna partición para la utilidad de diagnóstico, ejecute los Dell Diagnostics desde el CD de *controladores y utilidades* (opcional).

Si espera demasiado y aparece el logotipo del sistema operativo, siga esperando hasta que aparezca el escritorio de Microsoft® Windows®. Después apague el equipo y vuelva a intentarlo.

- 3 Cuando aparezca la lista de dispositivos de inicio, resalte **Boot to Utility Partition** (Iniciar desde la partición de utilidades) y pulse <Intro>.
- 4 Cuando aparezca el **Main Menu** (Menú principal) de Dell Diagnostics, seleccione la prueba que desea ejecutar.

Cómo iniciar los Dell Diagnostics desde el CD Drivers and Utilities

 **NOTA:** El CD denominado Drivers and Utilities (ResourceCD) es opcional y, como tal, es posible que no se entregue con todos los equipos.

- 1 Inserte el CD Drivers and Utilities.
- 2 Apague y reinicie el equipo

Cuando aparezca el logotipo DELL, oprima <F12> inmediatamente.

Si espera demasiado y aparece el logotipo de Windows, siga esperando hasta que vea el escritorio de Windows. Entonces, apague el equipo y vuelva a intentarlo.

 **NOTA:** Los siguientes pasos cambian la secuencia de inicio una sola vez. La próxima vez que inicie el equipo, éste lo hará según los dispositivos especificados en la configuración del sistema.

- 3 Cuando aparezca la lista de dispositivos de inicio, resalte **IDE CD-ROM Device** (Dispositivo CD-ROM IDE) y pulse <Intro>.
- 4 Seleccione la opción **IDE CD-ROM Device** (Dispositivo CD-ROM IDE) en el menú de inicio del CD.
- 5 En el menú que aparece, seleccione la opción **Boot from CD-ROM** (Iniciar desde CD-ROM).
- 6 Escriba 1 para iniciar el menú de ResourceCD.
- 7 Escriba 2 para iniciar los Dell Diagnostics.
- 8 Seleccione **Run the 32 Bit Dell Diagnostics** (Ejecutar los Diagnósticos Dell de 32 bits) de la lista numerada. Si se muestran varias versiones, seleccione la apropiada para su equipo.
- 9 Cuando aparezca el **Main Menu** (Menú principal) de Dell Diagnostics, seleccione la prueba que desea ejecutar.

Menú principal de los Dell Diagnostics

- 1 Una vez que se hayan cargado los Dell Diagnostics y aparezca la pantalla **Main Menu** (Menú principal), haga clic en el botón de la opción que desee.

Opción	Función
Express Test (Prueba rápida)	Realiza una prueba rápida de los dispositivos. Esta prueba suele tardar de 10 a 20 minutos y no requiere ninguna acción por parte del usuario. Ejecute primero Express Test (Prueba rápida) para incrementar la posibilidad de rastrear el problema rápidamente.

Opción	Función
Extended Test (Prueba extendida)	Realiza una prueba completa de los dispositivos. Esta prueba suele tardar una o varias horas y requiere que usted responda de manera periódica a una serie de preguntas.
Custom Test (Prueba personalizada)	Prueba un dispositivo específico. Puede personalizar las pruebas que desee ejecutar.
Symptom Tree (Árbol de síntomas)	Hace una lista de los síntomas más habituales que se pueden encontrar y le permite seleccionar una prueba basándose en el síntoma del problema que usted tiene.

- Si se produce un problema durante una prueba, aparecerá un mensaje con un código de error y una descripción del problema. Anote el código de error y la descripción del problema, y siga las instrucciones de la pantalla.

Si no puede resolver la condición del error, póngase en contacto con Dell.



NOTA: La etiqueta de servicio para su equipo está situada en la parte superior de cada pantalla de prueba. Si se pone en contacto con Dell, el servicio de asistencia técnica le pedirá su etiqueta de servicio.

- Si ejecuta una prueba desde la opción **Custom Test** (Prueba personalizada) o **Symptom Tree** (Árbol de síntomas), haga clic en la pestaña correspondiente que se describe en la tabla siguiente para obtener más información.

Ficha	Función
Results (Resultado)	Muestra el resultado de la prueba y las condiciones de error encontradas.
Errors (Errores)	Muestra las condiciones de error encontradas, los códigos de error y la descripción del problema.
Help (Ayuda)	Describe la prueba y puede indicar los requisitos para ejecutarla.
Configuration (Configuración)	Muestra la configuración de hardware del dispositivo seleccionado. Los Dell Diagnostics obtienen la información de configuración de todos los dispositivos a partir de la configuración del sistema, la memoria y varias pruebas internas, y la muestran en la lista de dispositivos del panel izquierdo de la pantalla. La lista de dispositivos puede que no muestre los nombres de todos los componentes instalados en el equipo o de todos los dispositivos conectados al equipo.
Parameters (Parámetros)	Permite personalizar la prueba cambiando su configuración.

- Cuando las pruebas hayan finalizado, si está ejecutando Dell Diagnostics desde el CD *Drivers and Utilities* (opcional), extraiga el CD.
- Cierre la pantalla de prueba para volver a la pantalla **Main Menu** (Menú principal). Para salir de Dell Diagnostics y reiniciar el equipo, cierre la pantalla **Main Menu** (Menú principal).

Indicadores del sistema

El indicador de alimentación puede indicar un problema en el equipo.

Indicador de alimentación	Descripción del problema	Solución sugerida
Verde fijo	El equipo está encendido y funciona de la manera habitual.	No se necesita acción correctiva.
Verde intermitente	El equipo se encuentra en estado de suspensión (en Microsoft® Windows® 2000 y Windows XP).	Presione el botón de encendido, mueva el ratón, o presione una tecla del teclado para activar el equipo.
Parpadea en verde varias veces y luego se apaga	Existe un error de configuración.	Compruebe el apartado “Luces de diagnóstico” en la página 171 para ver si el problema en cuestión está identificado.
Amarillo constante	Los Dell Diagnostics están ejecutando una prueba, o un dispositivo de la placa base puede estar averiado o instalado incorrectamente.	Si están ejecutándose los Dell Diagnostics, deje que terminen las pruebas. Compruebe el apartado “Luces de diagnóstico” en la página 171 para ver si el problema en cuestión está identificado. Si el equipo no se inicia, diríjase a Dell para obtener asistencia técnica. Para obtener información acerca de cómo ponerse en contacto con Dell, consulte la <i>Guía del usuario</i> en línea.
Amarillo intermitente	Se ha producido un fallo del suministro de energía o de la placa base.	Compruebe el apartado “Luces de diagnóstico” en la página 171 para ver si el problema en cuestión está identificado. Consulte el apartado relativo a los problemas de alimentación en la <i>Guía del usuario</i> en línea.
Verde continuo y un código de sonido durante la prueba POST	Se detectó un problema mientras se ejecutaba el BIOS.	Consulte “Códigos de sonido” en la página 175 para obtener instrucciones sobre cómo diagnosticar el código de sonido. Además, compruebe el apartado “Luces de diagnóstico” en la página 171 para ver si el problema en cuestión está identificado.
Indicador de alimentación iluminado en color verde y ningún código de sonido ni vídeo durante la prueba POST	El monitor o la tarjeta de gráficos puede estar fallando o puede estar instalado incorrectamente.	Compruebe el apartado “Luces de diagnóstico” en la página 171 para ver si el problema en cuestión está identificado.

Indicador de alimentación	Descripción del problema	Solución sugerida
Indicador de alimentación iluminado de verde y ningún código de sonido, pero el equipo se bloquea durante la prueba POST	Puede haber un dispositivo de la placa base integrada que esté fallando.	Compruebe el apartado “Luces de diagnóstico” en la página 171 para ver si el problema en cuestión está identificado. Si todavía no se ha identificado el problema, diríjase a Dell para obtener asistencia técnica. Para obtener información acerca de cómo ponerse en contacto con Dell, consulte la <i>Guía del usuario</i> en línea.

Luces de diagnóstico



 **PRECAUCIÓN:** Antes de comenzar cualquiera de los procedimientos de esta sección, siga las instrucciones de seguridad que se encuentran en la *Guía de información del producto*.



Para ayudarle a solucionar problemas, los equipos de formato pequeño, de sobremesa pequeños y de minitorre pequeños tienen cuatro indicadores luminosos en el panel posterior denominados “A”, “B”, “C” y “D”. Los indicadores pueden ser amarillos o verdes. Cuando el equipo se inicia de manera normal, los patrones o códigos de los indicadores cambian a medida que avanza el proceso de arranque. Si la parte de la POST del arranque del sistema se completa correctamente, los cuatro indicadores luminosos emiten una luz verde fija. En el caso de que se produzcan errores durante el proceso de la POST, el patrón mostrado en los indicadores LED puede ayudarle a identificar la fase del proceso en la que se ha detenido el equipo.





 **NOTA:** La orientación de las luces de diagnóstico pueden variar dependiendo del tipo de sistema. Las luces de diagnóstico pueden aparecer en orientación vertical u horizontal.



A = Amarillo

V = Verde

Patrón de luz	Descripción del problema	Solución sugerida
	El equipo se encuentra en posición de desconexión normal o se ha producido un posible error previo al BIOS.	Enchufe el equipo a una toma de alimentación eléctrica en funcionamiento y pulse el botón de alimentación.
	Se ha producido un posible fallo del BIOS; el equipo se encuentra en modo de recuperación.	Ejecute la Utilidad de recuperación de BIOS, espere a que acabe la recuperación y reinicie el equipo.

Patrón de luz	Descripción del problema	Solución sugerida
 A A V A	Se ha producido un posible fallo en el procesador.	Vuelva a instalar el procesador y reinicie el equipo. Para obtener información sobre cómo volver a instalar el procesador, consulte la <i>Guía del usuario</i> en línea.
 A A V V	Se han detectado los módulos de memoria, pero se ha producido un error de memoria.	<ul style="list-style-type: none"> • Si tiene instalado un módulo de memoria, vuelva a instalarlo y, a continuación, reinicie el equipo. Para obtener información sobre cómo volver a instalar el módulo de memoria, consulte la <i>Guía del usuario</i> en línea. • Si tiene instalados dos o más módulos de memoria, extráigalos, vuelva a instalar uno y reinicie el equipo. Si el equipo se inicia sin problemas, vuelva a instalar un módulo adicional. Continúe hasta que encuentre un módulo defectuoso o vuelva a instalar todos los módulos sin ningún error. • Si es posible, instale módulos de memoria del mismo tipo que funcionen correctamente en el equipo. • Si el problema persiste, póngase en contacto con Dell. Para obtener información acerca de cómo ponerse en contacto con Dell, consulte la <i>Guía del usuario</i> en línea.

Patrón de luz	Descripción del problema	Solución sugerida
	Se ha producido un fallo de la tarjeta de expansión.	<ul style="list-style-type: none"> • Determine si existe un conflicto extrayendo una tarjeta (que no sea la de gráficos) y reinicie el equipo. • Si el problema persiste, vuelva a instalar la tarjeta que ha retirado, retire otra tarjeta y reinicie el equipo. • Repita este proceso con todas las tarjetas. Si el equipo se inicia sin problemas, compruebe que la última tarjeta extraída del equipo no presenta conflictos por recursos (consulte el apartado “Cómo resolver incompatibilidades de software y hardware” en la página 176). • Inserte las tarjetas de una en una en un conector para PCI diferente y reinicie el equipo después de insertar cada una de ellas. • Si el problema persiste, póngase en contacto con Dell. Para obtener información acerca de cómo ponerse en contacto con Dell, consulte la <i>Guía del usuario</i> en línea.
	Se ha producido un posible fallo de la tarjeta de gráficos.	<ul style="list-style-type: none"> • Si el equipo incluye una tarjeta gráfica, extráigala, vuelva a instalarla y, a continuación, reinicie el equipo. • Si persiste el problema, instale una tarjeta de gráficos que sepa que funcione y reinicie el equipo. • Si no se soluciona el problema o el equipo tiene gráficos integrados, póngase en contacto con Dell. Para obtener información acerca de cómo ponerse en contacto con Dell, consulte la <i>Guía del usuario</i> en línea.
	Se ha producido un error de unidad de disco flexible o de disco duro.	Vuelva a asentar todos los cables de alimentación y de datos y reinicie el equipo.
	Se ha producido un fallo de USB.	Vuelva a instalar todos los dispositivos USB, compruebe las conexiones por cable y reinicie el equipo.

Patrón de luz	Descripción del problema	Solución sugerida
	No se detectan módulos de memoria.	<ul style="list-style-type: none"> • Si tiene instalado un módulo de memoria, vuelva a instalarlo y, a continuación, reinicie el equipo. Para obtener información sobre cómo volver a instalar el módulo de memoria, consulte la <i>Guía del usuario</i> en línea. • Si tiene instalados dos o más módulos de memoria, extráigalos, vuelva a instalar uno y reinicie el equipo. Si el equipo se inicia sin problemas, vuelva a instalar un módulo adicional. Continúe hasta que encuentre un módulo defectuoso o vuelva a instalar todos los módulos sin ningún error. • Si es posible, instale módulos de memoria del mismo tipo que funcionen correctamente en el equipo. • Si el problema persiste, póngase en contacto con Dell. Para obtener información acerca de cómo ponerse en contacto con Dell, consulte la <i>Guía del usuario</i> en línea.
	Se han detectado los módulos de memoria, pero existe un error de configuración del sistema o de compatibilidad.	<ul style="list-style-type: none"> • Asegúrese de que no existe ningún requisito especial de colocación del módulo de memoria o del conector de memoria. • Verifique que los módulos de memoria que va a instalar son compatibles con el equipo. • Si el problema persiste, póngase en contacto con Dell. Para obtener información acerca de cómo ponerse en contacto con Dell, consulte la <i>Guía del usuario</i> en línea.

Patrón de luz	Descripción del problema	Solución sugerida
 V V V A	Se ha producido otro error.	<ul style="list-style-type: none"> • Compruebe que los cables de las unidades de disco duro, de CD y de DVD están conectados a la placa base. • Compruebe el mensaje del equipo que aparece en la pantalla del monitor. • Si el problema persiste, póngase en contacto con Dell. Para obtener información acerca de cómo ponerse en contacto con Dell, consulte la <i>Guía del usuario</i> en línea.
 V V V V	El equipo funciona normal después de POST.	Ninguna.

Códigos de sonido

El equipo puede emitir una serie de sonidos durante el inicio si el monitor no puede mostrar errores o problemas. Esta serie de sonidos, denominada códigos de sonido, identifica un problema. Un código de sonido posible (código 1-3-1) consta de un sonido, una secuencia de tres sonidos y, a continuación, otro sonido. Este código de sonido indica que el equipo ha detectado un problema de memoria.

Si el equipo emite sonidos durante el inicio:

- 1 Anote el código de sonido.
- 2 Consulte el apartado “Dell Diagnostics” en la página 167 para identificar una causa más grave.
- 3 Diríjase a Dell para obtener asistencia técnica. Para obtener información acerca de cómo ponerse en contacto con Dell, consulte la *Guía del usuario* en línea.

Código	Causa	Código	Causa
1-1-2	Falla en un registro del microprocesador	3-1-4	Falla en el registro esclavo de enmascaramiento de interrupciones
1-1-3	Falla de lectura/escritura NVRAM	3-2-2	Falla en la carga del vector de interrupciones
1-1-4	Falla en la suma de comprobación del BIOS en ROM	3-2-4	Falla de la prueba del controlador del teclado
1-2-1	Error del temporizador de intervalos programable	3-3-1	Pérdida de alimentación para la NVRAM
1-2-2	Falla en la inicialización de DMA	3-3-2	Configuración de la NVRAM no válida
1-2-3	Falla de lectura /escritura en el registro de páginas del sistema de DMA	3-3-4	Falla en la prueba de la memoria de vídeo

Código	Causa	Código	Causa
1-3	Falla en la prueba de la memoria de vídeo	3-4-1	Falla de inicio de la pantalla
1-3-1 a 2-4-4	La memoria no se está utilizando o identificando adecuadamente	3-4-2	Fallo en el barrido de la pantalla
3-1-1	Falla en el registro DMA esclavo	3-4-3	Falla de búsqueda de ROM de vídeo
3-1-2	Falla en el registro del DMA maestro	4-2-1	No hay impulsos del temporizador
3-1-3	Falla en el registro maestro de enmascaramiento de interrupciones.	4-2-2	Falla de suspensión del trabajo
4-2-3	Error Gate A20	4-4-1	Falla en la prueba de un puerto serie o paralelo
4-2-4	Interrupción inesperada en modo protegido	4-4-2	Falló la descompresión de los datos hacia la memoria duplicada
4-3-1	Falla de memoria por encima de la dirección 0FFFFh	4-4-3	Falla en la prueba del coprocesador matemático
4-3-3	Falla en el contador del chip del temporizador 2	4-4-4	Falla de la prueba de la memoria caché
4-3-4	El reloj de hora se ha parado		

Ejecución de los diagnósticos de disco duro IDE de Dell™

Se trata de un programa que prueba la unidad de disco duro para solucionar problemas o confirmar la existencia de fallos en ésta.

- 1 Encienda el equipo (si el equipo ya está encendido, reinícielo).
- 2 Cuando aparezca F2= Setup en el margen superior derecho de la pantalla, pulse <Ctrl><Alt><d>.
- 3 Siga las instrucciones que aparecen en pantalla.

Si aparece un error, consulte la sección relativa a los problemas con la unidad de disco duro en la sección “Solución de problemas” de la *Guía del usuario* en línea.

Cómo resolver incompatibilidades de software y hardware

Si un dispositivo no se detecta durante la configuración del sistema operativo o se detecta pero no está configurado correctamente, puede utilizar el Agente de solución de errores de hardware para solucionar la incompatibilidad. En el sistema operativo Microsoft® Windows® 2000 también puede utilizar el administrador de dispositivos para resolver las incompatibilidades.

Windows XP

Para solucionar incompatibilidades al utilizar Solucionador de problemas.

- 1 Haga clic en el botón **Inicio** y seleccione **Ayuda y soporte técnico**.
- 2 Escriba **solucionador de problemas de hardware** en el campo **Búsqueda** y haga clic en la flecha para iniciar la búsqueda.

- 3 Haga clic en **Solucionador de problemas de hardware** en la lista **Resultados de la búsqueda**.
- 4 En la lista **Solucionador de problemas de hardware**, haga clic en **Necesito resolver un conflicto de hardware de mi equipo** y haga clic en **Siguiente**.

Windows 2000

Cómo solucionar incompatibilidades utilizando Administrador de dispositivos:

- 1 Haga clic en el botón **Inicio**, elija **Configuración** y, a continuación, haga clic en **Panel de control**.
- 2 En la ventana **Panel de control**, haga doble clic en **Sistema**.
- 3 Haga clic en la ficha **Hardware**.
- 4 Haga clic en **Administrador de dispositivos**.
- 5 Haga clic en **Ver** y en **Recursos por conexión**.
- 6 Haga doble clic en **Petición de interrupción (IRQ)**.
Los dispositivos configurados incorrectamente se indican mediante un signo de exclamación de color amarillo (!) o una x de color rojo si se ha desactivado el dispositivo.

- 7 Haga doble clic en cualquiera de los dispositivos señalados con el punto de exclamación amarillo para que aparezca la ventana **Propiedades**.

En el área **Estado del dispositivo** de la ventana **Propiedades** figuran las tarjetas y dispositivos que hay que volver a configurar.

- 8 Vuelva a configurar los dispositivos o elimínelos con el Administrador de dispositivos. En la documentación incluida con el dispositivo encontrará información sobre cómo configurarlo.

Para solucionar incompatibilidades al utilizar Solucionador de problemas.

- 1 Haga clic en el botón **Inicio** y, a continuación, haga clic en **Ayuda**.
- 2 Haga clic en **Solución de problemas y mantenimiento** en la pestaña **Contenido**, en Solucionadores de problemas de **Windows 2000** y en **Hardware**.

En la lista **Solucionador de problemas de hardware**, haga clic en **Necesito resolver un conflicto de hardware de mi equipo** y haga clic en **Siguiente**.

Cómo utilizar la función Restaurar sistema de Microsoft® Windows® XP

El sistema operativo Microsoft® Windows® XP dispone de la función Restaurar sistema que permite regresar a un estado operativo anterior del equipo (sin que esto afecte a los archivos de datos) si los cambios efectuados en el hardware, software u otros parámetros del sistema han dejado el equipo en un estado operativo no deseado. Consulte el Centro de ayuda y soporte técnico de Windows para obtener información sobre el uso de la función Restaurar sistema.



AVISO: Realice copias de seguridad periódicas de los archivos de datos. La función Restaurar sistema no supervisa ni recupera los archivos de datos.

Creación de un punto de restauración

- 1 Haga clic en el botón **Inicio** y seleccione **Ayuda y soporte técnico**.
- 2 Haga clic en **Restaurar sistema**.
- 3 Siga las instrucciones que aparecen en pantalla.

Restauración del equipo a un estado operativo anterior



AVISO: Antes de restaurar el equipo a un estado operativo anterior, guarde y cierre los archivos abiertos y salga de los programas activos. No cambie, abra ni elimine ningún archivo o programa hasta que haya restaurado totalmente el sistema.

- 1 Haga clic en el botón **Inicio**, seleccione **Todos los programas**→ **Accesorios**→ **Herramientas del sistema** y, a continuación, haga clic en **Restaurar sistema**.
- 2 Asegúrese de que ha seleccionado **Restaurar mi equipo a un estado anterior** y haga clic en **Siguiente**.
- 3 En el calendario, haga clic en la fecha a la que desea restaurar el equipo.

La pantalla **Selección de un punto de restauración** proporciona un calendario que permite ver y seleccionar puntos de restauración. Todas las fechas con puntos de restauración disponibles aparecen en negrita.

- 4 Seleccione un punto de restauración y, a continuación, haga clic en **Siguiente**.

Si una fecha del calendario sólo tiene un punto de restauración, se seleccionará automáticamente dicho punto. Si hay dos o más puntos de restauración disponibles, haga clic en el punto de restauración que prefiera.

- 5 Haga clic en **Siguiente**.

La pantalla de **Restauración finalizada** aparece cuando la función **Restaurar sistema** ha finalizado de recoger los datos y a continuación se reinicia el equipo.

- 6 Cuando el equipo se reinicie, haga clic en **Aceptar**.

Para cambiar el punto de restauración, puede repetir estos pasos usando un punto de restauración distinto o bien puede deshacer la restauración.

Cómo deshacer la última operación de Restaurar sistema



AVISO: Antes de deshacer la última restauración del sistema, guarde y cierre todos los archivos abiertos y cierre todos los programas. No cambie, abra ni elimine ningún archivo o programa hasta que haya restaurado totalmente el sistema.

- 1 Pulse el botón **Inicio**, seleccione **Todos los programas**→ **Accesorios**→ **Herramientas del sistema** y, a continuación, pulse **Restaurar sistema**.
- 2 Seleccione **Deshacer la última restauración** y haga clic en **Siguiente**.
- 3 Haga clic en **Siguiente**.
Aparece la pantalla **Restaurar sistema** y, a continuación, el equipo se reinicia.
- 4 Cuando el equipo se reinicie, haga clic en **Aceptar**.

Activación de la función Restaurar sistema

Si vuelve a instalar Windows XP con menos de 200 MB de espacio libre disponible en el disco duro, se desactivará automáticamente la función Restaurar sistema. Para ver si la función Restaurar sistema está activada:

- 1 Haga clic en el botón **Inicio** y en **Panel de control**.
- 2 Haga clic en **Rendimiento y administración**.
- 3 Haga clic en **Sistema**.
- 4 Haga clic en la ficha **Restaurar sistema**.
- 5 Asegúrese de que está desmarcada la opción **Desactivar Restaurar sistema**.

Cómo volver a instalar Microsoft® Windows® XP

Antes de comenzar

Si está considerando reinstalar el sistema operativo Windows XP para corregir un problema con un controlador instalado recientemente, intente usar primero la función Device Driver Rollback (Deshacer controlador de dispositivos) de Windows XP. Si la función Device Driver Rollback (Deshacer controlador de dispositivos) no resuelve el problema, use la función System Restore (Restaurar sistema) para que el sistema operativo vuelva al estado anterior a la instalación del nuevo controlador de dispositivos.



AVISO: Antes de realizar la instalación, haga una copia de seguridad de todos los archivos de datos en la unidad de disco duro principal. En las configuraciones convencionales de discos duros, la unidad de disco duro principal es el primer dispositivo que detecta el equipo.

Para volver a instalar Windows XP, necesita los siguientes elementos:

- El CD del *sistema operativo* de Dell™
- El CD *Drivers and Utilities* de Dell



NOTA: El *CD Drivers and Utilities* contiene los controladores que se instalaron durante el ensamblaje del equipo. Utilice el *CD de controladores y utilidades* para cargar cualquier controlador necesario, incluidos los controladores necesarios si el equipo tiene un controlador RAID.

Reinstalación de Windows XP



AVISO: Debe utilizar Windows XP Service Pack 1 o posterior cuando vuelva a instalar Windows XP.

Para reinstalar Windows XP, realice todos los pasos descritos en las secciones siguientes en el orden en que se enumeran.

El proceso de reinstalación puede tardar entre 1 y 2 horas. Una vez finalizada la reinstalación, deberá reinstalar los controladores de dispositivos, el antivirus y los demás programas de software.

- ➡ **AVISO:** En el CD del *sistema operativo* se ofrecen varias opciones para reinstalar Windows XP. Estas opciones pueden llegar a sobregresar archivos y pueden afectar a las aplicaciones instaladas en la unidad de disco duro. Por consiguiente, se recomienda no reinstalar Windows XP a menos que se lo indique un representante del servicio de asistencia técnica de Dell.
- ➡ **AVISO:** Para evitar conflictos con Windows XP, desactive el software antivirus que tenga instalado en el equipo antes de reinstalar Windows. Para obtener instrucciones, consulte la documentación proporcionada con el software.

Arranque desde el CD del Sistema operativo

- 1 Guarde y cierre los archivos que tenga abiertos y salga de todos los programas.
- 2 Inserte el CD del *Sistema operativo*. Haga clic en **Salir** si aparece el mensaje **Instalar Windows XP**.
- 3 Reinicie el equipo.
- 4 Pulse <F12> inmediatamente después de la aparición del logotipo de DELL™.
Si se muestra el logotipo del sistema operativo, espere hasta que aparezca el escritorio de Windows y, a continuación, apague el equipo e inténtelo de nuevo.
- 5 Pulse las teclas de flecha para seleccionar el **CD-ROM** y pulse <Intro>.
- 6 Cuando aparezca el mensaje **Pulse cualquier tecla para arrancar desde el CD**, pulse cualquier tecla.

Instalación de Windows XP

- 1 Cuando aparezca la pantalla **Programa de instalación de Windows XP**, presione <Intro> para seleccionar **Instalar Windows ahora**.
- 2 Lea la información en la pantalla del **Acuerdo de Licencia de Microsoft Windows** y pulse <F8> para aceptar el contrato de licencia.
- 3 Si el equipo ya tiene instalado Windows XP y desea recuperar los datos actuales de Windows XP, escriba **r** para seleccionar la opción de reparación y, a continuación, extraiga el CD.
- 4 Si desea instalar una nueva copia de Windows XP, pulse <Esc> para seleccionar dicha opción.
- 5 Pulse <Intro> para seleccionar la partición resaltada (recomendada) y, a continuación, siga las instrucciones de la pantalla.

Aparecerá la pantalla **Programa de instalación de Windows XP** y el sistema operativo empezará a copiar archivos y a instalar los dispositivos. El equipo se reinicia automáticamente varias veces.

- 📄 **NOTA:** El tiempo necesario para que se complete la instalación depende del tamaño de la unidad de disco duro y de la velocidad del equipo.
- ➡ **AVISO:** No pulse ninguna tecla cuando aparezca el mensaje siguiente: **Presione cualquier tecla para arrancar desde el CD**.

- 6 Cuando aparezca la pantalla **Configuración regional y de idioma**, seleccione la configuración regional de su zona y haga clic en **Siguiente**.
- 7 Escriba su nombre y el de su organización (opcional) en la pantalla **Personalice su software** y, a continuación, haga clic en **Siguiente**.
- 8 En la ventana **Nombre del equipo y contraseña del administrador**, escriba un nombre para el equipo (o bien acepte la propuesta) y una contraseña y, a continuación, haga clic en **Siguiente**.
- 9 Si aparece la pantalla de **Información de marcado de módem**, introduzca la información solicitada y haga clic en **Siguiente**.
- 10 Escriba la fecha, la hora y la zona horaria en la ventana **Valores de fecha y hora** y, a continuación, haga clic en **Siguiente**.
- 11 Si aparece la pantalla de **Configuración de red**, haga clic en **Típica** y en **Siguiente**.
- 12 Si está reinstalando Windows XP Professional y el sistema le solicita información adicional sobre la configuración de la red, introduzca sus selecciones. Si no está seguro de su configuración, acepte las opciones predeterminadas.

Windows XP instala los componentes del sistema operativo y configura el equipo. El equipo se reiniciará automáticamente.



AVISO: No pulse ninguna tecla cuando aparezca el mensaje siguiente: Presione una tecla para iniciar desde el CD.

- 13 Cuando aparezca la pantalla **Bienvenido a Microsoft**, haga clic en **Siguiente**.
- 14 Cuando aparezca el mensaje **¿Cómo se conectará este equipo a Internet?**, haga clic en **Omitir**.
- 15 Cuando aparezca la pantalla **¿Preparado para registrarse con Microsoft?**, seleccione **No en este momento** y haga clic en **Siguiente**.
- 16 Cuando aparezca la pantalla **¿Quién usará este equipo?**, podrá especificar un máximo de cinco usuarios.
- 17 Haga clic en **Siguiente**.
- 18 Haga clic en **Finalizar** para completar la instalación y extraiga el CD.
- 19 Vuelva a instalar los controladores apropiados con el CD Drivers and Utilities.
- 20 Vuelva a instalar el software antivirus.
- 21 Vuelva a instalar los programas.



NOTA: Para volver a instalar y activar los programas de Microsoft Office o Microsoft Works Suite, necesita el número de Product Key ubicado en la parte posterior de la portada del CD de Microsoft Office o Microsoft Works Suite.

Uso del CD Drivers and Utilities (Controladores y utilidades)

 **NOTA:** El CD denominado Drivers and Utilities (ResourceCD) es opcional y, como tal, es posible que no se entregue con todos los equipos.

Para utilizar el CD denominado *Drivers and Utilities* (también conocido como ResourceCD) mientras está ejecutando el sistema operativo Windows:

 **NOTA:** Para acceder a los controladores del dispositivo y a la documentación del usuario, debe utilizar el CD *Drivers and Utilities* (Controladores y utilidades) mientras ejecuta Windows.

- 1 Encienda el ordenador y permita que se inicie en el escritorio de Windows.
- 2 Inserte el CD *Drivers and Utilities* (Controladores y utilidades) en la unidad de CD-ROM.
Si está utilizando el CD *Drivers and Utilities* por primera vez en este equipo, se abrirá la ventana **ResourceCD Installation** (Instalación de ResourceCD) para informarle que el CD *Drivers and Utilities* está a punto de empezar su instalación.
- 3 Haga clic en **OK** (Aceptar) para continuar.
Para completar la instalación, responda a las peticiones ofrecidas por el programa de instalación.
- 4 Haga clic en **Next** (Siguiente) en la pantalla **Welcome Dell System Owner** (Bienvenida al propietario del sistema Dell).
- 5 Seleccione el **System Model** (Modelo del sistema), **Operating System** (Sistema operativo), **DeviceType** (Tipo de dispositivo) y **Topic** (Tema) adecuados.

Controladores para el equipo

Para visualizar una lista de controladores de dispositivos para su equipo:

- 1 Haga clic en **My Drivers** (Mis controladores) en el menú descendente **Topic** (Tema).
El CD denominado *Drivers and Utilities* (opcional) examina el sistema operativo y el hardware del equipo y después aparece en la pantalla una lista de los controladores de dispositivos de la configuración del sistema.
- 2 Pulse sobre el controlador adecuado y siga las instrucciones para descargarlo al ordenador.

Para ver todos los controladores disponibles para el equipo, haga clic en **Drivers** (Controladores) en el menú descendente **Topic** (Tema).

Índice

A

Administrador de dispositivos, 177

C

CD

sistema operativo, 154

CD del sistema operativo, 154

Centro de ayuda y soporte técnico, 154

conflictos

incompatibilidades de software y hardware, 176

conflictos de IRQ, 176

controladores

volver a instalar, 153

cubierta

abrir, 161

códigos de sonido, 175

D

Dell

sitio de asistencia, 154

sitio web Premier Support, 154

Dell Diagnostics, 167

diagnósticos

códigos de sonido, 175

Drivers and Utilities CD, 153

indicadores, 170-171

diagnósticos

Dell, 167

documentación

dispositivo, 153

en línea, 154

Guía del usuario, 153

localizar, 153

Referencia rápida, 153

ResourceCD, 153

Drivers and Utilities CD, 153

E

equipo

códigos de sonido, 175

restaurar a un estado operativo anterior, 177

etiqueta de Microsoft

Windows, 153

etiqueta de servicio, 153

etiquetas

etiqueta de servicio, 153

Microsoft Windows, 153

G

Guía del usuario, 153

H

hardware

códigos de sonido, 175

Dell Diagnostics, 167

I

ind, 170

indicador, 170

indicadores

diagnóstico, 170-171

parte anterior del equipo, 170

parte posterior del equipo, 171

indicadores de

diagnóstico, 170-171

M

mensajes de error

códigos de sonido, 175

indicadores de

diagnóstico, 170-171

P

problemas

códigos de sonido, 175

Dell Diagnostics, 167

indicadores de

diagnóstico, 170-171

restaurar el equipo a un estado operativo anterior, 177

puerta
 volver a colocar, 159

puerta anterior
 volver a colocar, 159

R

ResourceCD
 Dell Diagnostics, 167

Restaurar sistema, 177

S

sistema operativo
 CD, 154
 Guía de instalación, 154
 volver a instalar Windows
 XP, 179

Solucionador de problemas de
 hardware, 176

solución de problemas
 Centro de ayuda y soporte
 técnico, 154
 conflictos, 176
 Dell Diagnostics, 167
 indicadores de
 diagnóstico, 170-171
 restaurar el equipo a un estado
 operativo anterior, 177
 Solucionador de problemas de
 hardwar, 176

V

volver a instalar
 controladores, 153
 Windows XP, 179

W

Windows 2000
 Administrador de
 dispositivos, 177
 Solucionador de problemas de
 hardware, 177

Windows XP
 Centro de ayuda y soporte
 técnico, 154
 Restaurar sistema, 177
 Solucionador de problemas de
 hardware, 176
 volver a instalar, 179

Dell™ OptiPlex™ GX280

Hızlı Başvuru Kılavuzu

Notlar, Dikkat ve Uyarılar



NOT: NOT, bilgisayarınızdan daha iyi şekilde yararlanmanızı sağlayan önemli bilgiler verir.



DİKKAT: DİKKAT, ya donanımda potansiyel hasarı ya da veri kaybını belirtir ve size, bu sorunu nasıl önleyeceğinizi anlatır.



UYARI: UYARI, eşyanın hasara uğraması, kişisel yaralanma veya ölüm tehlikesi anlamına gelir.

Dell™ n Serisi bir bilgisayar satın aldıysanız, bu belgede Microsoft® Windows® işletim sistemlerine yapılan her türlü gönderme geçersizdir.

Hızlı Başvuru Kılavuzu, Sürücüler ve Yardımcı Programlar CD'si ve işletim sistemi ortamı isteğe bağlıdır ve tüm bilgisayarlarla beraber gönderilmeyebilir.

Bu belgedeki bilgiler, önceden duyurulmaksızın değiştirilebilir.

© 2004 DellInc. Tüm hakları saklıdır.

Bu belgenin Dell Inc. şirketinin yazılı izni olmadan herhangi bir şekilde çoğaltılması kesinlikle yasaktır.

Bu metinde kullanılan ticari markalar: *Dell*, *OptiPlex* ve *DELL* logosu Dell Inc. kuruluşuna ait ticari markalardır; *Microsoft* ve *Windows* Microsoft Corporation'a ait tescilli ticari markalardır.

Bu belgede kullanılan marka ve isimlerin sahiplerine ya da ürünlerine atıfta bulunan diğer ticari marka ve ticari isimler kullanılabilir. Dell Inc. kendisinin olmayan ticari markaların ve ticari isimlerin mülkiyet ilgisini reddetmektedir.

Modeller: DHP, DHS, DCNE, DHM, DCSM

Eylül 2004



P/N M7467

Rev. A00

İçindekiler

Bilgisayarınız Hakkında Bilgi Edinme	189
Önden ve Arkadan Görünümler	191
Küçük Boy Bilgisayar	191
Küçük Masaüstü Bilgisayar	192
Masaüstü Bilgisayar.	193
Küçük Tower Bilgisayar	194
Tower Bilgisayar.	196
Bilgisayarın Kapağını Açma	197
Küçük Boy, Küçük Masaüstü ve Küçük Tower Bilgisayarlar	197
Masaüstü ve Tower Bilgisayarlar	197
Bilgisayarınızın İçi	198
Küçük Boy Bilgisayar	198
Küçük Masaüstü Bilgisayar	198
Masaüstü Bilgisayar.	199
küçük Tower Bilgisayar	199
Tower Bilgisayar.	200
Bilgisayarı Kurma.	200
Sorunları Çözme	203
Dell Tanı.	203
Sistem Işıkları	205
Tanı Işıkları	207
Bip Kodları	210
Dell™ IDE Sabit Disk Tanısını Çalıştırma	211
Yazılım ve Donanım Uyumsuzluklarını Çözümleme	211
Microsoft® Windows® XP Sistem Geri Yükleme'yi Kullanma.	212
Microsoft® Windows® XP'yi yeniden yükleme	214
Sürücüler ve Yardımcı Programlar CD'sini Kullanma	216
Dizin	219

Bilgisayarınız Hakkında Bilgi Edinme

Ne Arıyorsunuz?	Burada Bulabilirsiniz
<ul style="list-style-type: none">Bilgisayarım için bir tanı programıBilgisayarım için sürücülerBilgisayarımın belgeleriAygıtımın belgeleriMasaüstü Sistem Yazılımı (DSS)	<p>Sürücüler ve Yardımcı Programlar CD'si (Kaynak CD'si olarak da bilinir)</p>  <p>Belgeler ve sürücüler bilgisayarınıza önceden yüklenmiş durumdadır. Sürücülerini yeniden yüklemek için CD'yi kullanabilir, Dell Tanı programını çalıştırabilir veya belgelerinize erişebilirsiniz.</p> <p>NOT: Sürücüler ve Yardımcı Programlar CD'si isteğe bağlıdır ve tüm bilgisayarlarla beraber gönderilmeyebilir.</p> <p>Bilgisayarınızdaki teknik değişiklikler hakkında son dakika güncelleştirmelerini veya teknisyenler ya da deneyimli kullanıcılar için gelişmiş başvuru belgelerini sağlamak için CD'nize benioku dosyaları eklenebilir.</p>
<ul style="list-style-type: none">İşletim Sistemi güncelleştirmeleri ve düzeltme ekleri	<p>Masaüstü Sistem Yazılımı (DSS)</p> <p><i>Sürücüler ve Yardımcı Programlar CD'sinde ve support.dell.com adresindeki Dell Destek web sitesinde yer alır.</i></p>
<ul style="list-style-type: none">Hükümler ve KoşullarGaranti bilgileriGüvenlik talimatlarıMevzuat bilgileriErgonomi bilgileriSon Kullanıcı Lisans Sözleşmesi	<p>Ürün Bilgisi Kılavuzu</p> 
<ul style="list-style-type: none">Parçaları çıkartma ve yerine takmaTeknik özelliklerSistem ayarlarını yapılandırmaSorunları giderme ve sorun çözme	<p>Dell™ OptiPlex™ Kullanım Kılavuzu</p> <p><i>Microsoft® Windows® XP Yardım ve Destek Merkezi</i></p> <p>1 Başlat düğmesini ve Yardım ve Destek'i tıklatın.</p> <p>1 Kullanım ve sistem kılavuzları'nı ve Kullanım kılavuzları'nı tıklatın.</p>
<ul style="list-style-type: none">Servis Etiketini ve Ekspres Servis KoduMicrosoft Windows Lisans Etiketini	 <p>Servis Etiketini ve Microsoft Windows Lisansı</p> <p>Bu etiketler bilgisayarınızın üzerindedir.</p> <ul style="list-style-type: none">Servis Etiketini, support.dell.com sitesini kullanırken veya teknik destekle bağlantı kurduğunuzda bilgisayarınızı tanıtmak için kullanın. <p>• Teknik destekle bağlantı kurduğunuzda aramanı yönlendirmek için Ekspres Servis Kodunu girin. Ekspres Servis Kodu tüm ülkelerde kullanılamayabilir.</p>

Ne Arıyorsunuz?

- Bilgisayar için en yeni sürücüler
- Teknik servis ve destek sorularına yanıtlar
- Başka kullanıcılarla çevrimiçi görüşmeler ve teknik destek
- Bilgisayarımın belgeleri

Burada Bulabilirsiniz**Dell Destek Web sitesi, support.dell.com**

NOT: İlgili destek sitesini görüntülemek için bölgenizi seçin.

Dell Destek web sitesinde aşağıdakiler gibi birkaç çevrimiçi araç sunulmaktadır:

- Sorun Giderme, İpuçları, teknisyenler tarafından yazılmış makaleler ve çevrimiçi kurslar
- Güncelleştirmeler, Bellek, sabit sürücü ve işletim sistemi gibi bileşenlerle ilgili güncelleştirme bilgileri
- Servisler ve Garantiler, Bağlantı bilgileri, sipariş durumu, garanti ve onarım bilgileri
- Yüklenebilir öğeler, Sürücüler, düzeltme ekleri ve yazılım güncelleştirmeleri
- Kullanım Kılavuzları, Bilgisayar belgeleri ve ürün özellikleri

- Servis arama durumu ve destek geçmişi
- Bilgisayarına ilişkin başlıca teknik sorunlar
- Sık sorulan sorular
- Karşıdan yüklenen dosyalar
- Bilgisayarımın yapılandırması hakkında ayrıntılar
- Bilgisayarım için servis sözleşmesi

Dell Premier Destek Web sitesi, premiersupport.dell.com

Dell Premier Destek web sitesi şirket, devlet ve eğitim alanlarından müşteriler için özelleştirilmiştir. Bu web sitesi tüm bölgelerde kullanılamayabilir.

- Windows XP kullanımı
- Bilgisayarımın belgeleri
- Aygıtlarımın belgeleri (modem gibi)

Windows Yardım ve Destek Merkezi

- 1 **Başlat** düğmesini ve **Yardım ve Destek**'i tıklatın.
- 2 Sorununuzu tarif eden bir sözcük veya sözcük grubu yazıp ok simgesini tıklatın.
- 3 Sorunuza uygun bir konu başlığını tıklatın.
- 4 Ekrandaki talimatları izleyin.

- İşletim sistemini yeniden yükleme

İşletim Sistemi CD'si

İşletim sistemi bilgisayarınıza yüklenmiş durumdadır. İşletim sisteminizi yeniden yüklemek için *İşletim Sistemi* CD'sini kullanın. Talimatlar için bkz: *OptiPlex Kullanım Kılavuzu*.

NOT: İşletim sistemi ortamı isteğe bağlıdır ve tüm bilgisayarlarla beraber gönderilmeyebilir.



işletim sisteminizi yeniden yükledikten sonra, bilgisayarınızla birlikte gelen aygıt sürücüklerini yeniden yüklemek için *Sürücüler ve Yardımcı Programlar* CD'sini (isteğe bağlı) kullanın.

İşletim sisteminizin ürün anahtarı etiketi bilgisayarınızın üzerindedir.

NOT: CD'nizin rengi sipariş verdiğiniz işletim sistemine göre değişir.

- Model için mevzuat bilgileri ve kasa türü

- DHP, Küçük boy kasa
- DHS, Küçük masaüstü kasa
- DCSM, Masaüstü kasa
- DHM, Küçük tower kasa
- DCNE, Tower kasa

Önden ve Arkadan Görünümler

Küçük Boy Bilgisayar

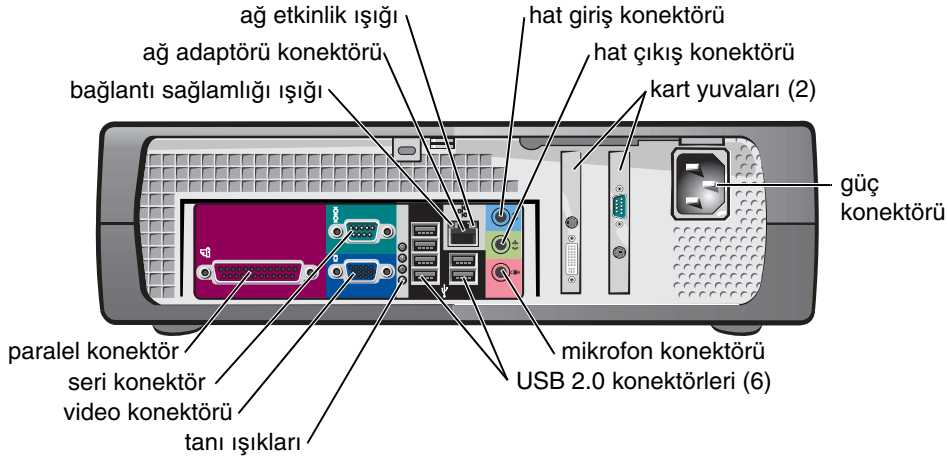
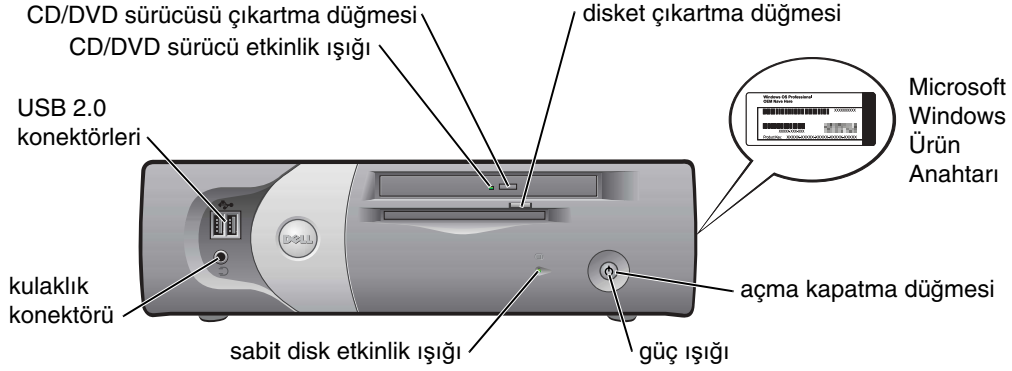

Küçük Masaüstü Bilgisayar

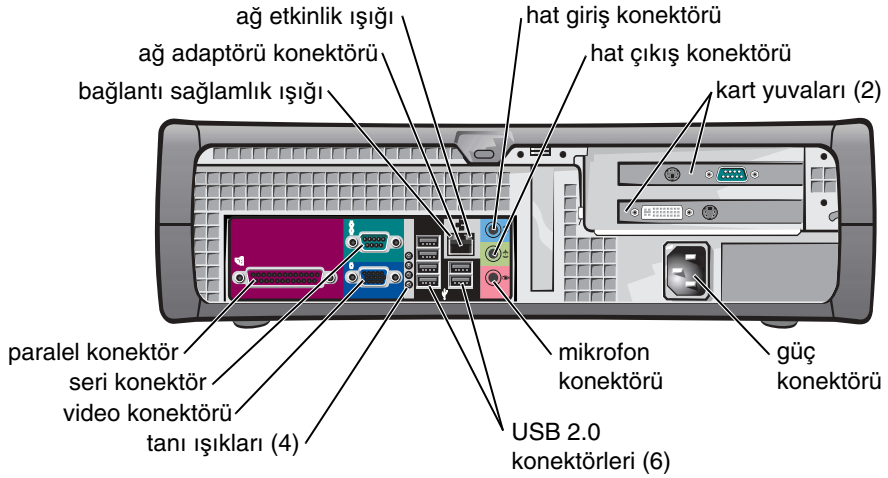
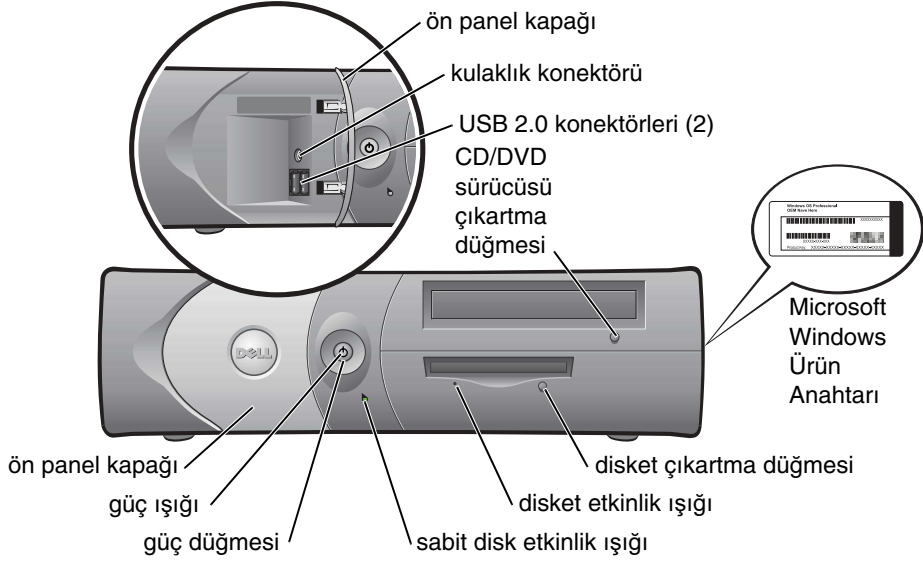

Masaüstü Bilgisayar

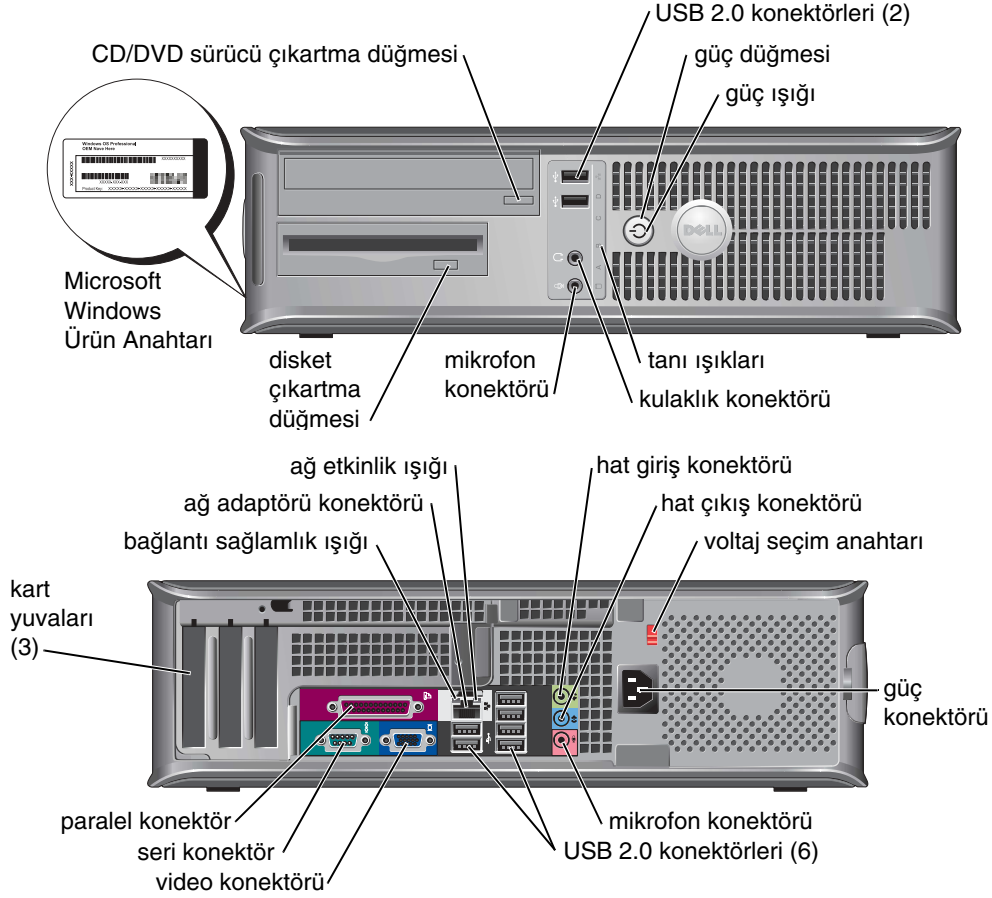

Küçük Tower Bilgisayar

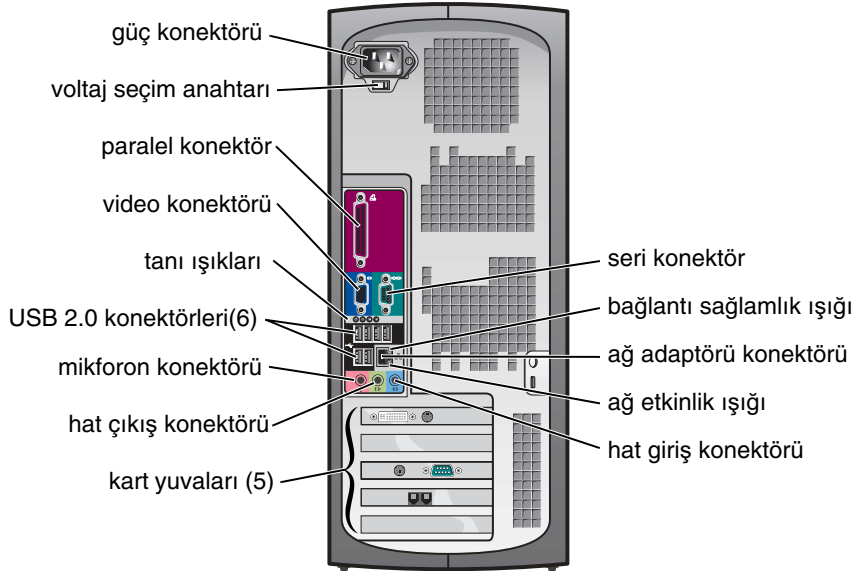
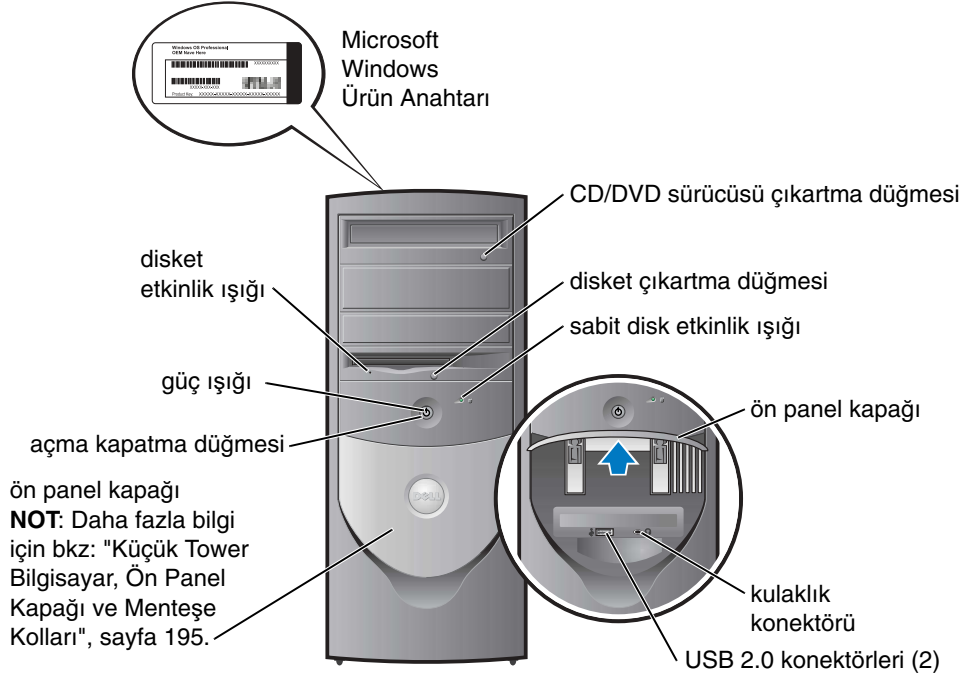

Küçük Tower Bilgisayar, Ön Panel Kapağı ve Mentеше Kolları

Bilgisayarınızın zarar görmesini önlemek için ön panel kapağı fazla yukarı kaldırıldığında veya aşağı itildiğinde kendisini bırakacak şekilde tasarlanmıştır.

⚠ UYARI: Bu bölümdeki herhangi bir işleme başlamadan önce *Ürün Bilgisi Kılavuzundaki güvenlik talimatlarını uygulayın.*

Ön panel kapağını yeniden takmak için:

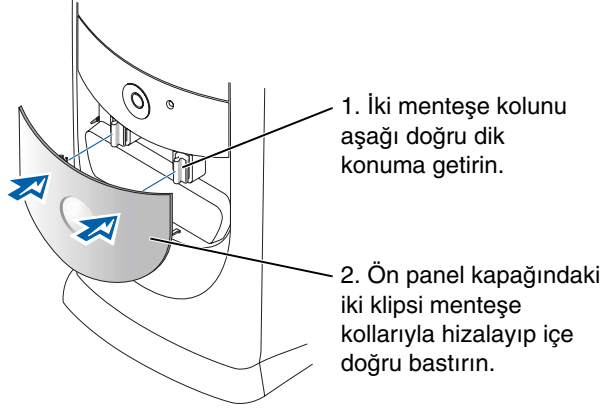

Menteşe kollarını yeniden takmak için önce ön panel kapağını iki menteşe kolundan hafifçe çıkartın:

1. Ön panel parçasını çekmek için parmaklarınızı kullanın.

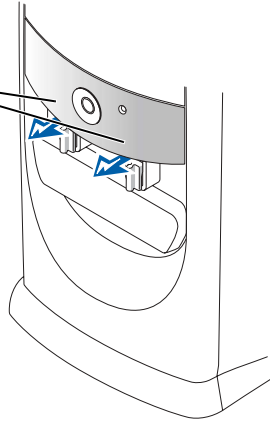

2. Menteşe kollarını kaldırarak yatay konuma getirin.

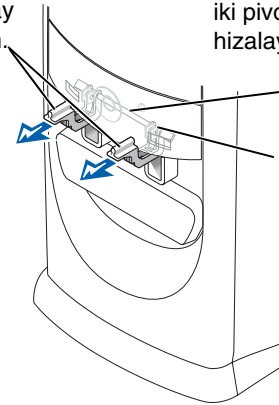

3. Çift yönlü yuvaları inceleyip pivot çubuğunu iki pivot çubuğu yuvasıyla hizalayın.

pivot çubuğu

pivot çubuğu yuvası

Tower Bilgisayar

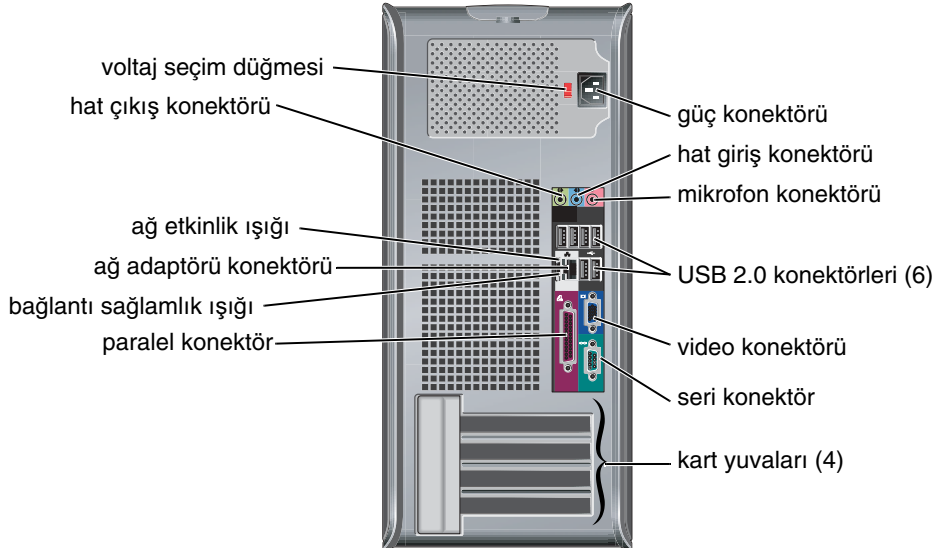
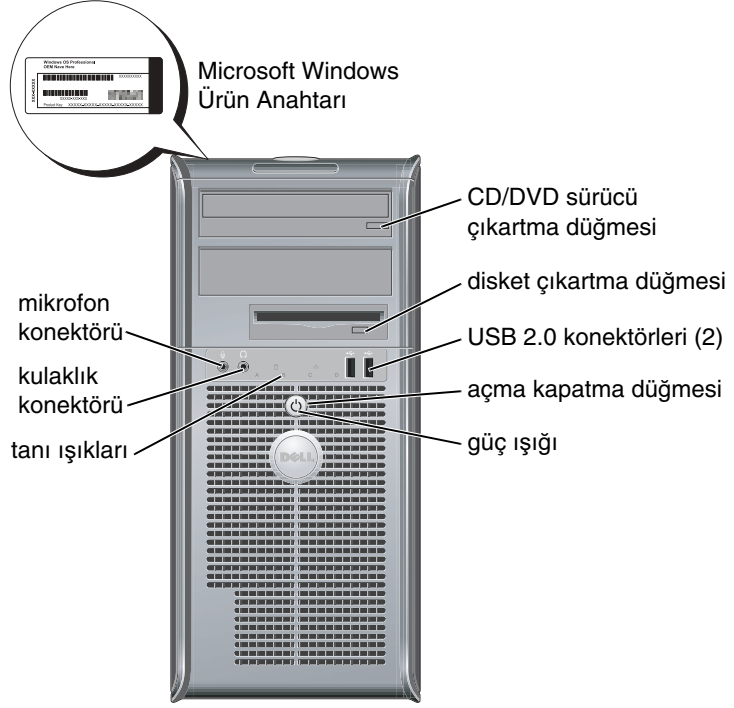

Bilgisayarın Kapağını Açma

⚠ UYARI: Bu bölümdeki işlemlerin herhangi birine başlamadan önce *Ürün Bilgisi Kılavuzundaki* güvenlik talimatlarını uygulayın.

⚠ UYARI: Elektrik çarpmasına karşı korunmak için kapağı açmadan önce bilgisayarınızı prizden çıkarın.

Bilgisayarın arkasına bir kilit monte edilmişse kapağı açmadan önce kilidi çıkartın.

Küçük Boy, Küçük Masaüstü ve Küçük Tower Bilgisayarlar

🔍 DİKKAT: Açık kapağı desteklemek için yeterli alan olduğundan emin olun, masaüstü alanında en az 30 cm (1 ft).

- 1 Bir bilgisayar standı takılmışsa çıkartın.
- 2 Şekilde gösterilen *iki* serbest bırakma düğmesini bulun. Kapağı kaldırırken *iki* serbest bırakma düğmesine basın.

🔍 DİKKAT: Herhangi bir kabloya zarar gelmemesini sağlayacak şekilde kapağı yavaşça açın.

- 3 Kapağın arkasını kaldırın ve bilgisayarınızın önüne doğru döndürün.

🔍 NOT: Küçük tower bilgisayarı açarken, önce bir elinizle kapağın tepesini yukarı çekerken diğer elinizle bilgisayarın sağ tarafındaki serbest bırakma düğmesine basın, sonra da bir elinizle kapağın tepesini yukarı çekerken diğer elinizle bilgisayarın sol tarafındaki serbest bırakma düğmesine basın.

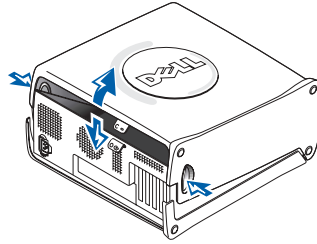
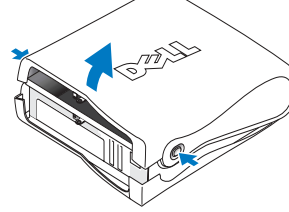

Masaüstü ve Tower Bilgisayarlar

Bilgisayarın arkasındaki kapak serbest bırakma kolunu bulun ve kapağı serbest bırakmak için kolu bastırın.

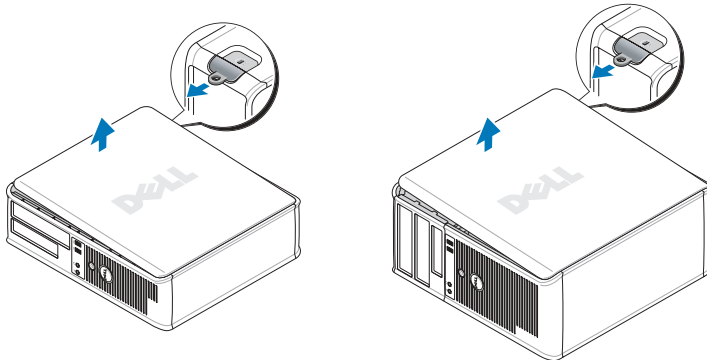

Bilgisayarınızın İçi

Küçük Boy Bilgisayar

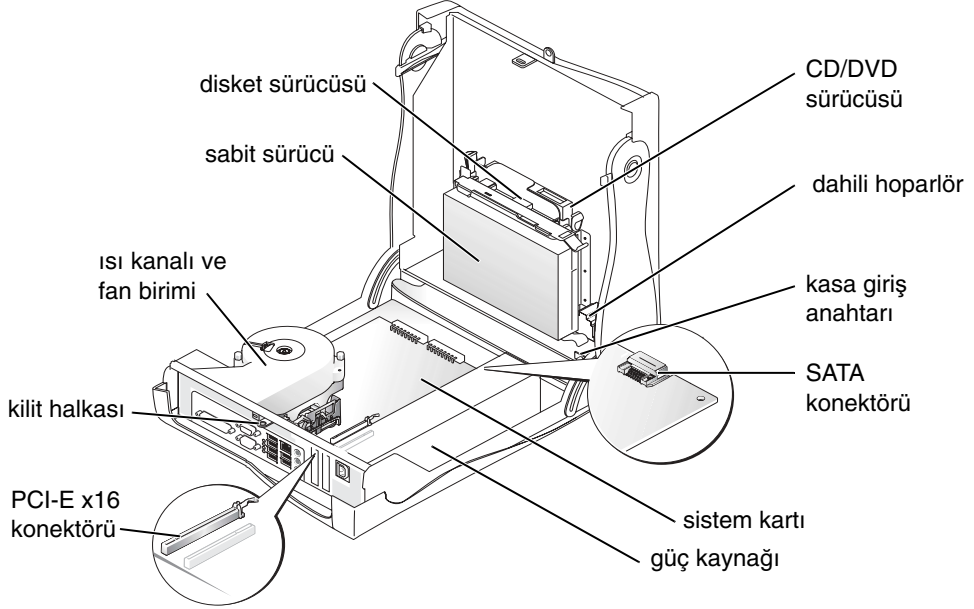

Küçük Masaüstü Bilgisayar

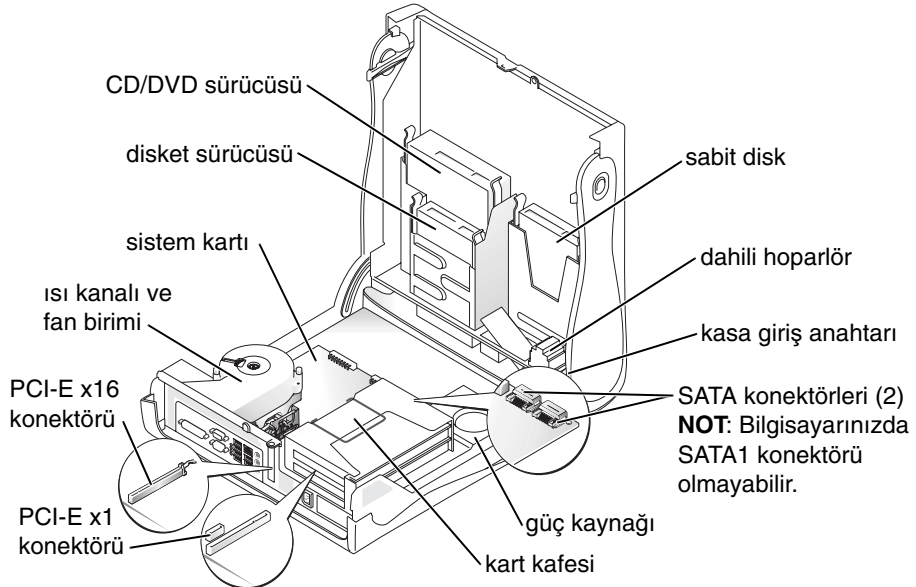

Masaüstü Bilgisayar

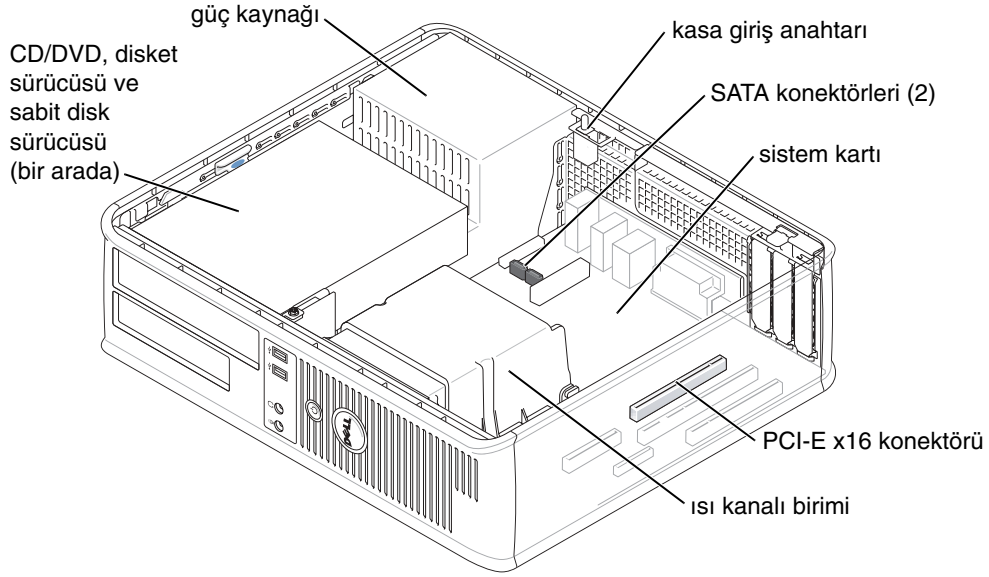

Küçük Tower Bilgisayar

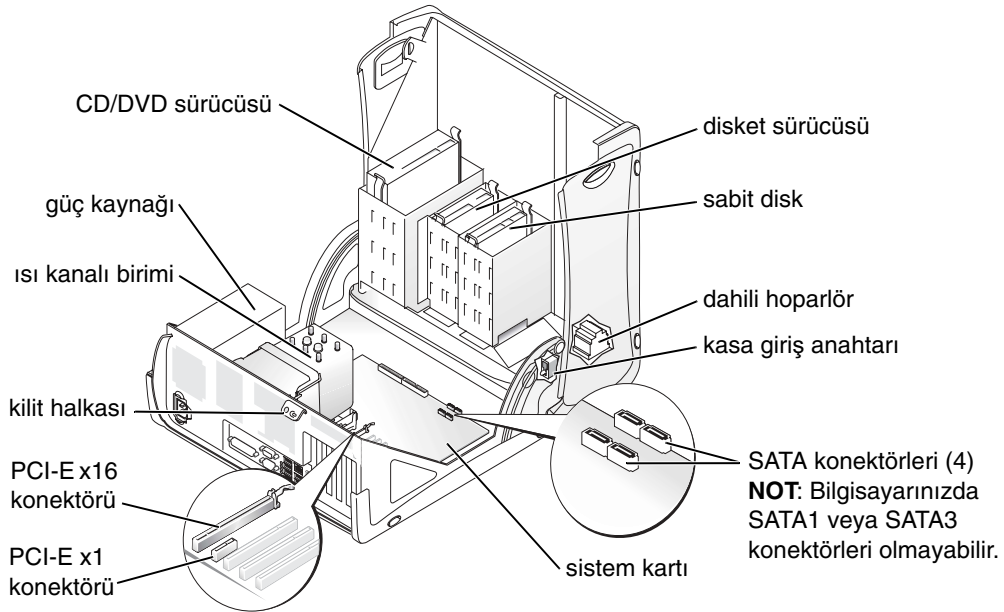

Tower Bilgisayar

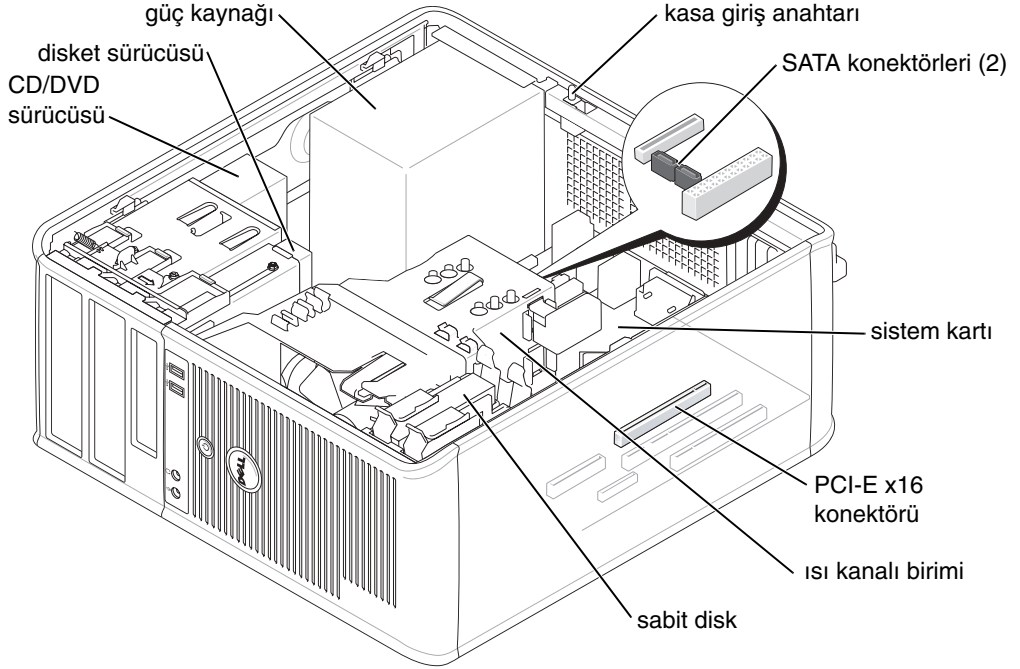

Bilgisayarı Kurma

⚠ UYARI: Bu bölümdeki herhangi bir işlemi yapmadan önce **Ürün Bilgisi Kılavuzundaki** güvenlik talimatlarını uygulayın.

➡ DİKKAT: Bilgisayarınızda modem kartı gibi bir ek kart varsa, ilgili kabloyu karta (arka paneldeki konektöre *değil*) takın.

Bilgisayarınızın kurulumunu doğru bir biçimde yapmak için tüm adımları uygulamanız gerekir. Talimatları uygulamak için ilgili şekillere bakın.

1 Klavye ve fare bağlantısını yapın.

➡ DİKKAT: Bir PS/2 fare ile USB faresini aynı anda kullanmaya çalışmayın.

2 Modem veya ağ kablosunu bağlayın.

Ağ konektörüne, ağ kablosunu takın, telefon hattını *değil*. İsteğe bağlı bir modeminiz varsa telefon hattını modeme bağlayın.

➡ DİKKAT: Ağ adaptörüne modem kablosu bağlamayın. Telefon iletişimindeki voltaj ağ adaptörüne zarar verebilir.

3 Monitörü bağlayın.

Konektör pinlerinin eğilmesini engellemek için monitör kablosunu hizalayıp yavaşça takın. Kablo konektörlerindeki vidaları sıkın.

NOT: Bazı monitörlerde ekranın arka tarafının altında video konektörü bulunur. Konektörlerin konumu için monitörünüzle birlikte gelen belgelere bakın.

4 Hoparlörleri bağlayın.

5 Bilgisayara, monitöre ve aygıtlara güç kablolarını takın, kabloların diğer uçlarını ise elektrik prizlerine takın.

6 Voltaj seçiminin bulunduğunuz yere uygun olduğunu doğrulayın.

Bilgisayarınızda voltaj seçimini el ile yapmanıza olanak veren bir anahtar bulunur. Arka panelinde voltaj seçim anahtarı bulunan bilgisayarlarda doğru çalışma voltajı el ile ayarlanmalıdır.

DİKKAT: El ile kullanılan voltaj seçim düğmesini ayarlarken bilgisayarın hasar görmemesi için düğmeyi bölgenizdeki AC akımına en yakın konuma getirin.

NOT: Bilgisayarınızla beraber gönderilmemiş her türlü aygıt veya yazılımı kurmadan önce, söz konusu aygıt veya yazılımla birlikte gelen belgeleri okuyun veya aygıt veya yazılımın bilgisayarınızla ve işletim sistemiyle uyumlu olduğunu doğrulamak için aygıt veya yazılımın satıcısına başvurun.

NOT: Bilgisayarınızın kurulum işlemleri aşağıdaki kurulum şekillerine göre küçük değişiklikler gösterebilir.

Klavye ve Fareyi Kurma

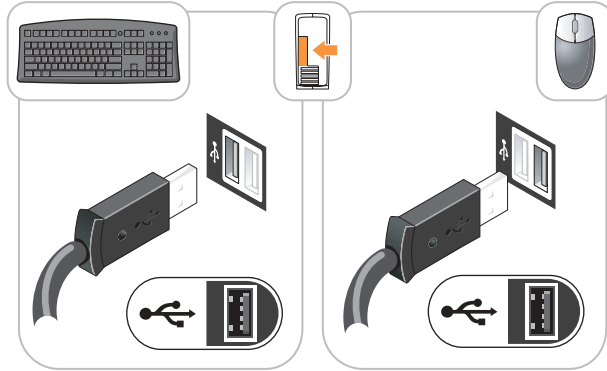

Monitörün Kurulumu

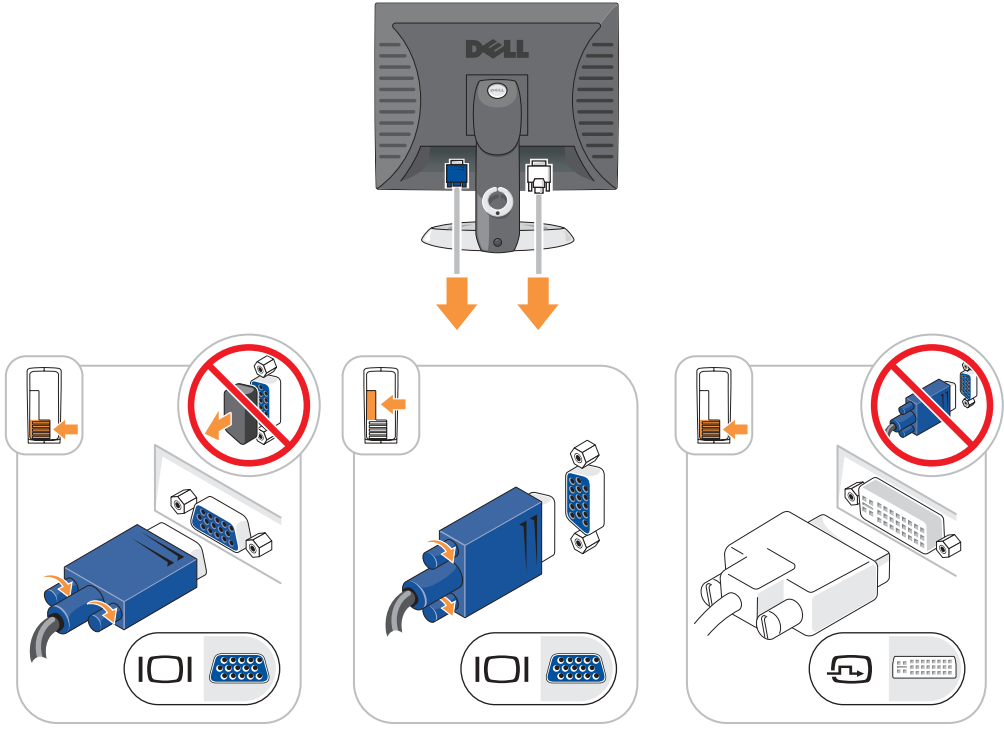

Güç Bağlantıları

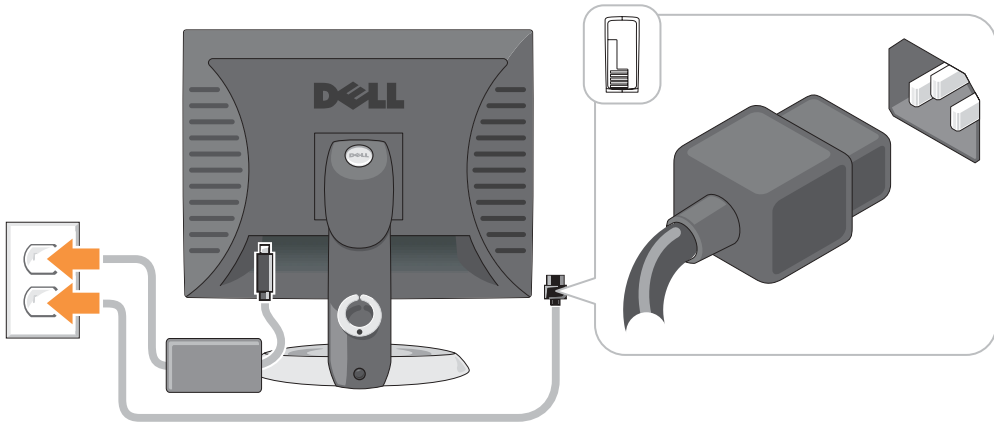

Sorunları Çözme

Bilgisayarınız beklendiği gibi çalışmadığında size yardımcı olacak birçok araç Dell tarafından sağlanmıştır. Bilgisayarınız için mevcut en yeni sorun giderme bilgileri için, support.dell.com adresindeki dell Destek web sitesine bakın.

Dell'den yardım alınmasını gerektiren bilgisayar sorunları ortaya çıkarsa, hatanın, bip kodlarının, tanı ışıklarının durumunun ayrıntılı bir açıklamasını not alın, Ekspres Servis Kodunuzu ve altındaki Servis Etiketini kaydedin, sonra da bilgisayarınızın bulunduğu yerdeki Dell ile bağlantı kurun.

Ekspres Servis Kodu ve Servis Etiketinin bir örneği için bkz: "Bilgisayarınız Hakkında Bilgi Edinme", sayfa 189.

Ekspres Servis Kodu: _____

Servis Etiketi: _____

Dell Tanı



UYARI: Bu bölümdeki herhangi bir işleme başlamadan önce *Ürün Bilgisi Kılavuzu*'ndaki güvenlik talimatlarını uygulayın.



NOT: *Sürücüler ve Yardımcı Programlar* CD'si (Kaynak CD'si) isteğe bağlıdır ve bu nedenle tüm bilgisayarlarla birlikte gönderilmeyebilir.

Dell Tanı Uygulaması Ne Zaman Kullanılır

Bilgisayarınızda bir sorun olduğunda çevrimiçi *Kullanım Kılavuzunuzun* "Sorun Çözme" bölümündeki kontrolleri yapın ve teknik yardım için Dell ile bağlantı kurmadan önce Dell Tanı uygulamasını çalıştırın.



DİKKAT: Dell Tanı uygulaması yalnızca Dell™ bilgisayarlarında çalışır.

Sistem kurulumuna girin, bilgisayarınızın yapılandırma bilgilerini inceleyin ve test etmek istediğiniz aygıtın sistem kurulumunda görüntülediğinden ve etkin durumda olduğundan emin olun.

Dell Tanı uygulamasını sabit diskinizden veya isteğe bağlı *Sürücüler ve Yardımcı Programlar* CD'sinden (Kaynak CD'si olarak da bilinir) başlatın.

Dell Tanı uygulamasını Sabit Diskinizden Başlatma

- 1 Bilgisayarınızı açın ve yeniden başlatın.
- 2 DELL™ logosu görüldüğünde hemen <F12> tuşuna basın.



NOT: Tanı yardımcı programının olduğu bölümün bulunamadığını belirten bir mesaj görürseniz, Dell Tanı uygulamasını *Sürücüler ve Yardımcı Programlar* CD'sinden (isteğe bağlı) çalıştırın.

İşletim sistemi logosu görünene kadar uzun süre beklerseniz, Microsoft® Windows® masaüstü görünene kadar beklemeye devam edin. Sonra da bilgisayarınızı kapatın ve yeniden deneyin.

- 3 Önyükleme aygıt listesi görüldüğünde **Yardımcı Program Bölümüne Önyükleme Yap seçeneğini vurgulayın** ve <Enter> tuşuna basın.
- 4 Dell Tanı uygulaması **Ana Menü** ekranı görüldüğünde yapmak istediğiniz testi seçin.

Dell Tanı Uygulamasını Sürücüler ve Yardımcı Programlar CD'sinden Başlatma



NOT: Sürücüler ve Yardımcı Programlar CD'si (Kaynak CD'si) isteğe bağlıdır ve bu nedenle tüm bilgisayarlarla birlikte gönderilmeyebilir.

- 1 Sürücüler ve *Yardımcı Programlar* CD'si takın.
- 2 Bilgisayarı kapatıp tekrar başlatın.
DELL logosu görüldüğünde hemen <F12> tuşuna basın.

Windows logosu görünene kadar uzun süre beklerseniz, Windows masaüstünü görene kadar beklemeye devam edin. Sonra da bilgisayarınızı kapatıp yeniden deneyin.



NOT: Sonraki adımlar önyükleme sırasını bir kereliğine değiştirir. Bir sonraki başlatmada bilgisayar sistem kurulumunda belirtilen aygıtlara göre önyükleme yapar.

- 3 Önyükleme aygıt listesi görüldüğünde **IDE CD-ROM Aygıtı** seçeneğini vurgulayıp <Enter> tuşuna basın.
- 4 CD önyükleme menüsünden **IDE CD-ROM Aygıtı** seçeneğini belirleyin.
- 5 Görüntülenen menüden **CD-ROM'dan Başlat** seçeneğini belirleyin.
- 6 Kaynak CD'si menüsünü başlatmak için 1 yazın.
- 7 Dell Tanı uygulamasını başlatmak için 2 yazın.
- 8 Numaralı listeden **32 Bitlik Dell Tanı Uygulamasını Çalıştır**'ı seçin. Listede birden çok sürüm varsa, bilgisayarınıza uygun olan sürümü seçin.
- 9 Dell Tanı uygulamasının **Ana Menü** ekranı görüntülendiğinde yapmak istediğiniz testi seçin.

Dell Tanı Uygulaması Ana Menüsü

- 1 Dell Tanı uygulaması yüklendikten ve **Ana Menü** ekranı görüntüledikten sonra istediğiniz seçeneğin düğmesini tıklatabilirsiniz.

Seçenek	İşlev
Ekspres Test	Cihazların hızlı testini yapar. Bu test genelde 10 - 20 dakika sürer ve sizin bir etkileşime girmenizi gerektirmez. Sorunu hızlı bir biçimde bulma olasılığını yükseltmek için önce Ekspres Testi yapın.
Kapsamlı Test	Cihazların kapsamlı bir kontrolünü yapar. Bu test genelde bir saat veya daha uzun sürer ve belirli aralıklarla sorulara yanıt vermenizi gerektirir.
Özel Test	Belirli bir aygıtı test eder. Yapmak istediğiniz testleri özelleştirebilirsiniz.
Belirti Ağacı	En sık karşılaşılan belirtileri listeler ve yaşadığınız sorunun sergilediği belirtiyi temel alan bir test seçmenize olanak verir.

- 2 Test sırasında bir sorunla karşılaşıldığında hata kodunu ve sorunun açıklamasını içeren bir mesaj görüntülenir. Hata kodunu ve sorun açıklamasını not edin ve ekrandaki talimatları uygulayın.

Hataya yol açan durumu gideremiyorsanız Dell'e başvurun.



NOT: Bilgisayarınızın Servis Etiketi her test ekranının üst kısmında yer alır. Dell ile bağlantı kurduğunuzda teknik destek size Servis Etiketini soracaktır.

- 3 Bir testi **Özel Test** veya **Belirti Ağacı** seçeneğini kullanarak yapıyorsanız, daha fazla bilgi için aşağıdaki ilgili sekmeyi tıklayın.

Sekme	İşlev
Sonuçlar	Testin sonuçlarını ve karşılaşılan hata durumlarını görüntüler.
Hatalar	Karşılaşılan hata durumlarını, hata kodlarını ve sorun açıklamasını görüntüler.
Yardım	Testi açıkla ve testi yapmak için gerekenleri belirtebilir.
Yapılandırma	Seçilen aygıtın donanım yapılandırmasını görüntüler. Dell Tanı uygulaması, tüm aygıtların yapılandırma bilgilerini sistem kurulumu, bellek ve çeşitli dahili testlerden elde edip bilgileri ekranın sol bölümündeki aygıt listesinde görüntüler. Aygıt listesinde bilgisayarınıza kurulmuş tüm bileşenlerin veya takılmış tüm aygıtların adı görüntülenmeyebilir.
Parametreler	Test ayarlarını değiştirerek testi özelleştirmenize olanak verir.

- 4 Testler tamamlandığında Dell Tanı uygulamasını *Sürücüler ve Yardımcı Programlar* CD'sinden (isteğe bağlı) *çalıştırıyorsanız*, CD'yi çıkartın.
- 5 **Ana Menü** ekranına dönmek için test ekranını kapatın. Dell Tanı uygulamasından çıkmak ve bilgisayarı yeniden başlatmak için **Ana Menü** ekranını kapatın.

Sistem Işıkları

Güç ışığı bir bilgisayar sorununu gösterebilir.

Güç Işığı	Sorun Tanımı	Önerilen Çözüm
Sabit yeşil	Güç açık ve bilgisayar normal bir şekilde çalışıyor.	Düzeltmeye yönelik herhangi bir işlem gerekmez.
Yanıp sönen yeşil	Bilgisayar askıda (Microsoft® Windows® 2000 ve Windows XP).	Güç düğmesine basın, fareyi hareket ettirin veya bilgisayarı yeniden çalıştırmak için klavyedeki bir tuşa basın.
Birkaç kez yeşil olarak yanıp söner ve kapanır	Bir yapılandırma hatası var.	Bu özel hatanın tanımlanıp tanımlanmadığını görmek için bkz: "Tanı Işıkları", sayfa 207.

Güç Işıđı	Sorun Tanımı	Önerilen Çözüm
Sabit sarı	Dell tanı uygulaması bir test yapıyor veya sistem kartındaki bir aygıt hatalı olabilir veya yanlış takılmış olabilir.	Dell Tanı Uygulaması çalışıyorsa testin tamamlanmasını bekleyin. Bu özel sorunun tanımlanıp tanımlanmadığını görmek için bkz: "Tanı Işıkları", sayfa 207. Bilgisayar önyükleme yapmıyorsa teknik yardım için Dell'e başvurun. Dell bağlantı bilgileri için, çevrimiçi <i>Kullanım Kılavuzuna</i> bakın.
Yanıp sönen sarı	Bir güç kaynađı veya sistem kartı hatası oluştu.	Bu özel hatanın tanımlanıp tanımlanmadığını görmek için bkz: "Tanı Işıkları", sayfa 207. Çevrimiçi <i>Kullanım Kılavuzunda</i> "Güç Sorunları" bölümüne bakın.
POST sırasında sabit yeşil ve bir bip kodu	BIOS çalışması sırasında bir sorun belirlendi.	Bip kodlarla ilgili tanı işlemleri hakkındaki talimatlar için bkz: "Bip Kodları", sayfa 210. Ayrıca bu özel sorunun tanımlanıp tanımlanmadığını görmek için bkz: "Tanı Işıkları", sayfa 207.
Sabit güç ışığı, POST sırasında bip kodu ve görüntü yok	Monitör veya grafik kartı hatalı olabilir veya yanlış kurulmuş olabilir.	Bu özel sorunun tanımlanıp tanımlanmadığını görmek için bkz: "Tanı Işıkları", sayfa 207.
Sabit yeşil güç ışığı; bip kodu yok ancak POST sırasında bilgisayar kilitlemiyor	Tümleşik sistem kartı aygıtlarından biri hatalı olabilir.	Bu özel sorunun tanımlanıp tanımlanmadığını görmek için bkz: "Tanı Işıkları", sayfa 207. Sorun tanımlanmamışsa teknik yardım için Dell'e başvurun. Dell bağlantı bilgileri için bkz: çevrimiçi <i>Kullanım Kılavuzu</i> .

Tanı Işıkları



 **UYARI:** Bu bölümdeki işlemlerin herhangi birine başlamadan önce *Ürün Bilgisi Kılavuzundaki* güvenlik talimatlarını uygulayın.



Bir sorunu gidermenize yardımcı olmak üzere küçük boy, küçük masaüstü ve küçük tower bilgisayarlarda arka panelde "A", "B", "C" ve "D" olarak etiketlenmiş dört ışık bulunur. Bu ışıklar sarı veya yeşil olabilir. Bilgisayar normal bir biçimde çalışmaya başladığında, ışık düzeni durumu ve ışıkların kodları önyükleme işlemi biterken değişir. Sistem önyüklemesinin POST bölümü başarıyla tamamlanıyorsa dört ışığın tamamı sabit yeşil görünür. POST sırasında bilgisayar hatalı çalışıyorsa, LED ışıklarının düzeni bilgisayarın nerede durdurulduğunu saptamaya yardımcı olur.



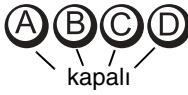

 **NOT:** Tanı ışıklarının yönleri sistem türüne göre değişebilir. Tanı ışıkları düşey veya yatay yönde olabilir.



Y = Sarı

G = Yeşil

Işık Düzeni	Sorun Tanımı	Önerilen Çözüm
	Bilgisayar normal "kapalı" durumdadır veya bir BIOS öncesi hata oluşmuş olabilir.	Bilgisayarı çalışan bir elektrik prizine takın veya açma kapatma düğmesine basın.
	Bir BIOS hatası oluşmuş olabilir, bilgisayar kurtarma modundadır.	BIOS Kurtarma yardımcı programını çalıştırın, kurtarma işleminin tamamlanmasını bekleyin ve sonra da bilgisayarı yeniden başlatın.
	Bir işlemci hatası oluşmuş olabilir.	İşlemciyi yeniden takın ve bilgisayarı yeniden başlatın. İşlemciyi yeniden takma hakkında bilgi için bkz: çevrimiçi <i>Kullanım Kılavuzu</i> .

Işık Düzeni	Sorun Tanımı	Önerilen Çözüm
	<p>Bellek modülleri algılandı ancak bir bellek hatası oluştu.</p>	<ul style="list-style-type: none"> • Bir bellek modülü takılıysa, modülü yeniden takıp bilgisayarı yeniden başlatın. Bellek modülünün yeniden takılması hakkına bilgi için bkz: çevrimiçi <i>Kullanım Kılavuzu</i>. • İki veya daha fazla bellek modülü takılıysa, modülleri çıkartın, bir modülü yeniden takın ve bilgisayarı yeniden başlatın. Bilgisayar normal biçimde çalışmaya başlıyorsa, bir modül daha takın. Hatalı bir modül bulana veya tüm modülleri hatasız olarak yeniden takana kadar devam edin. • Mümkünse, bilgisayarınıza aynı türden doğru çalışan bellek modülleri takın. • Sorun devam ederse Dell ile bağlantı kurun. Dell bağlantı bilgileri için, çevrimiçi <i>Kullanım Kılavuzuna</i> bakın.
	<p>Bir ek kart hatası oluşmuş olabilir.</p>	<ul style="list-style-type: none"> • Bir kart (grafik kartı değil) çıkartılıp bilgisayar yeniden başlatıldığında çakışma olup olmadığını saptayın. • Sorun devam ederse, çıkarttığınız kartı yeniden takın, başka bir kartı çıkartın ve sonra da bilgisayarı yeniden başlatın. • Bu işlemi her kart için tekrarlayın. Bilgisayar normal şekilde çalışmaya başlarsa, bilgisayardan çıkartılan son karta kaynak çakışmaları için sorun giderme işlemi uygulayın (bkz: "Yazılım ve Donanım Uyumsuzluklarını Çözümleme", sayfa 211). • Her kartı, her seferinde farklı bir PCI konektörüne taşıyıp her taşıma işleminden sonra bilgisayarı yeniden başlatın. • Sorun devam ederse Dell ile bağlantı kurun. Dell bağlantı bilgileri için, çevrimiçi <i>Kullanım Kılavuzuna</i> bakın.

Işık Düzeni	Sorun Tanımı	Önerilen Çözüm
	Bir grafik kartı hatası oluşmuş olabilir.	<ul style="list-style-type: none"> Bilgisayarın bir grafik kartı varsa, kartı yeniden takın ve bilgisayarı yeniden başlatın. Sorun devam ederse, çalıştığınızı bildiğiniz bir grafik kartı takıp bilgisayarı yeniden başlatın. Sorun devam ederse veya bilgisayarda entegre bir grafik kartı varsa Dell ile bağlantı kurun. Dell bağlantı bilgileri için, çevrimiçi <i>Kullanım Kılavuzuna</i> bakın.
	Bir disket veya sabit disk hatası oluşmuş olabilir.	Tüm güç ve veri kablolarını yeniden takıp bilgisayarı yeniden başlatın.
	Bir USB hatası oluşmuş olabilir.	Tüm USB aygıtlarını yeniden takın, kablo bağlantılarını kontrol edin ve sonra da bilgisayarı yeniden başlatın.
	Bellek modülü algılanmadı.	<ul style="list-style-type: none"> Bir bellek modülü takılıysa, modülü yeniden takıp bilgisayarı yeniden başlatın. Bellek modülünün yeniden takılması hakkına bilgi için bkz: çevrimiçi <i>Kullanım Kılavuzu</i>. İki veya daha fazla bellek modülü takılıysa, modülleri çıkartın, bir modülü yeniden takın ve bilgisayarı yeniden başlatın. Bilgisayar normal biçimde çalışmaya başlıyorsa, bir modül daha takın. Hatalı bir modül bulana veya tüm modülleri hatasız olarak yeniden takana kadar devam edin. Mümkünse, bilgisayarınıza aynı türden doğru çalışan bellek modülleri takın. Sorun devam ederse Dell ile bağlantı kurun. Dell bağlantı bilgileri için, çevrimiçi <i>Kullanım Kılavuzuna</i> bakın.

Işık Düzeni	Sorun Tanımı	Önerilen Çözüm
	Bellek modülleri algılandı ancak bir bellek yapılandırma veya uyumluluk hatası var.	<ul style="list-style-type: none"> • Özel bir bellek modülü veya bellek konektörü gerekmediğinden emin olun. • Taktığınız bellek modüllerinin bilgisayarınızla uyumlu olduğundan emin olun. • Sorun devam ederse Dell ile bağlantı kurun. Dell bağlantı bilgileri için, çevrimiçi <i>Kullanım Kılavuzuna</i> bakın.
	Başka bir hata oluştu.	<ul style="list-style-type: none"> • Sabit disk, CD sürücüsü ve DVD sürücüsünden gelen kabloların sistem kartına doğru takıldığından emin olun. • Monitör ekranında görüntülenen mesaja bakın. • Sorun devam ederse Dell ile bağlantı kurun. Dell bağlantı bilgileri için, çevrimiçi <i>Kullanım Kılavuzuna</i> bakın.
	POST sonrasında bilgisayar normal çalışma durumunda.	Yok.

Bip Kodları

Monitör hataları veya sorunları görüntüleyemezse bilgisayarınız başlangıçta bir dizi bip sesi verebilir. Bip kodu denilen bu bip sesleri bir sorun olduğunu belirtir. Olası bir bip kodu (kod 1-3-1) bir bip sesi, art arda üç bip sesi ve ardından yine bir bip sesinden oluşur. Bu bip kodu bilgisayarda bir bellek sorunu olduğunu belirtir.

Bilgisayarınız başlangıçta bip sesi verirse:

- 1 Bip kodunu not alın.
- 2 Daha önemli bir sebep olup olmadığını belirlemek için, bkz: "Dell Tanı", sayfa 203.
- 3 Teknik destek için Dell'le temasa geçin. Dell'le temasa geçme hakkında bilgi edinmek için çevrimiçi *Kullanım Kılavuzunuza* bakın.

Kod	Sebebi	Kod	Sebebi
1-1-2	Mikroişlemci kayıt hatası	3-1-4	Bağımlı kesinti maskesi kayıt hatası
1-1-3	NVRAM okuma/yazma hatası	3-2-2	Kesinti vektör yükleme hatası
1-1-4	ROM BIOS sağlama hatası	3-2-4	Klavye Denetleyici Testi hatası
1-2-1	Programlanabilir aralık zamanlayıcı hatası	3-3-1	NVRAM güç kaybı
1-2-2	DMA başlatma hatası	3-3-2	Geçersiz NVRAM yapılandırması

Kod	Sebeup	Kod	Sebeup
1-2-3	DMA sayfa kaydı okuma/yazma hatası	3-3-4	Video Belleği Testi başarısızlığı
1-3	Video Belleği Testi başarısızlığı	3-4-1	Ekran başlatma hatası
1-3-1'den 2-4-4'e kadar	Bellek düzgün tanımlanmıyor veya kullanılmıyor	3-4-2	Ekran kaynağını bulma hatası
3-1-1	Bağımlı DMA kayıt hatası	3-4-3	Video ROM arama hatası
3-1-2	Ana DMA kayıt hatası	4-2-1	Saat çalışmıyor
3-1-3	Ana kesinti maskesi kayıt hatası	4-2-2	Kapatma hatası
4-2-3	Kapı A20 hatası	4-4-1	Seri veya paralel bağlantı noktası testi hatası
4-2-4	Korumalı modda beklenmedik kesinti	4-4-2	Gölgeli belleğe kod açma hatası
4-3-1	Adres 0FFFFh üzerinde bellek hatası	4-4-3	Matematik yardımcı işlemcisi test hatası
4-3-3	Saat çipi sayacı 2 başarısız	4-4-4	Önbellek testi hatası
4-3-4	Gün saati durdu		

Dell™ IDE Sabit Disk Tanısını Çalıştırma

Dell IDE Sabit Disk Tanısı, sabit disk hatasını gidermek veya onaylamak üzere sabit diski test eden bir yardımcı programdır.

- 1 Bilgisayarınızı açın (bilgisayarınız zaten açıksa, yeniden başlatın).
- 2 Ekranın sağ üst köşesinde F2= Kurulum görüldüğünde, <Ctrl><Alt><d> tuş birleşimine basın.
- 3 Ekrandaki talimatları gerçekleştirin.

Bir hata rapor edilirse, çevrimiçi *Kullanım Kılavuzunun* "Sorunları Çözme" bölümünde yer alan "Sabit Disk Sorunları" konusuna bakın.

Yazılım ve Donanım Uyumsuzluklarını Çözümleme

Bir aygıt işletim sistemini başlatma sırasında algılanmazsa veya algılanmış ancak yanlış yapılandırılmışsa, uyumsuzluğu çözümlmek için Donanım Sorun Gidericisi'ni kullanabilirsiniz. Microsoft® Windows® 2000 işletim sisteminde, uyumsuzlukları gidermek için Aygıt Yöneticisi'ni de kullanabilirsiniz.

Windows XP

Uyumsuzlukları Donanım Sorun Gidericisi'ni kullanarak çözümlmek için:

- 1 **Başlat** düğmesini ve ardından **Yardım ve Destek**'i tıklatın.
- 2 Arama alanına **donanım sorun gidericisi** yazın ve aramayı başlatmak için oku tıklatın.
- 3 **Arama Sonuçları** listesinde **Donanım Sorun Gidericisi**'ni tıklatın.

- 4 **Donanım Sorun Gidericisi** listesinde, **Bilgisayarında bir donanım çakışmasını çözümlenem gerekiyor** seçeneğini ardından da **İleri**'yi tıktatın.

Windows 2000

Uyumsuzlukları Aygıt Yöneticisi'ni kullanarak çözümlenem için:

- 1 **Başlat** düğmesini tıktatın, **Ayarlar**'ın üzerine gelin, ardından da **Denetim Masası**'nı tıktatın.
- 2 **Denetim Masası** penceresinde **Sistem**'i çift tıktatın.
- 3 **Donanım** sekmesini tıktatın.
- 4 **Aygıt Yöneticisi**'ni tıktatın.
- 5 **Görünüm**'ü ve **Bağlantıya göre kaynaklar** seçeneğini tıktatın.
- 6 **Kesme talebi (IRQ)** seçeneğini çift tıktatın.

Yanlış yapılandırılmış aygıtlar sarı bir ünlem işaretiyle (!), aygıt devre dışı bırakılmışsa kırmızı bir x harfiyle gösterilir.

- 7 **Özellikler** penceresini görüntülenem için yanında ünlem işareti olan herhangi bir aygıtı çift tıktatın.

Özellikler penceresindeki **Aygıt** durumu alanı yeniden yapılandırılması gereken kartları veya aygıtları raporlar.

- 8 Aygıtları yeniden yapılandırın veya Aygıt Yöneticisi'nden kaldırın. Aygıtı yapılandırma hakkında bilgi için aygıtla birlikte sağlanan belgelere bakın.

Uyumsuzlukları Donanım Sorun Gidericisi'ni kullanarak çözümlenem için:

- 1 **Başlat** düğmesini ve **Yardım**'ı tıktatın.
- 2 **İçerik** sekmesinde **Sorun Giderme ve Yardım**'ı tıktatın, **Windows 2000 sorun gidericileri** ve **Donanım** seçeneklerini tıktatın.

Donanım Sorun Gidericisi listesinde, **Bilgisayarında bir donanım çakışmasını çözümlenem gerekiyor** seçeneğini ve **İleri**'yi tıktatın.

Microsoft® Windows® XP Sistem Geri Yükleme'yi Kullanma

Donanım, yazılım veya diğer sistem ayarlarında yapılan değişiklikler bilgisayarı istenmeyen bir çalışma durumunda bırakırsa, Microsoft® Windows® XP işletim sistemi, bilgisayarınızı önceki bir çalışma durumuna döndürebilmeniz (veri dosyalarını etkilemeden) için Sistem Geri Yükleme'yi sağlar. Sistem Geri Yükleme'yi kullanma hakkında bilgi edinmek için Windows Yardım ve Destek Merkezi'ne bakın.

-  **DİKKAT:** Düzenli olarak veri dosyalarınızı yedekleyin. Sistem Geri Yükleme veri dosyalarınızı izlemez veya kurtarmaz.

Geri Yükleme Noktası Oluşturma

- 1 **Başlat** düğmesini ve **Yardım ve Destek**'i tıktatın.

- 2 **Sistem Geri Yükleme**'yi tıklatın.
- 3 Ekrandaki talimatları gerçekleştirin.

Bilgisayarı Önceki Bir Çalışma Durumuna Geri Yükleme



DİKKAT: Bilgisayarı önceki bir çalışma durumuna geri yüklemeyden önce, açık olan tüm dosyaları kaydedip kapatın ve açık olan tüm programlardan çıkın. Sistem geri yükleme işlemi tamamlanana dek herhangi bir dosyayı veya programı değiştirmeyin, açmayın veya silmeyin.

- 1 **Başlat** düğmesini tıklatın, **Tüm Programlar**→ **Donatılar**→ **Sistem Araçları** seçeneğinin üzerine gelin ve **Sistem Geri Yükleme**'yi tıklatın.
- 2 **Bilgisayarımı önceki bir duruma geri yükle** seçeneğinin belirlenmiş olduğundan emin olun ve **İleri**'yi tıklatın.
- 3 Bilgisayarınızı geri yüklemek istediğiniz bir takvim tarihini tıklatın.

Bir Geri Yükleme Noktası Seç ekranı, geri yükleme noktalarını görmenize ve seçmenize olanak tanıyan bir takvim sağlar. Kullanılabilir geri yükleme noktaları olan tüm takvim tarihleri kalın harfle yazılmış olarak görünür.

- 4 Bir geri yükleme noktası seçin ve **İleri**'yi tıklatın.

Bir takvim tarihinde yalnızca bir geri yükleme noktası varsa, bu geri yükleme noktası otomatik olarak seçilir. İki veya daha fazla geri yükleme noktası varsa, tercih ettiğiniz geri yükleme noktasını tıklatın.

- 5 **İleri**'yi tıklatın.

Sistem Geri Yükleme veri toplamayı tamamladıktan sonra **Geri Yükleme Tamamlandı** ekranı görünür ve bilgisayar yeniden başlar.

- 6 Bilgisayar yeniden başladıktan sonra, **Tamam**'ı tıklatın.

Geri yükleme noktasını değiştirmek için, farklı bir geri yükleme noktası kullanarak adımları yineleyebilir veya geri yükleme işlemi geri alabilirsiniz.

Son Sistem Geri Yükleme Geri Alma



DİKKAT: Son sistem geri yüklemesini geri almadan önce, açık olan tüm dosyaları kaydedip kapatın ve açık olan tüm programlardan çıkın. Sistem geri yükleme işlemi tamamlanana dek herhangi bir dosyayı veya programı değiştirmeyin, açmayın veya silmeyin.

- 1 **Başlat** düğmesini tıklatın, **Tüm Programlar**→ **Donatılar**→ **Sistem Araçları** seçeneğinin üzerine gelin ve **Sistem Geri Yükleme**'yi tıklatın.
- 2 **Son geri yükleme işlemimi geri al** seçeneğini ve **İleri**'yi tıklatın.
- 3 **İleri**'yi tıklatın.
Sistem Geri Yükleme ekranı görünür ve bilgisayar yeniden başlar.
- 4 Bilgisayar yeniden başladıktan sonra, **Tamam**'ı tıklatın.

Sistem Geri Yüklemeyi Etkinleştirme

Windows XP işletim sistemini 200 MB'den az kullanılabilir boş sabit disk alanıyla yeniden yüklerseniz, Sistem Geri yükleme otomatik olarak devre dışı bırakılır. Sistem Geri Yüklemenin etkin olup olmadığını görmek için:

- 1 **Başlat** düğmesini ve **Denetim Masası**'nı tıklatın.
- 2 **Performans ve Bakım**'i tıklatın.
- 3 **Sistem**'i tıklatın.
- 4 **Sistem Geri Yükleme** sekmesini tıklatın.
- 5 **Sistem Geri Yükleme**yi **Kapat** seçeneğinin işaretli olmadığından emin olun.

Microsoft® Windows® XP'yi yeniden yükleme

Başlamadan Önce

Yeni takılmış bir sürücüyle ilgili sorunu düzeltmek için Windows XP işletim sistemini yeniden yüklemeyi düşünüyorsanız, önce Windows XP Aygıt Sürücüsü Geri Alma'yı kullanmayı deneyin. Aygıt Sürücüsü Geri Alma sorunu çözülmezse, işletim sisteminizi yeni aygıt sürücüsünü takmadan önceki çalışma durumuna döndürmek için Sistem Geri Yükleme'yi kullanın.



DİKKAT: Yükleme işlemini gerçekleştirmeden önce, birincil sabit diskinizdeki tüm veri dosyalarını yedekleyin. Geleneksel sabit disk yapılandırmaları için, birincil sabit disk bilgisayar tarafından algılanan ilk sürücüdür.

Windows XP'yi yeniden yüklemek için, aşağıdaki öğelere gereksiniminiz vardır:

- Dell™ *İşletim Sistemi* CD'si
- Dell *Sürücüler ve Yardımcı Programlar* CD'si



NOT: *Sürücüler ve Yardımcı Programlar* CD'si bilgisayarın çevrilmesi sırasında yüklenen sürücülerini içerir. Gerekli sürücülerini yüklemek için *Sürücüler ve Yardımcı Programlar* CD'sini kullanın (bilgisayarınızın bir RAID denetleyicisinin olması durumunda gereken sürücüler de dahil).

Windows XP'yi Yeniden Yükleme



DİKKAT: Windows XP'yi yeniden yüklediğinizde Windows XP Service Pack 1 veya üst sürümünü kullanmalısınız.

Windows XP'yi yeniden yüklemek için, aşağıdaki bölümlerde yer alan tüm adımları listelendiği sırada uygulayın.

Yeniden yükleme işleminin tamamlanması 1 ile 2 saat arasında sürebilir. İşletim sistemini yeniden yükledikten sonra, aygıt sürücülerini, virtüsten koruma programını ve diğer yazılımları da yeniden yüklemeniz gerekir.

- ➡ **DİKKAT:** *İşletim Sistemi* CD'si Windows XP'yi yeniden yüklemeye ilişkin seçenekler sağlar. Seçenekler dosyaları geçersiz kılabilir ve sabit diskinizde yüklü olan programları etkileyebilir. Bu nedenle, bir Dell teknik destek temsilcisi size bu yönde talimat vermedikçe Windows XP'yi yeniden yüklemeyin.
- ➡ **DİKKAT:** Windows XP ile çakışmaları önlemek için, Windows XP'yi yeniden yüklemeden önce bilgisayarınızda yüklü olan tüm virüsten koruma yazılımlarını devre dışı bırakın. Talimatlar için yazılımla birlikte gelen belgelere bakın.

İşletim Sistemi CD'sinden Önyükleme

- 1 Açık olan tüm dosyaları kaydedip kapatın ve açık olan tüm programlardan çıkın.
- 2 *İşletim Sistemi* CD'sini yerleştirin. **Windows XP'yi Yükle** mesajı görünürse **Çıkış**'i tıklatın.
- 3 Bilgisayarı yeniden başlatın.
- 4 DELL™ logosu görüldükten hemen sonra <F12> tuşuna basın.
İşletim sistemi logosu görünürse, Windows masaüstünü görene dek bekleyin ve ardından bilgisayarını kapatıp yeniden deneyin.
- 5 Ok tuşlarına basarak **CD-ROM**'u seçin ve <Enter> tuşuna basın.
- 6 CD'den önyüklemek için herhangi bir tuşa basın mesajı görüldüğünde, herhangi bir tuşa basın.

Windows XP Kurulumu

- 1 **Windows XP Kurulumu** ekranı görüldüğünde, **Windows'u şimdi kurmak için** seçeneğini belirlemek üzere <Enter> tuşuna basın.
- 2 **Microsoft Windows Lisans Sözleşmesi** ekranındaki bilgileri okuyun ve lisans sözleşmesini kabul etmek için <F8> tuşuna basın.
- 3 Windows XP bilgisayarınızda zaten yüklüyse ve geçerli Windows XP verilerinizi kurtarmak istiyorsanız, onarım seçeneğini belirlemek üzere **r** yazın ve CD'yi çıkartın.
- 4 Windows XP'nin yeni bir kopyasını yüklemek istiyorsanız, bu seçeneği belirlemek üzere <Esc> tuşuna basın.
- 5 Vurgulanan (önerilen) bölümü seçmek için <Enter> tuşuna basın ve ekrandaki talimatları uygulayın.

Windows XP Kurulumu ekranı görünür ve işletim sistemi dosyaları kopyalamaya ve aygıtları yüklemeye başlar. Bilgisayar otomatik olarak birkaç kez yeniden başlar.

- 🔍 **NOT:** Kurulumun tamamlanması için gereken süre sabit diskin boyutuna ve bilgisayarınızın hızına bağlıdır.
- ➡ **DİKKAT:** Şu mesaj görüldüğünde herhangi bir tuşa basmayın: CD'den önyüklemek için herhangi bir tuşa basın.
- 6 **Bölge ve Dil Ayarları** ekranı görüldüğünde konunuza ilişkin ayarları seçin ve **İleri**'yi tıklatın.

- 7 **Yazılımınızı Kişiselleştirin** ekranına adınızı ve organizasyonunuzu (isteğe bağlı) girin ve **İleri**'yi tıklatın.
- 8 **Bilgisayar Adı ve Yönetici Parolası** penceresinde, bilgisayarınız için bir ad (veya sağlanamı kabul edin) ve bir parola girin, ardından da **İleri**'yi tıklatın.
- 9 **Modem Bağlantısı Bilgisi** ekranı görünürse, istenen bilgileri girin ve **İleri**'yi tıklatın.
- 10 **Tarih ve Saat Ayarları** penceresinde tarihi, saati ve saat dilimini girin ve **İleri**'yi tıklatın.
- 11 **Bağlantı Ayarları** ekranı görünürse, **Normal** ve **İleri** seçeneklerini tıklatın.
- 12 Windows XP Professional'ı yeniden yüklüyorsanız ve ağ yapılandırmanızla ilgili ek bilgi girmeniz istenirse, seçimlerinizi girin. Ayarlarınızdan emin değilseniz, varsayılan seçimleri kabul edin.
Windows XP, işletim sistemi bileşenlerini yükler ve bilgisayarı yapılandırır. Bilgisayar otomatik olarak yeniden başlar.
- ➡ **DİKKAT:** Şu mesaj görünürse herhangi bir tuşa basmayın: CD'den önyüklemek için herhangi bir tuşa basın.
- 13 **Microsoft'a Hoş Geldiniz** ekranı görüldüğünde, **İleri**'yi tıklatın.
- 14 Bu bilgisayar Internet'e nasıl bağlanacak? mesajı görüldüğünde, **Atla**'yı tıklatın.
- 15 **Microsoft'a kaydolmaya hazır mısınız?** ekranı görüldüğünde, **Hayır, şimdi değil** seçeneğini belirleyin ve **İleri**'yi tıklatın.
- 16 **Bu bilgisayarı kim kullanacak?** ekranı görüldüğünde, en çok beş kullanıcı girebilirsiniz.
- 17 **İleri**'yi tıklatın.
- 18 Kurulumu tamamlamak için **Son**'u tıklatın ve CD'yi çıkartın.
- 19 *Sürücüler ve Yardımcı Programlar* CD'si ile uygun sürücülerini yeniden yükleyin.
- 20 Virüsten koruma yazılımınızı yeniden yükleyin.
- 21 Programlarınızı yeniden yükleyin.
- 📁 **NOT:** Microsoft Office veya Microsoft Works Suite programlarınızı yeniden yüklemek ve etkinleştirmek için, Microsoft Office veya Microsoft Works Suite CD kabının arkasında bulunan Ürün Anahtarı numarasına gereksiniminiz vardır.

Sürücüler ve Yardımcı Programlar CD'sini Kullanma

- 📁 **NOT:** Sürücüler ve Yardımcı Programlar CD'si (Kaynak CD) isteğe bağlıdır ve bu nedenle her bilgisayarla verilmeyebilir.

Windows işletim sistemiyle çalışırken *Sürücüler ve Yardımcı Programlar* CD'sini kullanmak için (Kaynak CD olarak da bilinir):

- 📁 **NOT:** Aygıt sürücülerini ve kullanıcı belgelerine erişmek için Windows işletim sistemiyle çalışırken *Sürücüler ve Yardımcı Programlar* CD'sini kullanmalısınız.

- 1 Bilgisayarı açın ve Windows masaüstüne önyüklemesine izin verin.

- 2 *Sürücüler ve Yardımcı Programlar* CD'sini CD sürücüsüne yerleştirin.
Sürücüler ve Yardımcı Programlar CD'sini bu bilgisayarda ilk kez kullanıyorsanız, **Kaynak CD Yükleme İşlemi** penceresi açılır ve *Sürücüler ve Yardımcı Programlar* CD'sinin yükleme işlemine başlamak üzere olduğunu bildirir.
- 3 Devam etmek için **Tamam** 'ı tıklatın.
Yüklemeyi tamamlamak için yükleme programının istediklerini yanıtlayın.
- 4 **Dell Sistemi Sahibini Karşılama** ekranında **İleri**'yi tıklatın.
- 5 Uygun **Sistem Modelini**, **İşletim Sistemini**, **Aygıt Türünü** ve **Konuyu** seçin.

Bilgisayarınızın Sürücüleri

Bilgisayarınızın aygıt sürücülerinin listesini görüntülemek için:

- 1 **Konu** açılan menüsünde **Sürücülerim**'i tıklatın.
Sürücüler ve Yardımcı Programlar CD'si (isteğe bağlı) bilgisayarınızın donanımını ve işletim sistemini tarar ve ardından ekranda sistem yapılandırmanıza ait aygıt sürücülerinin listesi görüntülenir.
- 2 Uygun sürücüyü tıklatın ve sürücüyü bilgisayarınıza yüklemek için talimatları uygulayın.

Bilgisayarınıza ait kullanılabilir tüm sürücülerini görmek için, **Konu** açılan listesinde **Sürücüler**'i tıklatın.

Dizin

A

Aygıt Yöneticisi, 212

B

belgeler

aygıt, 189

bulma, 189

Hızlı Başvuru, 189

Kaynak CD'si, 189

Kullanım Kılavuzu, 189

çevrimiçi, 190

bilgisayar

bip kodları, 210

önceki çalışma durumuna geri
yükleme, 212

bip kodları, 210

C

CD

işletim sistemi, 190

Ç

çakışmalar

yazılım ve donanım
uyumsuzlukları, 211

D

Dell

destek sitesi, 190

Premier Destek web sitesi, 190

Dell Tanı, 203

donanım

bip kodları, 210

Dell Tanı, 203

çakışmalar, 211

Donanım Sorun

Gidericisi, 211

E

etiketler

Microsoft Windows, 189

Servis Etiketi, 189

G

güç ışığı, 205

H

hata mesajları

bip kodları, 210

tanı ışıkları, 205, 207

I

IRQ çakışmaları, 211

işletim sistemi

CD, 190

Windows XP'yi yeniden
yükleme, 214

Yükleme Kılavuzu, 190

İ

İşletim Sistemi CD'si, 190

ışıklar

açma kapatma düğmesi, 205

bilgisayarın arkası, 207

bilgisayarın ön tarafı, 205

sistem, 205

tanı, 207

ışıkları

tanı, 205

K

kapak

açma, 197

yeniden takma, 195

Kaynak CD'si

Dell Tanı, 203

Kullanım Kılavuzu, 189

M

Microsoft Windows

etiketi, 189

Ö

ön kapak
yeniden takma, 195

S

Servis Etiketi, 189
Sistem Geri Yükleme, 212
sistem ışıkları, 205
sorun
bip kodları, 210
sorun giderme
bilgisayarı önceki çalışma
durumuna geri
yükleme, 212
Dell Tanı, 203
Donanım Sorun Gidericisi, 211
tanı ışıkları, 205, 207
Yardım ve Destek Merkezi, 190
çakışmalar, 211
sorunlar
bilgisayarı önceki çalışma
durumuna geri
yükleme, 212
Dell Tanı, 203
tanı ışıkları, 205, 207
çakışmal, 211
sürücüler
yeniden yükleme, 189
Sürücüler ve Yardımcı
Programlar CD'si, 189

T

tanı
bip kodları, 210
Dell, 203
Sürücüler ve Yardımcı
Programlar CD'si, 189
ışıklar, 205, 207
tanı ışıkları, 205
tanı ışıkşarı, 207

W

Windows 2000
Aygıt Yöneticisi, 212
Donanım Sorun Gidericisi, 212
Windows XP
Donanım Sorun Gidericisi, 211
Sistem Geri Yükleme, 212
Yardım ve Destek Merkezi, 190
yeniden yükleme, 214

Y

Yardım ve Destek
Merkezi, 190
yazılım
çakışmalar, 211
yeniden yükleme
sürücüler, 189
Windows XP, 214