

# Manual de service Dell™ OptiPlex™ FX160/160

[Efectuarea de lucrări la calculatorul dvs.](#)  
[Configurarea sistemului](#)  
[Funcția Selective USB \(USB selectiv\)](#)  
[Reinstalarea software-ului](#)  
[Depanarea](#)  
[Suportul calculatorului](#)  
[Capacele](#)  
[Ansamblul unității hard disk \(optional\)](#)  
[Modulul NVRAM](#)  
[Placa wireless](#)

[Placa I/O](#)  
[Sursa de alimentare](#)  
[Ansamblul radiatorului procesorului](#)  
[Memoria](#)  
[Bateria tip monedă](#)  
[Ghidajul pentru cabluri](#)  
[Antena](#)  
[Ansamblul plăcii de sistem](#)  
[Obținerea de ajutor](#)  
[Căutarea informațiilor](#)

Model DC01T

---

## Note, atenționări și avertismente

 **NOTĂ:** O NOTĂ indică informații importante care vă ajută să utilizați mai bine computerul dumneavoastră.

 **ATENȚIONARE:** O ATENȚIONARE indică un pericol potențial de deteriorare a hardware-ului sau de pierdere a datelor dacă nu sunt urmate instrucțiunile.

 **AVERTISMENT:** Un AVERTISMENT indică un pericol potențial de deteriorare a bunurilor, de vătămare corporală sau de deces.

Dacă ați achiziționat un calculator Dell™ seria n, orice referințe din prezentul document la sistemele de operare Microsoft® Windows® nu sunt aplicabile.

---

Informațiile din acest document pot fi modificate fără notificare.  
© 2008 Dell Inc. Toate drepturile rezervate.

Este strict interzisă reproducerea sub orice formă a acestui material fără autorizația scrisă a Dell Inc.

Mărcile comerciale utilizate în acest text: *Dell*, logo-ul *DELL*, și *OptiPlex* sunt mărci comerciale ale Dell Inc.; *Intel* este marcă înregistrată a Intel Corporation în S.U.A. și în alte țări; *Microsoft*, *Windows*, *Windows Vista*, butonul *Windows Start*, și *Outlook* sunt mărci înregistrate ale Microsoft Corporation în Statele Unite și/sau alte țări.

Alte mărci comerciale și denumiri comerciale pot fi utilizate în acest document pentru referire fie la entitățile care au drepturi asupra mărcilor și denumirilor fie la produsele acestora. Dell Inc. neagă orice interes de proprietate asupra mărcilor comerciale și denumirilor comerciale cu excepția celor care îi aparțin.

Septembrie 2009 Rev. A01

[Înapoi la pagina de cuprins](#)

## Antena

Manual de service Dell™ OptiPlex™ FX160/160

- [Scoaterea antenei](#)
- [Remotarea antenei](#)

---

### Scoaterea antenei

1. Urmați procedura din [Înainte de a lucra la computerul dumneavoastră](#).
2. Scoateți ansamblul suportului unității hard disk, dacă este instalat (consultați [Scoaterea ansamblului suportului unității hard disk](#)).
3. Scoateți card-ul WLAN (consultați [Scoaterea plăcii wireless](#)).
4. Scoateți cablul antenei de sub clemă metalică de pe panoul posterior.

**⚠ AVERTISMENT:** Asigurați-vă că firele antenei sunt poziționate în centrul bucșei antenei înainte de a uni prin apăsare elementele bucșei. Dacă firele sunt împinse în exterior, acestea pot fi deteriorate la apăsarea elementelor bucșei.

5. Pe partea interioară a carcasei, uniți prin strângere elementele bucșei și, simultan, trageți cu atenție antena din spatele calculatorului.

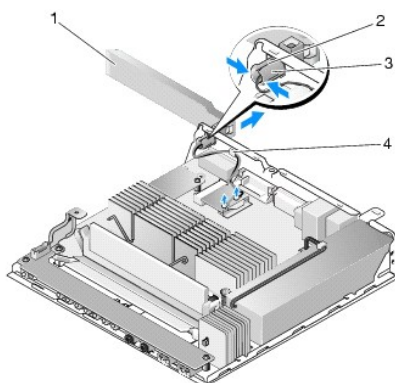

1	antena wireless	2	suport antenă
3	elemente bucșă antenă (2)	4	clemă metalică peste cablaj

---

### Remotarea antenei

1. Scoateți dopul, dacă este instalat, din deschiderea pentru antenă din panoul posterior.
2. Dacă este absent, montați un suport de antenă în deschiderea pentru antenă din panoul posterior.
3. Pozați firele antenei prin suportul de antenă de pe partea posterioară a carcasei.
4. Aliniați bucșa antenei cu suportul antenei de pe panoul posterior astfel încât atunci când rabatați antena în sus, aceasta să fie deasupra calculatorului (când acesta este orientat pe verticală).
5. Împingeți elementele bucșei antenei prin suportul de antenă până când elementele se fixează în poziție.

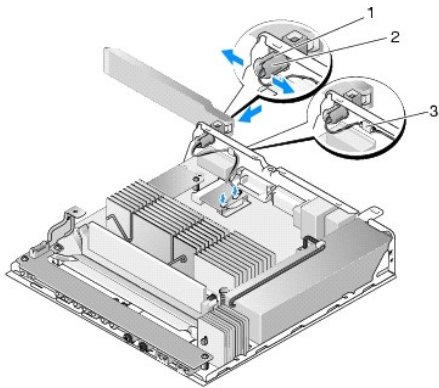

1	suport antenă	2	elemente bucșă
3	cablaj		

6. Remontați cardul WLAN (consultați [Remontarea cardului wireless](#)).
7. Pozați cablul antenei sub clema de pe partea posterioară a carcusei astfel încât cămașa cablajului să se afle sub clemă.
8. Remontați ansamblul suportului unității hard disk dacă a fost scos (consultați [Remontarea ansamblului suportului unității hard disk](#)).
9. Urmați procedura din [După ce ați lucrat la calculatorul dvs.](#)

---

[Înapoi la pagina de cuprins](#)

[Înapoi la pagina de cuprins](#)

## Efectuarea de lucrări la calculatorul dvs.

Manual de service Dell™ OptiPlex™ FX160/160

- [Instrumente recomandate](#)
- [Înainte de a lucra la computerul dumneavoastră](#)
- [După ce ați lucrat la calculatorul dvs](#)

Acest document oferă proceduri pentru scoaterea și instalarea componentelor în calculatorul dvs. Dacă nu se prevede altceva, fiecare procedură presupune că:

- 1 Ați parcurs pașii din această secțiune.
- 1 Ați citit informațiile despre siguranță livrate împreună cu calculatorul.
- 1 La înlocuirea unei componente, ați îndepărtat deja originalul, dacă a fost instalat.

 **NOTĂ:** Culoarea calculatorului dumneavoastră și anumite componente pot diferi față de ceea ce este prezentat în acest document.







### Instrumente recomandate

Procedurile din acest document pot necesita următoarele instrumente:

- 1 Șurubelniță mică cu vârful lat
- 1 Șurubelnițe Phillips #1 și Phillips #2
- 1 Știft din plastic mic
- 1 Actualizare Flash BIOS (consultați site-ul Web Dell Support la adresa [support.dell.com](http://support.dell.com))



### Înainte de a lucra la computerul dumneavoastră

Utilizați următoarele instrucțiuni de siguranță pentru a facilita protejarea calculatorului dvs. împotriva potențialelor deteriorări și protejarea siguranței dvs. personale.

-  **AVERTISMENT:** **Înainte de a efectua lucrări în interiorul calculatorului, citiți** instrucțiunile de siguranță livrate împreună cu acesta. Pentru informații suplimentare despre cele mai bune practici privind siguranța, consultați pagina de start pentru conformitatea cu reglementările, la adresa: [www.dell.com/regulatory\\_compliance](http://www.dell.com/regulatory_compliance).
-  **AVERTISMENT:** Unele componente pot deveni foarte fierbinți în timpul funcționării normale. Lăsați componentele sistemului să se răcească înainte de a le atinge.
-  **ATENȚIONARE:** Multe reparații pot fi efectuate numai de către un tehnician de service autorizat. Puteți efectua numai depanarea și reparațiile simple autorizate prin documentația produsului sau indicate de echipa de service și asistență prin telefon sau online. Deteriorarea cauzată de operații de service neautorizate de Dell nu este acoperită de garanție. Citiți și respectați instrucțiunile de siguranță livrate împreună cu produsul.
-  **ATENȚIONARE:** Pentru a evita descărcările electrostatice, conectați-vă la împământare utilizând o brățară antistatică sau atingând periodic o suprafață metalică nevopsită, cum ar fi un conector de pe partea din spate a calculatorului.
-  **ATENȚIONARE:** La manipularea calculatorului, procedați cu atenție pentru a nu deteriora antena wireless.
-  **ATENȚIONARE:** Manipulați cu grijă componentele și cardurile. Nu atingeți componentele sau contactele de pe un card. Țineți un card de margine sau de suportul său metalic. Țineți o componentă, cum ar fi un procesor, de marginile componentei, nu de pini.
-  **ATENȚIONARE:** **Atunci când deconectați un cablu, trageți de conectorul cablului sau de bucla pentru detensionare, nu de cablul propriu-zis.** Pentru conectorii de cablu cu opritoare, apăsați opritoare pentru a elibera conectorul. **Atunci când conectați un cablu, asigurați-vă de orientarea și alinierea corectă a conectorilor pentru a evita deteriorarea conectorului și / sau a pinilor acestuia.**

1. Asigurați-vă că suprafața de lucru este plană și curată pentru a preveni zgârierea suprafețelor calculatorului.

2. Opriți calculatorul.

- 1 În Microsoft® Windows® XP și Windows XP Embedded: faceți clic pe **Start** → **Shut down** (Oprire) → **Shut down** (Oprire).
- 1 În Microsoft Windows Vista®, faceți clic pe **Start** , faceți clic pe pictograma săgeată , apoi faceți clic pe **Shut Down** (Oprire) pentru a opri computerul.

 **NOTĂ:** Asigurați-vă că ați oprit calculatorul și că acesta nu este într-un mod de gestionare a alimentării. Dacă nu puteți opri calculatorul utilizând sistemul de operare, apăsați continuu butonul de alimentare timp de 6 secunde.

3. Deconectați calculatorul și toate dispozitivele atașate de la prizele lor electrice.

 **ATENȚIONARE:** Pentru a deconecta un cablu de rețea, **întâi deconectați** cablul de la calculator și apoi deconectați-l de la priza de rețea.

4. Deconectați toate cablurile de rețea de la calculator.
5. Dacă este cazul, scoateți suportul calculatorului (consultați [Scoaterea suportului calculatorului](#)).

 **AVERTISMENT:** Pentru a vă proteja împotriva șocurilor electrice, deconectați întotdeauna calculatorul de la priza electrică înainte de a îndepărta capacul.

6. Scoateți capacul calculatorului (consultați [Scoaterea capacului calculatorului](#)).
- 

## După ce ați lucrat la calculatorul dvs.

După ce ați finalizat toate procedurile de remontare, asigurați-vă că ați conectat toate dispozitivele externe, cardurile, cablurile etc. înainte de a porni calculatorul.

1. Remontați capacul calculatorului (consultați [Remontarea capacului calculatorului](#)).
2. Remontați suportul calculatorului (consultați [Remontarea suportului calculatorului](#)).

 **ATENȚIONARE:** Pentru a conecta un cablu de rețea, **mai întâi introduceți cablul în dispozitivul de rețea**, apoi conectați-l la calculator.

3. Conectați un cablu de rețea la calculator dacă este necesar.
  4. Conectați calculatorul și toate dispozitivele atașate la prizele electrice.
  5. Porniți calculatorul.
- 

[Înapoi la pagina de cuprins](#)

[Înapoi la pagina de cuprins](#)

## Ghidajul pentru cabluri

Manual de service Dell™ OptiPlex™ FX160/160

- [Scoaterea ghidajului pentru cabluri](#)
- [Remontarea ghidajului pentru cabluri](#)

---

### Scoaterea ghidajului pentru cabluri

1. Scoateți șurubul ce fixează ghidajul pentru cabluri de placa de sistem.

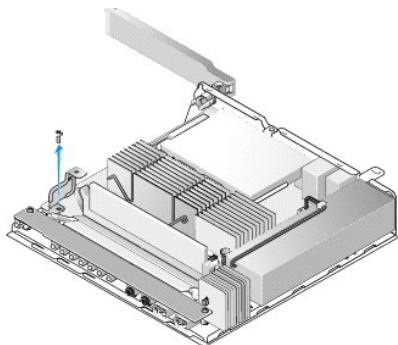

2. Ridicați ghidajul afară din calculator.

---

### Remontarea ghidajului pentru cabluri

1. Aliniați orificiul pentru șurub al ghidajului pentru cabluri cu orificiul de pe placa de sistem.
2. Fixați ghidajul pentru cabluri de placa de sistem cu șurubul.

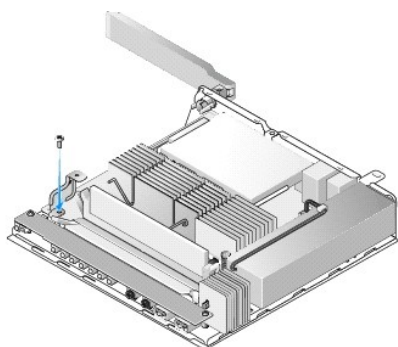

---

[Înapoi la pagina de cuprins](#)

[Înapoi la pagina de cuprins](#)

## Bateria tip monedă

Manual de service Dell™ OptiPlex™ FX160/160

- [Scoaterea bateriei tip monedă](#)
- [Remontarea bateriei tip monedă](#)

Calculatorul dvs. este dotat cu unul din cele două tipuri de soclu pentru baterii tip monedă. Un tip este prevăzut cu cleme de fixare care se înfășoară pe părțile laterale ale bateriei pentru a o reține în soclu. Celălalt tip este prevăzut cu un singur cârlig de fixare care reține bateria în poziție.

### Scoaterea bateriei tip monedă

⚠ **ATENȚIONARE:** Opțiunile de configurare BIOS revin la setările implicite din fabrică la înlocuirea bateriei tip monedă. Înainte de înlocuirea bateriei tip monedă, înregistrați setările opțiunilor BIOS pentru referință ulterioară. Consultați [Opțiunile utilitarului de configurare BIOS](#).

1. Urmați procedura din [Înainte de a lucra la computerul dumneavoastră](#).
2. În funcție de tipul de soclu de baterie cu care este echipat calculatorul dvs., fie apăsați marginea superioară a bateriei pentru a o scoate din clemele de fixare până când poate fi scoasă prin ridicare, fie împingeți înapoi cârligul de fixare și scoateți bateria prin ridicare din soclu.

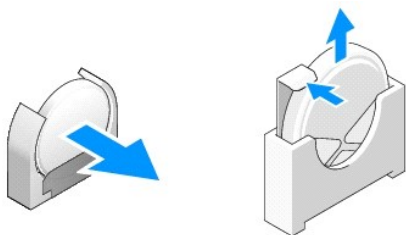

### Remontarea bateriei tip monedă

⚠ **AVERTISMENT:** O baterie tip monedă poate exploda dacă este instalată incorect. Înlocuiți bateria numai cu tipul recomandat de Dell. Eliminați bateriile uzate la deșeurile conform instrucțiunilor producătorului.

1. Introduceți bateria prin glisare în soclul de baterie ușor înclinată pentru a evita clemele de fixare.

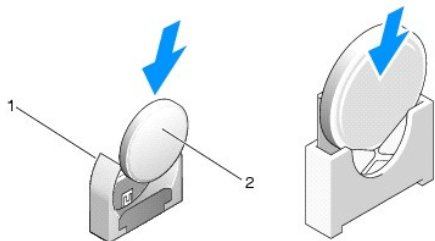

1	soclul bateriei tip monedă	2	baterie tip monedă
---	----------------------------	---	--------------------

2. Poziționați bateria astfel încât să fie așezată corespunzător și fixată sigur în dispozitivele de fixare.
3. Urmați procedura din [După ce ați lucrat la calculatorul dvs.](#)
4. Reporniți calculatorul și accesați configurarea BIOS pentru a seta opțiunile conform necesităților (consultați [Accesarea utilitarului de configurare BIOS](#)).

[Înapoi la pagina de cuprins](#)

[Înapoi la pagina de cuprins](#)

## Capacele

Manual de service Dell™ OptiPlex™ FX160/160

- [Scoaterea capacului calculatorului](#)
- [Remontarea capacului calculatorului](#)
- [Scoaterea capacului lateral](#)
- [Remontarea capacului lateral](#)

---

### Scoaterea capacului calculatorului

- ⚠ **AVERTISMENT:** Deconectați întotdeauna calculatorul de la priza electrică înainte de a deschide capacul acestuia.
- ⚠ **AVERTISMENT:** Unele componente devin foarte fierbinți în timpul funcționării normale. Lăsați componentele sistemului să se răcească înainte de a le atinge.

1. Deconectați cablul de securitate de la calculator (dacă există).
2. Amplasați calculatorul în poziție orizontală.
3. Dacă este necesar, deplasați antena astfel încât să nu obstrucționeze accesul la șurubul capacului.
4. Scoateți cele două șuruburi din spatele calculatorului.
5. Deplasați prin glisare sursa de alimentare spre partea frontală a calculatorului și ridicați-o în afară.

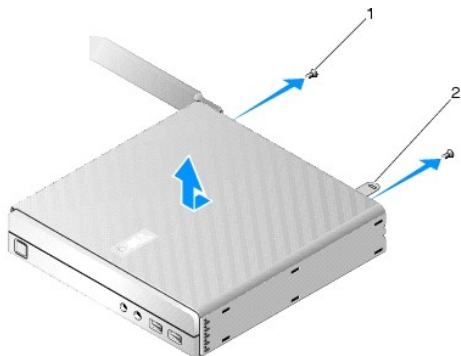

1	șurub (2)	2	slot cablu de securitate
---	-----------	---	--------------------------

---

### Remontarea capacului calculatorului

1. Amplasați calculatorul în poziție orizontală.
2. Amplasați capacul calculatorului pe calculator.  

Proeminența cu slotul cablului de securitate trebuie să fie orientată spre spatele calculatorului și capacul trebuie să fie la o distanță de aproximativ 1/4 inchi de lamele de încuiere aliniată.
3. Deplasați prin glisare capacul spre spatele calculatorului până când lamele de încuiere a sistemului sunt aliniată.
4. Remontați cele două șuruburi care fixează capacul de carcasă.



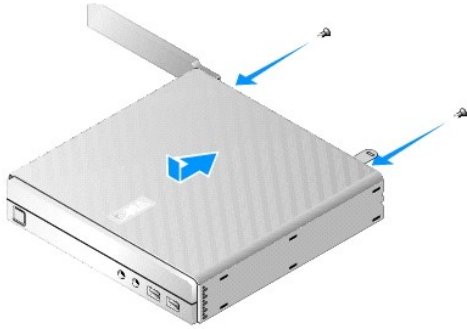

5. Reatașați cablul de securitate la calculator, dacă este necesar.

---

## Scoaterea capacului lateral

1. Ridicați marginea posterioară a capacului lateral de pe carcasă, apoi scoateți cârligele de sub marginea frontală a capacului lateral din fantele de pe partea laterală a carcasei.

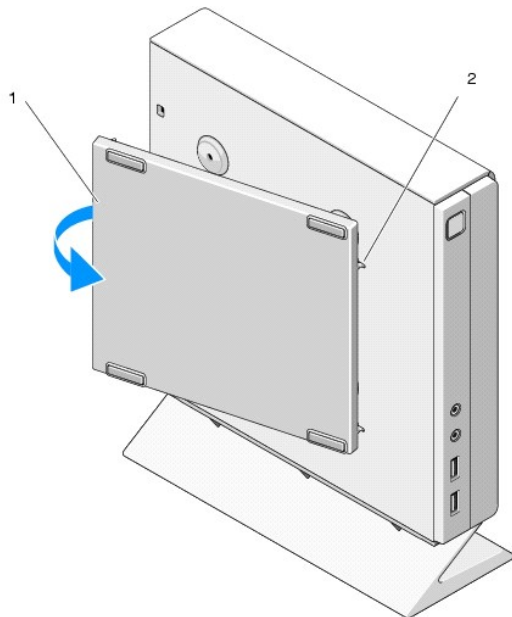

1	capac lateral	2	fante pentru cârligele capacului lateral
---	---------------	---	--

---

## Remontarea capacului lateral

1. Cu capacul lateral la un unghi de 30 de grade față de carcasă, introduceți cârligele de sub marginea frontală a capacului lateral în fantele de pe partea stângă a carcasei.
2. Rabatați marginea posterioară a capacului lateral în carcasă pentru a cupla proeminențele de sub marginea posterioară a capacului cu orificiile din carcasă.

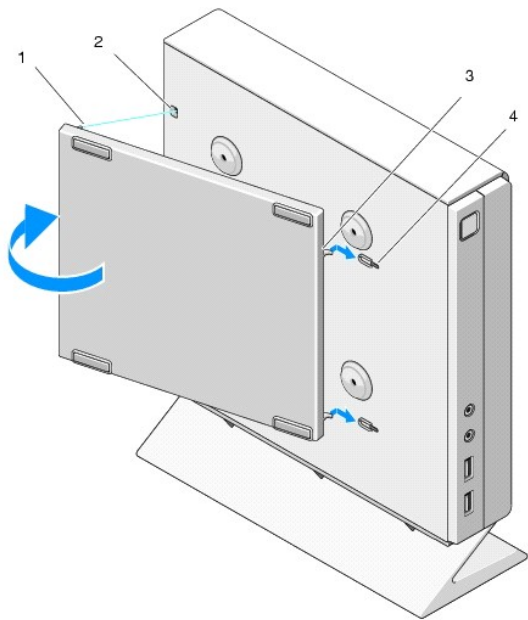

1	proeminență (2)	2	orificiu de reținere (2)
3	cârlige capac lateral (2)	4	fante pentru cârlige capac lateral(2)

---

[Înapoi la pagina de cuprins](#)

[Înapoi la pagina de cuprins](#)

## Căutarea informațiilor

Manual de service Dell™ OptiPlex™ FX160/160

 **NOTĂ:** Unele funcții sau suporturi pot fi opționale și pot să nu fie livrate împreună cu calculatorul dvs. Unele funcții sau suporturi pot să nu fie disponibile în anumite țări.

 **NOTĂ:** Pot fi livrate informații suplimentare împreună cu calculatorul dvs.

Document/Suport de stocare/Etichetă	Cuprins
<b>Etichetă de service/Cod de service expres</b>  Eticheta de service/Codul de service expres este prezent (ă) pe calculatorul dvs. și pe ecranul utilitarului de configurare BIOS.	<ul style="list-style-type: none"><li>1 Utilizați Eticheta de service pentru identificarea calculatorului dvs. atunci când utilizați <a href="http://support.dell.com">support.dell.com</a> sau consultați asistența tehnică.</li><li>1 Introduceți Codul de service expres pentru a direcționa apelul dvs. atunci când contactați asistența tehnică</li></ul> <p><b>NOTĂ:</b> Eticheta de service/Codul de service expres se află pe calculatorul dvs.</p>
<b>Suportul optic Drivers and Utilities (Drivere și utilitare)</b>  Suportul optic <i>Drivers and Utilities (Drivere și utilitare)</i> este un CD sau DVD care poate fi livrat împreună cu calculatorul dvs.	<ul style="list-style-type: none"><li>1 Un program de diagnosticare pentru calculatorul dvs.</li><li>1 Drivere pentru calculatorul dvs.</li></ul> <p><b>NOTĂ:</b> Actualizări de drivere și documentație pot fi găsite la <a href="http://support.dell.com">support.dell.com</a>.</p> <ul style="list-style-type: none"><li>1 Fișiere Readme</li></ul> <p><b>NOTĂ:</b> Pe suportul dvs. pot fi incluse fișiere Readme pentru a oferi actualizări de ultim moment despre modificările tehnice la calculatorul dvs. sau material de referință tehnică avansat pentru tehnicienii sau utilizatorii experimentați.</p>
<b>Suportul Operating System (Sistem de operare)</b>  Suportul optic <i>Operating System (Sistem de operare)</i> este un CD sau DVD ce poate fi livrat împreună cu calculatorul dvs.	<ul style="list-style-type: none"><li>1 Reinstalarea sistemului de operare</li></ul>
<b>Documentație despre siguranță, reglementări, garanție și asistență</b>  Este posibil ca informații de acest tip să fie expediate împreună cu computerul dumneavoastră. Pentru informații suplimentare despre reglementări, consultați pagina de start privind conformitatea cu reglementările pe site-ul <a href="http://www.dell.com">www.dell.com</a> la adresa următoare: <a href="http://www.dell.com/regulatory_compliance">www.dell.com/regulatory_compliance</a> .	<ul style="list-style-type: none"><li>1 Informații despre garanție</li><li>1 Termen și condiții (numai pentru S.U.A.)</li><li>1 Instrucțiuni de siguranță</li><li>1 Informații despre reglementări</li><li>1 Informații despre ergonomie</li><li>1 Acord de licență pentru utilizatorul final</li></ul>
<b>Ghidul tehnologic Dell™</b>  Ghidul tehnologic Dell ( <i>Dell Technology Guide</i> ) este disponibil la adresa <a href="http://support.dell.com">support.dell.com</a> .	<ul style="list-style-type: none"><li>1 Despre sistemul dumneavoastră de operare</li><li>1 Utilizarea și întreținerea dispozitivelor</li><li>1 Înțelegerea tehnologiilor, cum ar fi RAID, Internet, tehnologia wireless Bluetooth®, e-mail, conectare în rețea și altele.</li></ul>
<b>Etichetă licență Microsoft® Windows®</b>  Licența dvs. Microsoft Windows este localizată pe calculator.	<ul style="list-style-type: none"><li>1 Oferă cheia de produs a sistemului dumneavoastră de operare.</li></ul>

[Înapoi la pagina de cuprins](#)

[Înapoi la pagina de cuprins](#)

## Ansamblul unității hard disk (opțional)

Manual de service Dell™ OptiPlex™ FX160/160

- [Scoaterea ansamblului suportului unității hard disk](#)
- [Remontarea ansamblului suportului unității hard disk](#)
- [Scoaterea unității hard disk](#)
- [Remontarea unității de hard disk](#)
- [Scoaterea ventilatorului unității hard disk](#)
- [Remontarea ventilatorului unității hard disk](#)

### Scoaterea ansamblului suportului unității hard disk

1. Slăbiți cele două șuruburi prizoniere ale suportului de pe placa de sistem și scoateți șurubul care fixează suportul de panoul posterior.

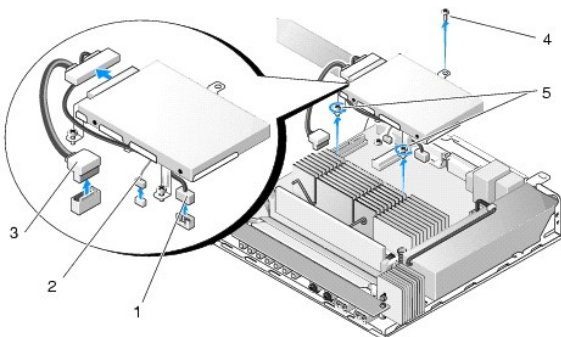

1	cablu de alimentare unitate hard disk SATA	2	cablu ventilator
3	cablu de date SATA	4	șurub consolă
5	șuruburi prizoniere (2)		

2. Ridicați cu atenție ansamblul suportului și deconectați cablurile de la placa de sistem.
  - a. Deconectați cablul de date al unității hard disk SATA de la placa de sistem.
  - b. Deconectați cablul de alimentare al unității hard disk SATA de la placa de sistem.
  - c. Deconectați cablul ventilatorului unității hard disk SATA de la placa de sistem.

### Remontarea ansamblului suportului unității hard disk

1. Conectați cele două cabluri ale unității hard disk la placa de sistem (consultați [Conectorii de pe placa de sistem](#)).
  - a. Conectați cablul de date al unității hard disk SATA la placa de sistem.

**NOTĂ:** Asigurați-vă de pozarea cablului de alimentare SATA pe sub clema de fixare a suportului unității hard disk.

- b. Conectați cablul de alimentare al unității hard disk SATA la placa de sistem.
- c. Conectați cablul ventilatorului unității hard disk la placa de sistem.

2. Așezați ansamblul suportului în poziție pe placa de sistem, aliniind cele două șuruburi prizoniere din orificiile picioarelor suportului cu orificiile pentru șuruburi de pe placa de sistem și orificiul din partea superioară a suportului cu orificiul pentru șurub din partea superioară a panoului posterior al carcasei.

**NOTĂ:** Verificați pozarea cablurilor înainte de fixarea suportului unității hard disk de placa de sistem. Asigurați-vă că nu sunt prinse cabluri la fixarea suportului.

3. Strângeți cele două șuruburi prizoniere ce fixează ansamblul suportului de placa de sistem și remontați șurubul ce fixează suportul de panoul posterior.

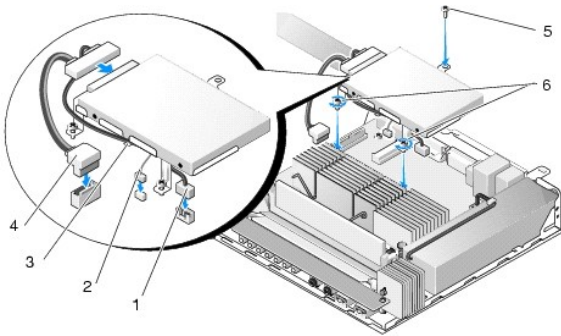

1	cablu de alimentare unitate hard disk SATA	2	cablu ventilator
3	clemă de fixare cabluri	4	cablu de date SATA
5	șurub suport	6	șuruburi prizoniere (2)

## Scoaterea unității hard disk

1. Urmați procedura din [Înainte de a lucra la computerul dumneavoastră](#).
2. Scoateți ansamblul suportului unității hard disk (consultați [Scoaterea ansamblului suportului unității hard disk](#)).
3. Deconectați cablul de date/alimentare SATA de la unitatea hard disk.
4. Scoateți cele patru șuruburi ce fixează unitatea hard disk de ansamblul suportului acesteia.

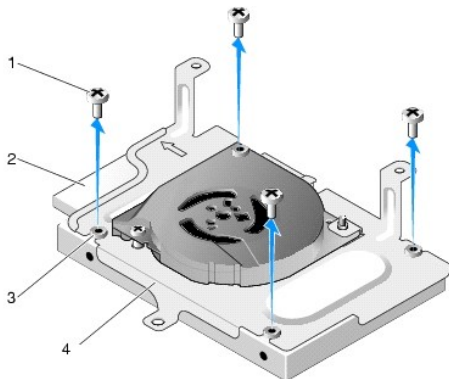

1	șuruburi (4)	2	conector unitate hard disk
3	garnituri din cauciuc (4)	4	ansamblu suport unitate hard disk

5. Scoateți prin ridicare unitatea hard disk din suport.

## Remontarea unității de hard disk

**NOTĂ:** Kiturile de remontare a unității hard disk pot fi livrate cu garnituri din cauciuc. Aceste garnituri trebuie înlocuite dacă sunt deteriorate sau absente din ansamblul suportului unității hard disk.

1. Înlocuiți toate garniturile din cauciuc de pe suportul unității hard disk care sunt deteriorate sau absente.
2. Amplasați unitatea hard disk în tavă cu eticheta orientată în sus și cu conectorii pentru cabluri spre capătul deschis al suportului.
3. Fixați unitatea hard disk pe ansamblul suportului cu cele patru șuruburi prin garniturile din cauciuc.
4. Conectați cablul de date/alimentare SATA la unitatea hard disk.

**NOTĂ:** Asigurați-vă de pozarea cablului de alimentare SATA pe sub clema de fixare a suportului unității hard disk.

5. Remontați ansamblul suportului unității hard disk (consultați [Remontarea ansamblului suportului unității hard disk](#)).
  6. Urmați procedura din [După ce ați lucrat la calculatorul dvs.](#)
- 

## Scoaterea ventilatorului unității hard disk

1. Urmați procedura din [Înainte de a lucra la computerul dumneavoastră](#).
2. Scoateți ansamblul suportului unității hard disk (consultați [Scoaterea ansamblului suportului unității hard disk](#)).
3. Scoateți unitatea hard disk, dacă este instalată (consultați [Scoaterea unității hard disk](#)).
4. Scoateți șurubul din partea inferioară a ansamblului suportului unității hard disk.
5. Scoateți șurubul din partea superioară a ansamblului suportului unității hard disk.

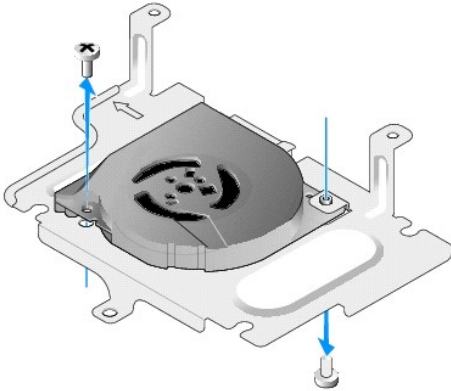

6. Detașați ventilatorul de suportul unității hard disk.
- 

## Remontarea ventilatorului unității hard disk

1. Poziționați ventilatorul în suportul unității hard disk (consultați [Scoaterea ventilatorului unității hard disk](#)).

Orificiul pentru șurub dintr-un colț al ventilatorului trebuie să se afle sub proeminența din partea inferioară a ansamblului suportului unității hard disk. Celălalt orificiu pentru șurub trebuie amplasat pe montantul ansamblului suportului unității hard disk.

2. Fixați ventilatorul pe suportul unității hard disk cu două șuruburi, unul introdus de sub suportul unității hard disk și unul introdus de deasupra acestuia.
  3. Remontați unitatea hard disk, dacă a fost scoasă (consultați [Remontarea unității de hard disk](#)).
  4. Remontați ansamblul suportului unității hard disk (consultați [Remontarea ansamblului suportului unității hard disk](#)).
  5. [După ce ați lucrat la calculatorul dvs.](#)
- 

[Înapoi la pagina de cuprins](#)

[Înapoi la pagina de cuprins](#)

## Ansamblul radiatorului procesorului

Manual de service Dell™ OptiPlex™ FX160/160

- [Scoaterea ansamblului radiatorului procesorului](#)
- [Remontare ansamblului radiatorului procesorului](#)

---

### Scoaterea ansamblului radiatorului procesorului

1. Urmați procedura din [Înainte de a lucra la computerul dumneavoastră](#).
2. Scoateți ansamblul suportului unității hard disk dacă este instalat (consultați [Scoaterea ansamblului suportului unității hard disk](#)).
3. Slăbiți cele patru șuruburi prizoniere care fixează ansamblul radiatorului de placa de sistem.

**⚠ AVERTISMENT:** Radiatorul poate deveni foarte fierbinte în timpul funcționării normale. Lăsați radiatorul să se răcească înainte de a-l atinge.

4. Scoateți prin ridicare ansamblul radiatorului procesorului din calculator.

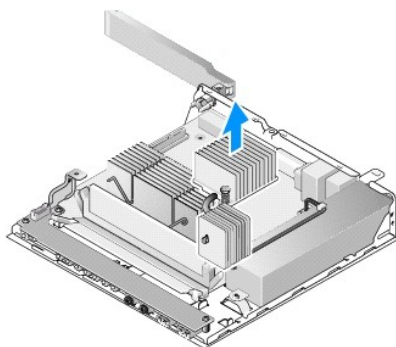

---

### Remontare ansamblului radiatorului procesorului

**⚠ ATENȚIONARE:** Aplicați pastă termică nouă pe suprafața radiatorului la instalarea ansamblului acestuia pe o placă de sistem diferită. Pasta termică nouă este esențială pentru asigurarea unui transfer termic adecvat, necesar funcționării optime a procesorului.

1. Dacă se instalează ansamblul radiatorului pe o altă placă de sistem, curățați materialul de transfer termic sau pasta termică de pe suprafața radiatorului și aplicați pastă termică nouă conform necesităților.
2. Aliniați cele două șuruburi prizoniere de pe ansamblul radiatorului procesorului cu orificiile pentru șuruburi de pe placa de sistem.

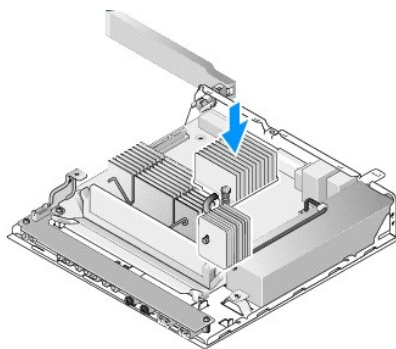

3. Strângeți cele două șuruburi prizoniere care fixează ansamblul radiatorului de placa de sistem.

4. Remontați ansamblul suportului unității hard disk dacă a fost scos (consultați [Remontarea ansamblului suportului unității hard disk](#)).
  5. Urmați procedura din [După ce ați lucrat la calculatorul dvs.](#)
- 

[Înapoi la pagina de cuprins](#)



[Înapoi la pagina de cuprins](#)

## Obținerea de ajutor

Manual de service Dell™ OptiPlex™ FX160/160

- [Obținerea de asistență](#)
- [Probleme cu comanda dvs](#)
- [Informații produs](#)
- [Restituirea articolelor în garanție pentru reparație sau pentru ramburs](#)
- [Înainte să apelați](#)
- [Cum se poate contacta Dell](#)

---

## Obținerea de asistență

**⚠️ AVERTISMENT:** Înainte de a efectua lucrări în interiorul calculatorului citiți instrucțiunile de siguranță livrate împreună cu calculatorul. Pentru informații suplimentare despre cele mai bune practici privind siguranța, consultați pagina de start privind conformitatea cu reglementările, la adresa: [www.dell.com/regulatory\\_compliance](http://www.dell.com/regulatory_compliance).

Dacă întâmpinați o problemă cu calculatorul, puteți să efectuați următorii pași pentru a diagnostica și a depana problema:

1. Consultați [Rezolvarea problemelor](#) pentru informații și proceduri care aparțin de problema pe care o întâmpină calculatorul.
2. Consultați [Dell Diagnostics](#) pentru proceduri despre executarea Dell Diagnostics.
3. Completați [Listă de verificare diagnosticare](#).
4. Utilizați suita extinsă Dell de servicii online disponibile la Dell Support ([support.dell.com](http://support.dell.com)) pentru ajutor în vederea procedurilor de instalare și depanare. Consultați [Servicii online](#) pentru o listă mai detaliată a Dell Support online.
5. Dacă pașii precedenți nu au rezolvat problema, consultați [Cum se poate contacta Dell](#).

**📌 NOTĂ:** Apelați Dell Support de la un telefon aflat în apropierea calculatorului afectat, astfel încât personalul de asistență tehnică să vă poată asista cu procedurile necesare.

**📌 NOTĂ:** Sistemul Cod de service expres al companiei Dell s-ar putea să nu fie disponibil în toate țările.

Atunci când vi se solicită de către sistemul telefonic automat al companiei Dell, introduceți Codul serviciului expres pentru a direcționa apelul direct la personalul de asistență competent. Dacă nu aveți un Cod de service expres, deschideți folderul **Dell Accessories** (Accesorii Dell), faceți dublu clic pe pictograma **Express Service Code** (Cod serviciu expres) și urmați instrucțiunile.

Pentru instrucțiuni privind folosirea Dell Support, consultați [Asistență tehnică și serviciu clienți](#).

**📌 NOTĂ:** Unele dintre următoarele servicii nu sunt întotdeauna disponibile în toate locațiile din afara Statelor Unite continentale. Apelați reprezentantul local Dell pentru informații asupra disponibilității.

## Asistență tehnică și serviciu clienți

Serviciul de asistență Dell este disponibil pentru a răspunde întrebărilor dvs. despre componentele hardware Dell™. Personalul nostru de asistență utilizează diagnosticarea bazată pe calculator pentru a asigura răspunsuri rapide și precise.

Pentru a contacta serviciul de asistență Dell, consultați [Înainte să apelați](#), iar apoi consultați informațiile de contact pentru regiunea dvs. sau accesați [support.dell.com](http://support.dell.com).

## DellConnect™

DellConnect este un instrument de acces online simplu care permite unui asociat de service și asistență al companiei Dell să acceseze calculatorul dvs. prin intermediul unei conexiuni de bandă largă, să diagnosticheze problema și să o remedieze, toate acestea sub supravegherea dvs. Pentru mai multe informații, accesați [support.dell.com](http://support.dell.com) și faceți clic pe **DellConnect**.

## Servicii online

Puteți afla informații despre produsele și serviciile Dell pe următoarele site-uri Web:

[www.dell.com](http://www.dell.com)

[www.dell.com/ap](http://www.dell.com/ap) (doar țările din Asia/Pacific)

[www.dell.com/jp](http://www.dell.com/jp) (doar Japonia)

[www.euro.dell.com](http://www.euro.dell.com) (doar Europa)

[www.dell.com/la](http://www.dell.com/la) (țările din America Latină și Caraibe)

[www.dell.ca](http://www.dell.ca) (doar Canada)

Puteți să accesați Dell Support prin intermediul următoarelor site-uri Web și adrese de poștă electronică:

- 1 Site-uri Web Dell Support:

[support.dell.com](http://support.dell.com)

[support.jp.dell.com](http://support.jp.dell.com) (doar Japonia)

[support.euro.dell.com](http://support.euro.dell.com) (doar Europa)

- 1 Adrese de poștă electronică Dell Support:

[mobile\\_support@us.dell.com](mailto:mobile_support@us.dell.com)

[support@us.dell.com](mailto:support@us.dell.com)

[la-techsupport@dell.com](mailto:la-techsupport@dell.com) (doar țările din America Latină și Caraibe)

[apsupport@dell.com](mailto:apsupport@dell.com) (doar țările din regiunea Asia/Pacific)

- 1 Adrese de poștă electronică Dell Marketing and Sales:

[apmarketing@dell.com](mailto:apmarketing@dell.com) (doar țările din regiunea Asia/Pacific)

[sales\\_canada@dell.com](mailto:sales_canada@dell.com) (doar Canada)

- 1 Protocol de transfer fișiere anonim (FTP):

[ftp.dell.com](http://ftp.dell.com) - conectați-vă ca utilizator anonim și utilizați adresa dvs. de poștă electronică drept parolă

## Serviciu AutoTech

Serviciul automatizat de asistență Dell-AutoTech-oferă răspunsuri înregistrate la cele mai frecvente întrebări puse de clienții Dell despre calculatoarele lor desktop și notebook.

Atunci când apelezi AutoTech, utilizați telefonul dvs. cu taste pentru a selecta subiectele care corespund întrebărilor dvs. Pentru numărul de telefon în vederea apelării în regiunea dvs., consultați [Cum se poate contacta Dell](#).

## Serviciu automat stare comandă

Pentru a verifica starea oricăror produse Dell pe care le-ați comandat, puteți accesa [support.dell.com](http://support.dell.com), sau puteți să apelezi serviciul automat stare comandă. Un mesaj înregistrat vă solicită informațiile necesare pentru a localiza și a raporta asupra comenzii dvs. Pentru numărul de telefon în vederea apelării în regiunea dvs., consultați [Cum se poate contacta Dell](#).

---

## Probleme cu comanda dvs.

Dacă aveți o problemă cu comanda dvs., cum ar fi piese lipsă, piese greșite sau facturare incorectă, contactați Dell pentru asistență clienți. Trebuie să aveți la îndemână factura sau bonul de livrare când efectuați apelul. Pentru numărul de telefon în vederea apelării în regiunea dvs., consultați [Cum se poate contacta Dell](#).

---

## Informații produs

Dacă aveți nevoie de informații despre produse suplimentare disponibile de la Dell sau dacă doriți să faceți o comandă, vizitați site-ul Web Dell la [www.dell.com](http://www.dell.com). Pentru numărul de telefon în vederea apelării în regiunea dvs. sau pentru a discuta cu un specialist în vânzări, consultați [Cum se poate contacta Dell](#).

---

## Restituirea articolelor în garanție pentru reparație sau pentru ramburs

Pregătiți toate articolele care sunt restituite, atât pentru reparație cât și pentru ramburs, după cum urmează:

1. Apelezi Dell pentru a obține un Număr de autorizație pentru restituirea materialului și scrieți-l clar și la vedere pe exteriorul cutiei.

Pentru numărul de telefon în vederea apelării în regiunea dvs., consultați [Cum se poate contacta Dell](#). Includeți o copie a facturii și o scrisoare care descrie motivul restituirii.

2. Includeți o copie a Listei de verificare a diagnosticării (consultați [Listă de verificare diagnosticare](#)), indicând testele pe care le-ați executat și orice mesaje de eroare raportate de Dell Diagnostics (consultați [Dell Diagnostics](#)).
3. Includeți toate accesoriile care aparțin articolului (elor) care este (sunt) restituit(e) (cabluri de alimentare, dischete de software, ghiduri și altele) dacă restituirea se face în scopul rambursării.
4. Ambalați echipamentul care va fi restituit în materialele de ambalare originale (sau echivalent).

Dumneavoastră vă revine plata cheltuielilor de expediere. De asemenea, vă revine răspunderea asigurării oricărui produs restituit și vă asumați riscul de pierdere în timpul expedierii către Dell. Coletele contra ramburs (C.O.D.) nu vor fi acceptate.

Restituirile care nu vor respecta toate cerințele de mai sus vor fi refuzate la depozitul de recepție Dell și vă vor fi înapoiate.

## Înainte să apelați

 **NOTĂ:** Să aveți pregătit codul de service expres atunci când efectuați apelul. Codul ajută sistemul telefonic de asistență automat al Dell să direcționeze apelul dvs. mai eficient. S-ar putea să vi se solicite și Eticheta de service (aflată în partea posterioară sau inferioară a calculatorului dvs.).

Nu uitați să completați Lista de verificare a diagnosticării (consultați [Listă de verificare diagnosticare](#)). Dacă este posibil, porniți calculatorul înainte să apelați la Dell pentru asistență și efectuați apelul de la un telefon aflat în apropierea calculatorului. S-ar putea să vi se solicite să tastați câteva comenzi la tastatură, să faceți schimb de informații detaliate în timpul operațiilor sau să încercați alți pași de depanare posibili doar de la calculator. Asigurați-vă că documentația calculatorului este disponibilă.

 **AVERTISMENT:** Înainte de a efectua lucrări în interiorul calculatorului citiți instrucțiunile de siguranță livrate împreună cu calculatorul. Pentru informații suplimentare despre cele mai bune practici privind siguranța, consultați pagina de start pentru conformitatea cu reglementările, la adresa: [www.dell.com/regulatory\\_compliance](http://www.dell.com/regulatory_compliance).

<b>Listă de verificare diagnosticare</b>
Nume:
Data:
Adresă:
Număr de telefon:
Etichetă de service (cod de bare în partea posterioară sau inferioară a calculatorului dvs.):
Cod de service expres:
Număr de autorizație pentru restituirea materialului (dacă este comunicat de tehnicianul de asistență Dell):
Sistem de operare și versiune:
Dispozitive:
Carduri de extensie:
Sunteți conectat la o rețea? Da Nu
Rețea, versiune și adaptor de rețea:
Programe și versiuni:
Consultați documentația sistemului dvs. de operare pentru a determina conținutul fișierelor de inițializare a sistemului. În cazul în care calculatorul este conectat la o imprimantă, imprimați toate fișierele. În caz contrar, notați conținutul fiecărui fișier înainte să apelați Dell.
Mesaj de eroare, cod sonor sau cod de diagnosticare:
Descrierea problemei și procedurile pe care le-ați efectuat:

## Cum se poate contacta Dell

Clienții din Statele Unite ale Americii pot apela 800-WWW-DELL (800-999-3355).

 **NOTĂ:** Dacă nu dispuneți de o conexiune Internet activă, puteți găsi informații de contact pe factura de achiziție, bonul de livrare, foaia de expediție sau catalogul de produse Dell.

Dell oferă mai multe opțiuni de asistență și service online și telefonic. Disponibilitatea variază în funcție de țară și produs, iar unele servicii s-ar putea să nu fie disponibile în regiunea dvs. Pentru a contacta Dell referitor la probleme de vânzări, asistență tehnică sau service pentru clienți:

1. Vizitați [support.dell.com](http://support.dell.com) și verificați țara sau regiunea dvs. în meniul vertical **Choose A Country/Region** (Alegere țară/regiune) din partea inferioară a paginii.
2. Faceți clic pe **Contact Us** (Contactați-ne) din partea stângă a paginii și selectați legătura de service sau asistență corespunzătoare pe baza necesităților dvs.
3. Alegeți metoda de a contacta Dell care vă este convenabilă.

[Înapoi la pagina de cuprins](#)

[Înapoi la pagina de cuprins](#)

## Placa I/O

Manual de service Dell™ OptiPlex™ FX160/160

- [Scoaterea plăcii I/O](#)
- [Remontarea plăcii I/O](#)

### Scoaterea plăcii I/O

1. Urmați procedura din [Înainte de a lucra la computerul dumneavoastră](#).
2. Scoateți cele două șuruburi care fixează placa I/O de carcasă.

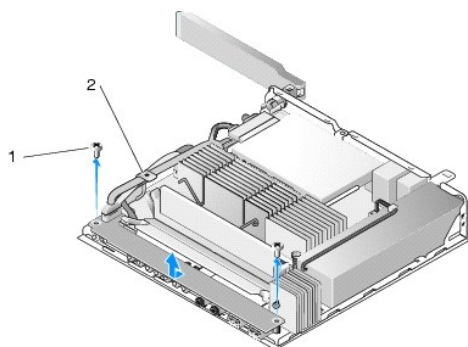

1	șuruburi (2)	2	ghidaj pentru cabluri
---	--------------	---	-----------------------

3. Ridicați cu atenție placa I/O din calculator, asigurându-vă că cele trei cabluri sunt scoase din ghidaj.
4. Deconectați cele trei cabluri (audio, USB și panou frontal) de la placa I/O.

### Remontarea plăcii I/O

1. Conectați cele trei cabluri I/O (audio, USB și panou frontal) la placa I/O.

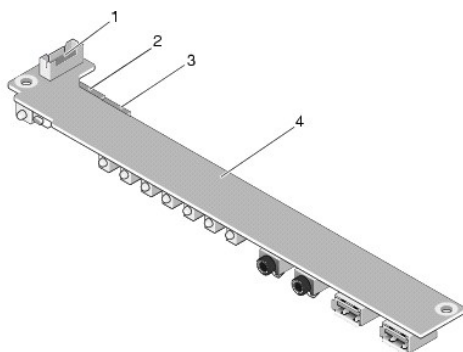

1	conector panou frontal	2	conector audio
3	conector USB	4	placă I/O

2. Amplasați cablurile sub ghidajul metalic pentru cabluri și aliniați orificiile din placa I/O cu orificiile pentru șuruburi din carcasă, asigurându-vă că centrul plăcii I/O este așezat cleva metalică.
3. Fixați placa I/O de carcasă cu două șuruburi.

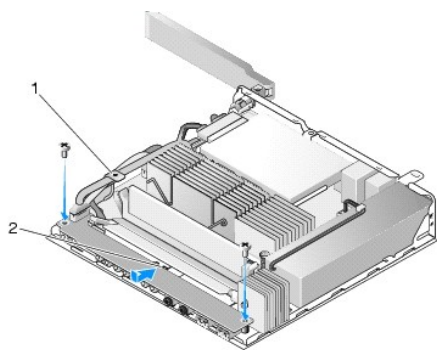

1	ghidaj metalic pentru cabluri	2	cleamă metalică
---	-------------------------------	---	-----------------

4. Urmați procedura din [După ce ati lucrat la calculatorul dvs.](#)

---

[Înapoi la pagina de cuprins](#)

[Înapoi la pagina de cuprins](#)

## Memoria

### Manual de service Dell™ OptiPlex™ FX160/160

- [Scoaterea unui modul de memorie](#)
- [Reinstalarea unui modul de memorie](#)

Calculatorul dvs. acceptă unul sau două module de memorie.

**NOTĂ:** Calculatorul dvs. acceptă numai memorie SDRAM DDR2 non-ECC la 667 MHz sau 800 MHz. Suportă dimensiuni ale modulelor de memorie de 512 MB (numai pentru sistemele de operare Linux încorporate), 1 GB și 2 GB. Când este instalată memorie de 800 MHz, calculatorul funcționează tot la 667 MHz. Vizitați [support.dell.com](http://support.dell.com) pentru mai multe informații.

## Scoaterea unui modul de memorie

1. Urmați procedura din [Înainte de a lucra la computerul dumneavoastră](#).
2. Îndepărtați cu grijă clemele de fixare de la fiecare capăt al conectorului modulului de memorie până când modulul de memorie sare din poziția sa.

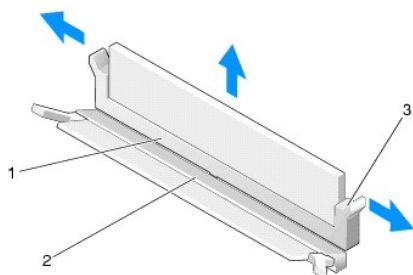

1	Conector memorie DIMM_1	2	Conector memorie DIMM_2
3	clemă de fixare (două pe conector, alb - DIMM_1, negru - DIMM_2)		

3. Scoateți modulul de memorie din conector.

## Reinstalarea unui modul de memorie

**NOTĂ:** În cazul în care calculatorul dvs. conține un singur modul de memorie, acesta trebuie introdus în conectorul de memorie DIMM\_1. Conectorul DIMM\_1 are cleme de fixare albe.

1. Amplasați modulul de memorie în conector și aliniați creștătura de pe modul cu proeminența de pe conector.

**NOTĂ:** Dacă modulul de memorie nu este instalat corect, calculatorul poate să nu pornească. Niciun mesaj de eroare nu indică această defecțiune.

2. Apăsăți modulul de memorie până când clemele de siguranță se fixează în poziție. Dacă modulul nu se fixează în poziție cu un clic, scoateți modulul și reinstalați-l.

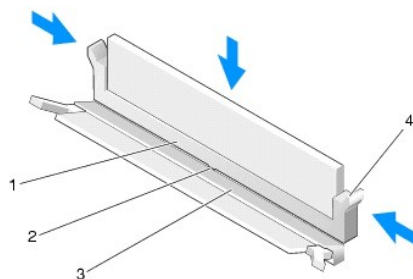

1	Conector memorie DIMM_1	2	proeminență în conectorul de memorie
3	Conector memorie DIMM_2	4	clemă de fixare (două pe conector, alb - DIMM_1, negru - DIMM_2)

3. Urmăriți procedura din [După ce ați lucrat la calculatorul dvs.](#)
- 

[Înapoi la pagina de cuprins](#)



[Înapoi la pagina de cuprins](#)

## Modulul NVRAM

Manual de service Dell™ OptiPlex™ FX160/160

- [Scoaterea modului NVRAM](#)
- [Remontarea modului NVRAM](#)

---

### Scoaterea modului NVRAM

1. Urmați procedura din [Înainte de a lucra la computerul dumneavoastră](#).
2. Scoateți ansamblul suportului unității hard disk, dacă este instalat (consultați [Scoaterea ansamblului suportului unității hard disk](#)).
3. Scoateți șurubul care fixează modulul NVRAM de placa de sistem cu o șurubelniță Phillips #1.

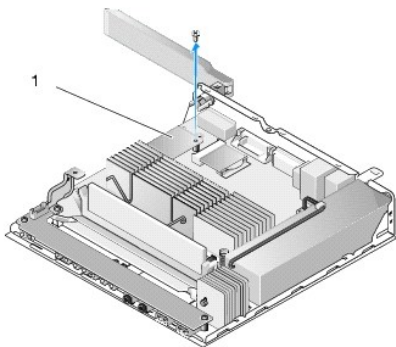

1	modul NVRAM		
---	-------------	--	--

4. Ridicați modulul NVRAM drept în sus de pe placa de sistem.

---

### Remontarea modului NVRAM

1. Aliniați conectorii modului NVRAM conectorii de pe placa de sistem și apăsați (consultați [Conectorii de pe placa de sistem](#)).
2. Fixați modulul NVRAM de placa de sistem cu șurubul.
3. Remontați ansamblul suportului unității hard disk dacă a fost scos (consultați [Remontarea ansamblului suportului unității hard disk](#)).

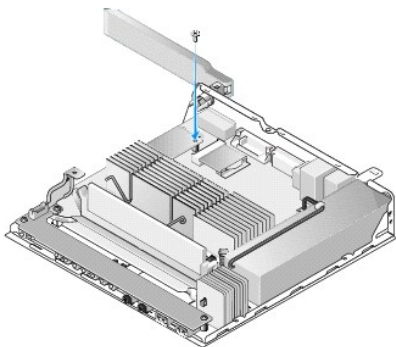

4. Urmați procedura din [După ce ați lucrat la calculatorul dvs.](#)

---

[Înapoi la pagina de cuprins](#)



[Înapoi la pagina de cuprins](#)

## Sursa de alimentare

Manual de service Dell™ OptiPlex™ FX160/160

- [Scoaterea sursei de alimentare](#)
- [Remontarea sursei de alimentare](#)

### Scoaterea sursei de alimentare

1. Urmați procedura din [Înainte de a lucra la computerul dumneavoastră](#).

**⚠ AVERTISMENT:** Sursa de alimentare poate deveni foarte fierbinte în timpul funcționării normale. Lăsați sursa de alimentare să se răcească înainte de a o atinge.

2. Deconectați conectorul de alimentare de 12 V de la placa de sistem (consultați [Conectorii de pe placa de sistem](#)).

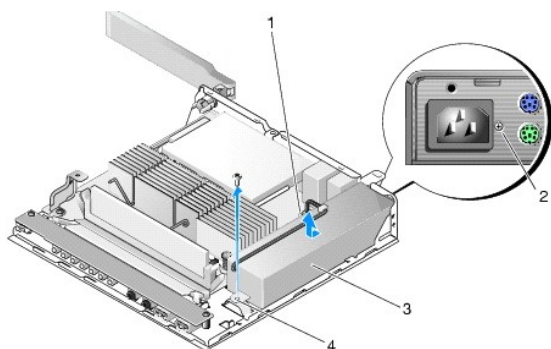

1	conector de alimentare 12 V	2	șurub panou posterior
3	sursă de alimentare	4	șurub carcasă

3. Scoateți șurubul panoului posterior.
4. Scoateți șurubul carcasei.
5. Deplasați prin glisare sursa de alimentare ușor spre partea frontală a calculatorului și scoateți-o prin ridicare din carcasă.

### Remontarea sursei de alimentare

1. Amplasați sursa de alimentare în carcasă și deplasați-o înapoi prin glisare spre panoul posterior.

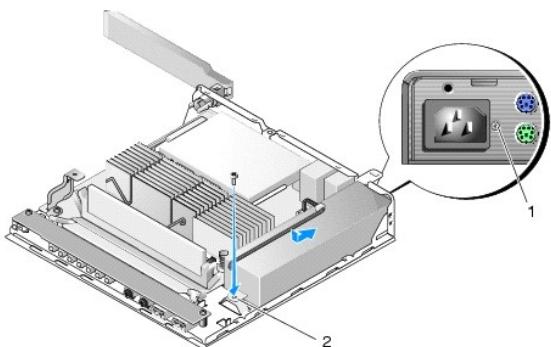

1	șurub panou posterior	2	șurub carcasă
---	-----------------------	---	---------------

2. Fixați sursa de alimentare cu un șurub al panoului posterior și cu șurubul carcasei.
3. Conectați conectorul de alimentare de 12 V la placa de sistem (consultați [Conectorii de pe placa de sistem](#)).
4. Urmați procedura din [După ce ați lucrat la calculatorul dvs.](#)

---

[Înapoi la pagina de cuprins](#)

[Înapoi la pagina de cuprins](#)

## Reinstalarea software-ului

Manual de service Dell™ OptiPlex™ FX160/160

- [drivere](#)
- [Restaurarea sistemului de operare](#)
- [Conturile și parolele utilizatorilor](#)

 **ATENȚIONARE:** Pentru a instala sau actualiza software (de) pe calculatorul dvs., trebuie să fiți conectat cu drepturi de administrator. Procedați cu atenție extremă la utilizarea calculatorului cu drepturi de administrator pentru a preveni deteriorarea software-ului de sistem.

 **NOTĂ:** Microsoft® Windows® XP Embedded este disponibil numai pe sistemul OptiPlex FX160.

---

### Drivere

#### Identificarea driverelor

##### Microsoft® Windows® XP Embedded și Windows XP

1. Localizați lista dispozitivelor pentru calculatorul dumneavoastră:
  - a. Faceți clic pe **Start** → **Control Panel** (Panou de control).
  - b. Dacă fereastra **Control Panel** (Panou de control) este afișată în modul **Category View** (**Pick a category** (Selectare categorie)), comutați în modul **Classic View** (vizualizare cu pictograme).
  - c. Face dublu clic pe pictograma **System** (Sistem).
  - d. În fereastra **System** (Sistem), faceți clic pe fila **Hardware**, apoi pe **Device Manager** (Administrator dispozitive).
2. Parcurgeți în jos lista pentru a vedea dacă există un dispozitiv cu un semn de exclamare sau cu simbolul pentru alte dispozitive (un cerc galben cu un semn [!] sau ?) pe pictograma dispozitivului.

Dacă numele dispozitivului este însoțit de un semn de exclamare sau de întrebare, poate fi necesar să reinstalați driverul sau să instalați un driver nou (consultați [Reinstalarea driverelor și a utilităților](#)).

##### Microsoft Windows Vista®

1. Localizați lista dispozitivelor pentru calculatorul dumneavoastră:
  - a. Faceți clic pe butonul **Start Windows Vista™**  și faceți clic dreapta pe **Computer**.
  - b. Faceți clic pe **Properties** (Proprietăți) → **Device Manager** (Manager dispozitive).

 **NOTĂ:** Este posibil să apară fereastra **User Account Control** (Control cont utilizator). Dacă sunteți un administrator al calculatorului, faceți clic pe **Continue** (Continuare); dacă nu, contactați administratorul dumneavoastră pentru a continua.

2. Derulați în jos lista pentru a vedea dacă există un dispozitiv cu un semn de exclamare (un cerc galben cu un semn [!]) pe pictograma dispozitivului.

Dacă numele dispozitivului este însoțit de un semn de exclamare, poate fi necesar să reinstalați driverul sau să instalați un driver nou (consultați [Reinstalarea driverelor și a utilităților](#)).

#### Reinstalarea driverelor și a utilităților

 **ATENȚIONARE:** Site-ul web Dell Support disponibil la adresa [support.dell.com](http://support.dell.com) și suportul optic Drivers and Utilities (Drivere și utilitare) furnizează driverele aprobate pentru calculatorul dvs. Dacă instalați drivere obținute din alte surse, calculatorul dvs. poate să nu funcționeze corect.

#### Revenirea la o versiune anterioară a driverului dispozitivului

Microsoft Windows XP și Windows XP Embedded

1. Localizați lista dispozitivelor pentru calculatorul dumneavoastră:
  - a. Faceți clic pe **Start** → **Control Panel** (Panou de control).
  - b. Dacă fereastra **Control Panel** (Panou de control) este afișată în modul **Category View** (**Pick a category** (Selectare categorie)), comutați în modul **Classic View** (vizualizare cu pictograme).
  - c. Faceți dublu clic pe pictograma **System** (Sistem).
  - d. În fereastra **System Properties** (Proprietăți sistem), faceți clic pe fila **Hardware** și pe **Device Manager** (Administrator dispozitive).
2. Faceți clic dreapta pe dispozitivul pentru care a fost instalat driverul nou și apoi faceți clic pe **Properties** (Proprietăți).
3. Faceți clic pe fila **Drivers** (Driveri) → **Roll Back Driver** (Revenire driver).

Dacă funcția **Roll Back Driver** (Revenire driver) nu rezolvă problema, utilizați programul System Restore (Restabilire sistem) (consultați [Restaurarea sistemului de operare](#)) pentru a readuce calculatorul la starea de funcționare anterioară instalării driverului nou.

## Microsoft Windows Vista

1. Faceți clic pe butonul Start Windows Vista™  și faceți clic dreapta pe **Computer**.
2. Faceți clic pe **Properties** (Proprietăți) → **Device Manager** (Manager dispozitive).

 **NOTĂ:** Este posibil să apară fereastra **User Account Control** (Control cont utilizator). Dacă sunteți un administrator al calculatorului, faceți clic pe **Continue** (Continuare); dacă nu, contactați administratorul dumneavoastră pentru a accesa Device Manager (Administrator dispozitive).

3. Faceți clic dreapta pe dispozitivul pentru care a fost instalat driverul nou și apoi faceți clic pe **Properties** (Proprietăți).
4. Faceți clic pe fila **Drivers** (Driveri) → **Roll Back Driver** (Revenire driver).

Dacă funcția **Roll Back Driver** (Revenire driver) nu rezolvă problema, utilizați programul System Restore (Restabilire sistem) (consultați [Restaurarea sistemului de operare](#)) pentru a readuce calculatorul la starea de funcționare anterioară instalării driverului nou.

## Reinstalarea manuală a driverelor

### Microsoft Windows XP și Windows XP Embedded

1. Localizați lista dispozitivelor pentru calculatorul dumneavoastră:
  - a. Faceți clic pe **Start** → **Control Panel** (Panou de control).
  - b. Dacă fereastra **Control Panel** (Panou de control) este afișată în modul **Category View** (**Pick a category** (Selectare categorie)), comutați în modul **Classic View** (vizualizare cu pictograme).
  - c. Faceți dublu clic pe pictograma **System** (Sistem).
  - d. În fereastra **System Properties** (Proprietăți sistem), faceți clic pe fila **Hardware** și pe **Device Manager** (Administrator dispozitive).
2. Faceți clic dreapta pe dispozitivul pentru care aveți nevoie de driver, apoi faceți clic pe **Update Driver** (Actualizare driver).
3. Urmați instrucțiunile afișate de ecranele aplicației Hardware Update Wizard (Program de asistență actualizare hardware) pentru a instala driverul dintr-o sursă locală sau pentru a căuta un driver pe Web.

## Microsoft Windows Vista

1. Faceți clic pe butonul Start Windows Vista™  și faceți clic dreapta pe **Computer**.
2. Faceți clic pe **Properties** (Proprietăți) → **Device Manager** (Manager dispozitive).

 **NOTĂ:** Se afișează fereastra **User Account Control** (Control cont utilizator). Dacă sunteți un administrator al calculatorului, faceți clic pe **Continue** (Continuare); dacă nu, contactați administratorul dumneavoastră pentru a continua.

3. Faceți dublu clic pe tipul de dispozitiv pentru care instalați driverul (de exemplu, **Audio** sau **Video**).
4. Faceți dublu clic pe numele dispozitivului pentru care instalați driverul.

5. Faceți clic pe fila **Driver** → **Update Driver** (Actualizare driver) → **Browse my computer for driver software** (Răsfoire calculator pentru driver).
6. Faceți clic pe **Browse** (Răsfoire) și răsfoiți până în locația în care ați copiat anterior fișierele driver.
7. Faceți clic pe numele driverului → **OK** → **Next** (Următorul).
8. Faceți clic pe **Finish** (Finalizare) și reporniți calculatorul.

---

## Restaurarea sistemului de operare

În funcție de configurația sistemului dvs., puteți restaura sistemul de operare în următoarele moduri:

1. Pentru sistemele cu sistemul de operare instalat pe modulul NVRAM, poate fi reinstaltată o imagine a sistemului de operare.
1. Microsoft® Windows System Restore (disponibil numai pentru calculatoarele dotate cu unitate hard disk și care rulează Windows Vista) readuce calculatorul la o stare de funcționare anterioară fără a afecta fișierele de date. Utilizați System Restore (Restaurare sistem) ca primă soluție pentru resturarea sistemului de operare și păstrarea fișierelor de date.
1. Dacă ați primit suportul optic *Operating System* (Sistem de operare) împreună cu calculatorul, puteți să îl utilizați pentru a restaura sistemul de operare. Totuși, utilizarea suportului optic *Operating System* (Sistem de operare) șterge toate datele de pe hard disk. Această opțiune necesită o unitate optică externă pentru rularea suportului.

## Reinstalarea imaginilor sistemelor de operare instalate pe modulul NVRAM

Pentru a restaura, actualiza sau instala un sistem de operare instalat pe modulul NVRAM, consultați documentația privind reinstalarea imaginilor pentru calculatorul dvs. la adresa [support.dell.com](http://support.dell.com).

## Restaurarea sistemelor de operare Microsoft Windows pe unitățile hard disk



 **NOTĂ:** Procedurile din acest document au fost redactate pentru vizualizarea Windows implicită și pot să nu fie valabile dacă setați calculatorul dvs. Dell la vizualizarea Windows Classic.

### Pornirea programului System Restore (Restaurare sistem)

#### Windows XP

1. Faceți clic pe **Start** → **All Programs** (Toate programele) → **Accessories** (Accesorii) → **System Tools** (Instrumente sistem) → **System Restore** (Restaurare sistem).
2. Faceți clic pe **Restore my computer to an earlier time** (Restaurare calculator la o dată anterioară) sau pe **Create a restore point** (Creare punct de restaurare).
3. Faceți clic pe **Next** (Următorul) și urmați instrucțiunile afișate.

#### Windows Vista

1. Faceți clic pe butonul Start în Windows Vista .
2. În caseta Start Search (Pornire căutare), tastați System Restore (Restaurare sistem) și apăsați tasta <Enter>.  
  
 **NOTĂ:** Este posibil să apară fereastra **User Account Control** (Control cont utilizator). Dacă sunteți administrator pe calculator, faceți clic pe **Continue** (Continuare); în caz contrar, contactați administratorul pentru a continua acțiunea dorită.
3. Faceți clic pe **Next** (Următorul) și urmați solicitările rămase de pe ecran.

### Anularea ultimei restaurări de sistem (numai Windows Vista)

 **ATENȚIONARE:** Înainte să anulați ultima restaurare a sistemului, salvați și închideți toate fișierele deschise și închideți toate programele deschise. Nu modificați, nu deschideți și nu ștergeți niciun fișier sau program până când restaurarea sistemului nu este completă.

1. Faceți clic pe butonul Start în Windows Vista .
2. În caseta **Start Search** (Pornire căutare), tastați **System Restore** (Restaurare sistem) și apăsați tasta <Enter>.
3. Faceți clic pe **Undo my last restoration** (Anulare ultima restabilire) și faceți clic pe **Next** (Următorul).

## Restaurarea sistemului de operare utilizând suportul Operating System (Sistem de operare)

### Înainte de a începe

Dacă vă gândiți să reinstalați sistemul de operare Windows pentru a corecta o problemă cu un driver nou instalat, mai întâi încercați să utilizați funcția Windows Device Driver Rollback (Revenire driver dispozitiv). Consultați [Revenirea la o versiune anterioară a driverului dispozitivului](#). Dacă funcția Device Driver Rollback (Revenire driver dispozitiv) nu rezolvă problema, atunci utilizați Microsoft Windows System Restore (Restabilire sistem Microsoft Windows) pentru a readuce sistemul de operare în starea de funcționare în care se afla înainte să instalați driverul de dispozitiv nou. Consultați [Restaurarea sistemelor de operare Microsoft Windows pe unitățile hard disk](#).

 **ATENȚIONARE:** Înainte să efectuați instalarea, realizați copii de siguranță ale tuturor fișierelor de date de pe unitatea hard disk principală. Pentru configurațiile de unități hard disk convenționale, unitatea hard disk primară este prima unitate detectată de calculator.

Pentru reinstalare Windows, aveți nevoie de suportul optice Dell™ *Operating System* (Sistem de operare) și de suportul optic *Drivers and Utilities* (Driveri și utilitare).

 **NOTĂ:** Suportul optic Dell *Drivers and Utilities* (Driveri și utilitare) conține drivere care au fost instalate în timpul asamblării calculatorului. Utilizați suportul optic Dell *Drivers and Utilities* (Driveri și utilitare) pentru încărcarea oricăror drivere necesare. În funcție de regiunea din care ați comandat calculatorul și de solicitarea suporturilor, suporturile optice Dell *Drivers and Utilities* (Driveri și utilitare) și *Operating System* (Sistem de operare) pot să nu fie livrate împreună cu calculatorul.

### Reinstalarea Windows XP sau Windows Vista

Procesul de reinstalare poate dura 1 până la 2 ore până la finalizare. După ce reinstalați sistemul de operare, trebuie să reinstalați de asemenea driverele dispozitivelor, un program antivirus și alte programe software.

1. Salvați și închideți toate fișiere deschise și închideți toate programele deschise.
2. Introduceți discul *Operating System* (Sistem de operare).
3. Dacă apare mesajul *Install Windows* (Instalare Windows), faceți clic pe **Exit** (Ieșire).
4. Reporniți calculatorul.

Când apare logo-ul DELL, apăsați imediat tasta <F12>.

 **NOTĂ:** Dacă așteptați prea mult și apare deja logo-ul sistemului de operare, atunci continuați să așteptați până ce este afișat desktopul Microsoft® Windows® și apoi opriți calculatorul și încercați din nou.

 **NOTĂ:** Pașii următori schimbă secvența de pornire doar pentru data următoare. La următoarea pornire, calculatorul pornește conform dispozitivelor specificate în programul de configurare a sistemului.

5. Când apare lista cu dispozitive de pornire, evidențiați **CD/DVD/CD-RW Drive** (Unitate CD /DVD/CD-RW) și apăsați tasta <Enter>.

Apăsați orice tastă pentru a selecta **Boot from CD-ROM** (Pornire de pe CD-ROM) și urmați instrucțiunile de pe ecran pentru a finaliza instalarea.

---

## Conturile și parolele utilizatorilor

 **ATENȚIONARE:** Funcția de securitate bazată pe nume și parole pentru utilizatori din Windows XP Embedded, Windows XP și Windows Vista vă ajută să protejați calculatorul împotriva accesului neautorizat în tentativa de a extrage informații personale sau de a deteriora sistemul. Dell vă recomandă insistent să schimbați frecvent numele și parolele aferente conturilor utilizatorilor pentru a menține eficiența acestei funcții de siguranță.

### Parolele pentru Windows XP Embedded

Dacă ați comandat calculatorul cu Windows XP Embedded preinstalat, acesta este configurat cu nume și parole pentru utilizatori. Consultați [support.dell.com](#) pentru mai multe informații.

### Schimbarea numelor și a parolelor aferente conturilor în Windows



 **NOTĂ:** Pentru a adăuga/elimina/modifica numele contului sau drepturile unui utilizator cu drepturi de administrator sau utilizator, trebuie să fiți conectat la sistemul de operare cu drepturi de administrator. Dacă sunteți conectat la sistem cu drepturi de utilizator, puteți modifica numai parola proprie.

#### **Windows XP Embedded**

1. Faceți clic pe **Start** → **Control Panel** (Panou de control).
2. Dacă fereastra **Control Panel** (Panou de control) este afișată în modul **Category View (Pick a category (Selectare categorie))**, comutați în modul **Classic View** (vizualizare cu pictograme).
3. Faceți clic pe **Administrative Tools** (Instrumente administrare) → **UserManager** (Administrator utilizatori).
4. În panoul din stânga, faceți clic pe **Users** (Utilizatori) sau **Groups** (Grupuri), apoi faceți dublu clic pe numele ale cărui atribute doriți să le modificați.

#### **Windows XP**

1. Faceți clic pe **Start** → **Control Panel** (Panou de control).
2. Dacă fereastra **Control Panel** (Panou de control) este afișată în modul **Category View (Pick a category (Selectare categorie))**, comutați în modul **Classic View** (vizualizare cu pictograme).
3. Faceți clic pe **User Accounts** (Conturi utilizatori).
4. Faceți clic pe **numele de utilizator** a cărui parolă sau ale cărui drepturi doriți să le modificați și urmați instrucțiunile afișate.

#### **Windows Vista**

1. Faceți clic pe butonul **Start** în Windows Vista .
2. Faceți clic pe **Control Panel** (Panou de control) → **User Accounts** (Conturi utilizatori).
3. Faceți clic pe elementul de pe ecran pe care doriți să-l modificați.

---

[Înapoi la pagina de cuprins](#)

[Înapoi la pagina de cuprins](#)

## Suportul calculatorului

Manual de service Dell™ OptiPlex™ FX160/160

- [Scoaterea suportului calculatorului](#)
- [Remontarea suportului calculatorului](#)

---

### Scoaterea suportului calculatorului

1. Apăsați ușor în jos proeminența metalică din spatele calculatorului.
2. Deplasați suportul spre spatele calculatorului aproximativ 1/4 dintr-un inch.
3. Detașați suportul de calculator.

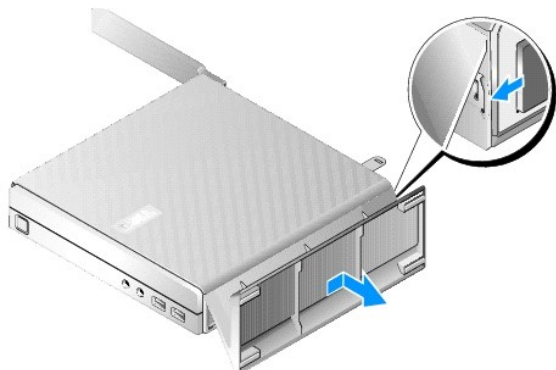

---

### Remontarea suportului calculatorului

1. Apucați calculatorul de partea superioară a carcasei.
2. Cu partea suportului care are clema din spatele calculatorului, aliniați proeminențele de pe suport cu fantele din partea inferioară a carcasei și introduceți proeminențele în carcasă.  
  
Suportul trebuie să se suprapună cu partea din spate a calculatorului cu aproximativ 1/4 dintr-un inch.
3. Deplasați suportul prin glisare spre partea din față a calculatorului până când se fixează în poziție.

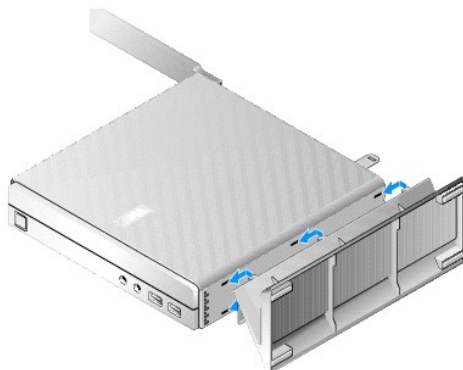

---

[Înapoi la pagina de cuprins](#)

[Înapoi la pagina de cuprins](#)

## Ansamblul plăcii de sistem

Manual de service Dell™ OptiPlex™ FX160/160

- [Conectorii de pe placa de sistem](#)
- [Scoaterea ansamblului plăcii de sistem](#)
- [Remontarea plăcii de sistem](#)

### Conectorii de pe placa de sistem

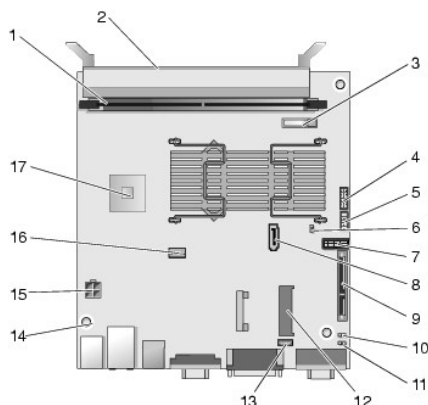

1	conector memorie (DIMM_1)	2	conector memorie (DIMM_2)
3	baterie (BATTERY)	4	conector audio (AUDIOF1)
5	conector USB (USBF1)	6	punte de scurtcircuitare configurare (SETUP_LOCK)
7	conector panou frontal (FRONTANEL)	8	conector cablu de date SATA (SATA_1)
9	conector modul NVRAM (SATA_0)	10	punte de scurtcircuitare golire CMOS (RTCST)
11	punte de scurtcircuitare golire parolă (PSWD)	12	conector WLAN (MINIA1)
13	conector ventilator (FAN_CPU)	14	orificii pentru șuruburi (3)
15	conector alimentare 12V (PWR1)	16	conector alimentare unitate hard disk SATA (SATAPWR1)
17	CPU		

### Scoaterea ansamblului plăcii de sistem

**ATENȚIONARE:** Configurarea opțiunilor BIOS pentru o placă de sistem nouă poate diferi de configurarea plăcii de sistem înlocuite. Pentru a reține aceleași setări ale opțiunilor BIOS, înregistrați setările opțiunilor BIOS ale sistemului curent pentru referință ulterioară. Consultați [Opțiunile utilitarului de configurare BIOS](#) pentru mai multe informații.

1. Urmați procedura din [Înainte de a lucra la computerul dumneavoastră](#).
2. Scoateți ansamblul suportului unității hard disk, dacă este instalat (consultați [Scoaterea ansamblului suportului unității hard disk](#)).
3. Scoateți modulul NVRAM, dacă este instalat (consultați [Scoaterea modulului NVRAM](#)).
4. Scoateți placa wireless, dacă este instalată (consultați [Scoaterea plăcii wireless](#)).
5. Scoateți modulele de memorie (consultați [Scoaterea unui modul de memorie](#)).
6. Scoateți ansamblul radiatorului procesorului (consultați [Scoaterea ansamblului radiatorului procesorului](#)).
7. Scoateți placa I/O (consultați [Scoaterea plăcii I/O](#)).

- Deconectați cablurile plăcii I/O de la placa de sistem.
- Deconectați conectorul de alimentare de 12 V de la placa de sistem (consultați [Conectorii de pe placa de sistem](#)).
- Scoateți ghidajul de cabluri (consultați [Scoaterea ghidajului pentru cabluri](#)).
- Scoateți cele două șuruburi ce fixează colțurile din spate ale plăcii de sistem de carcasă.

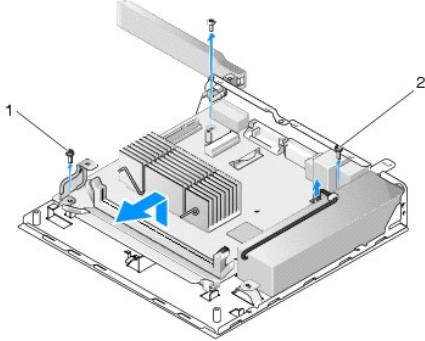

1 șurub de fixare ghidaj de cabluri 2 șurub de fixare placă de sistem (2)

**NOTĂ:** La scoaterea plăcii de sistem din carcasă, placa de transfer termic dintre carcasă și procesor poate să nu permită detașarea liberă a plăcii de sistem. Este posibil să fie necesară ruperea legăturii între placa de transfer termic și partea inferioară a plăcii de sistem. Păstrați placa de transfer termic cu carcasa.

- Ridicați cu atenție marginea frontală a plăcii de sistem și scoateți placa din carcasă.

---

## Remontarea plăcii de sistem

- Introduceți placa de sistem în carcasă la un unghi de aproximativ 30 de grade, aliniind conectorii de pe marginea din spate a plăcii cu decupajele de pe panoul posterior, apoi coborâți placa de sistem în poziție.
- Remontați ghidajul de cabluri (consultați [Remontarea ghidajului pentru cabluri](#)).
- Remontați cele două șuruburi ce fixează colțurile din spate ale plăcii de sistem de carcasă (consultați [Conectorii de pe placa de sistem](#)).

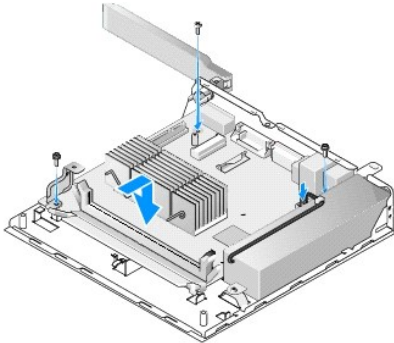

- Conectați cablul de alimentare de 12 V la placa de sistem.
- Remontați placa I/O (consultați [Remontarea plăcii I/O](#)).
- Conectați cablul plăcii I/O la placa de sistem.
- Remontați ghidajul de cabluri (consultați [Remontarea ghidajului pentru cabluri](#)).
- Remontați modulele de memorie (consultați [Reinstalarea unui modul de memorie](#)).
- Remontați placa wireless dacă a fost scoasă (consultați [Remontarea cardului wireless](#)).

10. Remontați modulul NVRAM dacă a fost scos (consultați [Remontarea modului NVRAM](#)).
  11. Remontați ansamblul radiatorului procesorului (consultați [Remontare ansamblului radiatorului procesorului](#)).
  12. Remontați ansamblul suportului unității hard disk dacă a fost scos (consultați [Remontarea ansamblului suportului unității hard disk](#)).
  13. Urmați procedura din [După ce ați lucrat la calculatorul dvs.](#)
  14. Reporniți calculatorul și accesați configurarea BIOS pentru a configura parametrii conform necesităților (consultați [Accesarea utilitarului de configurare BIOS](#)).
- 

[Înapoi la pagina de cuprins](#)

[Înapoi la pagina de cuprins](#)

## Configurarea sistemului

Manual de service Dell™ OptiPlex™ FX160/160

- [Prezentare generală](#)
- [Accesarea utilitarului de configurare BIOS](#)
- [Ecranele utilitarului de configurare BIOS](#)
- [Opțiunile utilitarului de configurare BIOS](#)
- [Setup Lock \(Blocare configurare\)](#)
- [Secvența de pornire](#)
- [Stergerea parolelor uitate](#)
- [Stergerea setărilor CMOS](#)
- [Reprogramarea memoriei BIOS](#)

### Prezentare generală

Utilizați programul de configurare BIOS:

1. Pentru a schimba informațiile de configurare a sistemului după ce adăugați, modificați sau înlăturați componente hardware din calculatorul dvs.
1. Pentru a activa sau dezactiva dispozitive de pe placa de sistem.
1. Pentru a activa sau a dezactiva funcții de siguranță.

Înainte de a utiliza programul de configurare BIOS, este recomandat să înregistrați setările BIOS pentru referință ulterioară.

**ATENȚIONARE:** Dacă nu sunteți un expert în utilizarea calculatorului, nu modificați setările pentru acest program. Anumite modificări pot afecta negativ funcționarea calculatorului dvs.

### Accesarea utilitarului de configurare BIOS

1. Porniți (sau reporniți) calculatorul.
2. Când este afișat logo-ul DELL™, apăsați prompt tasta <F2> în mod repetat până se afișează un ecran BIOS.

**NOTĂ:** Logo-ul Dell este afișat pentru scurt timp, deci este necesar să supravegheați apariția acestuia. Dacă apăsați tasta <F2> înainte de a vi se solicita acest lucru, calculatorul nu poate recunoaște comanda.

3. Dacă așteptați prea mult și ecranul Dell inițial dispare, lăsați sistemul de operare să finalizeze inițializarea. Apoi, opriți calculatorul și încercați din nou.

### Ecranele utilitarului de configurare BIOS

Ecranele utilitarului de configurare BIOS afișează informații de configurare curente sau modificabile pentru calculatorul dvs. Informațiile de pe ecran sunt împărțite în trei zone: lista de opțiuni, câmpul opțiunii active și funcțiile cheie.

<b>Ecran BIOS (schimbați ecranele cu tastele săgeți stânga și dreapta)</b>	
<b>Lista de opțiuni</b> - Acest câmp apare în partea stângă a ecranului utilitarului de configurare BIOS. Acest câmp este o listă derulabilă ce conține parametri definiților pentru configurația calculatorului dumneavoastră.	<b>Câmpul opțiunii</b> - Acest câmp conține informații despre fiecare opțiune. În acest câmp puteți vizualiza setarea curentă, opțiunile și setarea implicită și puteți efectua modificări ale setărilor.
Navigați în sus și în jos în listă, folosind tastele săgeți sus și jos. În timp ce o opțiune este evidențiată <b>Câmpul opțiunii</b> afișează mai multe informații despre respectiva opțiune, precum și despre setările sale actuale și cele disponibile.	<b>Funcțiile cheie</b> - Acest câmp este afișat sub <b>Câmpul opțiunii</b> , prezentând tastele și funcțiile acestora în cadrul listei de opțiuni active.

### Opțiunile utilitarului de configurare BIOS

**NOTĂ:** În funcție de calculatorul dvs. și de dispozitivele instalate, este posibil ca elementele prezentate în această secțiune să nu apară, sau să nu apară exact așa cum sunt prezentate.

System (Sistem)	
System Time (Oră sistem)	Permite utilizatorului să seteze ora și data sistemului din BIOS.
System Date (Dată sistem)	
System Info (Informații sistem)	Listează informații despre sistem precum numele computerului și alte informații specifice sistemului. Acestea includ numărul de versiune BIOS, eticheta de service și numărul de activ pentru scopuri de asistență.
Processor Info (Informații procesor)	Specifică dacă procesorul calculatorului suportă Hyper-Threading și listează tipul de procesor, viteza magistralei procesorului,

procesor)	ID-ul procesorului, frecvența de tact și memoria cache de nivel 2.
Memory Info (Informații memorie)	Arată cantitatea de memorie instalată, viteza memoriei, modul de funcționare și tipul de memorie instalată.
Boot Sequence (Secvență de pornire)	Specifică secvența de pornire pentru tipurile de dispozitive.
<b>Drives (Unități)</b>	
	Afișează unitățile SATA din sistem (SATA -0, NVRAM; SATA-1, unitate hard disk), funcționarea unităților și starea de raportare SMART.
<b>Onboard Devices (Dispozitive integrate)</b>	
	Afișează starea de componentelor plăcii de sistem.
<b>Performance (Performanțe)</b>	
	Afișează starea funcției de hyperthreading, valoarea CPUID, și modul acustic al unității hard disk.
<b>Security (Securitate)</b>	
	Afișează starea funcției de controlare a accesului prin parole la configurarea BIOS și unitatea hard disk.
<b>Power Mangement (Gestionare alimentare)</b>	
AC Recovery (Recuperare CA)	Specifică modul în care reacționează sistemul la căderile de alimentare (Off (oprire), On (pornire), Last (starea anterioară căderii))
Auto Power On (Pornire automată)	Specifică când se utilizează funcția de pornire automată (Off (dezactivat), Everyday (zilnic), Weekdays (în zilele lucrătoare))
Auto Power Time (Oră pornire automată)	Specifică ora la care se pornește sistemul.
Low Power Mode (Mod consum redus)	Permite dezactivarea plăcii de rețea când sistemul este în modul hibernare sau oprit.
Remote Wake Up (Pornire de la distanță)	Permite activarea sistemului din stare de repaus. Această opțiune este dependentă de setarea altor opțiuni.
Suspend Mode (Mod repaus)	Selectează modul de repaus pentru funcția de gestionare a alimentării.
<b>Maintenance (Întreținere)</b>	
	Afișează eticheta de service, gestionarea alimentării ASF, și jurnalul de evenimente.
<b>ImageServer (Server imagini)</b>	
	Specifică locația în rețea a unui server ImageServer și activează setările de transmitere pe desktop la cerere (ODDS).
<b>POST Behavior (Comportament POST)</b>	
	Specifică opțiuni pentru funcțiile Fast Boot (pornire rapidă), tasta Numlock, tastele de acces rapid POST și raportarea erorilor de tastatură în timpul pornirii.

## Setup Lock (Blocare configurare)

 **NOTĂ:** Funcția Setup Lock este disponibilă numai pentru sistemele OptiPlex FX160.

Funcția Setup lock (SETUP\_LOCK, consultați [Conectorii de pe placa de sistem](#)) este o funcție hardware care interacționează cu setările opțiunii BIOS Admin Password (Parolă administrator BIOS), ale opțiunii BIOS Password Changes (Modificări parolă BIOS) și cu puntea de scurtcircuitare hardware pentru parolă (PSWD) pentru a produce un anumit comportament ale ecranelor de configurare. Cele mai comune setări sunt listate în tabelul de mai jos.

Admin Password (Parolă administrator)	Setare Password Changes (Modificări parolă)	Punte de scurtcircuitare PSWD instalată	Punte de scurtcircuitare Setup Lock instalată	Comportament configurare
Nu	Nu este cazul	Nu	Da	<ul style="list-style-type: none"> <li>1 Utilizator: poate numai vizualiza opțiuni de configurare</li> <li>1 Administrator: poate modifica opțiuni de configurare</li> <li>1 Parolele sunt golite și nu pot fi setate</li> </ul>
Da	Deblocat	Da	Nu este cazul	<ul style="list-style-type: none"> <li>1 Utilizator: poate vizualiza și poate seta/modifica numai parolele de sistem și de unitate hard disk</li> <li>1 Administrator: poate modifica opțiuni după introducerea parolei corespunzătoare</li> </ul>
Da	Blocat	Da	Nu este cazul	<ul style="list-style-type: none"> <li>1 Utilizator: poate numai vizualiza opțiuni de configurare</li> <li>1 Administrator: poate modifica opțiuni după introducerea parolei corespunzătoare</li> </ul>

## Secvența de pornire

Calculatorul dvs. poate porni de pe oricare din următoarele tipuri de dispozitive:

- 1 **Removable Drives (Unități portabile)** - Calculatorul încearcă să pornească de pe un dispozitiv extern cum ar fi o unitate floppy.
- 1 **Hard Disk Drive (Unitate hard disk)** - Calculatorul încearcă să pornească de pe o unitate internă cum ar fi modulul NVRAM (portul SATA-0) sau unitatea hard disk (portul SATA-1).
- 1 **CD/DVD Drive (Unitate CD/DVD)** - Calculatorul încearcă să pornească de pe unitatea CD/DVD. Unitățile CD și DVD sunt dispozitive externe.
- 1 **USB Drive (Unitate USB)** - Calculatorul încearcă să pornească de pe o unitate USB de pornire. Introduceți dispozitivul de memorie într-un port USB și reporniți calculatorul.
- 1 **Network Drive (Unitate de rețea)** - Calculatorul poate primi sistemul de operare de la o unitate din rețea, cum ar fi un server ImageServer.

## Schimbarea secvenței de pornire pentru porniri ulterioare

La stabilirea secvenței de pornire, stabiliți mai întâi ordinea dispozitivelor de pornire în cadrul tipurilor de dispozitive, apoi selectați ordinea de pornire a tipurilor de dispozitive.

1. Accesați utilitarul de configurare BIOS (consultați [Accesarea utilitarului de configurare BIOS](#)).
2. Utilizați tastele săgeți stânga și dreapta pentru a naviga la ecranul **System** (Sistem).
3. Utilizați tasta săgeată jos pentru a evidenția opțiunea **Boot Sequence** (Secvență de pornire) și apăsați tasta <Enter> pentru a deschide subecranul.

 **NOTĂ:** Notați secvența de pornire curentă în caz că doriți să o restabiliți.

4. Stabiliți prioritatea dispozitivelor în cadrul tipurilor de dispozitive.
  - a. Utilizați tastele săgeți sus și jos pentru a evidenția opțiunea **Removable Drives** (Unități portabile) și apăsați tasta <Enter>. Dacă nu este instalată o unitate, apăsați tasta <Esc> pentru a reveni la subecranul **Boot Sequence** (Secvență de pornire).
  - b. Pe ecranul **Removable Drives** (Unități portabile), utilizați tastele săgeți sus și jos pentru a evidenția opțiunea **1st Drive** (Prima unitate) și apăsați tasta <Enter>.
  - c. În fereastra pop-up **Options** (Opțiuni), utilizați tastele săgeți sus și jos pentru a evidenția primul dispozitiv portabil sau selectați **Off** (Dezactivat) pentru a dezactiva opțiunea și apăsați tasta <Enter>. Repetați această procedură pentru opțiunile **2nd Drive** (A doua unitate), **3rd Drive** (A treia unitate) etc., dacă sunt listate. Apăsați tasta <Esc> pentru a reveni la subecranul **Boot Sequence** (Secvență de pornire).
  - d. Repetați acest pas pentru tipurile de dispozitive rămase: **Hard Disk Drives** (Unități hard disk), **USB Drives** (Unități USB), **CD/DVD Drives** (Unități CD/DVD) și **Network Drives** (Unități de rețea).
5. Stabiliți prioritatea de pornire a tipurilor de dispozitive:
  - a. Pe subecranul **Boot Sequence** (Secvență de pornire), utilizați tastele săgeți sus și jos pentru a evidenția opțiunea **1st Boot Device** (Primul dispozitiv de pornire) și apăsați tasta <Enter> pentru a deschide fereastra pop-up **Options** (Opțiuni).
  - b. În fereastra pop-up **Options** (Opțiuni), utilizați tastele săgeți sus și jos pentru a evidenția tipul de dispozitiv de pornire primar și apăsați tasta <Enter>. Dispozitivul de pornire primar este primul dispozitiv de pe care se încearcă pornirea.
  - c. Repetați acest pas pentru opțiunile **2nd Boot Device** (Al doilea dispozitiv de pornire), **3rd Boot Device** (Al treilea dispozitiv de pornire), **4th Boot Device** (Al patrulea dispozitiv de pornire) și **5th Boot Device** (Al cincilea dispozitiv de pornire) pentru a stabili ordinea dispozitivelor de pe care se încearcă pornirea calculatorului.
6. Apăsați tasta <F10> și apoi tasta <Enter> pentru a salva setările și a reporni sistemul.

## Selectarea unui dispozitiv de pornire specific

În timpul pornirii sistemului, puteți selecta orice dispozitiv de pornire, cum ar fi o unitate hard disk internă sau externă, o unitate CD sau DVD externă sau o cheie de memorie USB, fără a modifica secvența de pornire în BIOS. Această funcție este utilă când se pornește de pe o unitate DVD externă pentru a rula Dell Diagnostics de pe suportul *Dell Drivers and Utilities* (Driveri și utilitare Dell) și se revine apoi la secvența de pornire normală în timpul pornirii următoare.

1. Porniți (sau reporniți) calculatorul.
2. Când apare logo-ul Dell logo, apăsați prompt tasta <F12> în mod repetat până când este afișat meniul **Boot Device Menu** (Meniu dispozitive de pornire).

Dacă așteptați prea mult, iar sigla sistemului de operare este afișată, continuați să încărcați sistemul de operare până la afișarea desktopului acestuia. Apoi, opriți calculatorul și încercați din nou.
3. Apăsați tastele săgeți sus și jos pentru a selecta dispozitivul de pe care doriți să porniți și apăsați tasta <Enter>.

---

## Ștergerea parolelor uitate

 **AVERTISMENT:** Înainte de a efectua lucrări în interiorul calculatorului citiți instrucțiunile de siguranță livrate împreună cu acesta. Pentru informații suplimentare despre cele mai bune practici privind siguranța, consultați pagina de start pentru conformitatea cu reglementările [www.dell.com/regulatory\\_compliance](http://www.dell.com/regulatory_compliance).



 **ATENȚIONARE:** Acest proces **șterge atât parola de sistem, cât și parola de administrator.**

1. Urmăriți procedura din [Înainte de a lucra la computerul dumneavoastră](#).
2. Scoateți puntea de scurtcircuitare de pe pinii pentru parolă (PSWD) de pe placa de sistem (consultați [Conectorii de pe placa de sistem](#)).
3. Urmăriți procedura din [După ce ați lucrat la calculatorul dvs.](#)
4. Reporniți calculatorul și lăsați-l să încarce complet sistemul de operare.
5. Închideți calculatorul.
6. Urmăriți procedura din [Înainte de a lucra la computerul dumneavoastră](#).
7. Remontați puntea de scurtcircuitare pe pinii pentru parolă (PSWD).
8. Urmăriți procedura din [După ce ați lucrat la calculatorul dvs.](#)

 **NOTĂ:** Această procedură activează funcția de parolare. Când accesați utilitarul de configurare BIOS, atât parola de sistem cât și cea de administrator apar ca Not Set (Nesetat)-ceea ce înseamnă că funcția de parolare este activată dar nu este alocată nicio parolă.

9. Reporniți calculatorul și accesați **utilitarul de configurare** (consultați [Accesarea utilitarului de configurare BIOS](#)).
10. Alocati o nouă parolă de sistem și/sau administrator.

---

## Ștergerea setărilor CMOS

 **AVERTISMENT:** Înainte de a efectua lucrări în interiorul calculatorului, citiți instrucțiunile de siguranță livrate împreună cu acesta. Pentru informații suplimentare despre cele mai bune practici privind siguranța, consultați pagina de start pentru conformitatea cu reglementările, la adresa: [www.dell.com/regulatory\\_compliance](http://www.dell.com/regulatory_compliance).

1. Urmăriți procedura din [Înainte de a lucra la computerul dumneavoastră](#).  
 **NOTĂ:** Calculatorul trebuie să fie deconectat de la priza electrică pentru a șterge setarea CMOS.
2. Resetați setările CMOS curente:
  - a. Localizați pinii pentru punțile de scurtcircuitare pentru ștergerea CMOS (RTCST) și pentru parolă (PSWD) de pe placa de sistem (consultați [Conectorii de pe placa de sistem](#)).
  - b. Scoateți puntea de scurtcircuitare de pe pinii pentru parolă (PSWD) și amplasați-o pe pinii pentru CMOS (RTC\_RST).
  - c. Așteptați 30 de secunde.
  - d. Scoateți puntea de scurtcircuitare de pe pinii pentru ștergerea CMOS (RTC\_RST) și amplasați-o pe pinii pentru parolă (PSWD).
3. Urmăriți procedura din [După ce ați lucrat la calculatorul dvs.](#)
4. Reporniți calculatorul.
5. Calculatorul va emite 5 semnale sonore, apoi va genera mesajul CMOS checksum error (Eroare sumă de verificare CMOS). Apăsati tasta <F1> pentru a continua.

---

## Reprogramarea memoriei BIOS

 **ATENȚIONARE:** La instalarea software-ului BIOS, utilizați numai software-ul BIOS indicat pentru calculatorul dvs.

Utilitarul de configurare BIOS se află împreună cu sistemul BIOS pe placa de sistem. Dacă instalați o placă de sistem nouă, poate fi nevoie să actualizați (sau să reprogramați) sistemul BIOS.

1. Porniți calculatorul.
2. Localizați cel mai recent fișier de actualizare BIOS pentru calculatorul dumneavoastră la adresa [support.dell.com](http://support.dell.com).
3. Faceți clic pe **Download Now** (Descărcare acum) pentru a descărca fișierul.

4. Dacă apare fereastra **Export Compliance Disclaimer** (Declarație de limitare a răspunderii privind conformitatea pentru export), faceți clic pe **Yes, I Accept this Agreement** (Da, accept acest acord).

Apare fereastra **File Download** (Descărcare fișier).

5. Faceți clic pe **Save this program to disk** (Salvare program pe disc), apoi faceți clic pe **OK**.

Apare fereastra **Save In** (Salvare în).

6. Faceți clic pe săgeata în jos pentru a vizualiza meniul **Save In** (Salvare în), selectați **Desktop** și apoi faceți clic pe **Save** (Salvare).

Fișierul se descarcă pe desktopul dumneavoastră.

7. Faceți clic pe **Close** (Închidere) dacă apare fereastra **Download Complete** (Descărcare terminată).

Pictograma fișierului apare pe desktopul dumneavoastră și este denumită la fel ca fișierul de actualizare BIOS descărcat.

8. Faceți dublu clic pe pictograma fișierului de pe desktop și urmați instrucțiunile de pe ecran.

---

[Înapoi la pagina de cuprins](#)

[Înapoi la pagina de cuprins](#)

## Manual de service Dell™ OptiPlex™ FX160/160

 **NOTĂ:** O NOTĂ indică informații importante care vă ajută să utilizați mai bine computerul dumneavoastră.

 **ATENȚIONARE:** O ATENȚIONARE indică un pericol potențial de deteriorare a hardware-ului sau de pierdere a datelor dacă nu sunt urmate instrucțiunile.

 **AVERTISMENT:** Un AVERTISMENT indică un pericol potențial de deteriorare a bunurilor, de vătămare corporală sau de deces.

Dacă ați achiziționat un calculator Dell™ seria n, orice referințe din prezentul document la sistemele de operare Microsoft® Windows® nu sunt aplicabile.

Informațiile din acest document pot fi modificate fără notificare.  
© 2008 Dell Inc. Toate drepturile rezervate.

Este strict interzisă reproducerea sub orice formă a acestui material fără autorizația scrisă a Dell Inc.

Mărcile comerciale utilizate în acest text: *Dell*, logo-ul *DELL*, și *OptiPlex* sunt mărci comerciale ale Dell Inc.; *Intel* este marcă înregistrată a Intel Corporation în S.U.A. și în alte țări; *Microsoft*, *Windows*, *Windows Vista*, butonul *Windows Start*, și *Outlook* sunt mărci înregistrate ale Microsoft Corporation în Statele Unite și/sau alte țări.

Alte mărci comerciale și denumiri comerciale pot fi utilizate în acest document pentru referire fie la entitățile care au drepturi asupra mărcilor și denumirilor fie la produsele acestora. Dell Inc. neagă orice interes de proprietate asupra mărcilor comerciale și denumirilor comerciale cu excepția celor care îi aparțin.

Septembrie 2009 Rev. A01

---

[Înapoi la pagina de cuprins](#)

[Înapoi la pagina de cuprins](#)

## Depanarea

### Manual de service Dell™ OptiPlex™ FX160/160

- [Instrumente](#)
- [Dell Diagnostics](#)
- [Rezolvarea problemelor](#)
- [Serviciul de actualizare tehnică Dell](#)

**AVERTISMENT:** Înainte de a efectua lucrări în interiorul calculatorului, citiți instrucțiunile de siguranță livrate împreună cu acesta. Pentru informații suplimentare despre cele mai bune practici privind siguranța, consultați pagina de start privind conformitatea cu reglementările, la adresa: [www.dell.com/regulatory\\_compliance](http://www.dell.com/regulatory_compliance).

**AVERTISMENT:** Deconectați întotdeauna calculatorul de la priza electrică înainte de a deschide capacul acestuia.

## Instrumente

### Ledurile de alimentare

Ledul butonului de alimentare localizat în partea frontală a calculatorului se aprinde și luminează intermitent sau continuu pentru a indica diferite stări:

- Dacă ledul de alimentare luminează albastru și calculatorul nu răspunde, consultați [Luminile de diagnosticare](#).
- În cazul în care luminează intermitent albastru, calculatorul este în modul standby. Apăsati o tastă de pe tastatură, deplasați mouse-ul sau apăsați pe butonul de alimentare pentru a relua funcționarea normală.
- Dacă ledul de alimentare este stins, calculatorul este oprit, sau nu este alimentat cu energie.
  - Introduceți din nou cablul de alimentare, atât în conectorul de alimentare de pe partea din spate a calculatorului, cât și în priza electrică.
  - În cazul în care calculatorul este conectat la un cablu de alimentare multiplă, asigurați-vă că acesta este introdus într-o priză electrică și că este pornit.
  - Eliminați dispozitivele de protecție a alimentării, multiprizele și cablurile prelungitoare pentru a verifica pornirea corectă a calculatorului.
  - Asigurați-vă că priza electrică funcționează testând-o cu un alt dispozitiv, cum ar fi o lampă.
  - Asigurați-vă că atât cablul de alimentare de 12 V, cât și cablul pentru panoul frontal sunt corect conectate la placa de sistem (consultați [Conectorii de pe placa de sistem](#)).
- Dacă ledul de alimentare luminează continuu galben, este posibil ca un dispozitiv să nu funcționeze corect sau să fie instalat incorect.
  - Scoateți și reinstalați modulele de memorie (consultați [Memoria](#)).
  - Scoateți și reinstalați modulul NVRAM, dacă este instalat (consultați [Modulul NVRAM](#)).
  - Scoateți și reinstalați placa wireless, dacă este instalată (consultați [Placa wireless](#)).
- Eliminați interferențele. Unele cauze posibile de interferență sunt:
  - Cablurile prelungitoare pentru alimentare, tastatură și mouse
  - Prea multe dispozitive conectate la o multipriză
  - Mai multe multiprize conectate la aceeași priză de rețea

### Luminile de diagnosticare

**AVERTISMENT:** Înainte de a efectua lucrări în interiorul calculatorului citiți instrucțiunile de siguranță livrate împreună cu calculatorul. Pentru informații suplimentare despre cele mai bune practici privind siguranța, consultați pagina de start privind conformitatea cu reglementările, la adresa: [www.dell.com/regulatory\\_compliance](http://www.dell.com/regulatory_compliance).

Pentru asistență în depanarea unei probleme, calculatorul are patru leduri de diagnostic etichetate cu 1, 2, 3 și 4 pe panoul frontal. Atunci când calculatorul pornește în mod normal, ledurile clipește și apoi se sting. În cazul în care calculatorul funcționează defectuos, bazați-vă pe starea ledurilor pentru a identifica problema.

**NOTĂ:** După ce calculatorul finalizează operația POST (autotest la inițializare), toate cele patru leduri se sting înainte de inițializarea sistemului de operare.

### Coduri luminoase de diagnosticare în timpul executării rutinei POST

Schema de lumini	Descrierea problemei	Soluție sugerată
------------------	----------------------	------------------

①②③④	Calculatorul este în stare <i>oprit</i> normală sau a survenit o posibilă eroare pre-BIOS.	<ul style="list-style-type: none"> <li>1 Conectați calculatorul la o priză electrică funcțională și apăsați pe butonul de alimentare (consultați <a href="#">Probleme de alimentare</a>).</li> <li>1 Dacă problema persistă, contactați Dell (consultați <a href="#">Cum se poate contacta Dell</a>).</li> </ul>
①②③④	A survenit o posibilă eroare de BIOS; calculatorul este în modul de recuperare.	<ul style="list-style-type: none"> <li>1 Goliți memoria CMOS (consultați <a href="#">Ștergerea setărilor CMOS</a>)</li> <li>1 Reprogramați sistemul BIOS sau instalați o actualizare de BIOS (consultați <a href="#">Reprogramarea memoriei BIOS</a>) și reporniți calculatorul.</li> <li>1 Dacă problema persistă, contactați Dell (consultați <a href="#">Cum se poate contacta Dell</a>).</li> </ul>
①②③④	S-a produs o posibilă eroare de procesor.	<ul style="list-style-type: none"> <li>1 Contactați Dell (consultați <a href="#">Cum se poate contacta Dell</a>).</li> </ul>
①②③④	Modulele de memorie sunt detectate, dar s-a produs o eroare de memorie.	<ul style="list-style-type: none"> <li>1 Dacă sunt instalate două module de memorie, scoateți modulele (consultați <a href="#">Scoaterea unui modul de memorie</a>), apoi reinstalați un modul (consultați <a href="#">Reinstalarea unui modul de memorie</a>) și reporniți calculatorul. În cazul în care calculatorul pornește normal, continuați să instalați module de memorie suplimentare (câte unul odată) până când ați identificat un modul defect sau ați reinstalat toate modulele fără eroare.</li> <li>1 Dacă este disponibilă, instalați memorie funcțională de același tip în calculatorul dvs. (consultați <a href="#">Memoria</a>).</li> <li>1 Dacă problema persistă, contactați Dell (consultați <a href="#">Cum se poate contacta Dell</a>).</li> </ul>
①②③④	A survenit o posibilă eroare de dispozitiv PCI.	<ul style="list-style-type: none"> <li>1 Dacă este instalată o placă wireless, scoateți placa (consultați <a href="#">Scoaterea plăcii wireless</a>) și reporniți calculatorul. Dacă problema dispare, instalați o placă wireless nouă.</li> <li>1 Dacă problema persistă, contactați Dell (consultați <a href="#">Cum se poate contacta Dell</a>).</li> </ul>
①②③④	A survenit o posibilă eroare de placă grafică.	<ul style="list-style-type: none"> <li>1 Contactați Dell (consultați <a href="#">Cum se poate contacta Dell</a>).</li> </ul>
①②③④	A survenit o posibilă eroare de dispozitiv de stocare.	<ul style="list-style-type: none"> <li>1 Dacă este instalată o unitate hard disk, deconectați și reconectați cablurile de alimentare și de date (consultați <a href="#">Scoaterea ansamblului suportului unității hard disk</a>) și reporniți calculatorul.</li> <li>1 Dacă este instalat un modul NVRAM, scoateți și remontați modulul (consultați <a href="#">Modulul NVRAM</a>) și reporniți calculatorul.</li> <li>1 Dacă problema persistă, contactați Dell (consultați <a href="#">Cum se poate contacta Dell</a>).</li> </ul>
①②③④	A survenit o posibilă eroare de USB.	<ul style="list-style-type: none"> <li>1 Reinstalați toate dispozitivele USB, verificați conexiunile cablurilor și apoi reporniți calculatorul.</li> <li>1 Dacă problema persistă, contactați Dell (consultați <a href="#">Cum se poate contacta Dell</a>).</li> </ul>
①②③④	Nu se detectează niciun modul de memorie.	<ul style="list-style-type: none"> <li>1 Dacă sunt instalate două module de memorie, scoateți modulele (consultați <a href="#">Scoaterea unui modul de memorie</a>), apoi reinstalați un modul (consultați <a href="#">Reinstalarea unui modul de memorie</a>) și reporniți calculatorul. În cazul în care calculatorul pornește normal, continuați să instalați module de memorie suplimentare (câte unul odată) până când ați identificat un modul defect sau ați reinstalat toate modulele fără eroare.</li> <li>1 Dacă este disponibilă, instalați memorie funcțională de același tip în calculatorul dvs. (consultați <a href="#">Memoria</a>).</li> <li>1 Dacă problema persistă, contactați Dell (consultați <a href="#">Cum se poate contacta Dell</a>).</li> </ul>
①②③④	A survenit o eroare de placă de sistem.	<ul style="list-style-type: none"> <li>1 Contactați Dell (consultați <a href="#">Cum se poate contacta Dell</a>).</li> </ul>
①②③④	Sunt detectate module de memorie, dar există o eroare de configurație sau de compatibilitate a memoriei.	<ul style="list-style-type: none"> <li>1 Asigurați-vă că nu există cerințe speciale pentru amplasarea modulelor de memorie/ conectorilor (consultați <a href="#">Memoria</a>).</li> <li>1 Asigurați-vă că memoria pe care o utilizați este acceptată de calculatorul dvs. (consultați <a href="#">Memoria</a>).</li> <li>1 Dacă problema persistă, contactați Dell (consultați <a href="#">Cum se poate contacta Dell</a>).</li> </ul>
①②③④	A survenit o posibilă eroare de resurse și/sau hardware pentru placa de sistem.	<ul style="list-style-type: none"> <li>1 Contactați Dell (consultați <a href="#">Cum se poate contacta Dell</a>).</li> </ul>
①②③④	A survenit o altă eroare.	<ul style="list-style-type: none"> <li>1 Dacă este instalată o unitate hard disk, deconectați și reconectați cablurile de alimentare și de date (consultați <a href="#">Ansamblul unității hard disk (opțional)</a>) și reporniți calculatorul.</li> <li>1 Dacă este instalat un modul NVRAM, scoateți și remontați modulul (consultați <a href="#">Modulul NVRAM</a>) și reporniți calculatorul.</li> <li>1 Dacă pe ecran este afișat un mesaj de eroare care indică o problemă legată de un dispozitiv (cum ar fi unitatea hard disk), verificați dispozitivul pentru a vă asigura că funcționează corespunzător.</li> <li>1 Dacă sistemul de operare încearcă să pornească de pe un dispozitiv (cum ar fi o unitate CD/DVD), verificați setările BIOS pentru a vă asigura că secvența de pornire este corectă pentru dispozitivele instalate în calculatorul dvs.</li> <li>1 Dacă problema persistă, contactați Dell (consultați <a href="#">Cum se poate contacta Dell</a>).</li> </ul>

## Coduri sonore

Calculatorul dvs. poate emite o serie de sunete în timpul pornirii dacă monitorul nu poate afișa erori sau probleme. De exemplu, un cod sonor posibil poate consta din trei sunete scurte, repetate, care indică detectarea de către calculatorul a unei posibile erori a plăcii de sistem.

În cazul în care calculatorul dvs. emite o serie de sunete în timpul pornirii:

1. Rețineți codul sonor.

2. Executați programul Dell Diagnostics pentru a identifica problema. (consultați [Dell Diagnostics](#)).

Cod (sunete scurte repetate)	Descriere	Rezolvare sugerată
1	Eroare sumă de verificare BIOS. Posibilă eroare a plăcii de sistem.	1 Contactați Dell (consultați <a href="#">Cum se poate contacta Dell</a> ).
2	Nu s-a detectat niciun modul de memorie.	<ul style="list-style-type: none"> <li>1 Dacă sunt instalate două module de memorie, scoateți modulele (consultați <a href="#">Scoaterea unui modul de memorie</a>), apoi reinstalați un modul (consultați <a href="#">Reinstalarea unui modul de memorie</a>) și reporniți calculatorul. În cazul în care calculatorul pornește normal, continuați să instalați module de memorie suplimentare (câte unul odată) până când ați identificat un modul defect sau ați reinstalat toate modulele fără eroare.</li> <li>1 Dacă este disponibilă, instalați memorie funcțională, de același tip, în calculatorul dvs. (consultați <a href="#">Memoria</a>).</li> <li>1 Dacă problema persistă, contactați Dell (consultați <a href="#">Cum se poate contacta Dell</a>).</li> </ul>
3	Posibilă eroare a plăcii de sistem.  Eroare test ceas pentru ora locală  Eroare test pentru controlerul tastaturii	1 Dacă problema persistă, contactați Dell (consultați <a href="#">Cum se poate contacta Dell</a> ).
4	Eroare de citire/scriere RAM.	<ul style="list-style-type: none"> <li>1 Asigurați-vă că nu există cerințe speciale pentru amplasarea modulelor de memorie/a conectorilor (consultați <a href="#">Memoria</a>).</li> <li>1 Asigurați-vă că memoria pe care o utilizați este acceptată de calculatorul dvs. (consultați <a href="#">Memoria</a>).</li> <li>1 Dacă problema persistă, contactați Dell (consultați <a href="#">Cum se poate contacta Dell</a>).</li> </ul>
5	Eroare ceas în timp real. Posibilă eroare la baterie sau la placa de sistem.	<ul style="list-style-type: none"> <li>1 Înlocuiți bateria (consultați <a href="#">Remontarea bateriei tip monedă</a>).</li> <li>1 Dacă problema persistă, contactați Dell (consultați <a href="#">Cum se poate contacta Dell</a>).</li> </ul>
6	Eroare test video BIOS.	1 Contactați Dell (consultați <a href="#">Cum se poate contacta Dell</a> ).
7	Eroare test memorie cache CPU	1 Contactați Dell (consultați <a href="#">Cum se poate contacta Dell</a> ).

## Mesaje de sistem

 **NOTĂ:** Dacă mesajul pe care l-ați primit nu este inclus mai jos, consultați documentația sistemului de operare sau a programului care rula când a apărut mesajul.

**Alert!** Previous attempts at booting this system have failed at checkpoint [nnnn]. For help in resolving this problem, please note this checkpoint and contact Dell Technical Support (**Alert!** Tentativele anterioare de pornire a acestui sistem au eșuat la punctul de control [nnnn]). Pentru asistență în rezolvarea acestei probleme, notați punctul de verificare și contactați Asistența tehnică Dell) — Calculatorul nu a reușit să finalizeze rutina de pornire de trei ori consecutiv cu aceeași eroare (consultați [Cum se poate contacta Dell](#) pentru asistență).

**CMOS checksum error (Eroare sumă de verificare CMOS)** — Posibilă eroare la placa de bază sau baterie RTC slabă. Înlocuiți bateria (consultați [Bateria tip monedă](#)) sau consultați [Cum se poate contacta Dell](#) pentru asistență).

**CPU fan failure (Defecțiune ventilator CPU)** — Înlocuiți ventilatorul CPU (consultați [Scoaterea ventilatorului unității hard disk](#)).

**Diskette Drive 0 seek failure (Eroare căutare unitate de dischetă)** — S-ar putea ca un cablu să fie desprins sau informațiile de configurație a calculatorului s-ar putea să nu corespundă configurației hardware. Verificați conexiunile cablurilor unității hard disk, dacă este instalată ([Scoaterea ansamblului suportului unității hard disk](#)) și scoateți și remontați modulul NVRAM, dacă este instalat (consultați [Scoaterea modulului NVRAM](#)).

**Diskette read failure (Eroare citire dischetă)** — Discheta ar putea fi defectă sau un cablu ar putea fi desprins. Verificați conexiunile cablurilor la unitatea de dischetă.

**Hard-disk read failure (Eroare citire hard disk)** — Posibilă eroare a unității de hard disk în timpul testării unității la pornire (consultați [Cum se poate contacta Dell](#) pentru asistență). Verificați conexiunile cablurilor unității hard disk, dacă este instalată ([Scoaterea ansamblului suportului unității hard disk](#)) și scoateți și remontați modulul NVRAM, dacă este instalat (consultați [Scoaterea modulului NVRAM](#)).

**Keyboard failure (Eroare tastatură)** — Eroare tastatură sau cablu tastatură desprins (consultați [Probleme cu tastatura](#)).

**No boot device available (Niciun dispozitiv de pornire disponibil)** — Sistemul nu poate detecta un dispozitiv sau o partiție care să poată fi utilizate pentru pornire.

1. Dacă modulul NVRAM este dispozitivul de pornire, asigurați-vă că este așezat corespunzător (consultați [Modulul NVRAM](#)).
1. Dacă unitatea de dischetă este dispozitivul de pornire, asigurați-vă că sunt conectate cablurile și că în unitate se află o dischetă care să poată fi utilizată pentru pornire.
1. Dacă unitatea hard disk este dispozitivul de pornire, asigurați-vă de conectarea cablurilor și de faptul că unitatea este instalată corect și partiționată ca dispozitiv de pornire (consultați [Ansamblul unității hard disk \(opțional\)](#)).
1. Accesați utilitarul de configurare a sistemului BIOS și asigurați-vă că informațiile referitoare la secvența de pornire sunt corecte (consultați [Accesarea utilitarului de configurare BIOS](#)).

**No timer tick interrupt (Nicio întrerupere de tact al temporizatorului)** — Un circuit integrat de pe placa de sistem poate să funcționeze defectuos sau eroare placă de bază (consultați [Cum se poate contacta Dell](#) pentru asistență).

**Non-system disk or disk error (Eroare disc sau disc care nu conține fișiere sistem)** — Înlocuiți discheta cu o dischetă care dispune de un sistem de operare care să poată fi utilizat la pornire sau scoateți discheta și reporniți calculatorul.

**Not a boot diskette (Nu este o dischetă de pornire)** — Introduceți o dischetă care poate fi utilizată pentru pornire și reporniți calculatorul.

**NOTICE – Hard Drive SELF MONITORING SYSTEM has reported that a parameter has exceeded its normal operating range. Dell recommends that you back up your data regularly. A parameter out of range may or may not indicate a potential hard drive problem. (NOTIFICARE - SISTEMUL DE MONITORIZARE AUTOMATĂ a hard diskului a raportat că un parametru a depășit intervalul de funcționare normal. Dell vă recomandă să efectuați regulat copii de siguranță la datele dvs. un parametru în afara intervalului poate să indice, sau nu, o posibilă problemă a hard diskului.)** — Eroare S.M.A.R.T, posibilă defecțiune HDD. Această funcție poate fi activată sau dezactivată în configurația BIOS.

**USB over current error (Eroare supracurent USB)** — Există probleme la un dispozitiv USB conectat la calculator. Consultați documentația de depanare aferentă dispozitivului.

## Hardware Troubleshooter (Depanator hardware)

Dacă un dispozitiv este fie nedetectat în timpul rulării utilitarului de configurare BIOS, fie detectat, dar este incorect configurat, puteți utiliza Hardware Troubleshooter (Depanator hardware) pentru a rezolva incompatibilitatea.

*Microsoft Windows XP Embedded:*

În Windows XP Embedded nu este inclus un utilitar de depanare hardware. Aceasta este furnizată prin intermediul unei conexiuni Internet.

1. Conectați-vă la sistemul dvs. ca utilizator cu privilegiile administrative.
2. Faceți clic pe **Start** → **Help and Support** (Ajutor și asistență).
3. Faceți clic pe **Hardware**.
4. În panoul **Hardware**, faceți clic pe dispozitivul cu care aveți probleme și apăsați tasta <Enter>.
5. În rezultatele căutării, selectați opțiunea care descrie cel mai bine problema și urmați pașii de depanare rămași.

*Microsoft Windows XP:*

1. Faceți clic pe **Start** → **Help and Support** (Ajutor și asistență).
2. Tastați hardware troubleshooter în câmpul de căutare și apăsați tasta <Enter> pentru a porni căutarea.
3. În secțiunea **Fix a Problem** (Rezolvare probleme), faceți clic pe **Hardware Troubleshooter** (Depanator hardware).
4. În lista **Hardware Troubleshooter** (Depanator hardware), selectați opțiunea care descrie cel mai bine problema și faceți clic pe **Next** (Următorul) pentru a parcurge pașii de depanare rămași.

*Microsoft Windows Vista:*

1. Faceți clic pe butonul Start din Windows Vista  și faceți clic pe **Help and Support** (Ajutor și Asistență).
2. Tastați hardware troubleshooter în câmpul de căutare și apăsați tasta <Enter> pentru a porni căutarea.

3. În rezultatele căutării, selectați opțiunea care descrie cel mai bine problema și parcurgeți pașii de depanare rămași.

## Dell Diagnostics

**⚠️ AVERTISMENT:** Înainte de a efectua lucrări în interiorul calculatorului citiți instrucțiunile de siguranță livrate împreună cu calculatorul. Pentru informații suplimentare despre cele mai bune practici privind siguranța, consultați pagina de start pentru conformitatea cu reglementările, la adresa: [www.dell.com/regulatory\\_compliance](http://www.dell.com/regulatory_compliance).

### Când se utilizează Dell Diagnostics

Dacă întâmpinați o problemă cu calculatorul, efectuați verificările din [Depanarea](#), apoi executați Dell Diagnostics înainte de a contacta Dell pentru asistență.

Porniți Dell Diagnostics de pe unitatea hard disk sau de pe suportul optic *Drivers and Utilities* (Driveri și utilitare) furnizat împreună cu calculatorul.

- 📌 **NOTĂ:** Suportul optic *Drivers and Utilities* (Driveri și utilitare) este opțional și este posibil să nu fie livrat împreună cu calculatorul. Pentru utilizarea acestui suport, este necesară o unitate optică externă.
- 📌 **NOTĂ:** Dell Diagnostics funcționează doar pe calculatoarele Dell.

### Pornirea Dell Diagnostics de pe unitatea hard disk

Înainte de a executa Dell Diagnostics, accesați utilitarul de configurare a sistemului BIOS pentru a revizui informațiile despre configurația calculatorului și asigurați-vă că dispozitivul pe care doriți să-l testați este afișat în utilitarul de configurare a BIOS și este activ.

- 📌 **NOTĂ:** În cazul în care calculatorul dvs. nu afișează o imagine pe ecran, contactați Dell (consultați [Cum se poate contacta Dell](#)).

1. Asigurați-vă de conectarea calculatorului la o priză electrică despre care se știe că funcționează corect.
2. Porniți (sau reporniți) calculatorul.
3. Când apare logo-ul DELL, apăsați imediat <F12>.

📌 **NOTĂ:** Poate apărea o eroare de tastatură când o tastă este menținută apăsată pentru perioade mai mari de timp. Pentru a evita posibilele erori de tastatură, apăsați și eliberați <F12> la intervale regulate, pentru a deschide Boot Device Menu (Meniu dispozitive de pornire).

📌 **NOTĂ:** Dacă așteptați prea mult și este afișată sigla sistemului de operare, lăsați sistemul de operare să pornească, apoi opriți calculatorul și încercați din nou.

4. Utilizați tastele săgeată sus și jos pentru a selecta **PSA+** din meniul de pornire și apăsați tasta <Enter>.

Calculatorul execută PSA (Pre-boot System Assessment (Evaluare a sistemului înainte de pornire)), o serie de teste inițiale ale plăcii de sistem, tastaturii, afișajului, memoriei, unității hard disk, etc.

📌 **NOTĂ:** Rularea PSA poate dura câteva minute.

- 1 Răspundeți la toate întrebările care apar. Dacă se solicită, optați pentru rularea tuturor testelor de memorie.
- 1 Dacă sunt detectate erori, notați codul(ile) de eroare și consultați [Cum se poate contacta Dell](#).

1 Dacă Pre-boot System Assessment (Evaluare sistem înainte de pornire) se finalizează cu succes, apare următorul mesaj: „Booting Dell Diagnostic Utility Partition. Press any key to continue” (Pornește partiția utilitară Dell Diagnostic. Apăsați pe orice tastă pentru a continua).

📌 **NOTĂ:** Dacă observați un mesaj atenționând că nu a fost găsită nicio partiție utilitară de diagnosticare, executați Dell Diagnostics de pe suportul optic *Drivers and Utilities* (Driveri și utilitare) (consultați [Pornirea aplicației Dell Diagnostics de pe suportul optic Drivers and Utilities](#)).

5. Apăsați orice tastă pentru a porni Dell Diagnostics de pe partiția utilitară de diagnosticare aflată pe unitatea hard disk.
6. Apăsați tasta <Tab> pentru a selecta **Test System** (Testare sistem), apoi apăsați tasta <Enter>.

📌 **NOTĂ:** Este recomandat să selectați **Test System** (Testare sistem) pentru a executa un test complet pe calculatorul dvs. Selectarea opțiunii **Test Memory** (Testare memorie) inițiază testul de memorie extins, a cărui finalizare poate dura până la treizeci de minute sau mai mult. După finalizarea testului, înregistrați rezultatele testului, apoi apăsați orice tastă pentru a reveni la meniul anterior.

7. În meniul principal **Dell Diagnostics**, faceți clic stânga cu mouse-ul sau apăsați tasta <Tab>, apoi tasta <Enter> pentru a selecta testul pe care doriți să-l executați (consultați [Meniul principal Dell Diagnostics](#)).

📌 **NOTĂ:** Notați toate codurile de eroare și toate descrierile problemelor exact așa cum apar și urmați instrucțiunile de pe ecran.

8. După ce toate testele au fost finalizate, închideți fereastra de testare pentru a reveni la meniul principal **Dell Diagnostics**.





9. Închideți fereastra meniului principal pentru a părăsi aplicația Dell Diagnostics și a reporni calculatorul.

## Pornirea aplicației Dell Diagnostics de pe suportul optic Drivers and Utilities

Înainte de a rula Dell Diagnostics, accesați utilitarul de configurare a sistemului BIOS (consultați [Accesarea utilitarului de configurare BIOS](#)) pentru a revizui informațiile despre configurația calculatorului și asigurați-vă că dispozitivul pe care doriți să-l testați este afișat în utilitarul de configurare a BIOS și este activ.

1. Conectați o unitate optică externă la calculator.
2. Introduceți suportul optic *Drivers and Utilities* (Driveri și utilitare) în unitatea optică.
3. Reporniți calculatorul.
4. Când apare logo-ul DELL, apăsați imediat <F12>.

 **NOTĂ:** Poate apărea o eroare de tastatură când o tastă este menținută apăsată pentru perioade mai mari de timp. Pentru a evita posibilele erori de tastatură, apăsați și eliberați <F12> la intervale regulate, pentru a deschide Boot Device Menu (Meniu dispozitive de pornire).

 **NOTĂ:** Dacă așteptați prea mult și apare deja logo-ul sistemului de operare, continuați să așteptați până când este afișat desktopul Microsoft Windows, apoi opriți calculatorul și încercați din nou.

5. Când apare lista dispozitivelor de pornire, utilizați tastele săgeată sus sau jos pentru a evidenția **CD/DVD/CD-RW Drive** (Unitate CD/DVD/CD-RW), apoi apăsați tasta <Enter>.

 **NOTĂ:** Utilizarea meniului unic de pornire schimbă secvența de pornire doar pentru pornirea curentă. La pornirea următoare, calculatorul pornește conform secvenței de pornire specificate în programul de configurare BIOS.

6. Apăsați orice tastă pentru a confirma că doriți să porniți de pe CD/DVD.
7. Tastați 1 pentru opțiunea **Run the 32 Bit Dell Diagnostics** (Executare Dell Diagnostics pe 32 de biți).
8. În meniul principal **Dell Diagnostics**, type 1 to select **Dell 32-bit Diagnostics for Resource CD (graphical user interface)**.
9. Apăsați tasta <Tab> pentru a selecta **Test System** (Testare sistem), apoi apăsați tasta <Enter>.

 **NOTĂ:** Este recomandat să selectați **Test System** (Testare sistem) pentru a executa un test complet pe calculatorul dvs. Selectarea opțiunii **Test Memory** (Testare memorie) inițiază testul de memorie extins, a cărui finalizare poate dura până la treizeci de minute sau mai mult. După finalizarea testului, înregistrați rezultatele testului, apoi apăsați orice tastă pentru a reveni la meniul anterior.

10. În meniul principal **Dell Diagnostics**, faceți clic stânga cu mouse-ul sau apăsați tasta <Tab>, apoi tasta <Enter> pentru a selecta testul pe care doriți să-l executați (consultați [Meniul principal Dell Diagnostics](#)).

 **NOTĂ:** Notați toate codurile de eroare și toate descrierile problemelor exact așa cum apar și urmați instrucțiunile de pe ecran.

11. După ce toate testele au fost finalizate, închideți fereastra de testare pentru a reveni la meniul principal **Dell Diagnostics**.
12. Închideți fereastra meniului principal pentru a părăsi aplicația Dell Diagnostics și a reporni calculatorul.
13. Scoateți suportul optic *Drivers and Utilities* (Driveri și utilitare) din unitatea optică.

## Meniul principal Dell Diagnostics

După ce se încarcă Dell Diagnostics, apare următorul meniu:

Opțiune	Funcție
Test Memory (Testare memorie)	Execută testul de memorie autonom
Test System (Testare sistem)	Execută diagnosticarea sistemului
Exit (Ieșire)	Ieșire din programul de diagnosticare

Apăsați tasta <Tab> pentru a selecta testul pe care doriți să-l executați, apoi apăsați tasta <Enter>.

 **NOTĂ:** Este recomandat să selectați **Test System** (Testare sistem) pentru a executa un test complet pe calculatorul dvs. Selectarea opțiunii **Test Memory** (Testare memorie) inițiază testul de memorie extins, a cărui finalizare poate dura până la treizeci de minute sau mai mult. După finalizarea testului, înregistrați rezultatele testului, apoi apăsați pe orice tastă pentru a reveni la acest meniu.

După ce ați selectat **Test System** (Testare sistem), apare următorul meniu:

Opțiune	Funcție
Express Test (Testare rapidă)	Efectuează o testare rapidă a dispozitivelor din sistem. Aceasta poate dura de obicei de la 10 până la 20 de minute.  <b>NOTĂ:</b> Testarea rapidă nu necesită nicio intervenție din partea dvs. Executați mai întâi Express Test (Testare rapidă), pentru a crește posibilitatea de urmărire rapidă a problemei.
Extended Test (Testare extinsă)	Efectuează o verificare amănunțită a dispozitivelor din sistem. Aceasta poate dura de obicei o oră sau mai mult.  <b>NOTĂ:</b> Testarea extinsă necesită aportul dvs. periodic, pentru a răspunde la anumite întrebări.
Custom Test (Testare personalizată)	Este utilizată pentru a testa un anumit dispozitiv sau pentru a personaliza testele care trebuie executate.
Symptom Tree (Arbore de simptome)	Această opțiune vă permite să selectați testele pe baza unui simptom al problemei cu care vă confrunțați. Această opțiune listează cele mai obișnuite simptome.

 **NOTĂ:** Este recomandat să selectați **Extended Test** (Testare extinsă), pentru a efectua o verificare mai amănunțită a dispozitivelor din calculator.

Pentru orice problemă întâlnită în timpul unei testări, este afișat un mesaj care conține un cod de eroare și o descriere a problemei. Notați codul de eroare și descrierea problemelor exact așa cum apar și urmați instrucțiunile de pe ecran. Dacă nu puteți rezolva problema, contactați Dell (consultați [Cum se poate contacta Dell](#)).

 **NOTĂ:** Când contactați asistența tehnică Dell, trebuie să aveți la îndemână eticheta de service. Eticheta de service a calculatorului este localizată în partea superioară a fiecărui ecran de testare.

Următoarele file oferă informații suplimentare pentru executarea testelor din opțiunea Custom Test (Testare personalizată) sau Symptom Tree (Arbore de simptome):

Fișă	Funcție
Results (Rezultate)	Afișează rezultatele testului și toate stările de eroare întâlnite.
Errors (Erori)	Afișează stările de eroare întâlnite, codurile de eroare și descrierea problemei.
Help (Ajutor)	Descrie testul și toate cerințele pentru executarea testului.
Configuration (Configurație)	Afișează configurația hardware a dispozitivului selectat.  Dell Diagnostics obține informații de configurare pentru toate dispozitivele de la sistemul BIOS, de la memorie și de la diferite teste interne și afișează informațiile în lista de dispozitive din panoul stâng al ecranului.  <b>NOTĂ:</b> Este posibil ca lista de dispozitive să nu afișeze numele tuturor componentelor instalate pe calculator sau toate dispozitivele atașate la calculator.
Parameters (Parametri)	Vă permit să personalizați testul, dacă este aplicabil, prin modificarea setărilor testului.

## Rezolvarea problemelor

Urmați aceste sfaturi atunci când depanați calculatorul:

- 1 Dacă ați adăugat sau ați înlăturat o componentă înainte ca problema să apară, revizuiți procedurile de instalare și asigurați-vă că respectiva componentă este instalată corect.
- 1 Dacă un dispozitiv periferic nu funcționează, asigurați-vă că dispozitivul este conectat corect.
- 1 Dacă pe ecran se afișează un mesaj de eroare, notați mesajul cu exactitate. Acest mesaj poate ajuta personalul de asistență să diagnosticheze și să rezolve problema(e).
- 1 Dacă apare un mesaj de eroare într-un program, consultați documentația programului.

 **NOTĂ:** Procedurile din acest document au fost redactate pentru vizualizarea implicită Windows, astfel încât să se poată aplica dacă setați calculatorul Dell™ la vizualizarea Windows Classic.

## Probleme de baterie

 **AVERTISMENT:** Există pericolul de explozie al unei baterii noi dacă este instalată **incorct**. Înlocuiți bateria numai cu același tip sau cu un tip echivalent recomandat de producător. Eliminați bateriile uzate la deșeurile conform instrucțiunilor producătorului.

 **AVERTISMENT: Înainte de a efectua lucrări în interiorul calculatorului citiți instrucțiunile de siguranță livrate împreună cu calculatorul. Pentru informații suplimentare despre cele mai bune practici privind siguranța, consultați pagina de start pentru conformitatea cu reglementările, la adresa: [www.dell.com/regulatory\\_compliance](http://www.dell.com/regulatory_compliance).**

**Înlocuirea bateriei** — Dacă trebuie să resetați în mod repetat informațiile referitoare la oră și dată după pornirea calculatorului sau dacă se afișează o oră sau o dată incorectă în timpul pornirii, înlocuiți bateria (consultați [Bateria tip monedă](#)). Dacă nici bateria nouă nu funcționează corect, contactați Dell (consultați [Cum se poate contacta Dell](#)).

## Probleme cu unitățile

 **AVERTISMENT: Înainte de a efectua lucrări în interiorul calculatorului citiți instrucțiunile de siguranță livrate împreună cu calculatorul. Pentru informații suplimentare despre cele mai bune practici privind siguranța, consultați pagina de start pentru conformitatea cu reglementările, la adresa: [www.dell.com/regulatory\\_compliance](http://www.dell.com/regulatory_compliance).**

### Asigurați-vă că Microsoft® Windows® recunoaște unitatea —

*Windows XP Embedded:*

- 1 Faceți clic dreapta pe butonul **Start** și apoi pe **Explore** (Explorare).

*Windows XP:*

- 1 Faceți clic pe **Start** și apoi pe **My Computer** (Computerul meu).

*Windows Vista®:*

- 1 Faceți clic pe butonul Start din Windows Vista  și faceți clic pe **Computer**.

Dacă unitatea nu este listată, efectuați o scanare completă cu software-ul antivirus pentru a căuta și a elimina virusii. Virusii pot uneori împiedica recunoașterea unității în Windows.

**Verificați conexiunile cablurilor** — Verificați conexiunile cablurilor unității hard disk (consultați [Ansamblul unității hard disk \(opțional\)](#)) și modulul NVRAM (consultați [Modulul NVRAM](#)) pentru a vă asigura că sunt fixate corespunzător.

**Curățați unitatea sau discul** — Utilizați materiale de curățare a discurilor disponibile în comerț pentru a asigura curățarea discului și a unității optice.

**Rulați programul Hardware Troubleshooter (Depanator hardware)** — Consultați [Hardware Troubleshooter \(Depanator hardware\)](#).

**Rulați Dell Diagnostics** — Consultați [Dell Diagnostics](#).

## Probleme cu unitatea optică (opțională, externă)

 **NOTĂ:** Vibrația unității optice la viteză mare este normală și poate cauza zgomot, ceea ce nu indică un defect în unitate sau suport.

 **NOTĂ:** Datorită diferitelor regiuni din lume și a formatelor de disc diferite, nu toate DVD-urile funcționează în toate unitățile DVD.

### Reglarea controlului volumului din Windows —

- 1 Faceți clic pe pictograma difuzorului din colțul din dreapta jos al ecranului.
- 1 Asigurați-vă că volumul este pornit făcând clic pe cursor și glisându-l în sus.
- 1 Asigurați-vă că sunetul nu este oprit făcând clic pe toate casetele care sunt bifate.

**Verificați boxe** — Consultați [Probleme de sunet și boxe](#).

## Probleme de scriere pe o unitate optică

**Închideți alte programe** — Unitatea optică trebuie să primească un flux constant de date în timpul procesului de scriere. Dacă fluxul este întrerupt, apare o eroare. Încercați să închideți toate programele înainte de a scrie pe unitatea optică.

**Dezactivați modul standby în Windows înainte de a inscripționa un disc** — Căutați cuvântul cheie *standby* în Windows Help and Support (Asistență și suport Windows) pentru informații asupra modurilor de gestionare a alimentării.

## Probleme cu unitatea hard disk

### Rulați Check Disk (Verificare disc) —

*Windows XP Extended:*

1. Conectați-vă la sistemul dvs. ca utilizator cu privilegii administrative.
2. Faceți clic dreapta pe butonul **Start** și apoi pe **Explore** (Explorare).
3. În lista **Folders** (Dosare), faceți clic dreapta pe discul pe care doriți să îl verificați (**OS(C:)**, sau **OS(D:)** sau etc.) și faceți clic pe **Properties** (Proprietăți).
4. Faceți clic pe **Tools** (Instrumente) → **Check Now** (Verificare acum).
5. Faceți clic pe **Scan for and attempt recovery of bad sectors** (Scanare și încercare de recuperare a sectoarelor defecte) și apoi pe **Start**.
6. Dacă se identifică o problemă de disc, urmați instrucțiunile afișate pentru remedierea acestora.

*Windows XP:*

1. Faceți clic pe **Start** și apoi pe **My Computer** (Computerul meu).
2. Faceți clic dreapta pe **Local Disk C:** (Disc local C:).
3. Faceți clic pe **Properties** (Proprietăți) → **Tools** (Instrumente) → **Check Now** (Verificare acum).
4. Faceți clic pe **Scan for and attempt recovery of bad sectors** (Scanare și încercare de recuperare a sectoarelor defecte) și apoi pe **Start**.
5. Dacă se identifică o problemă de disc, urmați instrucțiunile afișate pentru remedierea acestora.

*Windows Vista:*

1. Faceți clic pe **Start**  și apoi pe **Computer**.
  2. Faceți clic dreapta pe **Local Disk C:** (Disc local C:).
  3. Faceți clic pe **Properties** (Proprietăți) → **Tools** (Instrumente) → **Check Now** (Verificare acum).
- Este posibil să apară fereastra **User Account Control** (Control cont utilizator). Dacă sunteți administrator pe calculator, faceți clic pe **Continue** (Continuare); în caz contrar, contactați administratorul pentru a continua acțiunea dorită.
4. Urmăriți instrucțiunile de pe ecran.

## Probleme de poștă electronică și Internet

 **AVERTISMENT: Înainte de a efectua lucrări în interiorul calculatorului citiți instrucțiunile de siguranță livrate împreună cu calculatorul.** Pentru informații suplimentare despre cele mai bune practici privind siguranța, consultați pagina de start pentru conformitatea cu reglementările, la adresa: [www.dell.com/regulatory\\_compliance](http://www.dell.com/regulatory_compliance).

**Verificați setările de securitate Microsoft Outlook® Express** — Dacă nu puteți să deschideți atașările la poșta electronică:

1. În Outlook Express, faceți clic pe **Tools** (Instrumente) → **Options** (Opțiuni) → **Security** (Securitate).
2. Faceți clic pe **Do not allow attachments** (Nu se permit atașări) pentru a elimina bifa, după cum este necesar.

**Asigurați-vă că sunteți conectat la Internet** — Asigurați-vă că sunteți abonat la un furnizor de Internet. Cu programul de poștă electronică Outlook Express deschis, faceți clic pe **File** (Fișier). Dacă opțiunea **Work Offline** (Lucru în mod neconectat) este însoțită de o bifă, faceți clic pe bifă pentru a o elimina și conectați-vă la Internet. Pentru ajutor, consultați furnizorul dvs. de servicii de Internet.

## Mesaje de eroare

 **AVERTISMENT: Înainte de a efectua lucrări în interiorul calculatorului citiți instrucțiunile de siguranță livrate împreună cu calculatorul. Pentru informații suplimentare despre cele mai bune practici privind siguranța, consultați pagina de start pentru conformitatea cu reglementările, la adresa: [www.dell.com/regulatory\\_compliance](http://www.dell.com/regulatory_compliance).**

Dacă mesajul de eroare nu apare în listă, consultați documentația pentru sistemul de operare sau programul în curs de rulare atunci când a apărut mesajul.

**A filename cannot contain any of the following characters: \ / : \* ? " < > |** (Un nume de fișier nu poate conține niciunul dintre următoarele caractere: \ / : \* ? " < > |) — Nu utilizați aceste caractere în numele de fișiere.

**A required .DLL file was not found (Un fișier .DLL necesar nu a fost găsit)** — Din programul pe care încercați să-l deschideți lipsește un fișier esențial. Pentru a elimina și apoi a reinstala programul:

*Windows XP și XP Embedded:*

1. **Încercați** să eliminați programul cu utilitarul de deinstalare a acestuia, dacă este disponibil. Dacă această **încercare eșuează**, continuați cu pașii următori.
2. Conectați-vă la sistemul dvs. ca utilizator cu privilegii administrative.
3. **Încercați** să eliminați programul cu utilitarul de deinstalare a acestuia. Dacă această **încercare eșuează**, continuați cu pașii următori.
4. Faceți clic pe Start **Start** → **Control Panel** (Panou de control) → **Add or Remove Programs** (Adăugare sau eliminare programe).
5. Faceți clic pe programul pe care doriți să-l eliminați.
6. Faceți clic pe **Remove** (Eliminare) sau **Change/Remove** (Modificare/Eliminare).
7. Consultați documentația programului pentru instrucțiuni de instalare.

*Windows Vista:*

1. Faceți clic pe **Start**  → **Control Panel** (Panou de control) → **Programs** (Programe) → **Programs and Features** (Programe și caracteristici).
2. Selectați programul pe care doriți să-l eliminați.
3. Faceți clic pe **Uninstall** (Deinstalare).
4. Consultați documentația programului pentru instrucțiuni de instalare.

**literă unitate : \ is not accessible. The device is not ready (unitatea [...] nu este accesibilă. Dispozitivul nu este disponibil)** — Unitatea nu poate citi discul. Introduceți un disc în unitate și încercați din nou.

**Insert bootable media (Introduceți un suport de pe care se poate porni)** — Introduceți o dischetă, un CD sau un DVD care pot fi folosite pentru pornire.

**Non-system disk error (Eroare disc non-sistem)** — Scoateți discheta din unitatea floppy și reporniți calculatorul.

**Close some programs and try again (Resurse de memorie insuficiente. Închideți unele programe și încercați din nou)** — Închideți toate ferestrele și deschideți programul pe care doriți să-l utilizați. În unele cazuri, va trebui să reporniți calculatorul pentru a restabili resursele calculatorului. În acest caz, rulați mai întâi programul pe care doriți să-l utilizați.

**Operating system not found (Nu s-a găsit un sistem de operare)** — Contactați Dell (consultați [Cum se poate contacta Dell](#)).

## Probleme cu tastatura

 **AVERTISMENT: Înainte de a efectua lucrări în interiorul calculatorului citiți instrucțiunile de siguranță livrate împreună cu calculatorul. Pentru informații suplimentare despre cele mai bune practici privind siguranța, consultați pagina de start pentru conformitatea cu reglementările, la adresa: [www.dell.com/regulatory\\_compliance](http://www.dell.com/regulatory_compliance).**

#### Verificați cablul tastaturii —

1. Asigurați-vă că acesta este conectat corect la calculator.
1. Opriti calculatorul, reconectați cablul tastaturii și reporniți calculatorul.
1. Asigurați-vă de integritatea cablului și verificați conectorii acestuia pentru a vedea dacă nu există pini îndoiți sau rupti. Îndreptați toți pinii îndoiți.
1. Înlăturați toate cablurile prelungitoare pentru tastatură și conectați tastatura direct la calculator.

**Testați tastatura** — Conectați la calculator o tastatură care funcționează corect, apoi încercați să utilizați tastatura.

**Rulați Hardware Troubleshooter (Depanator hardware)** — Consultați [Hardware Troubleshooter \(Depanator hardware\)](#).

## Blocări și probleme de software

 **AVERTISMENT:** Înainte de a efectua lucrări în interiorul calculatorului citiți instrucțiunile de siguranță livrate împreună cu calculatorul. Pentru informații suplimentare despre cele mai bune practici privind siguranța, consultați pagina de start pentru conformitatea cu reglementările, la adresa: [www.dell.com/regulatory\\_compliance](http://www.dell.com/regulatory_compliance).

### Calculatorul nu pornește

**Verificați luminile de diagnosticare** — Consultați [Luminile de diagnosticare](#).

**Asigurați-vă de conectarea sigură a cablului de alimentare la calculator și la priza electrică**

### Calculatorul nu mai răspunde

 **ATENȚIONARE:** Este posibil să pierdeți date dacă nu reușiți să efectuați o închidere a sistemului de operare.

**Opriti calculatorul** — Dacă nu reușiți să obțineți un răspuns prin apăsarea unei taste pe tastatură sau prin deplasarea mouse-ului, țineți apăsat butonul de alimentare timp de cel puțin 8 până la 10 secunde (până când calculatorul se oprește) și apoi reporniți calculatorul.

### Un program nu mai răspunde

#### Închideți programul —

1. Apăsați pe <Ctrl><Shift><Esc> simultan pentru a accesa aplicația Task Manager (Administrator activități).
2. Faceți clic pe fila **Applications** (Aplicații).
3. Faceți clic pentru a selecta programul care nu mai răspunde.
4. Faceți clic pe **End Task** (Încheiere activitate).

### Un program se blochează în mod repetat

 **NOTĂ:** Cele mai multe programe software includ instrucțiuni de instalare în documentația lor sau pe o dischetă, pe un CD sau pe un DVD.

**Verificați documentația programului.** — Dacă este necesar, dezinstalați și apoi reinstalați programul.

### Un program este conceput pentru un sistem de operare Windows anterior

**Rulați aplicația Program Compatibility Wizard (Expert compatibilitate programe)** —

*Windows XP Embedded.*

Funcția Program Compatibility Wizard (Expert compatibilitate programe) nu este prezentă în Windows XP Embedded. Aceasta este disponibilă printr-o conexiune Internet la site-ul Web Microsoft. Pentru a utiliza această funcție:

1. Faceți clic pe **Start** → **Control Panel** (Panou de control) → **Help and Support** (Ajutor și asistență).
2. Sub titlul **Pick a task** (Selectare activitate), faceți clic pe **Find compatible hardware and software for Windows XP** (Găsire hardware și software compatibil pentru Windows XP).
3. Urmăriți instrucțiunile de pe ecran.

*Windows XP:*

Funcția Program Compatibility Wizard (Expert compatibilitate programe) configurează un program astfel încât să fie rulat într-un mediu similar cu mediile sistemelor de operare non-Windows XP.

1. Faceți clic pe **Start** → **All Programs** (Toate programele) → **Accessories** (Accesorii) → **Program Compatibility Wizard** (Expert compatibilitate programe) → **Next** (Următorul).
2. Urmăriți instrucțiunile de pe ecran.

*Windows Vista:*

Funcția Program Compatibility Wizard (Expert compatibilitate programe) configurează un program astfel încât să fie rulat într-un mediu similar cu mediile sistemelor de operare non-Windows Vista.

1. Faceți clic pe **Start**  → **Control Panel** (Panou de control) → **Programs** (Programe) → **Use an older program with this version of Windows** (Utilizare program mai vechi cu această versiune de Windows).
2. În ecranul de bun venit, faceți clic pe **Next** (Următorul).
3. Urmăriți instrucțiunile de pe ecran.

## Apare un ecran albastru

**Oprii calculatorul.** — Dacă nu reușiți să obțineți un răspuns prin apăsarea unei taste pe tastatură sau prin deplasarea mouse-ului, țineți apăsat butonul de alimentare timp de cel puțin 8 până la 10 secunde (până când calculatorul se oprește) și apoi reporniți calculatorul.

## Alte probleme de software

Verificați documentația software-ului sau contactați producătorul pentru informații de depanare —

1. Asigurați-vă că programul este compatibil cu sistemul de operare instalat pe calculatorul dvs.
1. Asigurați-vă de îndeplinirea cerințelor minime de hardware pentru executarea programului. Consultați documentația programului pentru informații.
1. Asigurați-vă că programul este instalat și configurat corect.
1. Verificați dacă driverele dispozitivului intră în conflict cu programul.
1. Dacă este necesar, dezinstalați și apoi reinstalați programul.

Realizați imediat o copie de siguranță a fișierelor

Utilizați un program de scanare a virușilor pentru a verifica unitatea hard disk, dischetele, CD-urile sau DVD-urile

Salvați și închideți toate fișierele sau programele deschise și închideți calculatorul prin intermediul meniului Start

## Problemele de memorie



**AVERTISMENT:** Înainte de a efectua lucrări în interiorul calculatorului citiți instrucțiunile de siguranță livrate împreună cu calculatorul. Pentru informații suplimentare despre cele mai bune practici privind siguranța, consultați pagina de start pentru conformitatea cu reglementările, la adresa: [www.dell.com/regulatory\\_compliance](http://www.dell.com/regulatory_compliance).

Dacă primiți un mesaj de memorie insuficientă —

1. Salvați și închideți toate fișierele deschise și părașiți toate programele deschise pe care nu le utilizați pentru a vedea dacă aceasta rezolvă problema.

- 1 Consultați documentația software-ului pentru cerințele minime de memorie. Dacă este necesar, instalați memorie suplimentară (consultați [Memoria](#)).
- 1 Reinstalați modulele de memorie (consultați [Memoria](#)) pentru a vă asigura de comunicarea corectă a calculatorului cu memoria.
- 1 Rulați Dell Diagnostics (consultați [Dell Diagnostics](#)).

#### Dacă întâmpinați alte probleme de memorie —

- 1 Reinstalați modulele de memorie (consultați [Memoria](#)) pentru a vă asigura de comunicarea corectă a calculatorului cu memoria.
- 1 Asigurați-vă că urmați instrucțiunile de instalare a memoriei (consultați [Memoria](#)).
- 1 Asigurați-vă că memoria pe care o utilizați este acceptată de calculatorul dvs. Pentru mai multe informații despre tipul de memorie acceptat de calculatorul dvs., consultați [Memoria](#).
- 1 Rulați Dell Diagnostics (consultați [Dell Diagnostics](#)).

## Probleme de mouse

 **AVERTISMENT: Înainte de a efectua lucrări în interiorul calculatorului citiți instrucțiunile de siguranță livrate împreună cu calculatorul. Pentru informații suplimentare despre cele mai bune practici privind siguranța, consultați pagina de start pentru conformitatea cu reglementările, la adresa: [www.dell.com/regulatory\\_compliance](http://www.dell.com/regulatory_compliance).**

#### Verificați cablul mouse-ului —

- 1 Asigurați-vă că acesta nu este deteriorat sau ros și verificați conectorii cablului pentru a vedea dacă există pini îndoși sau rupți. Îndreptați toți pinii îndoși.
- 1 Înlăturați toate cablurile prelungitoare pentru mouse și conectați mouse-ul direct la calculator.
- 1 Verificați fixarea corespunzătoare a conectorului cablului de mouse.

#### Reporniți calculatorul —

1. Apăsați simultan tastele <Ctrl><Esc> pentru a afișa meniul **Start**.
2. Apăsați tasta <u>, apăsați pe tastele săgeată sus și jos pentru a evidenția opțiunea **Shut down** (Închidere) sau **Turn Off** (Oprire) și apoi apăsați tasta <Enter>.
3. După oprirea calculatorului, reconectați cablul mouse-ului.
4. Porniți calculatorul.

**Testați mouse-ul** — Conectați la calculator un mouse care funcționează corect, apoi încercați să utilizați mouse-ul.

#### Verificați setările mouse-ului —

*Windows XP și Windows XP Embedded:*

1. Faceți clic pe **Start** → **Control Panel** (Panou de control).
2. Dacă fereastra **Control Panel** (Panou de control) este afișată în modul **Category View** (**Pick a category** (Selectare categorie)), comutați în modul **Classic View** (vizualizare cu pictograme).
3. Faceți clic pe **Mouse**.
4. Reglați setările așa cum doriți.

*Windows Vista:*

1. Faceți clic pe **Start**  → **Control Panel** (Panou de control) → **Hardware and Sound** (Hardware și sunet) → **Mouse**.
2. Reglați setările după necesități.

**Reinstalați driverul mouse-ului** — Consultați [Reinstalarea driverelor și a utilităților](#).



Rulați Hardware Troubleshooter (Depanator hardware) — Consultați [Hardware Troubleshooter \(Depanator hardware\)](#).

## Probleme de rețea

**⚠️ AVERTISMENT: Înainte de a efectua lucrări în interiorul calculatorului citiți instrucțiunile de siguranță livrate împreună cu calculatorul. Pentru informații suplimentare despre cele mai bune practici privind siguranța, consultați pagina de start pentru conformitatea cu reglementările, la adresa: [www.dell.com/regulatory\\_compliance](http://www.dell.com/regulatory_compliance).**

**Verificați indicatorul de activitate a rețelei de pe partea frontală a calculatorului.** — Dacă indicatorul de activitate este stins, rețeaua nu este activă. Verificați conexiunea cablului de rețea în spatele calculatorului pentru a vă asigura de fixarea corectă a conectorului.

**Verificați conectorul cablului de rețea** — Asigurați-vă că acesta este bine introdus în conectorul de rețea din spatele calculatorului și în priză de rețea.

**Verificați luminile de rețea din spatele calculatorului** — Dacă ledul de activitate a rețelei luminează intermitent galben și ledul de conexiune este:

- 1 Verde - indică o conexiune de 10 Mbps
- 1 Portocaliu - indică o conexiune de 100 Mbps
- 1 Galben - indică o conexiune de 1000 Mbps

Dacă ledul de activitate sau ledul de conexiune este stins, nu are loc comunicare prin rețea. **Înlocuiți** cablul de rețea. Reporniți calculatorul și conectați-vă din nou la rețea.

**Verificați setările de rețea** — Contactați administratorul de rețea sau persoana care a configurat rețeaua pentru a verifica dacă setările rețelei sunt corecte și dacă rețeaua funcționează.

Rulați Hardware Troubleshooter (Depanator hardware) — Consultați [Hardware Troubleshooter \(Depanator hardware\)](#).

## Probleme de alimentare

**⚠️ AVERTISMENT: Înainte de a efectua lucrări în interiorul calculatorului citiți instrucțiunile de siguranță livrate împreună cu calculatorul. Pentru informații suplimentare despre cele mai bune practici privind siguranța, consultați pagina de start pentru conformitatea cu reglementările, la adresa: [www.dell.com/regulatory\\_compliance](http://www.dell.com/regulatory_compliance).**

**Dacă ledul de alimentare luminează albastru și calculatorul nu răspunde** — Consultați [Luminile de diagnosticare](#).

**Dacă ledul de alimentare luminează albastru intermitent** — Calculatorul este în modul standby. Apăsați o tastă de pe tastatură, deplasați mouse-ul sau apăsați pe butonul de alimentare pentru a relua funcționarea normală.

**Dacă ledul de alimentare este stins** — Calculatorul nu este oprit, fie nu primește alimentare.

- 1 Introduceți din nou cablul de alimentare, atât în conectorul de alimentare de pe partea din spate a calculatorului, cât și în priză electrică.
- 1 Eliminați multiprizele, cablurile prelungitoare și alte dispozitive de protecție a alimentării pentru a verifica pornirea corectă a calculatorului.
- 1 Asigurați-vă că toate multiprizele utilizate sunt conectate la o priză electrică și sunt pornite.
- 1 Asigurați-vă că priza electrică funcționează testând-o cu un alt dispozitiv, cum ar fi o lampă.
- 1 Asigurați-vă că atât cablul de alimentare de 12 V, cât și cablul pentru panoul frontal sunt corect conectate la placa de sistem (consultați [Conectorii de pe placa de sistem](#)).

**Dacă ledul de alimentare este luminescent galben continuu** — Este posibil ca un dispozitiv să funcționeze defectuos sau să fie instalat incorect.

- 1 Scoateți și reinstalați toate modulele de memorie (consultați [Memoria](#)).
- 1 Scoateți și reinstalați modulul NVRAM, dacă este instalat (consultați [Modulul NVRAM](#)).
- 1 Scoateți și reinstalați placa wireless, dacă este instalată (consultați [Placa wireless](#)).

**Eliminați interferența** — Unele cauze posibile de interferență sunt:

- 1 Cablurile de prelungire pentru alimentare, tastatură și mouse

- 1 Prea multe dispozitive conectate la același cablu de alimentare multiplă
- 1 Mai multe multiprize conectate la aceeași priză de rețea

## Probleme cu imprimanta

 **AVERTISMENT:** Înainte de a efectua lucrări în interiorul calculatorului citiți instrucțiunile de siguranță livrate împreună cu calculatorul. Pentru informații suplimentare despre cele mai bune practici privind siguranța, consultați pagina de start pentru conformitatea cu reglementările, la adresa: [www.dell.com/regulatory\\_compliance](http://www.dell.com/regulatory_compliance).

 **NOTĂ:** Dacă aveți nevoie de asistență tehnică pentru imprimanta dvs., contactați producătorul imprimantei.

**Verificați documentația imprimantei** — Consultați documentația imprimantei pentru informații de configurare și depanare.

**Asigurați-vă că imprimanta este pornită**

**Verificați conexiunile cablului de imprimantă** —

- 1 Consultați documentația imprimantei pentru informații despre conectarea cablului.
- 1 Asigurați-vă de conectarea corectă a cablurilor imprimantei la aceasta și la calculator.

**Testați priza electrică** — Asigurați-vă că priza electrică funcționează testând-o cu un alt dispozitiv, cum ar fi o lampă.

**Verificați dacă imprimanta este recunoscută de Windows** —

*Windows XP și Windows XP Embedded:*

1. Faceți clic pe **Start** → **Control Panel** (Panou de control).
2. Dacă fereastra **Control Panel** (Panou de control) este afișată în modul **Category View** (**Pick a category** (Selectare categorie)), comutați în modul **Classic View** (vizualizare cu pictograme).
3. Faceți dublu clic pe **Printers and Faxes** (Imprimante și faxuri).
4. Dacă imprimanta apare în listă, faceți clic dreapta pe pictograma imprimantei.
5. Faceți clic pe **Properties** (Proprietăți) → **Ports** (Porturi). În cazul unei imprimante USB conectate direct la calculatorul dvs., asigurați-vă că setarea **Print to the following port(s)**: (Tipărire către următoarele porturi:) are valoarea **USB**.

*Windows Vista:*

1. Faceți clic pe **Start**  → **Control Panel** (Panou de control) → **Hardware and Sound** (Hardware și sunet) → **Printer** (Imprimantă).
2. Dacă imprimanta apare în listă, faceți clic dreapta pe pictograma imprimantei.
3. Faceți clic pe **Properties** (Proprietăți) → **Ports** (Porturi).
4. Reglați setările după cum este necesar.

**Reinstalați driverul imprimantei** — Consultați documentația imprimantei pentru informații privind reinstalarea driverului acesteia.

## Probleme de scanare

 **AVERTISMENT:** Înainte de a efectua lucrări în interiorul calculatorului citiți instrucțiunile de siguranță livrate împreună cu calculatorul. Pentru informații suplimentare despre cele mai bune practici privind siguranța, consultați pagina de start pentru conformitatea cu reglementările, la adresa: [www.dell.com/regulatory\\_compliance](http://www.dell.com/regulatory_compliance).

 **NOTĂ:** Dacă aveți nevoie de asistență tehnică pentru scannerul dvs., contactați producătorul scannerului.

**Verificați documentația scannerului** — Consultați documentația scannerului pentru informații de configurare și depanare.

**Deblocați scannerul** — Asigurați-vă că scannerul dvs. este deblocat (dacă scannerul are un buton de blocare).

## Reporniți calculatorul și încercați scannerul din nou

### Verificați conexiunile cablurilor —

1. Consultați documentația scannerului pentru informații privind conexiunile cablurilor.
1. Asigurați-vă de conectarea corectă a cablurilor scannerului la acesta și la calculator.

### Verificați dacă scannerul este recunoscut de Microsoft Windows —

*Windows XP Embedded:*

1. Faceți clic pe **Start** → **Control Panel** (Panou de control).
2. Dacă fereastra **Control Panel** (Panou de control) este afișată în modul **Category View** (**Pick a category** (Selectare categorie)), comutați în modul **Classic View** (vizualizare cu pictograme).
3. Faceți dublu clic pe **System** (Sistem) → **Hardware** → **Device Manger** (Administrator dispozitive).
4. Dacă scannerul dvs. figurează în oricare din categorii, Windows recunoaște scannerul.

*Windows XP:*

1. Faceți clic pe **Start** → **Control Panel** (Panou de control) → **Scanners and Cameras** (Scanere și camere).
2. Dacă scannerul figurează în listă, Windows recunoaște scannerul.

*Windows Vista:*

1. Faceți clic pe **Start**  → **Control Panel** (Panou de control) → **Hardware and Sound** (Hardware și sunet) → **Scanners and Cameras** (Scanere și camere).
2. Dacă scannerul figurează în listă, Windows recunoaște scannerul.

### Reinstalați driverul scannerului — Consultați documentația scannerului pentru instrucțiuni.

## Probleme de sunet și boxe

 **AVERTISMENT:** Înainte de a efectua lucrări în interiorul calculatorului citiți instrucțiunile de siguranță livrate împreună cu calculatorul. Pentru informații suplimentare despre cele mai bune practici privind siguranța, consultați pagina de start pentru conformitatea cu reglementările, la adresa: [www.dell.com/regulatory\\_compliance](http://www.dell.com/regulatory_compliance).

### Boxele nu generează sunet

 **NOTĂ:** Controlul volumului la player-ele MP3 și alte playere media poate anula setarea volumului Windows. Verificați întotdeauna pentru a vă asigura că volumul playere-lor media nu a fost micșorat sau oprit.

### Verificați conexiunile cablurilor boxelor — Asigurați-vă că boxele sunt conectate după cum este indicat în schema de instalare livrată împreună cu boxele.

**Asigurați-vă că boxele sunt pornite.** — Consultați schema de instalare furnizată împreună cu boxele. Dacă boxele au comenzi de volum, reglați volumul, joasele sau înaltele pentru a elimina distorsiunea.

**Reglarea controlului volumului din Windows** — Faceți clic sau dublu clic pe pictograma difuzorului din colțul din dreapta jos al ecranului. Asigurați-vă că volumul nu este la nivel minim și că sunetul nu este oprit.

**Deconectați căștile de la conectorul pentru căști** — Sunetul din boxe este dezactivat automat atunci când căștile sunt conectate la conectorul de căști de pe panoul frontal al calculatorului.

**Testați priza electrică** — Asigurați-vă că priza electrică funcționează testând-o cu un alt dispozitiv, cum ar fi o lampă.

**Eliminați interferențele posibile** — Opriti ventilatoarele, luminile fluorescente sau lămpile cu halogen din apropiere pentru a verifica interferența.

**Rulați diagnosticarea boxelor**

**Reinstalați driverul de sunet** — Consultați [Driver](#).

**Rulați Hardware Troubleshooter (Depanator hardware)** — Consultați [Hardware Troubleshooter \(Depanator hardware\)](#).

## Nu există sunet în căști

**Verificați conexiunea cablului căștilor** — Asigurați-vă de introducerea fermă a cablului căștilor în conectorul pentru căști.

**Reglarea controlului volumului din Windows** — Faceți clic sau dublu clic pe pictograma difuzorului din colțul din dreapta jos al ecranului. Asigurați-vă că volumul nu este la nivel minim și că sunetul nu este oprit.

## Probleme de mouse

**Verificați setările mouse-ului** —

1. Faceți clic pe **Start** → **Control Panel** (Panou de control) → **Printers and Other Hardware** (Imprimante și alte dispozitive hardware) → **Mouse**.
2. Încercați să reglați setările.

**Verificați cablul mouse-ului** — Închideți calculatorul. Deconectați cablul mouse-ului, verificați integritatea acestuia și reconectați ferm cablul.

Dacă utilizați un cablu prelungitor pentru mouse, deconectați-l și conectați mouse-ul direct la calculator.

**Verificați setările programului BIOS Setup Utility (Utilitar configurare BIOS)** — Verificați dacă utilitarul de configurare BIOS listează dispozitivul corect pentru opțiunea dispozitiv indicator. (Calculatorul recunoaște automat un mouse USB fără a fi necesară ajustarea setărilor.) Consultați [Ecranele utilitarului de configurare BIOS](#).

**Testați controlerul maus-ului** — Pentru a testa controlerul maus-ului (care afectează deplasarea indicatorului) și funcționarea touch pad-ului sau butoanelor maus-ului, rulați testul Mouse din grupul de teste **Pointing Devices** (Dispozitive indicatoare) din Dell Diagnostics (consultați [Dell Diagnostics](#)).

**Reinstalați driverul mouse-ului** — Consultați [Reinstalarea driverelor și a utilităților](#).

## Probleme video și de monitor

 **AVERTISMENT: Înainte de a efectua lucrări în interiorul calculatorului citiți instrucțiunile de siguranță livrate împreună cu calculatorul. Pentru informații suplimentare despre cele mai bune practici privind siguranța, consultați pagina de start pentru conformitatea cu reglementările, la adresa: [www.dell.com/regulatory\\_compliance](http://www.dell.com/regulatory_compliance).**

### Ecranul este negru

 **NOTĂ:** Pentru proceduri de depanare, consultați documentația monitorului.

### Ecranul este dificil de citit

**Verificați conexiunea cablului monitorului** —

1. Asigurați-vă de conectarea corectă a cablului monitorului la conectorul video al calculatorului.

1. **Înlăturați** toate cablurile prelungitoare pentru video și conectați monitorul direct la calculator.
1. Schimbați între ele cablurile de alimentare a calculatorului și a monitorului pentru a stabili dacă este defect cablul de alimentare al monitorului.
1. Verificați dacă la conectorii există pini îndoiți sau ruși (este normal pentru conectorii de cablu monitor să aibă pini lipsă).

#### Verificați ledul de alimentare de pe monitor —

1. Dacă ledul de alimentare este luminează continuu sau intermitent, monitorul este alimentat.
1. Dacă ledul de alimentare este stins, apăsați ferm butonul pentru a vă asigura că monitorul este pornit.
1. Dacă ledul de alimentare luminează intermitent, apăsați o tastă de pe tastatură sau deplasați mouse-ul pentru a relua funcționarea normală.

**Testați priza electrică** — Asigurați-vă că priza electrică funcționează testând-o cu un alt dispozitiv, cum ar fi o lampă.

**Verificați luminile de diagnosticare** — Consultați [Luminile de diagnosticare](#).

**Verificați setările monitorului** — Consultați documentația monitorului pentru instrucțiuni în vederea reglării contrastului și a luminozității, demagnetizarea (degaussing) monitorului și rularea autotestului automat al monitorului.

**Îndepărtați monitorul de sursele de alimentare externe** — Ventilatoarele, luminile fluorescente, lămpile cu halogen și alte dispozitive electrice pot face ca imaginea ecranului să fie tremurată. Oprii dispozitivele din apropiere pentru a verifica dacă există interferență.

#### Rotiți monitorul pentru a elimina lumina puternică a soarelui și posibila interferență

##### Reglați setările de afișare Windows —

*Windows XP și Windows XP Embedded:*

1. Faceți clic dreapta oriunde pe desktopul sistemului (nu pe o pictogramă sau într-o fereastră) și apoi faceți clic pe **Properties** (Proprietăți).
2. Faceți clic pe fila **Settings** (Setări).
3. Încercați diferite setări pentru **Screen resolution** (Rezoluție ecran) și **Color quality** (Calitate culori).

*Windows Vista:*

1. Faceți clic pe **Start**  → **Control Panel** (Panou de control) → **Hardware and Sound** (Hardware și sunet) → **Personalization** (Personalizare) → **Display Settings** (Setări afișaj).
2. Reglați setările **Resolution (Rezoluție)** și **Colors settings** (Setări culori) după necesități.

---

## Serviciul de actualizare tehnică Dell

Serviciul de actualizare tehnică Dell asigură notificare proactivă prin e-mail cu privire la actualizările de software și hardware pentru calculatorul dvs. Serviciul este gratuit și poate fi personalizat în ceea ce privește conținutul, formatul și frecvența cu care primiți notificări.

Pentru a vă abona la serviciul de actualizare tehnică Dell, accesați [support.dell.com/technicalupdate](http://support.dell.com/technicalupdate).

---

[Înapoi la pagina de cuprins](#)

[Înapoi la pagina de cuprins](#)

## Funcția Selective USB (USB selectiv)

Manual de service Dell™ OptiPlex™ FX160/160

- [Prezentare generală](#)
- [Activarea funcției Selective USB](#)

### Prezentare generală

Funcția Selective USB (USB selectiv) permite administratorilor să restricționeze două porturi USB pentru a accepta o tastatură și un mouse și să dezactiveze toate celelalte porturi USB.

Când se utilizează funcția Selective USB, tastatura și mouse-ul trebuie conectate la porturile USB speciale înainte de pornirea calculatorului. Este necesară o tastatură (fără hub USB) pentru pornirea sistemului. Când funcția Selective USB este activată și tastatura sau mouse-ul sunt eliminate, funcția Selective USB dezactivează automat porturile corespunzătoare.

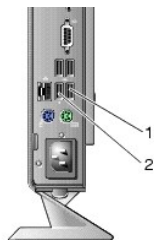

1	Port 1 - port USB selectiv pentru mouse	2	Port 0 - port USB selectiv pentru tastatură
---	---	---	---

### Activarea funcției Selective USB

1. Opriți calculatorul.
2. Conectați dispozitivele USB autorizate la porturile USB selective.
3. Porniți calculatorul și apăsați tasta <F2> pentru a accesa utilitarul de configurare BIOS (consultați [Accesarea utilitarului de configurare BIOS](#)).
4. Utilizați ecranul **Onboard Devices** (dispozitive integrate) pentru a activa funcția **Selective USB**.

Când este activată, cele două porturi USB selective vor funcționa numai cu dispozitive USB autorizate. Toate celelalte porturi USB vor fi dezactivate.

 **NOTĂ:** Dacă nu este atașat un mouse la portul USB 1, portul este dezactivat.

5. Salvați setările și reporniți calculatorul.

În timpul POST, sistemul BIOS va verifica dacă sunt conectate dispozitive USB autorizate la porturile USB selective. Dacă dispozitivele sunt conectate, calculatorul pornește normal. Dacă dispozitivele nu sunt conectate, calculatorul solicită conectarea dispozitivelor USB autorizate și repornirea sistemului.

 **NOTĂ:** Dacă deconectați un dispozitiv de la un port USB selectiv, portul devine dezactivat. Pentru a reactiva portul, conectați dispozitivul, opriți și reporniți sistemul.

[Înapoi la pagina de cuprins](#)

[Înapoi la pagina de cuprins](#)

## Placa wireless

Manual de service Dell™ OptiPlex™ FX160/160

- [Scoaterea plăcii wireless](#)
- [Remontarea cardului wireless](#)

### Scoaterea plăcii wireless

1. Urmați procedura din [Înainte de a lucra la computerul dumneavoastră](#).
2. Scoateți ansamblul suportului unității hard disk dacă este instalat (consultați [Scoaterea ansamblului suportului unității hard disk](#)).
3. Trageți înapoi opritorul metalic până când placa wireless iese în exterior la un unghi de 45 de grade.

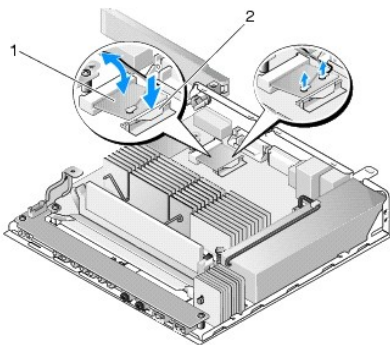

1	placă wireless	2	opritor metalic
---	----------------	---	-----------------

4. Scoateți placa wireless din conectorul de pe placa de sistem.
5. Deconectați cablurile de antenă de la placa wireless.

### Remontarea cardului wireless

1. Conectați cablul de antenă alb la conectorul marcat cu triunghi alb și conectați cablul de antenă negru la conectorul marcat cu triunghi negru.
2. Introduceți placa wireless în conectorul de WLAN de pe placa de sistem la un unghi de 45 de grade.
3. Apăsăți placa în jos până când opritorul metalic se fixează în poziție.

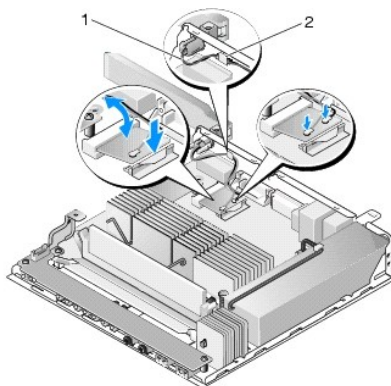

1	cabluri de antenă	2	clemă și manșon metalic
---	-------------------	---	-------------------------

4. Pozați cablu de antenă pentru a asigura fixarea manșonului metalic de pe cablu de către clema de pe panoul posterior.
5. Remontați ansamblul suportului unității hard disk dacă a fost scos (consultați [Remontarea ansamblului suportului unității hard disk](#)).
6. Urmați procedura din [După ce ați lucrat la calculatorul dvs.](#)

---

[Înapoi la pagina de cuprins](#)