

Stojak AIO Stand  
Dell™ OptiPlex™ SFF

# Podręcznik użytkownika

Model: IKAIO-01



# Uwagi, przestrogi i ostrzeżenia



**UWAGA:** napis UWAGA oznacza ważną informację, która pomaga lepiej wykorzystać posiadany komputer.



**PRZESTROGA:** napis PRZESTROGA informuje o sytuacjach, w których postępowanie niezgodne z instrukcjami może doprowadzić do uszkodzenia sprzętu lub utraty danych.



**OSTRZEŻENIE:** napis OSTRZEŻENIE informuje o sytuacjach, w których występuje ryzyko uszkodzenia sprzętu, obrażeń ciała lub śmierci.

---

**Informacje zawarte w niniejszym dokumencie mogą zostać zmienione bez uprzedzenia.**

**© 2011 Dell Inc. Wszelkie prawa zastrzeżone.**

Powielanie niniejszego dokumentu, w jakikolwiek sposób, bez pisemnej zgody firmy Dell Inc. jest surowo zabronione.

Znaki towarowe użyte w tym tekście: Dell™, logo DELL, Dell Precision™, OptiPlex™, Latitude™, PowerEdge™, PowerVault™, PowerConnect™, OpenManage™, EqualLogic™, KACE™, FlexAddress™ i Vostro™ są znakami towarowymi firmy Dell Inc. Intel®, Pentium®, Xeon®, Core™ i Celeron® są zarejestrowanymi znakami towarowymi firmy Intel Corporation w Stanach Zjednoczonych i innych krajach. AMD® jest zarejestrowanym znakiem towarowym, a AMD Opteron™, AMD Phenom™ i AMD Sempron™ są znakami towarowymi firmy Advanced Micro Devices, Inc. Microsoft®, Windows®, Windows Server®, MS-DOS® i Windows Vista® są znakami towarowymi lub zarejestrowanymi znakami towarowymi firmy Microsoft Corporation w Stanach Zjednoczonych i/lub innych krajach. Red Hat Enterprise Linux® i Enterprise Linux® są zarejestrowanymi znakami towarowymi firmy Red Hat, Inc. w Stanach Zjednoczonych i/lub innych krajach. Novell® jest zarejestrowanym znakiem towarowym, a SUSE™ jest znakiem towarowym firmy Novell Inc. w Stanach Zjednoczonych i innych krajach. Oracle® jest zarejestrowanym znakiem towarowym firmy Oracle Corporation i/lub jej podmiotów zależnych. Citrix®, Xen®, XenServer® i XenMotion® są znakami towarowymi lub zarejestrowanymi znakami towarowymi firmy Citrix Systems, Inc. w Stanach Zjednoczonych i/lub innych krajach. VMware®, Virtual SMP®, vMotion®, vCenter® i vSphere® są znakami towarowymi lub zarejestrowanymi znakami towarowymi firmy VMWare, Inc. w Stanach Zjednoczonych i/lub innych krajach.

Niniejszy dokument może zawierać także inne znaki towarowe i nazwy towarowe, odnoszące się do podmiotów posiadających prawa do tych znaków i nazw lub do ich produktów. Firma Dell Inc. nie rości sobie praw do żadnych zastrzeżonych znaków towarowych i nazw towarowych, innych niż jej własne.

Model: IKAIO-01

Styczeń 2011 wer. A00

# Spis treści

1	Stojak AIO Stand Dell OptiPlex SFF — informacje .....	4
2	Instalacja stojaka AIO Stand Dell OptiPlex SFF .....	6
3	Dane techniczne.....	13
4	Wyszukiwanie informacji .....	13

# Stojak AIO Stand Dell OptiPlex SFF — informacje

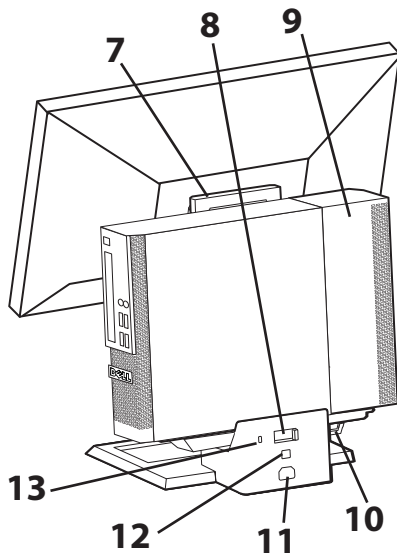
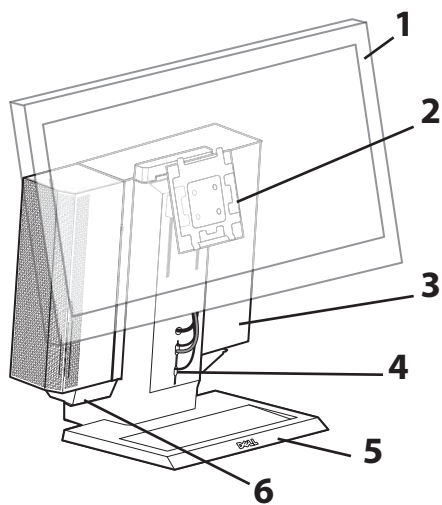

- |   |   |    |                                  |
|---|---|----|----------------------------------|
| 1 | Monitor DELL: 17" – 24"                 | 7  | Uchwyt                           |
| 2 | Szybko rozłączana płytki montażowa DELL | 8  | Przełącznik blokowania komputera |
| 3 | Komputer: Dell OptiPlex SFF             | 9  | Pokrywa kabli komputera          |
| 4 | Otwór zarządzania kablami               | 10 | Pierścień kłódki                 |
| 5 | Obrotowa podstawa — kąt obrotu 360°     | 11 | Gniazdo zasilania                |
| 6 | Korytka na kable                        | 12 | Gniazdo sieciowe                 |
|   |   | 13 | Gniazdo kabla zabezpieczającego  |

## Zakres ruchu

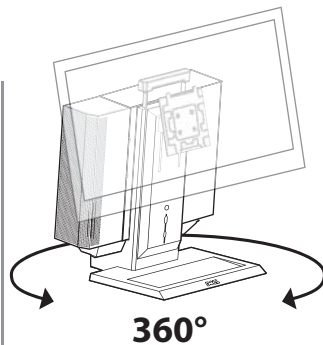
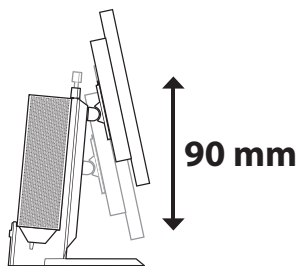
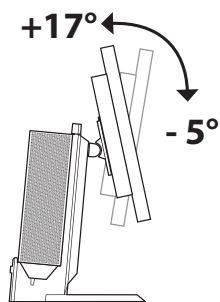

## Wymagania dotyczące wentylacji



**PRZESTROGA:** nie należy ustawiać na urządzeniu innych urządzeń, umieszczać go w zamkniętej przestrzeni, ani instalować go w miejscu, w którym będzie narażone na działanie gorącego powietrza. Należy pozostawić przynajmniej 10,2 cm (4 cale) wolnej przestrzeni dookoła urządzenia, aby zapewnić przepływ powietrza wymagany do właściwej wentylacji. Ograniczenie przepływu powietrza może spowodować uszkodzenie urządzenia lub przegrzanie.

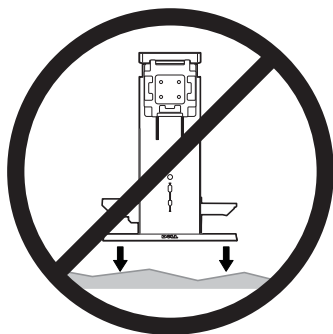
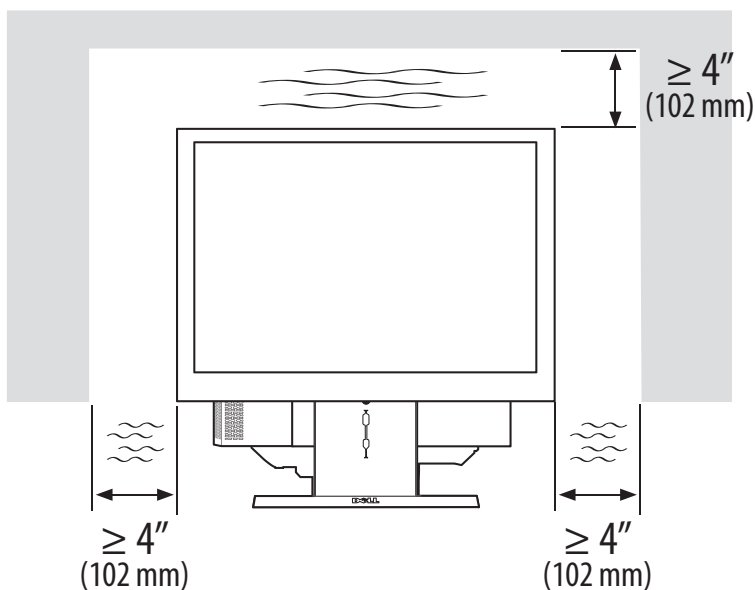

**OSTRZEŻENIE:** aby zmniejszyć ryzyko obrażeń ciała i/lub uszkodzenia urządzenia, stojak AIO Stand należy umieścić na płaskiej i stabilnej powierzchni.



**OSTRZEŻENIE:** ryzyko porażenia prądem. Należy chronić elektryczne części urządzenia przed płynami.

# Instalacja stojaka AIO stand Dell OptiPlex SFF

## Zawartość opakowania

Stojak AIO Stand, pokrywa kabli, kabel VGA i kabel USB.

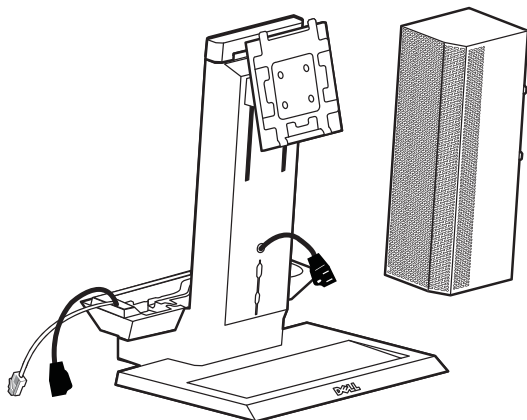

**UWAGA:** dodatkowe informacje można znaleźć w podręcznikach dotyczących montażu monitora i komputera (pakowanych oddzielnie).

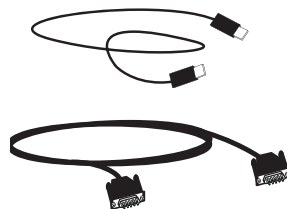

- 1 Umieścić stojak AIO Stand na płaskiej i stabilnej powierzchni.

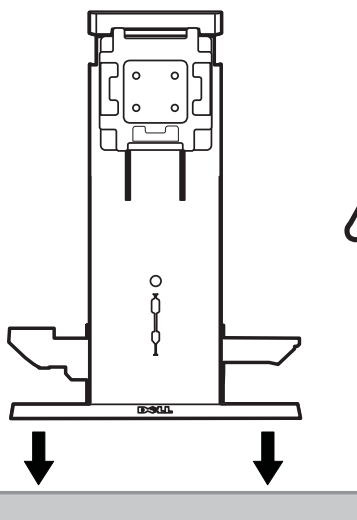

**OSTRZEŻENIE:** aby zmniejszyć ryzyko obrażeń ciała i/lub uszkodzenia urządzenia, stojak AIO Stand należy umieścić na płaskiej i stabilnej powierzchni.

**2** Przekręcić pokrętkę, aby ustawić nośność stojaka AIO Stand.

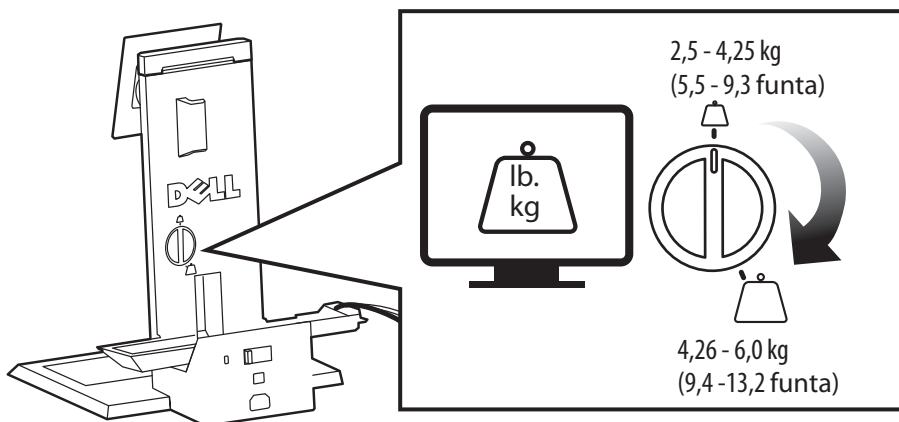

**3** Przymocować monitor do stojaka AIO Stand.

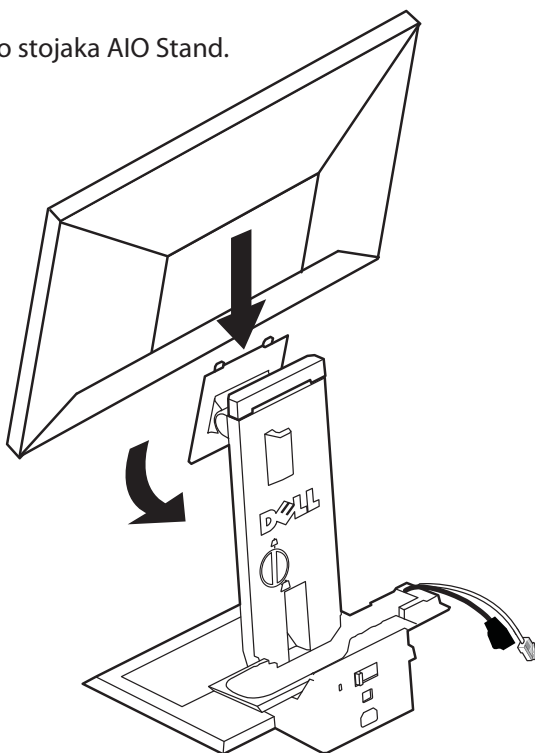

- 4 a** Podłączyć kable zasilający, monitora i USB do monitora.
- b** Przełożyć kable monitora i USB przez otwór z przodu stojaka.

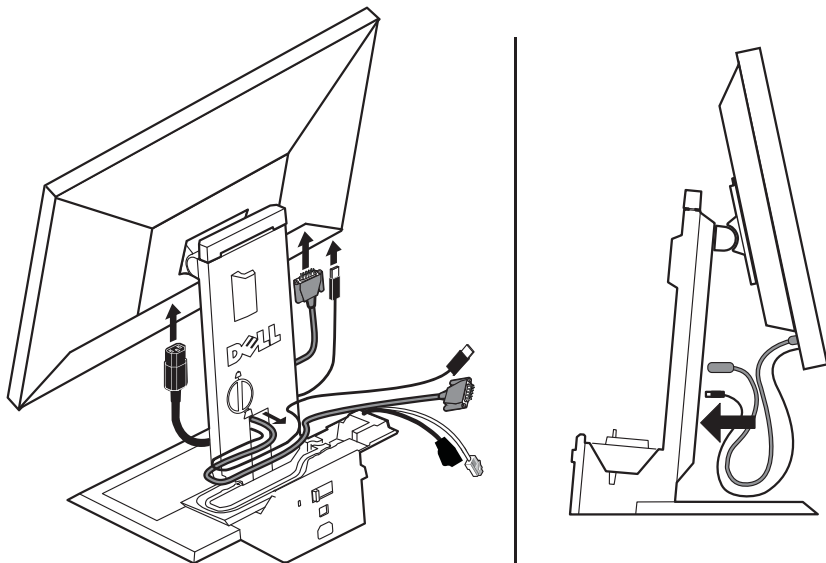

- 5** Umieścić kabel w prowadnicy, pozostawiając wystarczający luz.

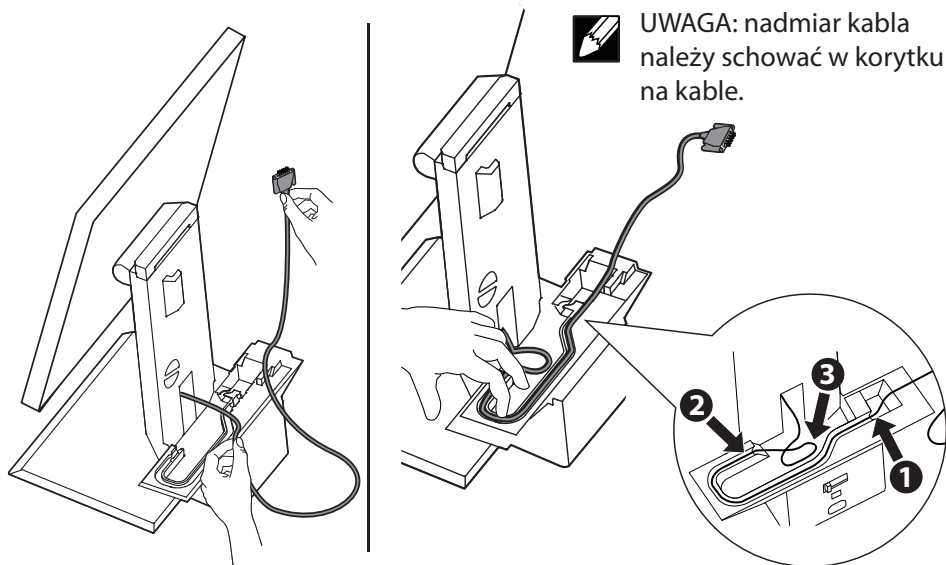



- 6** Przełożyć kable akcesoriów (klawiatura, mysz, głośniki itd.) przez otwór z przodu stojaka.

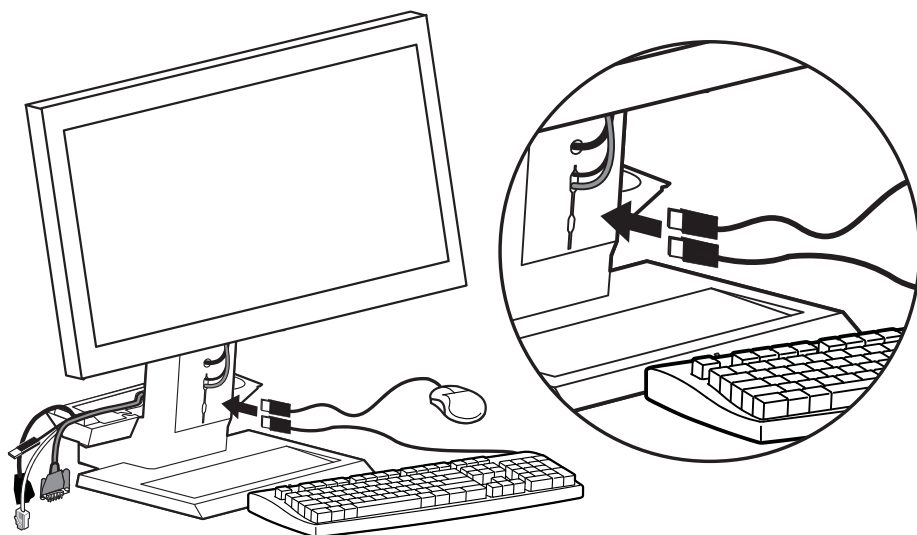

- 7** Wsunąć obudowę komputera na stojak AIO Stand, przesuując w dół i do przodu.

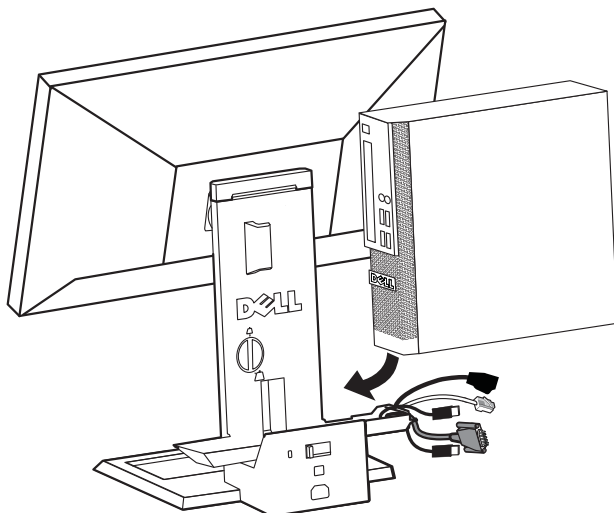

- 8** Podłączyć kable monitora, zasilający, sieciowy oraz kable akcesoriów (klawiatu-  
tura, mysz, głośniki itd.) do gniazd z tyłu komputera.

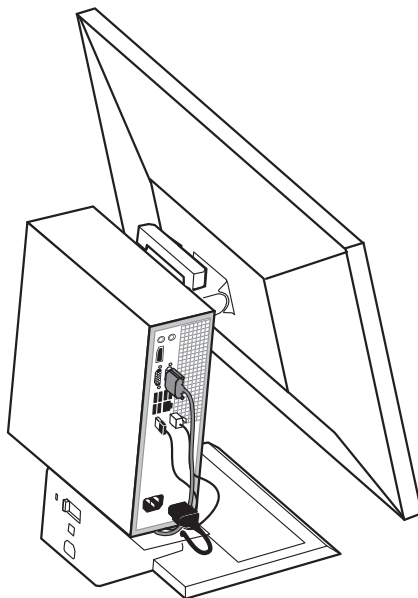

- 9** Założyć pokrywę kabli na obudowę komputera.

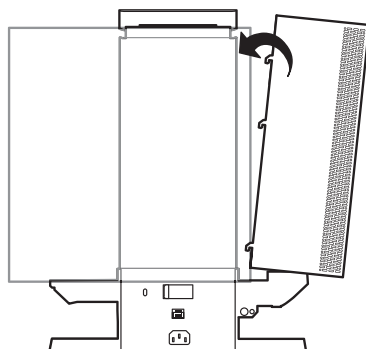
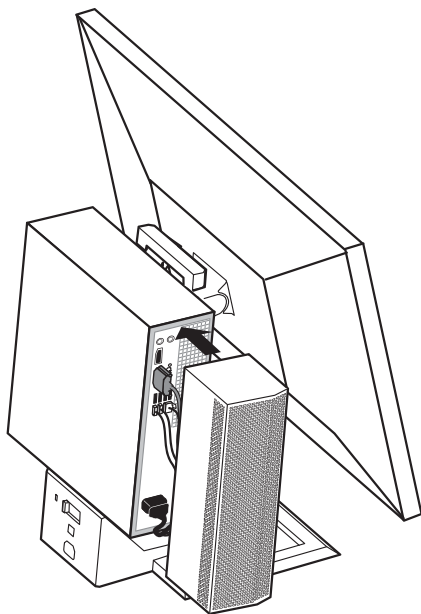

 **UWAGA:** zaczepy pokrywy są wsuwane do szczelin w obudowie.

**10** Przesunąć przełącznik, aby zablokować komputer na stojaku AIO Stand.

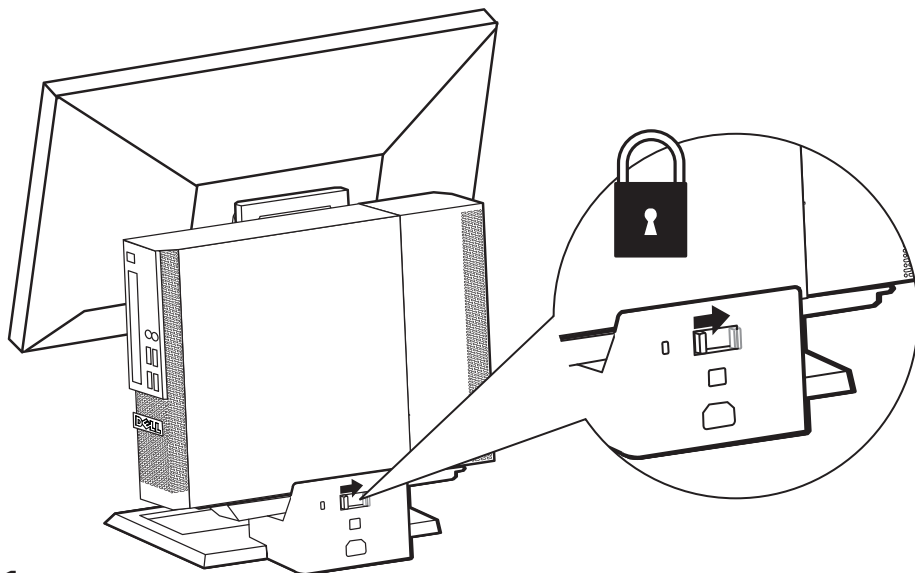

**11 a** Podłączyć kabel sieciowy do gniazda z tyłu stojaka AIO Stand, a drugi koniec do gniazda sieciowego.

**b** Podłączyć jedną końcówkę kabla zasilającego dostarczonego wraz z komputerem do gniazda z tyłu stojaka AIO Stand, a drugą końcówkę do gniazda elektrycznego w ścianie.

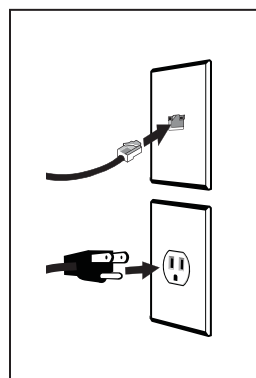
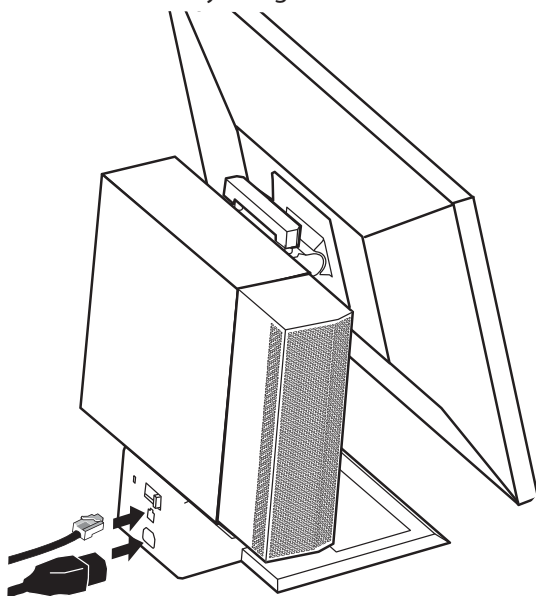

## 12 Zainstalować akcesoria zabezpieczające.



**UWAGA:** akcesoria zabezpieczające nie są dostarczane wraz ze stojakiem AIO Stand.

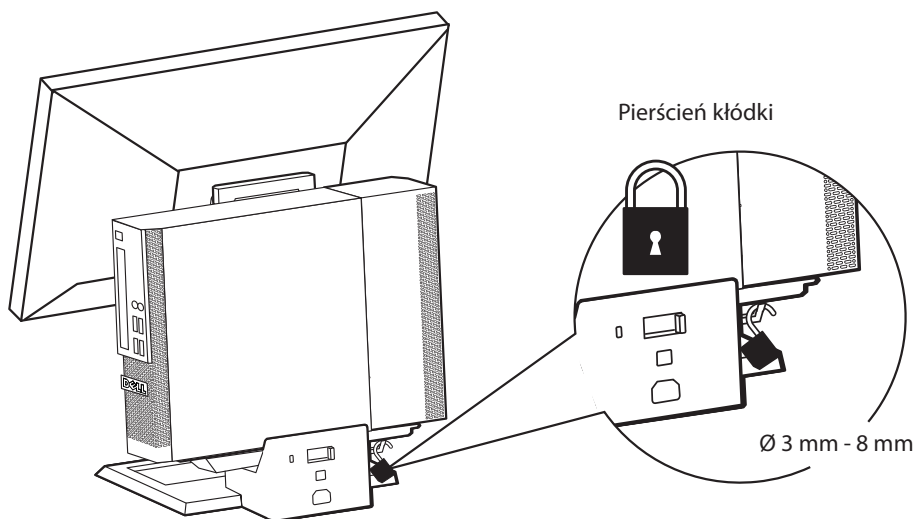
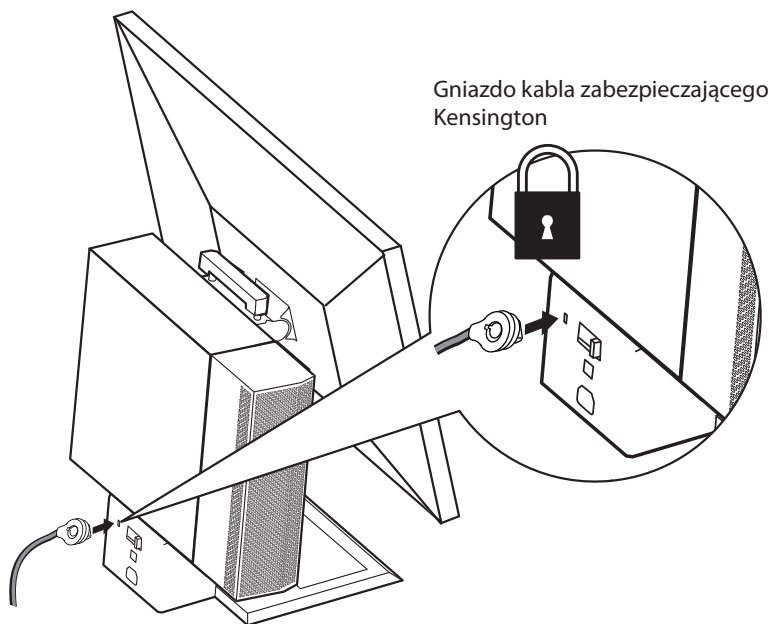

# Dane techniczne

## Wymiary fizyczne\*

Wysokość	15,4" (390 mm)
Głębokość	11,7" (298 mm)
Szerokość	16,5" (418 mm)
Waga	12,8 funta (5,81 kg)

\* Bez monitora i komputera.

## Dopuszczalna waga monitora i komputera

Monitory Dell o przekątnej od 17" do 24" z mechanizmem szybkiego rozłączania	od 5,5 do 13,2 funta (od 2,5 do 6,0 kg)
Komputer Dell: OptiPlex SFF	= 13,75 funta (6,24 kg)

## Temperatura

Praca	od 32°F do 104°F (od 0°C do 40°C)
Przechowywanie	od -40°F do 149°F (od -40°C do +69°C)
Transport	od -40°F do 149°F (od -40°C do +69°C)

## Moc znamionowa

Wejście	100-240 V~, 50/60 Hz, 7,0 A
Wyjście – port monitora	100-240 V~, 50/60 Hz, 2,0 A
Port komputera	100-240 V~, 50/60 Hz, 5,0 A

## Funkcje zabezpieczeń

Gniazdo kabla zabezpieczającego Kensington	Kabel Kensington Slim Micro-Saver
Pierścień kłódki	Kłódki z pałąkiem o średnicy od 3 do 8 mm

# Wyszukiwanie informacji

## Jeżeli chcesz:

Znajdź informacje dotyczące najlepszych praktyk związanych z bezpieczeństwem komputera, przejrzyj informacje gwarancyjne, warunki sprzedaży (tylko USA), zalecenia dotyczące bezpieczeństwa, informacje zgodności z przepisami, informacje dotyczące ergonomii oraz umowę użytkownika końcowego.

## Patrz:

Podręcznik „Informacje dotyczące bezpieczeństwa, ochrony środowiska i zgodności z przepisami” dostarczony wraz z komputerem lub monitorem. Aby uzyskać informacje o zgodności elektromagnetycznej (EMC), zgodności z przepisami oraz najlepszych praktykach dotyczących bezpieczeństwa, należy odwiedzić witrynę [www.dell.com/regulatory\\_compliance](http://www.dell.com/regulatory_compliance).