

Dell™ Optiplex™ 960

Kurulum ve Hızlı Başvuru Kılavuzu

Bu kılavuz özelliklerin özetini, belirtileri ve bilgisayarınız için çabuk kurulum, yazılım ve sorun giderme bilgilerini sağlar. İşletim sisteminiz, aygıtlar ve teknolojiler hakkında daha fazla bilgi için, support.dell.com sitesindeki *Dell Teknoloji Kılavuzu*'na bakın.

DCSM, DCNE, DCCY Modeller

Notlar, Dikkat Edilecek Noktalar ve Uyarılar



NOT: NOT, bilgisayarınızdan daha fazla yararlanmanıza yardım eden önemli bilgilere işaret eder.



DİKKAT: BİLDİRİM, ya donanımda olası hasarı ya da veri kaybını belirtir ve size, bu sorunu nasıl önleyeceğinizi anlatır.



UYARI: UYARI, olası maddi hasar, kişisel yaralanma veya ölüm tehlikesi anlamına gelir.

Dell™ n Serisi bilgisayar satın aldıysanız, bu belgede yer alan Microsoft® Windows® işletim sistemlerine yönelik başvurular geçerli değildir.

Macrovision Ürün Bildirimi

Bu ürün, Macrovision Corporation ile diğer hak sahiplerine ait bazı A.B.D. patentlerindeki yöntem istemleri ve diğer fikri mülkiyet hakları ile korunan telif hakkı koruma teknolojisine sahiptir. Bu telif hakkı koruma teknolojisinin kullanım yetkisi Macrovision Corporation tarafından verilmelidir ve Macrovision Corporation tarafından başka türlü bir yetki verilmediyse, yalnızca ev için ve diğer sınırlı görüntüleme kullanımları için amaçlanmalıdır. Tersine mühendislik ya da demonte etme yasaktır.

Bu belgedeki bilgiler önceden bildirilmeksizin değiştirilebilir.

© 2008 Dell Inc. Tüm hakları saklıdır.

Dell Inc.'in yazılı izni olmadan bu materyallerin herhangi bir şekilde çoğaltılması kesinlikle yasaktır.

Bu metinde kullanılan ticari markalar: *Dell*, *DELL* logosu, *OptiPlex* ve *DellConnect*, Dell Inc.'in ticari markalarıdır; *Bluetooth*, Bluetooth SIG, Inc.'in tescilli markasıdır ve Dell tarafından lisanslı olarak kullanılır; *Intel*, *Pentium*, *iAMT*, *Core* ve *Celeron* Intel Corporation'un ABD'de ve diğer ülkelerdeki tescilli markaları; *Blu-ray Disc*, Blu-ray Disc Association'un ticari markası; *Microsoft*, *Windows*, *Windows Server*, *MS-DOS*, *Windows Vista* ve *Windows Vista* başlat düğmesi Microsoft Corporation'un Amerika Birleşik Devletleri ve/veya diğer ülkelerdeki ticari markaları veya tescilli markalarıdır; *AMD*, *ATI* ve *ATI Mobility Radeon*, Advanced Micro Devices, Inc.'in ticari markalarıdır.

Bu belgede, marka ve adların sahiplerine ya da ürünlerine atıfta bulunmak için başka ticari marka ve ticari adlar kullanılabilir. Dell Inc. kendine ait olanların dışındaki ticari markalar ve ticari isimlerle ilgili hiçbir mülkiyet hakkı olmadığını beyan eder.

DCSM, DCNE, DCCY Modeller

2008 Ağustos

P/N H732D

Rev. A00

İçerik

1	Bilgisayarınız hakkında	7
	Mini Tower — Önden Görünüm	7
	Mini Tower — Arkadan Görünüm	8
	Mini Tower — Arka Panel Konektörleri	9
	Masaüstü — Önden Görünüm	10
	Masaüstü — Arkadan Görünüm	11
	Masaüstü — Arka Panel Konektörleri	12
	Small Form Factor — Önden Görünüm	13
	Small Form Factor — Arkadan Görünüm	14
	Small Form Factor — Arka Panel Konektörleri	15
2	Bilgisayarınızı Kurma	17
	Hızlı Kurulum	17
	Bilgisayarınızı bir Kasa İçine Kurma	22
	İnternet'e Bağlanma	24
	İnternet Bağlantınızı Kurma	24

Bilgileri Yeni bir Bilgisayara Aktarma	25
Microsoft® Windows Vista® İşletim Sistemi	25
Microsoft Windows® XP	25
3 Özellikler	29
4 Sorun Giderme İpuçları	39
Donanım Sorun Gidericisini Kullanma	39
İpuçları	39
Güç Sorunları	39
Bellek Sorunları	47
Kilitlenmeler ve Yazılım Sorunları	48
Dell Teknik Güncelleştirme Servisi	49
Dell Diagnostics programı	49
5 Yazılımı Yeniden Yükleme	51
Sürücüler	51
Sürücülerin Tanımlanması	51
Sürücüler ve Yardımcı Programları Yeniden Yükleme	51
İşletim Sisteminizi Geri Yükleme	53
Microsoft® Windows® Sistem Geri Yüklemeyi Kullanma	54
Dell Factory Image Restore öğesini kullanma	55
Operating System Ortamını Kullanma	56

6	Bilgi Bulma	57
7	Yardım Alma	61
	Yardım Alma	61
	Hızlı Yardım Çağırma	62
	Kurulum sırasında iAMT sürücülerini yükleme	62
	Teknik Destek ve Müşteri Hizmetleri	63
	DellConnect™.	63
	Çevrimiçi Hizmetler.	63
	AutoTech Hizmeti.	64
	Sipariş Durumu Otomatik Yanıt Hizmeti.	64
	Siparişinizle İlgili Sorunlar	64
	Ürün Bilgileri	65
	Parçaları Garanti Kapsamında Onarım veya Değiştirme için Gönderme	65
	Aramadan Önce.	66
	Dell'e Başvurma	68
	Dizin	69

Bilgisayarınız hakkında

Mini Tower — Önden Görünüm

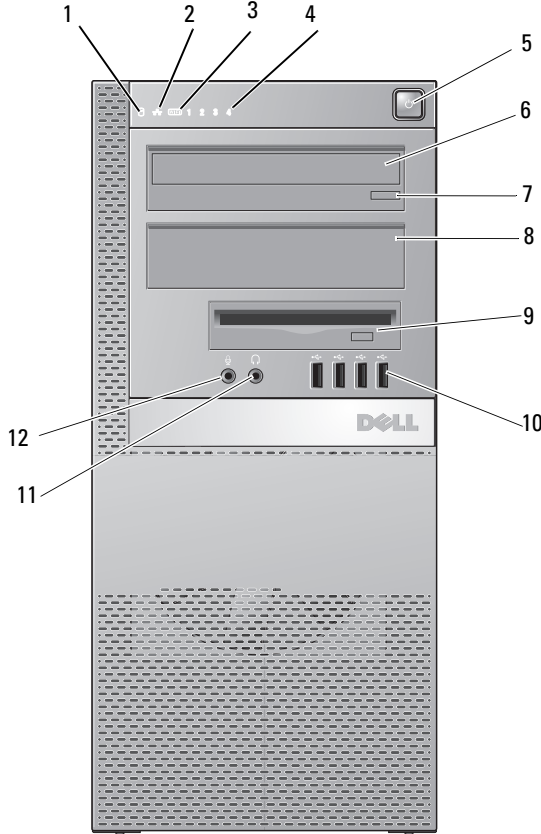

- | | | | |
|---|----------------------------|---|--------------------------|
| 1 | sabit disk etkinliği ışığı | 2 | bağlantı bütünlüğü ışığı |
| 3 | WiFi (isteğe bağlı) ışığı | 4 | tanılama ışıkları |
| 5 | güç düğmesi, güç ışığı | 6 | optik sürücü |

- | | |
|--|-----------------------------|
| 1 güç kaynağı kontrol düğmesi | 2 güç kaynağı kontrol ışığı |
| 3 kapak serbest bırakma mandalı ve kilit halkası (güvenlik vidası da seçenekler arasındadır) | 4 güvenlik kablosu yuvası |
| 5 güç konektörü | 6 arka panel konektörleri |
| 7 genişletme-kartı yuvaları (4) | |

Mini Tower — Arka Panel Konektörleri

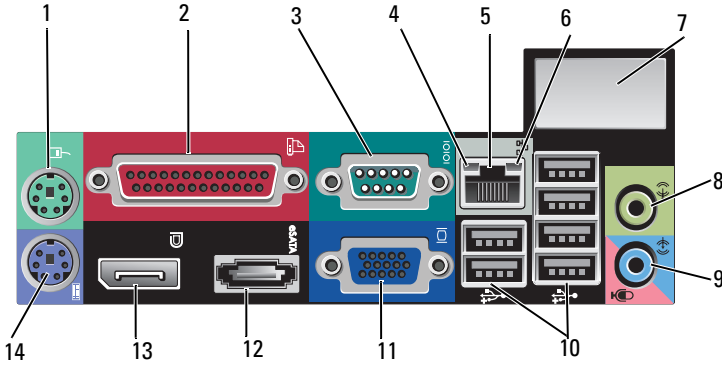

- | | |
|--|------------------------------|
| 1 PS2 fare konektörü | 2 paralel (yazıcı) konektörü |
| 3 seri bağlantı konektörü | 4 ağ etkinlik ışığı |
| 5 ağ bağıdatırıcısı konektörü | 6 bağlantı bütünlüğü ışığı |
| 7 isteğe bağlı kablosuz konektör alanı | 8 çıkış konektörü |
| 9 giriş/mikrofon konektörü | 10 USB 2.0 konektörleri (6) |
| 11 VGA video konektörü | 12 eSATA konektörü |
| 13 DisplayPort konektör | 14 PS2 klavye konektörü |

Masaüstü — Önden Görünüm

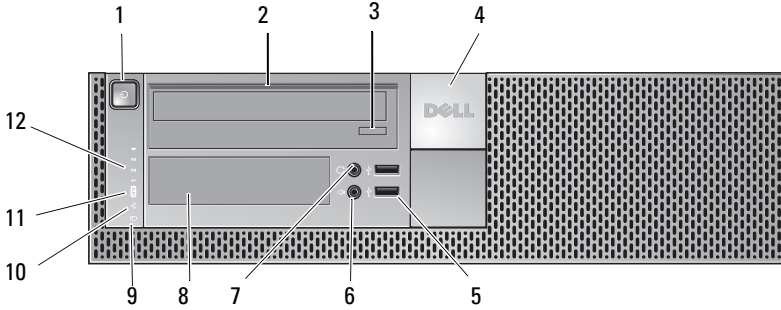

- | | |
|--|--|
| 1 güç düğmesi, güç ışığı | 2 optik sürücü |
| 3 optik-sürücü tepsisi çıkarma düğmesi | 4 Dell™ rozeti |
| 5 USB 2.0 konnektörleri (2) | 6 mikrofon konnektörü |
| 7 kulaklık konnektörü | 8 esnek yuva (isteğe bağlı disket sürücü, bellek kartı okuyucu veya ikinci 3,5 inç sabit disk sürücü için) |
| 9 sabit disk etkinliği ışığı | 10 bağlantı bütünlüğü ışığı |
| 11 WiFi (isteğe bağlı) ışığı | 12 tanılama ışıkları |

Masaüstü — Arkadan Görünüm

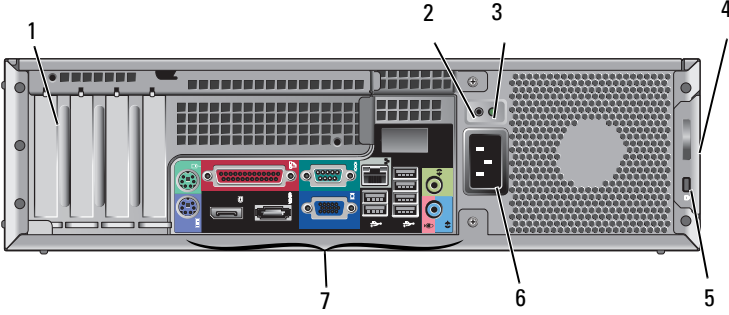

- | | |
|---------------------------------|--|
| 1 genişletme kartı yuvaları (4) | 2 güç kaynağı kontrol düğmesi |
| 3 güç kaynağı kontrol ışığı | 4 kapak serbest bırakma mandalı ve kilit halkası (güvenlik vidası da seçenekler arasındadır) |
| 5 güvenlik kablosu yuvası | 6 güç konektörü |
| 7 arka panel konektörleri | |

Masaüstü — Arka Panel Konektörleri

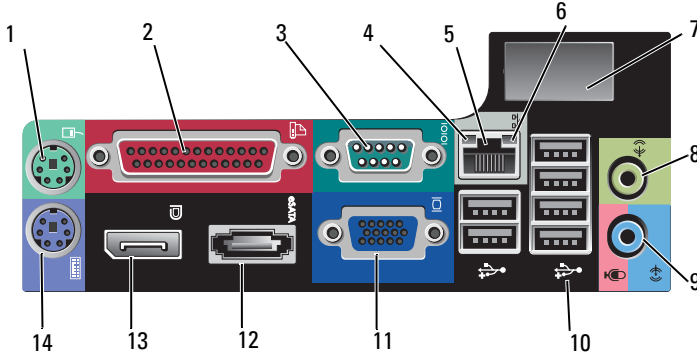

- | | | | |
|----|--------------------------------------|----|----------------------------|
| 1 | PS2 fare konektörü | 2 | paralel (yazıcı) konektörü |
| 3 | seri bağlantı konektörü | 4 | ağ etkinlik ışığı |
| 5 | ağ bağdaştırıcısı konektörü | 6 | bağlantı bütünlüğü ışığı |
| 7 | isteğe bağlı kablosuz konektör alanı | 8 | çıkış konektörü |
| 9 | giriş/mikrofon konektörü | 10 | USB 2.0 konektörleri (6) |
| 11 | VGA video konektörü | 12 | eSATA konektörü |
| 13 | DisplayPort konektör | 14 | PS2 klavye konektörü |

Small Form Factor — Önden Görünüm

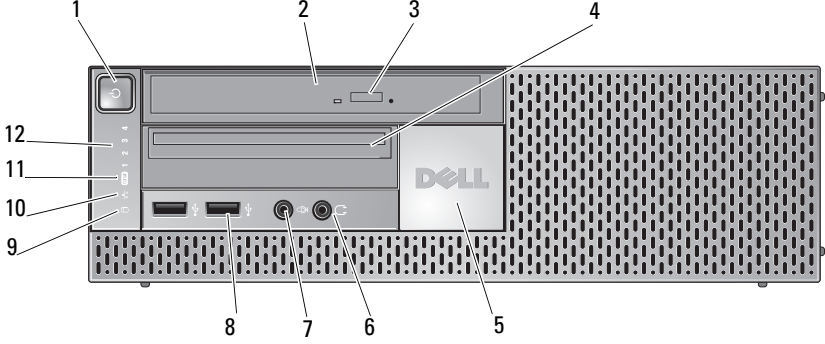

- | | |
|--------------------------------|---|
| 1 güç düğmesi, güç ışığı | 2 optik sürücü (slim-line) |
| 3 optik sürücü çıkarma düğmesi | 4 slim-line esnek yuva (isteğe bağlı disket sürücü veya bellek kart okuyucu için) |
| 5 Dell rozeti | 6 kulaklık konektörü |
| 7 mikrofon konektörü | 8 USB 2.0 konektörleri (2) |
| 9 sabit disk etkinliği ışığı | 10 bağlantı bütünlüğü ışığı |
| 11 WiFi (isteğe bağlı) ışığı | 12 tanılama ışıkları |

Small Form Factor — Arkadan Görünüm

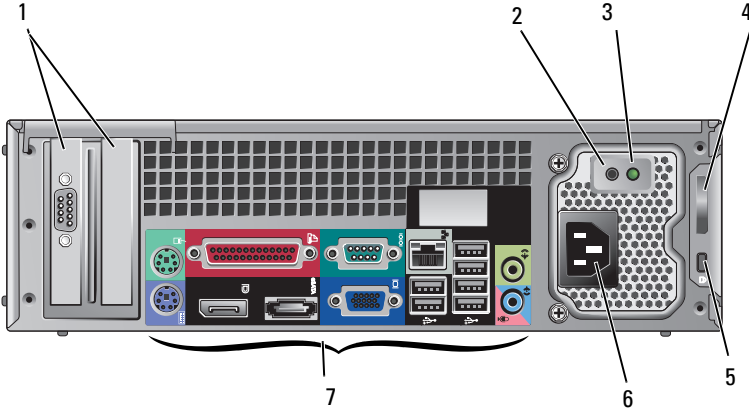

- | | |
|---------------------------------|--|
| 1 genişletme-kartı yuvaları (2) | 2 güç kaynağı kontrol düğmesi |
| 3 güç kaynağı kontrol ışığı | 4 kapak serbest bırakma mandalı ve kilit halkası (güvenlik vidası da seçenekler arasındadır) |
| 5 güvenlik kablosu yuvası | 6 güç konektörü |
| 7 arka panel konektörleri | |

Small Form Factor — Arka Panel Konektörleri

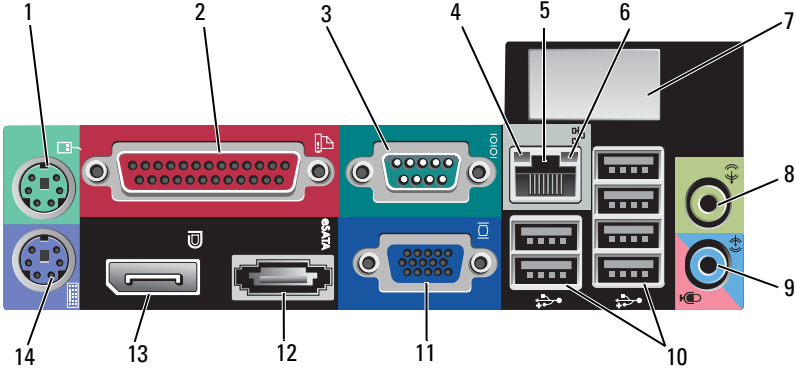

- | | | | |
|----|--------------------------------------|----|----------------------------|
| 1 | PS2 fare konektörü | 2 | paralel (yazıcı) konektörü |
| 3 | seri bağlantı konektörü | 4 | ağ etkinlik ışığı |
| 5 | ağ bağdaştırıcısı konektörü | 6 | bağlantı bütünlüğü ışığı |
| 7 | isteğe bağlı kablosuz konektör alanı | 8 | çıkış konektörü |
| 9 | giriş/mikrofon konektörü | 10 | USB 2.0 konektörleri (6) |
| 11 | VGA video konektörü | 12 | eSATA konektörü |
| 13 | DisplayPort konektör | 14 | PS2 klavye konektörü |

Bilgisayarınızı Kurma

Hızlı Kurulum

! **UYARI:** Bu bölümdeki yordamları gerçekleştirmeye başlamadan önce, bilgisayarınızla birlikte gelen güvenlik bilgilerini izleyin.

✍ **NOT:** Sipariş etmediyseniz pakette bazı aygıtlar bulunmayabilir.

- 1 Bilgisayarınız video için VGA ve DisplayPort konektörleriyle birlikte gelir (Masaüstü arka paneli burada gösterilmiştir).

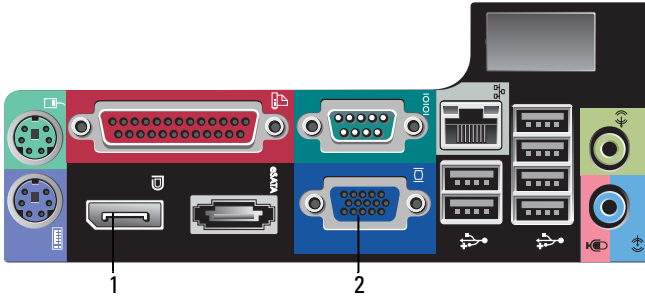

1 DisplayPort konektör

2 VGA video konektörü

- 2 Video için DisplayPort kullanırken, yalnızca VGA ve/veya DVI'yi destekleyen daha eski monitörlere bağlanmak için isteğe bağlı bir adaptör gerekebilir (www.dell.com sitesinde mevcuttur). DisplayPort hakkında daha fazla bilgi için Dell Technology Guide'a (Dell Teknoloji Kılavuzu) başvurun.

✍ **NOT:** Bir DisplayPort monitörünü veya adaptörünü bağlarken, sistemin birden çok monitör özelliği DOS ile çalışırken önyükleme sırasında kullanılamaz. Çıkış yalnızca DisplayPort monitörüyle sınırlıdır. Sistem Windows'u açtığında ve grafik sürücüsü yüklendiğinde, birden çok monitör desteği tamamen işlevseldir.



NOT: Bir DisplayPort monitörünün veya adaptörünün bağlanması, x16 PCI-Express yuvasının devre dışı kalmasıyla sonuçlanır. Bu geçerli bir yapılandırma değildir. PCI-Express kartını çıkarın. Alternatif olarak, PCI-Express kartı grafik kartı değilse, ekran aygıtını bağlamak için VGA bağlantı noktasını kullanabilirsiniz.

3 Monitörü VGA kablosu kullanarak bağlayın.

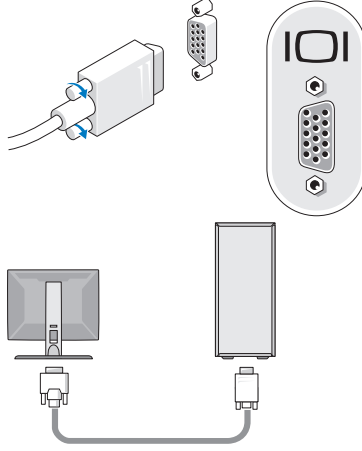

4 Klavye veya fare gibi bir USB aygıtı bağlayın.

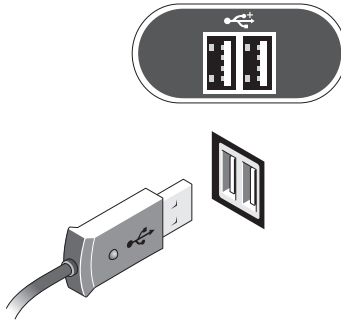

5 Ağ kablosunu bağlayın.

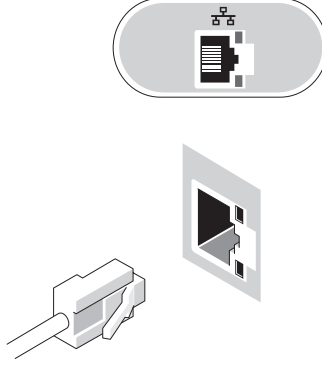

6 Modemi bağlayın (bilgisayarınızda bu seçenek varsa).

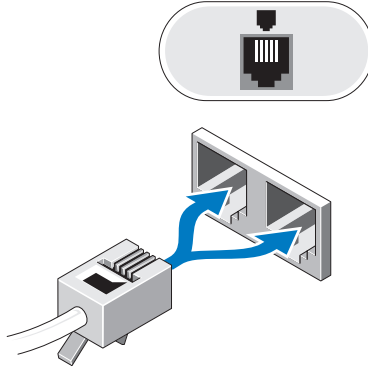

7 Güç kablolarını bağlayın.

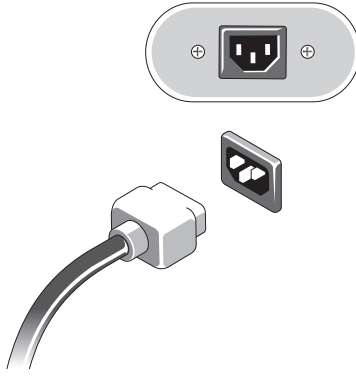

8 Monitördeki ve bilgisayardaki güç düğmelerine basın.

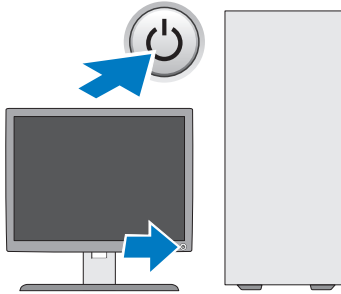

9 Ağa bağlanın.

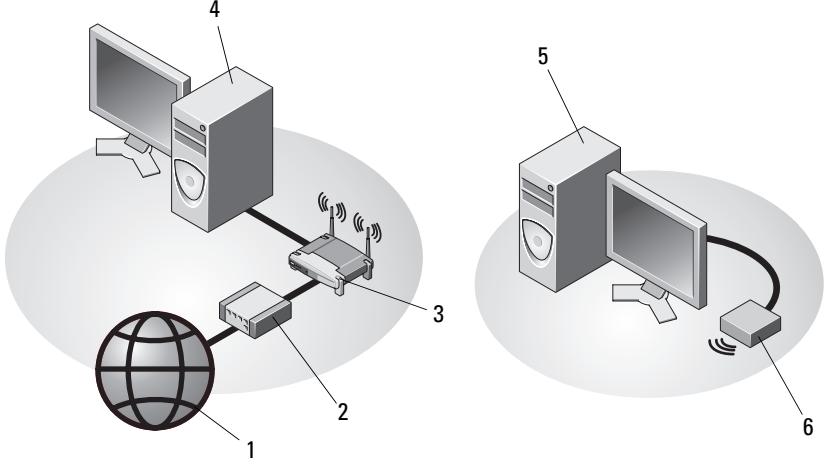

- | | | | |
|---|---|---|----------------------------------|
| 1 | Internet hizmeti | 2 | kablo veya DSL modem |
| 3 | kablosuz yönlendirici
(bilgisayarınızda isteğe bağlı WiFi
özellliği varsa gerekli değildir) | 4 | ağ adaptörlü masaüstü bilgisayar |
| 5 | USB kablosuz adaptörlü
masaüstü bilgisayar | 6 | USB kablosuz adaptör |

Satın alınmışsa, Dell™ Kablosuz Anten kablosuz konektöre bağlanır.

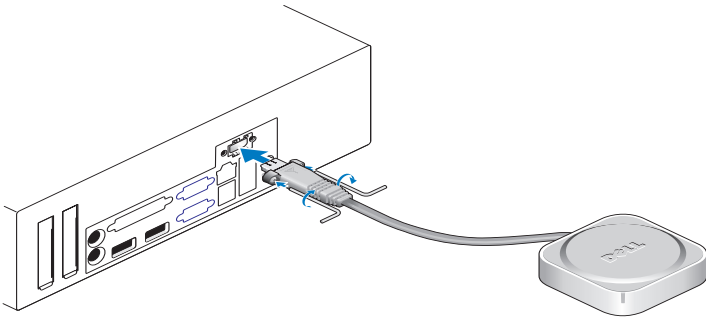



NOT: Güvenlik amacıyla, Kablosuz Anteni sisteme bağlamak için, yalnızca paketle birlikte verilen anahtarla sökülebilecek özel vidalar kullanılır. Kablosuz antenin çalışması için vidaların tutturulmasına gerek yoktur.

Bilgisayarınızı bir Kasa İçine Kurma

Bilgisayarınızın bir kasa içine kurulması hava akışını önleyebilir ve bilgisayarınızın aşırı ısınmasına yol açarak performansını etkileyebilir. Bilgisayarınızı kabin içine kurarken aşağıdaki kurallara uyun.



UYARI: Bilgisayarınızı kabin içine kurmadan önce, bilgisayarınızla birlikte verilen güvenlik yönergelerini okuyun.



DİKKAT: Bu belgede belirtilen çalışma sıcaklığı özellikleri maksimum ortam çalışma sıcaklığını gösterir. Sisteminizi bir kasa içine kurarken odanın çevre sıcaklığının dikkate alınması gerekir. Örneğin odanın çevre sıcaklığı 25°C (77°F) ise, sistem özelliklerinize bağlı olarak sisteminizin maksimum çalışma sıcaklığına erişmeden önce yalnızca 10°C'de (18°F) olabilirsiniz. Bilgisayarınızın özellikleri hakkında bilgi için bkz. "Özellikler" sayfa 29.

- Düzgün hava dolaşımını sağlamak için, bilgisayarın havalandırma delikleri bulunan kenarlarında en az 10,2 cm (4 inç) boş alan bırakın.

Sistemin havalandırılmayan tarafları kasanın kenarlarına yakın yerleştirilebilir. Ancak akustik ve titreşim optimizasyonu için, izolasyon özellikleri olmadığında sistemin kenarları kasaya dokunmamalıdır. Bu izolasyon özellikleri genellikle sistemin altında bulunur; ancak bazı sistemlerde başka bir kenarda da bu izolasyon özellikleri bulunmaktadır.

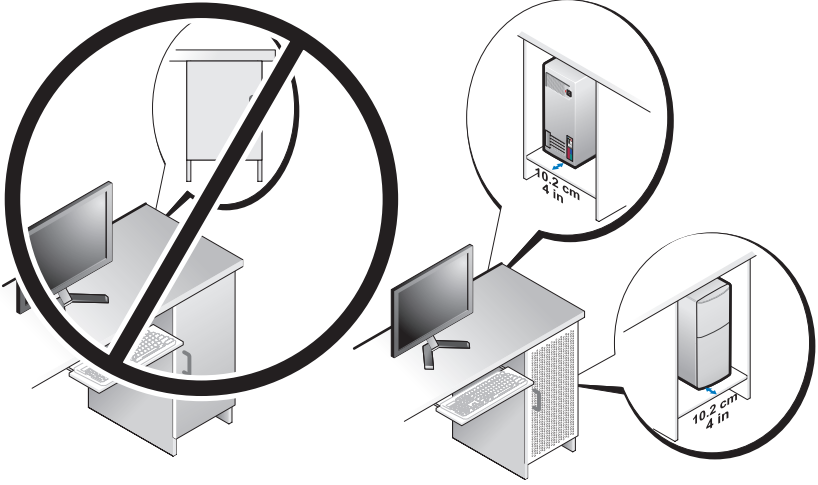

- Kasa, sisteme giren ortamdaki hava sistemin çalışma sıcaklığı gereksinimlerini karşılayacak şekilde tasarlanmalıdır. Kapak tasarımı sisteme giren havanın sıcaklığını aşağıdaki yollarla en aza indirecek şekilde yapılmalıdır:
 - En az %30 hava akışı sağlayan kasa havalandırması uygulama (ön ve arka).
 - Sisteme doğrudan hava akışı sağlamak için sistem havalandırmasıyla iyi uyum sağlayan kasa havalandırması uygulama. Bu özellikle sistemin hava çıkışında önemlidir.
 - Sıcak havanın çıkmasını sağlamak için kasanın en yüksek noktasında havalandırma olmasını sağlama (kasanın kapağı ve üstü arasında boşluk gibi).
- ➔ **DİKKAT:** Bilgisayarınızı hava akımına izin vermeyen bir kasa içine kurmayın. Hava dolaşımının önlenmesi bilgisayarınızın aşırı ısınmasına yol açarak performansını etkileyebilir.
- Bilgisayarınız bir masanın köşesine veya altına kurulmuşsa, yeterli havalandırma için gerekli hava akışını sağlamak üzere bilgisayarın önünden duvara en az 5,1 cm (2 inç), arkasından en az 5,1 cm (2 inç) mesafe bırakın.

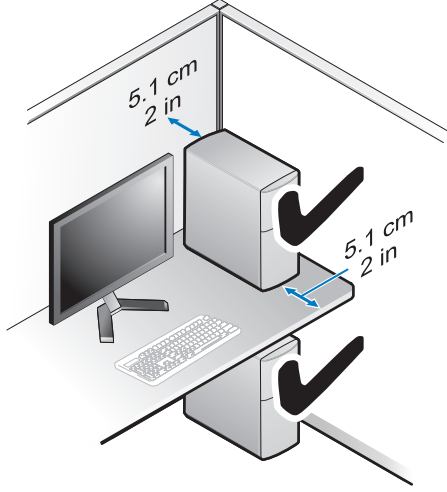

Internet'e Baęlanma

NOT: ISS'ler ve ISS'lerin hizmetleri lkeye gre deęiřir.

Internet'e baęlanmak iin, bir modem veya aę baęlantısı ve bir Internet Servis Saęlayıcısı'na (ISS) gerek vardır. *evirmeli baęlantı kullanıyorsanız*, Internet baęlantınızı kurmadan nce bilgisayarınızdaki modem konektrne ve duvardaki telefon prizine bir telefon hattı baęlayın. *DSL veya kablo/uydu modem baęlantısı kullanıyorsanız*, kurulum ynergeleri iin ISS'nize veya cep telefonu hizmetinizi veren kuruluřa bařvurun.

Internet Baęlantınızı Kurma

Internet baęlantısını ISS'niz tarafından saęlanan masast kısıyolu ile kurmak iin:

- 1 Aık dosyaları kaydedip kapatın ve aık programlardan ıkın.
- 2 Microsoft® Windows® masastndeki ISS simgesini ift tıklatın.
- 3 Kurulumu tamamlamak iin ekrandaki ynergeleri izleyin.

Masastnde ISS'nizin simgesi yoksa veya Internet'e farklı bir ISS ile baęlanmak istiyorsanız, ařaęıdaki ilgili blmde yer alan adımları uygulayın.



NOT: İnternet'e bağlanamazsanız, *Dell Teknik Kılavuzu*'na bakın. Daha önce sorunsuzca bağlandıysanız, İSS servis veremiyor olabilir. Hizmetin var olup olmadığını öğrenmek için İSS'nize başvurun veya daha sonra tekrar bağlanmayı deneyin.



NOT: İSS bilgilerinizi elinizin altında bulundurun. İSS'niz yoksa **İnternet'e Bağlan** sihirbazına başvurun.

- 1 Açık dosyaları kaydedip kapatın ve açık programlardan çıkın.
 - 2 Windows Vista Başlat düğmesi  → **Denetim Masası**'nı tıklatın.
 - 3 **Ağ ve İnternet** altından **İnternet'e Bağlan**'ı tıklatın.
 - 4 **İnternet'e Bağlan** penceresinde, bağlantı türünüze bağlı olarak **Geniş Bant (PPPoE)** veya **Çevirmeli**'yi tıklatın:
 - DSL, uydu modem, kablo TV modem veya Bluetooth kablosuz teknoloji bağlantısı kullanacaksanız **Geniş Bant** seçeneğini belirleyin.
 - Çevirmeli modem veya İSDN kullanacaksanız, **Çevirmeli Bağlantı**'yı seçin.
- NOT:** Ne tür bir bağlantı seçeceğinizi bilmiyorsanız, **Seçmeme yardım et**'i tıklatın veya İSS'nize başvurun.
- 5 Kurulumu tamamlamak için ekrandaki yönergeleri izleyin ve İSS'nizin verdiği kurulum bilgilerinizi kullanın.

Bilgileri Yeni bir Bilgisayara Aktarma

Microsoft® Windows Vista® İşletim Sistemi

- 1 Windows Vista Başlat düğmesini  tıklatın, sonra da **Dosya ve ayarları aktar** → **Windows Kolay Aktarımını Başlat**'ı tıklatın.
- 2 **Kullanıcı Hesabı Denetimi** iletişim kutusunda **Devam**'ı tıklatın.
- 3 **Yeni bir aktarma başlat** ya da **Süren bir aktarmaya devam et** seçeneğini tıklatın.
- 4 Windows Kolay Aktarım sihirbazı tarafından ekranda sunulan yönergeleri izleyin.

Microsoft Windows® XP

Windows XP'de, kaynak bilgisayardan yeni bilgisayara veri taşımak için Dosya ve Ayar Aktarma Sihirbazı vardır.

Verileri yeni bilgisayara bir ağ veya seri bağlantısı üzerinden aktarabilir ya da verileri yeni bilgisayara aktarmak için yazılabilir CD gibi taşınabilir bir ortamda depolayabilirsiniz.



NOT: Bir seri kabloyu iki bilgisayarın giriş/çıkış (G/Ç) portlarına doğrudan bağlayarak, eski bir bilgisayardaki verileri yeni bir bilgisayara aktarabilirsiniz. İki bilgisayar arasında doğrudan kablo bağlantısı kurma yönergeleri için, Microsoft Knowledge Base'de 305621 no'lu *Windows XP'de İki Bilgisayar Arasında Doğrudan Kablo Bağlantısı Kurma* makalesine bakın. Bu bilgiler belirli ülkelerde kullanılamayabilir.

Bilgileri yeni bir bilgisayara aktarmak için, Dosya ve Ayar Aktarma Sihirbazı'nı çalıştırmanız gerekir.

Dosya ve Ayar Aktarma Sihirbazı'nı İşletim Sistemi Ortamı ile Çalıştırma



NOT: Bu yordam *İşletim Sistemi* ortamını gerektirir. Bu ortam isteğe bağlıdır ve bazı bilgisayarlara dahil değildir.

Yeni bilgisayarı dosya aktarımına hazırlamak için:

- 1 Dosya ve Ayar Aktarma Sihirbazı'nı açın: **Başlat**→ **Tüm Programlar**→ **Donatılar**→ **Sistem Araçları**→ **Dosya ve Ayar Aktarma Sihirbazı** öğelerini tıklatın.
- 2 **Dosya ve Ayar Aktarma Sihirbazı** karşılama ekranı görüntülediğinde, **İleri**'yi tıklatın.
- 3 **Bu sizin yeni bilgisayarınız mı yoksa eskisi mi?** ekranında, **Yeni Bilgisayar**→ **İleri** öğelerini tıklatın.
- 4 **Windows XP CD'niz var mı?** ekranında **Sihirbazı Windows XP CD'sinden kullanacağım**→ **İleri** seçeneklerini tıklatın.
- 5 **Şimdi eski bilgisayara gidin** ekranı belirdiğinde, eski kaynak bilgisayarınıza gidin. Bu sefer **İleri**'yi *tıklamayın*.

Eski bilgisayardan verileri kopyalamak için:

- 1 Eski bilgisayarda, Windows XP *İşletim Sistemi* ortamını takın.
- 2 **Microsoft Windows XP'ye Hoş geldiniz** ekranında, **Başka görevler gerçekleştir** seçeneğini tıklatın.
- 3 **Ne yapmak istiyorsunuz?** altında **Dosya ve ayar aktarma**→ **İleri** seçeneğini seçin.

- 4 **Bu sizin yeni bilgisayarınız mı yoksa eskisi mi?** ekranında, **Eski Bilgisayar**→**İleri** öğelerini tıklatın.
- 5 **Bir aktarım yöntemi seçin** ekranında tercih ettiğiniz aktarma yöntemini seçin.
- 6 **Ne aktarmak istersiniz?** ekranında, aktarmak istediğiniz öğeleri seçip sonra **İleri**'yi tıklatın.
Bilgiler kopyalandıktan sonra **Toplama Aşaması Tamamlanıyor** ekranı görünür.
- 7 **Son**'u tıklatın.

Verileri yeni bilgisayara aktarmak için:

- 1 Yeni bilgisayardaki **Şimdi eski bilgisayara gidin** ekranında **İleri**'yi tıklatın.
- 2 **Dosyalar ve ayarlar nerede?** ekranında, ayarlarınızı ve dosyalarınızı aktarmak için seçtiğiniz yöntemi belirleyip sonra **İleri**'yi tıklatın.
Sihirbaz toplanan dosyalar ve ayarları yeni bilgisayarınıza uygular.
- 3 **Son** ekranında **Son**'u tıklatın ve yeni bilgisayarı yeniden başlatın.

Dosya ve Ayar Aktarma Sihirbazı'nı İşletim Sistemi Ortamı Olmadan Çalıştırma

Dosya ve Ayar Aktarma Sihirbazı'nı *İşletim Sistemi* ortamı olmadan çalıştırmak için, çıkarılabilir ortama bir yedek görüntü dosyası oluşturmanızı sağlayacak bir sihirbaz diski oluşturmanız gerekir.

Bir sihirbaz diski oluşturmak için, yeni bilgisayarınızı Windows XP ile kullanın ve aşağıdaki adımları gerçekleştirin:

- 1 Dosya ve Ayar Aktarma Sihirbazı'nı açın: **Başlat**→**Tüm Programlar**→**Donatılar**→**Sistem Araçları**→**Dosya ve Ayar Aktarma Sihirbazı** öğelerini tıklatın.
- 2 **Dosya ve Ayar Aktarma Sihirbazı** karşılama ekranı görüntülendiğinde, **İleri**'yi tıklatın.
- 3 **Bu sizin yeni bilgisayarınız mı yoksa eskisi mi?** ekranında, **Yeni Bilgisayar**→**İleri** öğelerini tıklatın.
- 4 **Windows XP CD'niz var mı?** ekranında **Aşağıdaki sürücüde sihirbaz diski hazırlamak istiyorum**→**İleri** öğelerini tıklatın.
- 5 Çıkarılabilir ortamı, örneğin yazılabilir CD'yi yerleştirip **Tamam**'ı tıklatın.

- 6 Disk oluřturma iřlemi tamamlandıđında ve řimdi eski bilgisayara gidin iletiři grntlendiđinde, **İleri**'yi tıkladın.
- 7 Eski bilgisayara gidin.

Eski bilgisayardan verileri kopyalamak iin:

- 1 Eski bilgisayara sihirbaz diskini takın ve **Bařlat**→**alıřtır**'ı tıkladın.
- 2 **alıřtır** penceresindeki **A** alanında, **fastwiz** yoluna gztn (uygun ıkarılabilir ortamda) ve **Tamam**'ı tıkladın.
- 3 **Dosya ve Ayar Aktarma Sihirbazı** karřılama ekranında **İleri**'yi tıkladın.
- 4 **Bu sizin yeni bilgisayarınız mı yoksa eskisi mi?** ekranında, **Eski Bilgisayar**→**İleri** gelerini tıkladın.
- 5 **Bir aktarım yntemi sein** ekranında tercih ettiđiniz aktarma yntemini sein.
- 6 **Ne aktarmak istersiniz?** ekranında, aktarmak istediđiniz geleri seip sonra **İleri**'yi tıkladın.

Bilgiler kopyalandıktan sonra **Toplama Ařaması Tamamlanıyor** ekranı grnr.

- 7 **Son**'u tıkladın.

Verileri yeni bilgisayara aktarmak iin:

- 1 Yeni bilgisayardaki **řimdi eski bilgisayara gidin** ekranında **İleri**'yi tıkladın.
- 2 **Dosyalar ve ayarlar nerede?** ekranında, ayarlarınızı ve dosyalarınızı aktarmak iin setiđiniz yntemi belirleyip sonra **İleri**'yi tıkladın. Ekrandaki ynergeleri izleyin.

Sihirbaz toplanan dosya ve ayarları okur ve bunları yeni bilgisayara uygular.

Btn dosyalar ve ayarlar uygulandıđında **Bitti** ekranı grnr.

- 3 **Son**'u tıkladın ve yeni bilgisayarı yeniden bařlatın.



NOT: Bu yordam hakkında daha fazla bilgi iin, support.dell.com sitesinde 154781 no'lu belgeyi (*What Are The Different Methods To Transfer Files From My Old Computer To My New Dell™ Computer Using the Microsoft® Windows® XP Operating System?* (Microsoft® Windows® XP İřletim Sistemi'ni Kullanarak Eski Bilgisayarımdan Yeni Dell™ Bilgisayarına Dosya Aktarmak İin Hangi Farklı Yntemler Kullanılabilir?)) arayın.



NOT: Dell™ Knowledge Base belgesine bazı lkelerden eriřilemeyebilir.

Özellikler



NOT: Özellikler bölgeye göre değişebilir. Bilgisayarınızın yapılandırması hakkında daha fazla bilgi için **Başlat**→ **Yardım ve Destek** ögesini tıklayın ve bilgisayarınız hakkındaki bilgileri gösteren seçeneği seçin.

İşlemci

İşlemci tipi	Intel® Core™ 2 Quad işlemci; FSB hızı en çok 1333 MHz Intel® Core™ 2 Duo Masaüstü İşlemci Intel® Pentium® Dual-Core Masaüstü İşlemci Intel® Celeron® İşlemci Ailesi 440
--------------	--

Sistem Bilgileri

Mikro devre seti	Intel® Q45 Express mikro devre seti
RAID Desteği	RAID 1 (Mirroring) RAID 0 (Striping) ve Intel® Hızlı Kurtarma Teknolojisi (IRRT)
DMA kanalları	yedi
Kesinti düzeyleri	24
BIOS mikrodevresi (NVRAM)	8 MB
NIC	Intel® 82567, 10/100/1000 iletişim kapasitesine sahip tümleşik ağ arabirimi

Bellek

Tür	667 MHz veya 800 MHz DDR2 SDRAM
Bellek konnektörleri	dört

Bellek (devamı)

Bellek kapasiteleri

667 MHz	512 MB, 1 GB, 2 GB, 3 GB, 4 GB, 8 GB NOT: 512 MB DIMMS'ler yalnızca 667-MHz bellek yapılandırmalarında kullanılabilir.
800 MHz	1 GB, 2 GB, 3 GB, 4 GB, 8 GB
Minimum bellek	667 MHz için 512 MB, 800 MHz için 1 GB
Maksimum bellek	8 GB

Görüntü

Tür:

Tümleşik	Intel® Q45 Grafik Denetleyici en çok 1759 MB video belleği (paylaşımlı)
Ayrı	ATI Mobility Radeon™ HD3450 256M ATI Mobility Radeon™ HD3470 256M NOT: Ayrı tam uzunluktaki video kartları, PCIe x16 grafik kart yuvası aracılığıyla Mini Tower ve Desktop'ta mevcuttur. Yarı uzunluktaki video kartları desteği, PCIe x16 grafik kartı yuvası aracılığıyla Desktop ve Small Form Factor üzerinde mevcuttur.

Ses

Tür	Analog Aygıtlar ADI 1984A Tümleşik HD Sesi
-----	--

Genişletme Veriyolu

Veriyolu türü	PCI 2.3 PCI Express 1.0A ve 2.0 SATA 1.0 ve 2.0 USB 2.0
---------------	--

Genişletme Veriyolu (devamı)

Veriyolu hızı	x1 yuva çift yönlü hız — 500 MB/sn (PCI Express) x16 yuva çift yönlü hız — 16 GB/sn (PCI Express) 1,5 Gbps ve 3,0 Gbps (SATA) 480 Mbps yüksek hız, 12 Mbps tam hız, 1,2 Mbps düşük hız (USB)
Genişletme kartı yuvaları	
konektörler	Mini Tower: dört tam uzunlukta yuva Desktop: dört adet yükselticisiz yarı uzunlukta yuva, iki adet tam uzunlukta yuva, iki adet yükselticili yarı uzunlukta yuva Small Form Factor: iki adet yarım uzunlukta yuva
PCI	Mini Tower: iki konektör Desktop: PCI yükseltici kartı kullanıldığı takdirde iki adet tam uzunlukta 6,9 inç PCI kartını destekleyebilecek (veya bir 6,9 inç PCI ve bir 6,9 inç PCIe x16 kartı) iki adet düşük profilli konektör Small Form Factor: bir konektör
konektör boyutu	124 pimli
konektör veri genişliği (en çok)	32 bit
PCI Express	NOT: Yerleşik DisplayPort konektörü kullanılırken, x16 PCI Express yuvası devre dışı kalır.
konnektör	Mini Tower ve Desktop: bir adet x16 konektör ve bir adet x1 konektör Small Form Factor: bir x16 konektör
konektör boyutu	x16: 164 pimli x1: 36 pimli
konektör veri genişliği (en çok)	16 PCI Express yolları (x16)

Geniřletme Veriyolu (devamı)

PCIE_WLS

konnektör	bir adet x1 (tüm platformlarda mevcut)
konektör boyutu	36 pimli
isteęe	baęlı kablosuz ve WLAN kartlarıyla kullanmak için

Sürücüler

Hard Disk Drives (Sabit Disk Sürücüler)	Mini Tower: iki adet 3,5 inç sabit disk sürücü (HDD) veya iki adet 2,5 inç HDD Desktop: iki adet 3,5 inç HDD veya iki adet 2,5 inç HDD Small Form Factor: bir adet 3,5 inç HDD veya iki adet 2,5 inç HDD
Kullanılabilir aygıt yapılandırmaları	Mini Tower: iki adet harici 5,25 inç yuva, bir adet harici 3,5 inç yuva, iki adet dahili 3,5 inç yuva Desktop: bir adet harici 5,25 inç yuva, bir adet harici 3,5 inç yuva, bir adet dahili 3,5 inç yuva NOT: Masaüstü platformu, disket sürücü kullanılmadığı takdirde, iki adet 3,5 inç HDD'yi barındırabilir. NOT: Masaüstü platformunda, RAID yapılandırmaları için dahili 3,5 inç HDD olarak harici 3,5 inç yuva kullanılır. Small Form Factor: bir adet harici 5,25 inç slimline yuva, bir adet harici 3,5 inç slimline yuva, bir adet dahili 3,5 inç yuva NOT: Desteklenen sabit disk sayısını dahili 3,5 inç yuvalar belirler. NOT: Optik sürücüler (CD, DVD) harici 5,25 inç yuvalar tarafından belirlenir.
Disket sürücü	Mini Tower ve Desktop: bir adet 34 pimli konektör Small Form Factor: bir adet 38 pimli düşük profilli konektör

Konnektörler

Harici konnektörler:

Görüntü	VGA ve DisplayPort konnektörleri
Ağ adaptörü	RJ 45 konnektörü
USB 2.0 uyumlu konnektörler	Mini Tower: dört adet ön panel ve altı adet arka panel USB konnektörü Desktop: iki adet ön panel ve altı adet arka panel USB konnektörü Small Form Factor: iki adet ön panel ve altı adet arka panel USB konnektörü
Ses	ön panel: bir adet mikrofon ve bir adet kulaklık konnektörü; (tüm platformlarda mevcuttur) arka panel: bir adet çıkış konnektörü ve bir adet giriş/mikrofon konnektörü (tüm platformlarda mevcuttur)
eSATA	bir adet eSATA konnektörü (tüm platformlarda mevcuttur)
Seri	bir adet 9 pimli konnektör; 16550 C uyumlu (tüm platformlarda mevcuttur)
PS/2	bir adet fare konnektörü ve bir adet klavye konnektörü (tüm platformlarda mevcuttur)
Paralel	bir adet 25 pimli konnektör (çift yönlü, tüm platformlarda mevcuttur)

Sistem kartı konnektörleri:

SATA	Mini Tower: dört adet 7 pimli konnektör Desktop: üç adet 7 pimli konnektör Small Form Factor: üç adet 7 pimli konnektör
Dahili USB aygıtı	ortam kartı okuyucu (tüm platformlarda mevcuttur)
Disket sürücü	Mini Tower ve Desktop'ta bir adet 34 pimli konnektör
İşlemci fanı	Mini Tower ve Desktop: bir adet 5 pimli konnektör Small From Factor: bir adet beş pimli konnektör ve bir adet dört pimli konnektör

Konnektörler (devamı)

Genişleme yuvaları	Mini Tower: dört tam uzunlukta yuva Desktop: dört adet yükselticisiz yarı uzunlukta yuva, iki adet tam uzunlukta yuva, iki adet yükselticili yarı uzunlukta yuva Small Form Factor: iki adet yarı uzunlukta yuva
PCI Express	Mini Tower ve Desktop: bir adet x16 konektör ve bir adet x1 konektör Small Form Factor: bir x16 konektör
Ön panel USB	Mini Tower: iki adet 10 pimli konektör Desktop: bir adet 10 pimli konektör Small Form Factor: bir adet 10 pimli konektör
İşlemci	bir 775 pinli konektör
Ön panel denetimi	bir adet 10 pinli konektör
Ön panel ses HDA başlığı	bir adet 10 pinli konektör
Bellek	dört adet 240 pimli konektör
Güç 12 V	bir 4 pinli konektör
Güç	bir 24 pinli konektör
Ana kart üzerinde LAN (LOM)	arka panel üzerinde RJ-45 konektör aracılığıyla

Denetimler ve Işıklar

Bilgisayarın önü:

Güç düğmesi	basma düğmesi
Güç ışığı	mavi ışık — Uyku durumunda yanıp söner, açık durumda kesintisiz yanar. sarı ışık — Bir önyükleme hatası oluştu. Bkz. “Güç Sorunları” sayfa 39.
Sürücü etkinlik ışığı	mavi ışık — Yanıp sönen mavi ışık bilgisayarın SATA sabit sürücüsünden veya CD/DVD’den veri okuduğunu veya yazdığını belirtir.
Tanımlama ışığı	sarı

Denetimler ve Işıklar (devamı)

Ağ bağlantısı ışığı	mavi
WiFi (isteğe bağlı) bağlantı ışığı	mavi
Bilgisayarın arkası:	
Güç kaynağı ışığı	kesintisiz yeşil — Güç kaynağı açıktır ve çalışır durumdadır. Güç kablosu hem bilgisayarın arkasındaki güç konektörüne hem de elektrik prizine takılmalıdır. Birimin üzerinde AC fişinin bulunduğu yerde bir test düğmesi ve LED bulunur. Müşteriler test düğmesine basarak güç sisteminin sağlığını sınavabilir. Sistemin güç kaynağı voltajı belirtiler dahilindeyse, kendi kendine sınama LED'i yanar. LED yanmıyorsa, güç kaynağı bozuk olabilir. Bu test sırasında AC gücü takılı olmalıdır.
Bağlantı bütünlüğü ışığı (tümleşik ağ bağdaştırıcısında)	bağlantı bütünlüğü ışığının rengi bağlantı hızına bağlıdır: 10 - Yeşil, 100 - Turuncu, 1000 - Sarı kapalı (ışık yok) — Bilgisayar ağla fiziksel bir bağlantı algılayamadı.
Ağ etkinliği ışığı (tümleşik ağ bağdaştırıcısında)	yanıp sönen sarı ışık

Güç

AC - DC güç kaynağı

Watt Değeri	Mini Tower: 305 W Desktop: 255 W Small Form Factor: 235 W
Maksimum ısı dağıtımı (MHD) wat miktarı	Mini Tower: 165 W Desktop: 140 W Small Form Factor: 127 W NOT: Isı dağıtımı güç kaynağının vat değeriyle hesaplanır.

Güç (devamı)

Giriş voltajı (önemli voltaj ayar bilgileri için bilgisayarınızla birlikte verilen güvenlik yönergelerine bakın)	115/230 VAC
Giriş frekansı	50/60 Hz
Giriş amper gücü	Mini Tower: 3,6 A/1,8 A Desktop: 4,0 A/2,0 A Small Form Factor: 3,5 A/1,8 A
Düğme pil	CR2032 lityum düğme pil

Fiziksel

Mini Tower

Yükseklik	40,8 cm (16,06 inç)
Genişlik	18,7 cm (7,36 inç)
Derinlik	43,1 cm (16,96 inç)
Ağırlık	en az 11,5 kg (25,3 lb)

Masaüstü

Yükseklik	39,7 cm (15,61 inç)
Genişlik	10,9 cm (4,30 inç)
Derinlik	34,8 cm (13,70 inç)
Ağırlık	en az 7,5 kg (16,5 lb)

Small Form Factor

Yükseklik	29,0 cm (11,40 inç)
Genişlik	8,5 cm (3,35 inç)
Derinlik	32,4 cm (12,74 inç)
Ağırlık	en az 5,9 kg (13,0 lb)

Ortam

Sıcaklık:

Çalışma 10° - 35°C (50° - 95°F)

Depolama -40° - 65°C (-40° - 149°F)

Bağıl Nem 20% - 80% (yoğuşmasız)

Maksimum titreşim:

Çalışma 0,0002 G²/Hz'de 5 ila 350 Hz

Depolama 0,001 ila 0,01 G²/Hz'de 5 ila 500 Hz

Maksimum sarsıntı:

Çalışma 2 msn darbe süresiyle 40 G +/- %5 +/- %10 (20 inç/sn [51 cm/sn] değerine eş değer)

Depolama 2 msn darbe süresiyle 105 G +/- %5 +/- %10 (50 inç/sn [127 cm/sn] değerine eş değer)

Yükseklik:

Çalışma -15,2 - 3048 m (-50 - 10.000 ft)

Depolama -15,2 - 10.668 m (-50 - 35.000 ft)

Havadan geçen madde düzeyi ISA-S71.04-1985 ile tanımlanan biçimde G2 veya düşük

Sorun Giderme İpuçları

 **UYARI:** Kapağını açmadan önce daima bilgisayarınızın fişini prizden çekin.

 **NOT:** Sistem mesajlarına cevap vermek de dahil olmak üzere detaylı sorun giderme bilgileri için support.dell.com adresinden *Servis El Kitabı*nıza bakınız.

Donanım Sorun Gidericisini Kullanma

- 1 Windows Vista başlat düğmesini  ve **Yardım ve Destek**'i tıklatın.
- 2 Ara alanına donanım sorun gidericisi yazın ve aramayı başlatmak için <Enter> tuşuna basın.
- 3 Arama sonuçlarında sorunu en iyi şekilde tanımlayan seçeneği belirleyin ve kalan sorun giderme adımlarını izleyin.

İpuçları



- Bir aygıt çalışmıyorsa, aygıtın doğru bağlandığından emin olun.
- Sorun başlamadan önce bir parça eklediyseniz veya çıkardıysanız, ekleme yordamlarını gözden geçirin ve parçanın doğru takıldığından emin olun.
- Ekranda bir hata mesajı görünürse, mesajı bütünüyle bir yere not edin. Bu mesaj destek personelinin sorunları tanımlamasına ve gidermesine yardımcı olabilir.
- Programda bir hata mesajı oluşursa, programın belgelerine bakın.

Güç Sorunları

 **UYARI:** Bilgisayarınızın içinde çalışmadan önce, bilgisayarınızla birlikte verilen güvenlik bilgilerini okuyun. Ek güvenlik en iyi uygulama bilgileri için bkz. www.dell.com/regulatory_compliance.

Bilgisayarın önündeki tanılama ışıkları ve güç düğmesinin durumu sistemdeki olası sorunu gösterir. Bir güç sorunu durumunda aşağıdaki tabloya başvurun.

 **NOT:** Güç düğmesi sarı renkte veya kapalıysa tanılama ışıkları yanıp söner, mavi renkte ise bu olmaz. Bunun başka bir önemi yoktur.

Işık Deseni	Problem Tanımı	Önerilen Çözüm
<p data-bbox="113 268 308 319">① ② ③ ④</p> <p data-bbox="113 343 322 406"> Off (Kapalı)</p>	<p data-bbox="322 268 557 343">Bilgisayar kapalıdır veya elektrik almıyordur.</p>	<ul data-bbox="568 268 963 821" style="list-style-type: none"><li data-bbox="568 268 963 343">• Güç konektörünü çıkarıp bilgisayarın arkasındaki güç konektörüne ve elektrik prizine tekrar takın.<li data-bbox="568 359 963 502">• Bilgisayarın doğru çalıştığından emin olmak için güç çok çıkışlı elektrik prizlerini, güç uzatma kablolarını ve diğer güç koruma aygıtlarını devre dışı bırakın.<li data-bbox="568 518 963 630">• Kullanılmakta olan tüm çok çıkışlı elektrik prizlerinin bir duvar prizine takıldığından ve açık olduğundan emin olun.<li data-bbox="568 646 963 726">• Elektrik prizine lamba gibi başka bir cihaz takarak, prizin sorunsuz çalıştığından emin olun.<li data-bbox="568 742 963 821">• Ana güç kablosunun ve ön panel kablosunun sistem kartına güvenli bir şekilde bağlandığından emin olun.
<p data-bbox="113 837 308 885">① ② ③ ④</p> <p data-bbox="113 917 322 981"> Kapalı</p>	<p data-bbox="322 837 557 885">Bir işlemci arızası oluşmuş olabilir.</p>	<ul data-bbox="568 837 963 1035" style="list-style-type: none"><li data-bbox="568 837 963 949">• Bilgisayarın fişini çekin. Elektriğin boşalması için bir dakika bekleyin. Bilgisayarı çalışan bir elektrik prizine takın ve güç düğmesine basın.<li data-bbox="568 965 963 1035">• Sorun devam ederse Dell ile bağlantı kurun (bkz. “Dell’e Başvurma” sayfa 68).

Işık Deseni

Problem Tanımı

Önerilen Çözüm



**Yanıp Sönen
Sarı**

Bir anakart, güç kaynağı veya çevre aygıtı hatası oluşmuş olabilir.

1 Bilgisayarı kapatın, fişini takılı halde bırakın. Güç kaynağı ünitesinin arkasındaki güç kaynağı sınıma düğmesine basın ve basılı tutun. Anahtarın yanındaki LED yanarsa, sorun ana kartınızla ilgili olabilir. Dell'e başvurun (bkz. "Dell'e Başvurma" sayfa 68).

2 Anahtarın yanındaki LED yanmazsa, tüm dahili ve harici çevre aygıtları çıkarın ve güç kaynağı sınıma düğmesine basıp basılı tutun. Yandıği takdirde bir çevre aygıtla ilgili sorun olabilir. Dell'e başvurun (bkz. "Dell'e Başvurma" sayfa 68).

3 LED halen yanmıyorsa, ana karttaki PSU bağlantılarını çıkarın ve güç kaynağı düğmesine basıp basılı tutun. Yandıği takdirde, ana kartla ilgili bir sorun olabilir. Dell'e Başvurun (bkz. "Dell'e Başvurma" sayfa 68).









4 LED halen yanmıyorsa, sorun güç kaynağıyla ilgili olabilir. Dell'e başvurun (bkz. "Dell'e Başvurma" sayfa 68).





















Sabit Sarı







CPU yok.

- CPU'yu tekrar kurun ve sistemi yeniden başlatın. Bilgisayar halen önyükleme yapmıyorsa, CPU soketinde hasar olup olmadığını denetleyin.
- Sorun devam ederse Dell ile bağlantı kurun (bkz. "Dell'e Başvurma" sayfa 68).

İşık Deseni	Problem Tanımı	Önerilen Çözüm
  Sabit Sarı	<p>Bellek modülleri saptandı, ancak bir bellek güç hatası oluştu.</p>	<ul style="list-style-type: none"> • İki veya daha çok bellek modülü takılıysa, modülleri çıkarın, sonra modüllerden birini yeniden takın ve bilgisayarı yeniden başlatın. Bilgisayar normal olarak başlatılırsa her defasında bir tane olmak üzere, arızalı modülü bulana veya bütün modülleri sorunsuz takana kadar ek bellek modüllerini takmaya devam edin. Tek bir modül takılıysa, bunu farklı bir DIMM konektörüne taşımayı deneyin ve bilgisayarı yeniden başlatın. • Mümkünse, bilgisayarınıza aynı türde, düzgün çalışan bir bellek takın. • Sorun devam ederse Dell ile bağlantı kurun (bkz. “Dell’e Başvurma” sayfa 68).
  Sabit Sarı	<p>Bir CPU veya anakart hatası oluşmuş olabilir.</p>	<ul style="list-style-type: none"> • CPU’yu bilinen iyi bir CPU ile değiştirin. Bilgisayar halen önyüklemeye yapmıyorsa, CPU soketinde hasar olup olmadığını denetleyin. • Sorun devam ederse Dell ile bağlantı kurun (bkz. “Dell’e Başvurma” sayfa 68).
  Sabit Sarı	<p>BIOS bozuk olabilir veya olmayabilir.</p>	<ul style="list-style-type: none"> • Bilgisayar donanımı düzgün çalışıyordur ancak BIOS bozuk olabilir veya olmayabilir. Dell’e başvurun (bkz. “Dell’e Başvurma” sayfa 68).
  Sabit Sarı	<p>Bir işlemci arızası oluşmuş olabilir.</p>	<ul style="list-style-type: none"> • Tüm çevre aygıtı kartlarını PCI ve PCI-E yuvalarından çıkarıp bilgisayarı yeniden başlatın. Bilgisayar önyüklemeye yaparsa, bozuk olan kartı bulana kadar çevre aygıtı kartlarını ekleyin. • Sorun devam ederse, anakart muhtemelen bozuktur. Dell’e başvurun (bkz. “Dell’e Başvurma” sayfa 68).

Işık Deseni	Problem Tanımı	Önerilen Çözüm
  Sabit Sarı	<p>Güç konektörü düzgün takılmamış.</p>	<ul style="list-style-type: none"> • 2x2 güç konektörünü güç kaynağı ünitesine tekrar yerleştirin. • Sistem halen önyükleme yapmazsa, Dell'e başvurun (bkz. "Dell'e Başvurma" sayfa 68).
  Sabit Sarı	<p>Çevre aygıtı kartı veya anakart hatası oluşmuş olabilir.</p>	<ul style="list-style-type: none"> • Tüm çevre aygıtı kartlarını PCI ve PCI-E yuvalarından çıkarıp bilgisayarı yeniden başlatın. Bilgisayar önyükleme yaparsa, bozuk olan kartı bulana kadar çevre aygıtı kartlarını ekleyin. • Sorun devam ederse, anakart muhtemelen bozuktur. Dell'e başvurun (bkz. "Dell'e Başvurma" sayfa 68).
  Sabit Sarı	<p>Bir işlemci arızası oluşmuş olabilir.</p>	<ul style="list-style-type: none"> • Tüm dahili ve harici çevre aygıtları çıkarın ve bilgisayarı yeniden başlatın. Bilgisayar önyükleme yaparsa, bozuk olan kartı bulana kadar çevre aygıtı kartlarını ekleyin. Dell'e başvurun (bkz. "Dell'e Başvurma" sayfa 68). • Sorun devam ederse, anakart muhtemelen bozuktur. Dell'e başvurun (bkz. "Dell'e Başvurma" sayfa 68).
  Sabit Sarı	<p>Bir düğme pil arızası oluşmuş olabilir.</p>	<ul style="list-style-type: none"> • Düğme pili bir dakika süreyle çıkarın, pili yeniden takın ve bilgisayarı yeniden başlatın. • Sorun devam ederse Dell ile bağlantı kurun (bkz. "Dell'e Başvurma" sayfa 68).
  Sabit Mavi	<p>Bilgisayar normal <i>açık</i> durumdadır.</p> <p>Bilgisayar işletim sistemini başarıyla önyükledikten sonra tanılama ışıkları yanmıyor.</p>	<ul style="list-style-type: none"> • Ekranın takılı ve açık olduğundan emin olun. • Sorun devam ederse Dell ile bağlantı kurun (bkz. "Dell'e Başvurma" sayfa 68).

Işık Deseni	Problem Tanımı	Önerilen Çözüm
  Sabit Mavi	<p>Bir işlemci arızası oluşmuş olabilir.</p>	<ul style="list-style-type: none"> İşlemciyi yeniden takın (Bilgisayarınızın İşlemci bilgilerine bakın). Sorun devam ederse Dell ile bağlantı kurun (bkz. “Dell’e Başvurma” sayfa 68).
  Sabit Mavi	<p>Bellek modülleri saptandı, ancak bir bellek hatası oluştu.</p>	<ul style="list-style-type: none"> İki veya daha çok bellek modülü takılıysa, modülleri çıkarın (servis el kitabınıza bakın), modüllerden birini yeniden takın (servis el kitabınıza bakın) ve bilgisayarı yeniden başlatın. Bilgisayar normal olarak çalışırsa her defasında bir tane olmak üzere, arızalı modülü bulana veya bütün modülleri sorunsuz takana kadar ek bellek modüllerini takmaya devam edin. Varsa, aynı türdeki çalışan bir modülü bilgisayarınıza takın (servis el kitabınıza bakın). Sorun devam ederse Dell ile bağlantı kurun (bkz. “Dell’e Başvurma” sayfa 68).
  Sabit Mavi	<p>Bir grafik kartı hatası oluşmuş olabilir.</p>	<ul style="list-style-type: none"> Takılı grafik kartlarını tekrar yerleştirin (Bilgisayarınıza ait “Kartlar” bölümüne bakın). Bilgisayarınıza, varsa, çalışan bir grafik kartı takın. Sorun devam ederse Dell ile bağlantı kurun (bkz. “Dell’e Başvurma” sayfa 68).
  Sabit Mavi	<p>Bir disket veya sabit sürücü hatası oluşmuş olabilir.</p>	<p>Bütün güç ve veri kablolarını çıkartıp yeniden takın.</p>

Işık Deseni	Problem Tanımı	Önerilen Çözüm
  Sabit Mavi	Bir USB hatası oluşmuş olabilir.	USB aygıtlarını yeniden takın ve tüm kablo bağlantılarını gözden geçirin.
  Sabit Mavi	Bellek modülü algılanamadı.	<ul style="list-style-type: none"> • İki veya daha çok bellek modülü takılıysa, modülleri çıkarın (servis el kitabımıza bakın), modüllerden birini yeniden takın (servis el kitabınıza bakın) ve bilgisayarı yeniden başlatın. Bilgisayar normal olarak başlatılırsa her defasında bir tane olmak üzere, arızalı modülü bulana veya bütün modülleri sorunsuz takana kadar ek bellek modüllerini takmaya devam edin. • Varsa, aynı türdeki çalışan bir modülü bilgisayarınıza takın (servis el kitabımıza bakın). • Sorun devam ederse Dell ile bağlantı kurun (bkz. “Dell’e Başvurma” sayfa 68).
  Sabit Mavi	Bellek modülleri algılandı, ancak bir bellek yapılandırma veya uyum hatası oluştu.	<ul style="list-style-type: none"> • Bellek modülü/konnektör takmayla ilgili özel gereksinimlerin bulunmadığından emin olun. • Kullandığımız belleğin bilgisayarınız tarafından desteklediğinden emin olun (bilgisayarınızın “Özellikler” bölümüne bakın). • Sorun devam ederse Dell ile bağlantı kurun (bkz. “Dell’e Başvurma” sayfa 68).

İşık Deseni

Problem Tanımı

Önerilen Çözüm



Bir genişletme kartı hatası oluşmuş olabilir.



Sabit
Mavi

- 1 Genişletme kartı (grafik kartı değil) çıkartıldığında ve bilgisayar yeniden başlatıldığında çakışma olup olmadığını belirleyin (bilgisayarınızın “Kartlar” bölümüne bakın).
- 2 Sorun devam ederse çıkardığınız kartı yeniden takın, ardından farklı bir kartı çıkarın ve bilgisayarı yeniden başlatın.
- 3 Her genişletme kartı için bu işlemi tekrarlayın. Bilgisayar normal şekilde başlarsa, kaynak çakışmaları için bilgisayardan çıkarılan son karttaki sorunu giderin.
- 4 Sorun devam ederse Dell ile bağlantı kurun (bkz. “Dell’e Başvurma” sayfa 68).





Başka bir hata oluştu.



Sabit
Mavi

- Tüm sabit sürücü ve optik sürücü kablolarının sistem kartına düzgün biçimde bağlandığından emin olun (bilgisayarınızın “Sistem Kartı Bileşenleri” bölümüne bakın).
- Ekranda, aygıtınızda (örneğin; disket sürücüsü veya sabit disk sürücüsü) sorun olduğunu belirten bir hata mesajı görünürse, düzgün çalıştığından emin olmak için aygıtı kontrol edin.
- İşletim sisteminiz bir aygıttan (örneğin, disket sürücüsü veya optik sürücü) önyükleme yapmaya çalışırsa, önyükleme sırasının bilgisayarınıza takılı aygıtlar için doğru olduğundan emin olmak için sistem kurulumunu kontrol edin.
- Sorun devam ederse Dell ile bağlantı kurun (bkz. “Dell’e Başvurma” sayfa 68).

Işık Deseni	Problem Tanımı	Önerilen Çözüm
	Bilgisayar bekleme modundadır.	Normal çalışmayı devam ettirmek için klavyenizde bir tuşa basın, fareyi hareket ettirin veya güç düğmesine basın.
 Mavi renkte yapip sönüyor		

GİRİŞİMİ GIDERME — Girişimin bazı olası nedenleri aşağıda belirtilmiştir:

- Güç, klavye ve fare uzatma kabloları
- Aynı çok çıkışlı elektrik prizine çok fazla aygıt bağlı
- Aynı elektrik prizine çok çıkışlı elektrik prizleri bağlanmış

Bellek Sorunları

 **UYARI:** Bilgisayarınızın içinde çalışmadan önce, bilgisayarınızla birlikte verilen güvenlik bilgilerini okuyun. Ek güvenlik en iyi uygulama bilgileri için bkz. www.dell.com/regulatory_compliance.

YETERSİZ BELLEK MESAJI ALIRSANIZ —

- Açık dosyaları kaydedip kapatın ve kullanmadığınız açık programlardan çıkın ve sorunun giderilip giderilmediğine bakın.
- En az bellek gereksinimleri için yazılım belgelerine bakın. Gerekirse ilave bellek takın.
- Bilgisayarınızın bellekle başarılı iletişim kurduğundan emin olmak için bellek modüllerini yeniden yerleştirin.
- Dell Diagnostics programını çalıştırın (bkz. “Dell Diagnostics programı” sayfa 49).

BELLEK SORUNLARIYLA KARŞILAŞIRSANIZ —

- Bilgisayarınızın bellekle başarılı iletişim kurduğundan emin olmak için bellek modüllerini yeniden yerleştirin.
- Bellek kurulum yönergelerine uyduğunuzdan emin olun.
- Kullandığımız belleğin bilgisayarınız tarafından desteklendiğinden emin olun. Bilgisayarınız tarafından desteklenen bellek tipleri hakkında daha fazla bilgi için bkz. “Özellikler” sayfa 29.
- Dell Diagnostics programını çalıştırın (bkz. “Dell Diagnostics programı” sayfa 49).

Kilitlenmeler ve Yazılım Sorunları



NOT: Bu belgedeki yordamlar Windows varsayılan görünümü için yazılmıştır, bu nedenle Dell bilgisayarınızı Windows Klasik görünümüne ayarladığınızda bunlar geçerli olmayabilir.

Bilgisayar açılmıyor

Güç kablosunun bilgisayara ve elektrik prizine sıkıca takıldığından emin olun.

Bir program yanıt vermiyor

PROGRAMI SONLANDIRMA —

- 1 Görev Yöneticisi'ne erişmek için aynı anda <Ctrl><Shift><Esc> tuşlarına basın ve **Uygulamalar** sekmesini tıklatın.
- 2 Yanıt vermeyen programı seçmek için tıklatın, sonra da **Görevi Sonlandır**'ı tıklatın.

Bir program sürekli çöküyor



NOT: Çoğu yazılım belgelerinde veya bir diskette, CD'de veya DVD'de yükleme yönergeleri içerir.

YAZILIM BELGELERİNİ DENETLEME — Gerekirse programı kaldırıp yeniden yükleyin.

Bir program Microsoft® Windows® işletim sisteminin önceki bir sürümü için tasarlanmış

PROGRAM UYUMLULUK SİHIRBAZI'NI ÇALIŞTIRIN —

- 1 **Başlat**  → **Denetim Masası** → **Programlar** → **Windows'un bu sürümü ile eski bir program kullan**'ı tıklatın.
- 2 Hoş geldiniz ekranında **İleri**'yi tıklatın.
- 3 Ekrandaki yönergeleri izleyin.

Tamamı mavi bir ekran görünüyor

BILGISAYARI KAPATMA — Klavyenizdeki bir tuşa basarak veya farenizi hareket ettirerek bir yanıt alamıyorsanız, güç düğmesini en az 6 saniye basılı tutun (bilgisayar kapanana kadar) ve ardından bilgisayarınızı yeniden başlatın.

Diğer yazılım sorunları

YAZILIM BELGELERİNİ DENETLEME VEYA SORUN GIDERME BİLGİLERİ İÇİN YAZILIM ÜRETİCİSİNE BAŞVURMA —

- Programın bilgisayarda yüklü işletim sistemi ile uyumluluğundan emin olun.
- Bilgisayarınızın yazılımı çalıştırmak için en düşük donanım gereksinimlerini karşıladığından emin olun. Bilgi için yazılım belgelerine bakın.
- Programın yüklendiğinden ve uygun şekilde yapılandırıldığından emin olun.
- Aygıt sürücülerinin programla çakışmadığından emin olun.
- Gerekirse programı kaldırıp yeniden yükleyin.

Dell Teknik Güncelleştirme Servisi



Dell Teknik Güncelleştirme servisi bilgisayarınız için yazılım ve donanım güncelleştirmelerini önceden e-posta yoluyla bildirilir. Dell Teknik Güncelleştirme servisine kaydolmak için support.dell.com/technicalupdate adresine gidin.

Dell Diagnostics programı



UYARI: Bu bölümdeki yordamları gerçekleştirmeye başlamadan önce, bilgisayarınızla birlikte gelen güvenlik bilgilerini izleyin.

Dell Diagnostics Programını Sabit Sürücünüzden Başlatma

- 1 Bilgisayarın çalışan bir elektrik prizine bağlı olduğundan emin olun.
- 2 Bilgisayarınızı açın (veya yeniden başlatın).
- 3 DELL™ logosu görüldüğünde hemen <F12> tuşuna basın. Başlat menüsünde **Diagnostics**'i seçin ve <Enter> tuşuna basın.
 -  **NOT:** Fazla uzun süre beklediyseniz ve işletim sistemi logosu görünürse, Microsoft® Windows® masaüstünü görene kadar bekleyin, sonra da bilgisayarınızı kapatın ve yeniden deneyin.
 -  **NOT:** Hiçbir tanılama yardımcı programı bölümü bulunamadığı belirtilen bir ileti görürseniz, Dell Diagnostics programını *Drivers and Utilities* ortamından başlatın.
- 4 Dell Diagnostics programını sabit sürücünüzdeki tanı yardımcı programı bölümünden başlatmak için herhangi bir tuşa basın ve ekrandaki yönergeleri uygulayın.

Dell Diagnostics Programını *Drivers and Utilities* CD'sinden Başlatma



NOT: Dell *Drivers and Utilities* ortamı isteğe bağlıdır ve bilgisayarınızla birlikte verilmeyebilir.

1 *Drivers and Utilities* ortamını yerleştirin.

2 Bilgisayarı kapatıp tekrar başlatın.

DELL logosu görüldüğünde hemen <F12> tuşuna basın.



NOT: Fazla uzun süre beklediyseniz ve işletim sistemi logosu görünürse, Microsoft® Windows® masaüstünü görene kadar bekleyin; ardından bilgisayarınızı kapatın ve yeniden deneyin.



NOT: Sonraki adımlar, önyükleme sırasını yalnızca bir kez değiştirir. Sonraki başlatmada, bilgisayar sistem kurulumu programında belirtilen aygıtlara göre önyükleme yapar.

3 Önyükleme aygıtı listesi görüldüğünde, **CD/DVD/CD-RW** seçeneğini vurgulayın ve <Enter> tuşuna basın.

4 Görüntülenen menüden **Boot from CD-ROM** (CD-ROM'dan başlat) seçeneğini belirtin ve <Enter> tuşuna basın.

5 CD menüsünü başlatmak için 1 yazın ve ilerlemek için <Enter> tuşuna basın.



6 Numaralı listeden **Run the 32 Bit Dell Diagnostics**'i (32 Bit Dell Diagnostics Programını Çalıştır) seçin. Birden çok sürüm listelenmişse, bilgisayarınıza uygun sürümü seçin.

7 Dell Diagnostics **Ana Menüsü** görüldüğünde, çalıştırmak istediğiniz sınamayı seçin ve ekrandaki yönergeleri uygulayın.

Yazılımı Yeniden Yükleme

Sürücüler

Sürücülerin Tanımlanması

- 1 Bilgisayarınıza uygun cihazların listesini bulun.
 - a Windows Vista başlat düğmesini  tıklatın ve **Bilgisayar**'ı sağ tıklatın.
 - b **Özellikler**→ **Aygıt Yöneticisi**'ni tıklatın.
 **NOT: Kullanıcı Hesabı Denetimi** penceresi açılabilir. Bilgisayarda bir yöneticiyseniz **Devam** düğmesini tıklatın; değilseniz devam etmek için yöneticinize başvurun.
- 2 Listede aşağı inerek herhangi bir aygıt simgesinin yanında ünlem işareti (sarı bir daire içinde [!]) olup olmadığına bakın.

Aygıt adının yanında bir ünlem işareti varsa, sürücüyü yeniden yüklemeniz ya da yeni bir sürücü yüklemeniz gerekebilir (bkz. “Sürücüler ve Yardımcı Programları Yeniden Yükleme” sayfa 51).

Sürücüler ve Yardımcı Programları Yeniden Yükleme

-  **DİKKAT:** support.dell.com adresinden ulaşabileceğiniz Dell Support web sitesinde ve *Drivers and Utilities* ortamınızda bilgisayarınıza uygun onaylı sürücüler bulabilirsiniz. Başka kaynaklardan alınan sürücüler yüklerseniz, bilgisayarınız doğru çalışmayabilir.

Önceki Aygıt Sürücüsü Sürümüne Dönme

1 Windows Vista Başlat düğmesini  tıklatın ve **Bilgisayar**'ı sağ tıklatın.

2 **Özellikler**→ **Aygıt Yöneticisi**'ni tıklatın.



NOT: Kullanıcı Hesabı Denetimi penceresi açılabilir. Bilgisayarda bir yöneticiyseniz **Devam** düğmesini tıklatın; değilseniz Aygıt Yöneticisine girmek için yöneticinize başvurun.

3 Yeni sürücü kurulmuş olan aygıtta sağ tuşla tıklatın sonra **Özellikler**'i tıklatın.

4 **Sürücüler** sekmesini→ **Sürücüyü Geri Al**'ı tıklatın.

Aygıt Sürücüsü Geri Alma sorunu çözmezse, bilgisayarınızı yeni sürücüyü yüklemeyen önceki çalışma durumuna döndürmek için Sistem Geri Yükleme'yi kullanın (bkz. “İşletim Sisteminizi Geri Yükleme” sayfa 53).

Drivers and Utilities CD'sini Kullanma

Drivers and Utilities ortamını kullanmadan önce, aşağıdakileri deneyin:

- Windows Aygıt Sürücüsü Geri Alma (bkz. “Önceki Aygıt Sürücüsü Sürümüne Dönme” sayfa 52)
- Microsoft Sistem Geri Yükleme (bkz. “Microsoft® Windows® Sistem Geri Yükleme'yi Kullanma” sayfa 54)

1 Windows masaüstü görüntülenirken *Drivers and Utilities* ortamını takın.

Drivers and Utilities ortamını ilk kez kullanıyorsanız, adım 2 ile devam edin. İlk kez kullanmıyorsanız, adım 5 konumuna gidin.

2 *Drivers and Utilities* ortamı yükleme programı başladığında, ekrandaki komutları izleyin.



NOT: Çoğu durumda, *Drivers and Utilities* programı otomatik olarak başlar. Başlamıyorsa, Windows Gezgini'ni başlatın, ortam sürücünüzün dizinini tıklatıp ortamdaki içeriği görüntüleyin ve **autorcd.exe** dosyasını çift tıklatın.

3 **InstallShield Sihirbazı Tamamlandı** penceresi görüldüğünde, *Drivers and Utilities* ortamını çıkarın ve bilgisayarınızı yeniden başlatmak için **Son**'u tıklatın.

4 Windows masaüstünü gördüğünüzde, *Drivers and Utilities* CD'sini yeniden takın.

5 **Welcome Dell System Owner** ekranında, **İleri**'yi tıklatın.

Bilgisayarınız tarafından kullanılan sürücüler otomatik olarak **Sürücülerim — Kaynak CD'si sisteminizde bu bileşenleri tanımladı** penceresinde görüntülenir.

6 Yeniden yüklemek istediğiniz sürücüyü tıklatın ve ekrandaki yönergeleri izleyin.

Belirli bir sürücü listelenmemişse işletim sisteminiz tarafından ihtiyaç duyulmuyor ya da belirli bir aygıt ile birlikte gelen sürücülerini bulmanız gerekiyor demektir.

Sürücülerini El ile Yeniden Yükleme

1 Windows Vista Başlat düğmesini  tıklatın ve **Bilgisayar**'ı sağ tıklatın.

2 **Özellikler**→ **Aygıt Yöneticisi**'ni tıklatın.

 **NOT: Kullanıcı Hesabı Denetim** penceresi görüntülenir. Bilgisayarda bir yöneticiyseniz **Devam** düğmesini tıklatın; değilseniz Aygıt Yöneticisine girmek için yöneticinize başvurun.

3 Sürücüsünü yüklediğiniz aygıtın türünü (örneğin, **Ses** veya **Video**) çift tıklatın.

4 Sürücüsünü yüklediğiniz aygıtın adını çift tıklatın.

5 **Sürücü** sekmesini→ **Sürücüyü Güncelleştir**→ **Sürücü yazılımı için bilgisayarına gözet** seçeneğini tıklatın.

6 **Gözet**'i tıklatın ve sürücü dosyalarını önceden kopyaladığınız yeri bulun.

7 Sırasıyla sürücü adı→ **OK**→ **İleri**'ye tıklayın.

8 **Son**'u tıklatın ve bilgisayarınızı yeniden başlatın.

İşletim Sisteminizi Geri Yükleme

İşletim sisteminizi aşağıdaki yollarla geri yükleyebilirsiniz:



- Microsoft Windows Sistem Geri Yükleme veri dosyalarını etkilemeden bilgisayarınızı daha önceki bir işletim durumuna geri getirir. İşletim sisteminizi geri yüklemek ve veri dosyalarınızı korumak için ilk çözüm olarak Sistem Geri Yükleme'yi kullanın.
- Dell Factory Image Restore, sabit sürücünüzü bilgisayarı satın aldığınız sıradaki çalışma durumuna geri yükler. Program, sabit sürücünüzdeki tüm verilerin silinmesine ve bilgisayarı aldıktan sonra yüklediğiniz tüm programların kaldırılmasına neden olur.

- Bilgisayarınızla birlikte bir *İşletim Sistemi* ortamı aldıysanız, işletim sisteminizi geri yüklemek için bunu kullanabilirsiniz. Ancak, *Operating System* ortamını kullanmak sabit sürücünüzdeki tüm verileri siler.



Microsoft® Windows® Sistem Geri Yüklemeyi Kullanma

 **NOT:** Bu belgedeki yordamlar Windows varsayılan görünümü için yazılmıştır, bu nedenle Dell™ bilgisayarınızı Windows Klasik görünümüne ayarladığınızda bunlar geçerli olmayabilir.

Sistem Geri Yükleme'yi Başlatma

- 1 **Başlat**  düğmesini tıklatın.
- 2 Aramayı Başlat kutusuna Sistem Geri Yükleme yazın ve <Enter> tuşuna basın.
 **NOT: Kullanıcı Hesabı Denetimi** penceresi açılabilir. Bilgisayarda bir yöneticiyseniz, **Devam**'ı tıklatın; aksi takdirde istediğiniz eyleme devam etmek için yöneticinize başvurun.
- 3 **İleri**'yi tıklatın ve ekranda kalan komutları izleyin.

Son Sistem Geri Yüklemeyi Geri Alma

-  **DİKKAT:** Son sistem geri yüklemesini geri almadan önce, açık dosyaları kaydedip kapatın ve açık programlardan çıkın. Sistem geri yükleme bitene kadar hiçbir dosyayı veya programı değiştirmeyin, açmayın veya silmeyin.
- 1 **Başlat**  düğmesini tıklatın.
 - 2 **Aramayı Başlat** kutusuna Sistem Geri Yükleme yazın ve <Enter> tuşuna basın.
 - 3 **Son geri yüklememi geri al**'ı ve **Devam**'ı tıklatın.

Dell Factory Image Restore ögesini kullanma



DİKKAT: Dell Factory Image Restore (Dell Fabrika Görüntüsüne Geri Yükleme) uygulamasını sadece Sistem Geri Yükleme ile işletim sisteminizdeki sorunu çözemediğinizde kullanın. Dell Factory Image Restore kullanıldığında sabit sürücü üzerindeki (örneğin, belgeler, elektronik tablolar, e-posta mesajları, dijital fotoğraflar ve müzik dosyaları) tüm veriler kalıcı olarak silinir ve bilgisayarınızı satın aldıktan sonra yüklemiş olduğunuz tüm programlar ve sürücüler kaldırılır. Mümkünse, Dell Factory Image Restore uygulamasını kullanmadan önce tüm verileri yedekleyin.



NOT: Dell Factory Image Restore uygulaması bazı ülkelerde veya bazı bilgisayarlarda kullanılamayabilir.

- 1 Bilgisayarı açın.
- 2 Dell logosu görüldüğünde, **Vista Gelişmiş Önyüklemeye Seçenekleri** penceresine erişmek için <F8> tuşuna birkaç defa basın.
- 3 **Bilgisayarınızı Onarın** seçeneğini belirleyin.
Sistem Kurtarma Seçenekleri penceresi görüntülenir.
- 4 Bir klavye düzeni seçin ve **İleri**'yi tıklayın.
- 5 Kurtarma seçeneklerine erişmek için yerel kullanıcı olarak oturum açın.
- 6 Komut istemine erişmek için **Kullanıcı Adı** alanına yönetici yazın ve ardından **Tamam**'i tıklayın.
- 7 **Dell Fabrika Görüntüsü Geri Yükleme**'yi tıklayın.



NOT: Yapılandırmanıza bağlı olarak, **Dell Fabrika Araçları** seçeneğini ve ardından **Dell Fabrika Görüntüsü Geri Yükleme** seçeneğini belirlemeniz gerekebilir.

- 8 **Dell Factory Image Restore** karşılaştıra ekranında **İleri**'yi tıklayın.

Veri Silmeyi Onayla ekranı görüntülenir.



DİKKAT: Fabrika Görüntüsü Geri Yükleme'ye devam etmek istemiyorsanız, **İptal**'i tıklayın.

- 9 Sabit sürücüyü yeniden biçimlendirmek ve sistem yazılımını fabrika durumuna geri döndürmeye devam etmek istediğinizi onaylamak için onay kutusunu tıklayın ve ardından **İleri**'yi tıklayın.

Geriyükleme işlemi başlar ve tamamlanması beş dakika veya daha fazla sürebilir. İşletim sistemi ve fabrikada yüklenen uygulamalar fabrika durumuna döndürüldüğünde bir mesaj görüntülenir.

- 10 Bilgisayarınızı yeniden başlatmak için **Son** düğmesini tıklayın.

Operating System Ortamını Kullanma

İşletim sistemini tekrar kurmadan önce aşağıdakileri deneyin:

- Windows Aygıt Sürücüsü Geri Alma (bkz. “Önceki Aygıt Sürücüsü Sürümüne Dönme” sayfa 52)
- Microsoft Sistem Geri Yükleme (bkz. “Microsoft® Windows® Sistem Geri Yüklemeyi Kullanma” sayfa 54)



DİKKAT: Kurulum işlemini gerçekleştirmeden önce, birincil sabit sürücünüzdeki tüm verileri bir başka ortama yedekleyin. Geleneksel sabit sürücü yapılandırmaları için, birincil sabit sürücü, bilgisayarın ilk algıladığı sürücüdür.

Windows'u yeniden yüklemek için Dell™ *Operating System* ortamı ile Dell *Drivers and Utilities* ortamı gerekir. Dell *Drivers and Utilities* ortamı bilgisayarınızı satın aldığınızda yüklenen sürücülerini içerir.



NOT: Bilgisayarı sipariş ettiğiniz bölgeye veya ortamı isteyip istemediğinize bağlı olarak, Dell *Drivers and Utilities* ortamı ve Dell *Operating System* ortamı bilgisayarınızla birlikte verilmeyebilir.

Windows'u Yeniden Yükleme



NOT: Yeniden yükleme işleminin tamamlanması 1 ila 2 saat sürebilir.

- 1 Açık dosyaları kaydedip kapatın ve açık programlardan çıkın.
- 2 *Operating System* ortamını takın.
- 3 Install windows (Windows Yükle) iletisi görüntülenirse **Exit** (Çıkış) seçeneğini tıklayın.
- 4 Bilgisayarınızı yeniden başlatın ve DELL logo'su görüntülendiğinde hemen <F12>'ye basın.
Fazla uzun süre beklediyseniz ve işletim sistemi logosu görünürse, Microsoft® Windows® masaüstünü görene kadar bekleyin, ardından bilgisayarınızı kapatın ve yeniden deneyin.
- 5 Önyükleme aygıtı listesi görüldüğünde, **CD/DVD/CD-RW Driver** (CD/DVD/CD-RW Sürücüsü) seçeneğini vurgulayın ve <Enter> tuşuna basın.
Bu seçim önyükleme sırasını bir kereye mahsus olmak üzere değiştirir.
- 6 **Boot from CD-ROM** (CD-ROM'dan önyükleme) için bir tuşa basın ve yüklemeyi tamamlamak için ekrandaki yönergeleri izleyin.
- 7 Cihaz sürücülerini, virtüs koruma programını ve diğer yazılımları tekrar yükleyin.

Bilgi Bulma



NOT: Bazı özellikler ve ortamlar isteğe bağlı olabilir ve bilgisayarınızla birlikte gönderilmemiş olabilir. Bazı özellikler ve ortamlar bazı ülkelerde bulunmayabilir.



NOT: Bilgisayarınızla birlikte daha fazla bilgi gelebilir.

Belge/Ortam/Etiket	İçindekiler
Servis Etiketi/Hızlı Servis Kodu Service Tag/Express Service Code (Servis Etiketi/Hızlı Servis Kodu) bilgisayarınızdadır.	<ul style="list-style-type: none">• support.dell.com adresini kullandığınızda veya teknik desteği aradığınızda bilgisayarınızı tanımlamak için Servis Etiketi numarasını kullanın.• Teknik desteği aradığınızda çağrınızı yönlendirmek için Hızlı Servis Kodu numarasını girin. <p>NOT: Service Tag/Express Service Code (Servis Etiketi/Hızlı Servis Kodu) bilgisayarınızdadır.</p>

Belge/Ortam/Etiket	İçindekiler
<p>Drivers and Utilities CD'si</p> <p><i>Drivers and Utilities</i> CD'si bilgisayarınızla birlikte verilebilen CD veya DVD'dir.</p>	<ul style="list-style-type: none"> • Bilgisayarım için bir tanrı programı • Bilgisayarınızın sürücülerini <p>NOT: Sürücü ve belge güncelleştirmeleri support.dell.com web sitesinde bulunabilir.</p> <ul style="list-style-type: none"> • Desktop System Software (DSS – Masaüstü Sistem Yazılımı) • Benioku dosyaları <p>NOT: Bilgisayarınızdaki teknik değişiklikler hakkında son güncelleştirmeleri veya teknisyenlere veya deneyimli kullanıcılara yönelik gelişmiş teknik başvuru malzemelerini sağlamak için CD'nizde Benioku dosyaları bulunabilir.</p>
<p>Operating System (İşletim Sistemi) Ortamı</p> <p><i>Operating System</i> ortamı, bilgisayarınızla birlikte gelmiş olabilecek bir CD veya DVD'dir.</p>	<p>İşletim sisteminizi yeniden yüklerseniz</p>
<p>Güvenlik, Mevzuat, Garanti ve Destek Belgeleri</p> <p>Bu bilgiler, bilgisayarınızla birlikte sağlanmış olabilir. Düzenlemeler hakkında daha fazla bilgi için, www.dell.com sitesini ziyaret ederek aşağıdaki adreste yer alan Regulatory Compliance Homepage (Düzenlemelere Uygunluk Ana Sayfası) sayfasına bakın: www.dell.com/regulatory_compliance.</p>	<ul style="list-style-type: none"> • Garanti bilgileri • Hükümler ve Koşullar (yalnızca ABD) • Güvenlik yönergeleri • Düzenleyici bilgiler • Ergonomi bilgileri • Son Kullanıcı Lisans Sözleşmesi
<p>Servis El Kitabı</p> <p>Bilgisayarınızın <i>Service Manual</i>'ı (Servis Elkitabı) support.dell.com adresinde bulunabilir.</p>	<ul style="list-style-type: none"> • Parçaları nasıl çıkartabilirim ve değiştirebilirim? • Sistem ayarlarını nasıl yapılandırabilirim? • Sorunları nasıl giderebilirim ve çözebilirim?

Belge/Ortam/Etiket	İçindekiler
Dell Technology Guide <i>Dell Technology Guide</i> (Dell Teknoloji Kılavuzu) support.dell.com adresinde bulunabilir.	<ul style="list-style-type: none">• İşletim sisteminiz hakkında• Aygıtları kullanma ve bakımını yapma• RAID, Internet, Bluetooth® kablosuz teknolojisi, e-posta, ağ gibi teknolojileri anlama
Dell™ Systems Management Administrator's Guide (Dell™ Sistemleri İdari Yönetici Kılavuzu) <i>Dell Systems Management Administrator's Guide</i> (Dell Sistemleri İdari Yönetici Kılavuzu) support.dell.com adresinde bulunabilir.	<ul style="list-style-type: none">• Intel® Active Management Technology (iAMT®) hakkında, genel bakış, özellikler, kurulum ve yapılandırma bilgileri dahil.• iAMT sürücülerinin konumu.
Microsoft® Windows® Lisans Etiketi Microsoft Windows Lisansınız bilgisayarınızdadır.	<ul style="list-style-type: none">• İşletim sistemi ürün anahtarınızı sağlar.

Yardım Alma

Yardım Alma

 **UYARI: Bilgisayarın kapağını çıkarmak gerekirse, önce tüm elektrik çıkışlarından bilgisayarın ve modem kablolarının bağlantısını kesin. Bilgisayarınızla birlikte gönderilen güvenlik yönergelerini uygulayın.**

Bilgisayarınızda bir sorunla karşılaşırsanız, tanılamak için aşağıdaki adımları tamamlayın ve sorunu giderin:

- 1 Bilgisayarınızın karşılaştığı sorunla ilgili olarak bilgi ve yordamlar için bkz. “İpuçları” sayfa 39.
- 2 Dell Diagnostics'i çalıştırmayla ilgili yordamlar için bkz. “Dell Diagnostics programı” sayfa 49.
- 3 “Tanı Denetim Listesi” sayfa 67 doldurun.
- 4 Kurulum ve sorun giderme yordamlarında yardım almak için, (support.dell.com) adresindeki Dell Destek sitesinde Dell'in çok çeşitli çevrimiçi hizmetlerini kullanabilirsiniz. Çevrimiçi Dell Destek sitesinin kapsamlı listesi için, bkz. “Çevrimiçi Hizmetler” sayfa 63.
- 5 Önceki adımlarda sorunu çözemediyse, bkz. “Dell'e Başvurma” sayfa 68.



NOT: Destek personelinin gerekli yordamlarda size yardımcı olabilmesi için Dell Destek servisini bilgisayardaki veya bilgisayarın yakınındaki bir telefonda arayın.



NOT: Dell'in Hızlı Servis Kodu sistemi bütün ülkelerde bulunmayabilir.

Dell'in otomatik telefon sisteminden istendiğinde, çağrının doğrudan ilgili destek personeline yönlendirilebilmesi için Hızlı Servis Kodunuzu girin. Hızlı Servis Kodunuz yoksa, **Dell Accessories** klasörünü açın, **Hızlı Servis Kodu** simgesini çift tıklattın ve yönergeleri izleyin.

Dell Destek hizmetini kullanma talimatları için, bkz. “Teknik Destek ve Müşteri Hizmetleri” sayfa 63.



NOT: Aşağıdaki hizmetler Kıta ABD'sinin dışındaki yerlerde her zaman bulunmayabilir. Hizmetin verilir verilmediğini öğrenmek için Dell temsilcinize başvurun.

Hızlı Yardım Çağırma

Sistem yöneticiniz sisteminizi Intel® Active Management Technology (iAMT) ile yapılandırmışsa, Hızlı Yardım Çağırma özelliğini kullanarak yardım çağırabilirsiniz. Hızlı Yardım Çağırma özelliği IT departmanına sorununuzu bildirir ve IT departmanınızın sisteminizi kontrol altına alarak uzaktan sorunu gidermesini sağlar.

iAMT 5.0 kullanarak IT departmanınızla Hızlı Yardım Çağırma oturumu başlatmak için aşağıdaki adımları uygulayın.

- 1 Bilgisayarın çalışan bir elektrik prizine ve ağ bağlantısına bağlı olduğundan emin olun.
- 2 Bilgisayarınızı açın (veya yeniden başlatın).
- 3 Dell™ logosu görüldüğünde, hemen <ctrl><h> tuşlarına basın.

Kurulum sırasında iAMT sürücülerini yükleme

Intel AMT (iAMT) sistem yönetimini etkinleştirmek için aşağıdaki Intel sürücülerini yükleyin:

- AMT HECI
- AMT SOL/LMS

Bu sürücülerini yüklemek için:

- 1 **support.dell.com** adresine gidin.
- 2 **Drivers and Downloads** (Sürücüler ve Yüklemeler) seçeneğini işaretleyin.
- 3 Ürün modelinizi seçin ve yönergeleri izleyin. AMT HECI ve AMT SOL/LMS sürücülerini **Chipset** (Mikro devre seti) kategorisinden yüklenabilir.

Sürücülerini yükledikten sonra, bilgisayarınızı Intel iAMT yönetim özelliklerinden faydalanacak şekilde yapılandırmaya hazırsınız demektir. Bilgisayarınızı Intel iAMT yönetimi için kurma yapılandırma hakkında bilgi almak üzere:

- 1 **support.dell.com** adresine gidin.
- 2 **Manuals** (Kılavuzlar) seçeneğini işaretleyin.
- 3 Sisteminize ait yönergeleri bulun.

- 4 Intel iAMT kurma ve yapılandırma bilgileri için **Dell™ Systems Management Administrator's Guide** (Dell™ Sistemleri İdari Yönetici Kılavuzu) seçeneğini işaretleyin.

Teknik Destek ve Müşteri Hizmetleri

Dell'in destek hizmetinden Dell™ donanımlarına ilişkin sorularınıza yanıt alabilirsiniz. Destek personeli hızlı ve doğru yanıtlar verebilmek için bilgisayar tabanlı tanılarını kullanır.

Dell'in destek hizmetine başvurmak için, “Aramadan Önce” sayfa 66 bölümüne gidin ve bölgenizin başvuru bilgilerine bakın veya **support.dell.com** sitesine gidin.

DellConnect™

DellConnect, bir Dell hizmet ve desteğinin geniş bantlı bir bağlantı üzerinden bilgisayarınıza erişip, sorununuza tam koymasını ve sizin süpervizörlüğünüzde onarılmasını sağlayan basit bir çevrimiçi erişim aracıdır. Daha fazla bilgi için **support.dell.com** sitesine gidin ve **DellConnect**'i tıklattın.

Çevrimiçi Hizmetler

Aşağıdaki web sitelerinden Dell ürünleri ve servisleri hakkında bilgi alabilirsiniz:

www.dell.com

www.dell.com/ap (sadece Asya/Pasifik ülkeleri)

www.dell.com/jp (sadece Japonya)

www.euro.dell.com (sadece Avrupa)

www.dell.com/la (Latin Amerika ve Karayip ülkeleri)

www.dell.ca (sadece Kanada)

Dell Destek hizmetlerine aşağıdaki web sitelerinden ve e-postayla erişebilirsiniz:

- Dell Destek web siteleri:

support.dell.com

support.jp.dell.com (sadece Japonya)

support.euro.dell.com (sadece Avrupa)

- Dell Destek e-posta adresleri:
mobile_support@us.dell.com
support@us.dell.com
la-techsupport@dell.com (sadece Latin Amerika ve Karayip ülkeleri)
apsupport@dell.com (sadece Asya/Pasifik ülkeleri)
- Dell Pazarlama ve Satış e-posta adresleri:
apmarketing@dell.com (sadece Asya/Pasifik ülkeleri)
sales_canada@dell.com (sadece Kanada)
- Anonim dosya aktarma protokolü (FTP):
ftp.dell.com – anonim kullanıcı olarak oturum açın ve şifre olarak e-posta adresinizi kullanın

AutoTech Hizmeti

Dell'in otomatik destek servisi AutoTech, Dell müşterileri tarafından taşınabilir ve masaüstü bilgisayarlar hakkında sık sorulan sorulara verilen kaydedilmiş yanıtlar sağlar.

AutoTech hizmetini aradığınızda, telefonunuzun tuşlarını kullanarak sorularınızla ilgili konuları seçin. Bölgenizde arayabileceğiniz telefon numaraları için, bkz. “Dell'e Başvurma” sayfa 68.

Sipariş Durumu Otomatik Yanıt Hizmeti

Sipariş ettiğiniz herhangi bir Dell ürününün durumunu öğrenmek için, **support.dell.com**, sitesine gidebilir veya sipariş durumu otomatik yanıt hizmetini arayabilirsiniz. Sesli yanıt sistemi siparişinizi bulmak ve durumunu bildirmek için sizden bilgi ister. Bölgenizde arayabileceğiniz telefon numaraları için, bkz. “Dell'e Başvurma” sayfa 68.

Siparişinizle İlgili Sorunlar

Siparişinizle ilgili eksik parça, yanlış parça, hatalı fatura gibi sorunlar varsa, yardım almak için Dell'e başvurun. Telefon ederken, faturanızı veya irsaliyeyi yanınızda bulundurun. Bölgenizde arayabileceğiniz telefon numaraları için, bkz. “Dell'e Başvurma” sayfa 68.

Ürün Bilgileri

Dell'de bulunan diğer ürünler hakkında bilgi almanız gerekirse veya sipariş vermek isterseniz, www.dell.com adresinden Dell web sitesini ziyaret edin. Bölgenizden arayabileceğiniz telefon numarasını öğrenmek veya bir satış temsilcisiyle görüşmek için, bkz. “Dell'e Başvurma” sayfa 68.

Parçaları Garanti Kapsamında Onarım veya Değişirme için Gönderme

Onarım veya değiştirilmek üzere gönderilecek tüm parçaları aşağıda belirtilen şekilde hazırlayın:

- 1** Dell'i arayıp İade Edilen Ürün Yetki Numarası alın ve bu numarayı kutunun üstüne kolayca ve açıkça görünecek şekilde yazın.
Bölgenizde arayabileceğiniz telefon numaraları için, bkz. “Dell'e Başvurma” sayfa 68. Kutuya faturanın bir kopyasını ve iade nedenini belirten bir mektup ekleyin.
- 2** Çalıştırdığımız testleri ve Dell Diagnostics tarafından gönderilen hata mesajlarını (bkz. “Dell'e Başvurma” sayfa 68 içeren Tanı Denetim Listesinin (bkz. “Tanı Denetim Listesi” sayfa 67) bir kopyasını da koyun.
- 3** Gönderilen parça değiştirilecekse, parçaya ait tüm aksesuarları (elektrik kabloları, yazılım disketleri, kızakları vb.) da gönderin.
- 4** Gönderilecek malzemeyi orijinal (veya eşdeğer) paketleme malzemesine koyun.

Sevk masrafları size aittir. Ayrıca, iade edilen tüm ürünlerin sigortalanması sizin sorumluluğunuzdadır ve Dell'e sevk edilmesi sırasında hasar riskini dikkate almanız gerekir. Teslimde Ödeme (C.O.D.) paketleri kabul edilmemektedir.

Yukarıdaki gereklerin herhangi biri yerine getirilmeden yapılan iadeler Dell'in teslim masası tarafından geri çevrilecek ve size iade edilecektir.

Aramadan Önce



NOT: Görüşme sırasında Hızlı Servis Kodu yanınızda olmalıdır. Bu kod Dell'in otomatik destek telefon sisteminin çağrınızı daha doğru yönlendirmesine yardımcı olur. Sizden ayrıca Servis Etiketi de istenecektir (bilgisayarınızın arkasında veya altında bulunur).

Tanı Denetim Listesini doldurmayı da unutmayın (bkz. “Tanı Denetim Listesi” sayfa 67). Mümkünse, yardım almak üzere Dell'i aramadan önce bilgisayarınızı açın ve bilgisayarınızdaki veya yakınındaki bir telefonu kullanın. Sizden klavyeyi kullanarak bazı komutlar girmeniz, işlemler sırasında ayrıntılı bilgi iletmeniz veya sadece bilgisayarın kendisinde yapılabilecek sorun giderme işlemlerini yapmanız istenebilir. Bilgisayarınızın belgelerini hazır bulundurun.



UYARI: Bilgisayarınızın içinde çalışmaya başlamadan önce, bilgisayarınızla birlikte gelen güvenlik yönergelerini uygulayın.

Tanı Denetim Listesi

Ad:

Tarih:

Adres:

Telefon numarası:

Servis Etiketi (bilgisayarın arkasındaki veya altındaki barkod):

Hızlı Servis Kodu:

İade Edilen Ürün Yetki Numarası (Dell destek teknisyeni tarafından verildiyse):

İşletim sistemi ve sürümü:

Aygıtlar:

Ek kartlar:

Ağa bağlı mısınız? Evet Hayır

Ağ, sürüm ve ağ adaptörü:

Programlar ve sürümleri:

Sistemin başlangıç dosyalarını saptamak için işletim sisteminizin belgelerine bakın. Bilgisayara bir yazıcı bağlıysa, dosyaları yazdırın. Değilse, Dell'i aramadan önce bu dosyaları okuyun.

Hata mesajı, uyarı kodu veya tanı kodu:

Sorunun açıklaması ve gerçekleştirdiğiniz sorun giderme yordamları:

Dell'e Başvurma

ABD'deki müşterilerimiz 800-WWW-DELL (800-999-3355) no'lu telefonu arayabilir.



NOT: Etkin bir İnternet bağlantınız yoksa, başvuru bilgilerini satış faturanızda, irsaliyede, fişte veya Dell ürün kataloğunda bulabilirsiniz.

Dell, çeşitli çevrimiçi ve telefonla destek ve hizmet seçenekleri sağlar. Bu hizmetlerin kullanılabilirliği ülkeye ve ürüne göre değişir ve bölgenizde bazı hizmetler verilemiyor olabilir. Satış, teknik destek veya müşteri hizmeti konularında Dell'e başvurmak için:

- 1 **support.dell.com** sitesini ziyaret edin ve sayfanın altındaki **Ülke/Bölge Seçin** açılan menüsünden ülkenizi veya bölgenizi seçin.
- 2 Sayfanın sol tarafındaki **Bizimle Bağlantı Kurun**'u tıklatın ve gereksiniminize uyan servis veya destek bağlantısını seçin.
- 3 Size en uygun Dell'e başvurma yöntemini seçin.

Dizin

A

- ağlar, 21
 - bağlanma, 21
- ayarlar
 - Internet, 24

B

- bağlama
 - güç kabloları, 20
 - modem, 19
 - monitör, 18
- bağlanma
 - ağ, 21
 - ağ kablosu, 19
 - Internet, 24
- belge
 - Dell Systems Management Administrator's Guide (Dell Sistemleri İdari Yönetici Kılavuzu), 59
- belgeler, 57
 - Dell Technology Guide, 59
 - Service Manual, 58-59
- bellek
 - sorun giderme, 47
- bilgi bulma, 57
- bilgileri yeni bilgisayara aktarma, 25

D

- Dell
 - Destek Yardımcı Programı, 49
 - iletişim kurma, 61, 68
 - Teknik Güncelleştirme Servisi, 49
 - yazılım güncelleştirmeleri, 49
- Dell Diagnostics
 - Drivers and Utilities ortamından başlatma, 50
 - sabit sürücünüzden başlatma, 49
- Dell Diagnostics programı, 49
- Dell Systems Management Administrator's Guide (Dell Sistemleri İdari Yönetici Kılavuzu), 59
- Dell Technology Guide, 59
- Dell teknik destek ve müşteri hizmetleri, 63
- Dell'le iletişim kurma, 61, 68
- DellConnect, 63
- Desktop System Software, 58
- destek, 61
 - bölgesel, 63
 - çevrimiçi hizmetler, 63
 - Dell'le iletişim kurma, 68
 - DellConnect, 63
 - teknik destek ve müşteri hizmetleri, 63

destek bilgileri, 58

Dosya ve Ayarlar Aktarma
Sihirbazı, 25

Drivers and Utilities CD'si
Dell Diagnostics, 49

Drivers and Utilities ortamı, 52,
58

düzenleyici bilgiler, 58

E

ergonomi bilgileri, 58

Express Service Code (Hızlı
Servis Kodu), 57

G

garanti bilgileri, 58

görünüm
arka, 8, 14
arka panel konektörleri, 7-9
ön, 7

güç
güç ışığı durumları, 39
sorun giderme, 39

güncelleştirmeler
yazılım ve donanım, 49

güvenlik bilgileri, 58

H

Hızlı Yardım Çağırma, 62

Hüküm ve Koşullar, 58

I

işletim sistemi
Dell Factory Image Restore, 55
ortam, 56
Sistem Geri Yükleme, 53
yeniden yükleme, 58

İşletim Sistemi ortamı, 58

işletim sistemi ürün anahtarı, 59

İstemci Tarafından Başlatılan
Uzaktan Erişim, 62

Intel Active Management
Technology (iAMT)
belge, 59
etkinleştirme, 62
Hızlı Yardım Çağırma, 62

Internet
ayarlama, 24
bağlanma, 24

K

kurulum
bilgisayar, 17
bilgisayarınızı bir kabin içine
kurma, 22
hızlı kurulum, 17

L

lisans etiketi, 59

O

ortam

Drivers and Utilities, 58
işletim sistemi, 58

özellikler

genişletme veriyolu, 30
güç, 35
konnektörler, 33
kontroller ve ışıklar, 34
ses, 30
sistem bilgisi, 29
sürücüler, 32

S

Service Tag (Servis Etiketi), 57

Servis El Kitabı, 58-59

sihirbazlar

Dosya ve Ayarlar Aktarma
Sihirbazı, 25
Program Uyumluluk sihirbazı, 48

Sistem Geri Yükleme, 53-54

Son Kullanıcı Lisans Sözleşmesi
(EULA), 58

sorun giderme, 39, 58

bellek, 47
bilgisayar yanıt vermiyor, 48
Dell Diagnostics, 49
güç, 39
güç ışığı durumları, 39
ipuçları, 39
mavi ekran, 48
önceki duruma geri
yükleme, 53-54
program çökmeleri, 48
programlar ve Windows
uyumluluğu, 48
yazılım, 48-49

sorunlar

önceki duruma geri yükleme, 54

sürücüler, 51

Drivers and Utilities ortamı, 58
önceki bir sürüme dönme, 52
tanımlama, 51
yeniden kurma, 51

T

tanılamalar

Dell, 49

teknik özellikler

bellek, 29
fiziksel, 36
görüntü, 30
işlemci, 29
ortam, 37

teknik özellikler hepsi, 29

telefon numaraları, 68

W

Windows Lisans etiketi, 59

Windows Vista

Aygıt Sürücüsü Geri Alma, 52

Dell Factory Image Restore, 55

önceki bir aygıt sürücüsü sürümüne
dönme, 52

Program Uyumluluk Sihirbazı, 48

Sistem Geri Yükleme, 53-54

yeniden yükleme, 58

Windows XP

Dosya ve Ayarlar Aktarma

Sihirbazı, 25

Sistem Geri Yükleme, 53-54

yeniden yükleme, 58

Y

yazılım

güncelleştirmeler, 49

sorun giderme, 48-49

sorunlar, 48

yeniden yükleme, 51

yeniden yükleme

sürücüler ve yardımcı programlar, 51

yazılım, 51