

Dell™ OptiPlex™ 960

Ghid de configurare și referință rapidă

Acest ghid oferă o prezentare generală a caracteristicilor, specificații și informații despre configurarea rapidă, programele software și depanarea computerului dumneavoastră. Pentru mai multe informații despre sistemul de operare, dispozitive și tehnologii, consultați *Ghidul tehnologic Dell* disponibil la adresa support.dell.com.

Modele DCSM, DCNE, DCCY

Note, anunțuri și avertismente



NOTĂ: O NOTĂ indică informații importante care vă ajută să vă utilizați mai bine computerul.



ANUNȚ: Un ANUNȚ indică un eventual pericol de deteriorare a componentelor hardware sau de pierdere a datelor și vă arată cum să evitați problema.



AVERTISMENT: Un AVERTISMENT indică posibilitatea de deteriorare a bunurilor, de daune corporale sau de deces.

Dacă ați achiziționat un computer Dell™ Seria n, nicio referință din prezentul document la sistemele de operare Microsoft® Windows® nu este aplicabilă.

Menține produs Macrovision

Acest produs include tehnologie de protecție a drepturilor de proprietate intelectuală, care este protejată prin declarații de proprietate asupra procedurii din anumite brevete și alte drepturi de proprietate intelectuală din S.U.A. deținute de Corporația Macrovision și de alți deținători de drepturi. Utilizarea tehnologiei de protecție a drepturilor de proprietate intelectuală trebuie aprobată de Macrovision Corporation, fiind destinată utilizării domestice sau în alte medii restrânse, în absența unei autorizații extinse oferite de către Macrovision Corporation. Dezasamblarea și modificarea echipamentului sunt interzise.

Informațiile din acest document pot fi modificate fără notificare.

© 2008 Dell Inc. Toate drepturile rezervate.

Este strict interzisă reproducerea sub orice formă a acestor materiale, fără autorizația scrisă a Dell Inc.

Mărcile comerciale utilizate în acest text: *Dell*, logo-ul *DELL*, *OptiPlex* și *DellConnect* sunt mărci comerciale ale Dell Inc.; *Bluetooth* este marcă comercială înregistrată a Bluetooth SIG, Inc. și este utilizată de Dell sub licență; *Intel*, *Pentium*, *iAMT*, *Core* și *Celeron* sunt mărci comerciale înregistrate ale Intel Corporation în S.U.A. și în alte țări; *Blu-ray Disc* este marcă comercială a Blu-ray Disc Association; logo-ul pentru butonul Start din *Microsoft*, *Windows*, *Windows Server*, *MS-DOS*, *Windows Vista* și *Windows Vista* sunt mărci comerciale sau mărci comerciale înregistrate ale Microsoft Corporation în Statele Unite și/sau în alte țări; *AMD*, *ATI* și *ATI Mobility Radeon* sunt mărci comerciale ale Advanced Micro Devices, Inc.

Alte mărci comerciale și denumiri comerciale pot fi utilizate în acest document pentru referire la entitățile care au drepturi asupra mărcilor și denumirilor sau la produsele acestora. Dell Inc. neagă orice interes de proprietate asupra mărcilor comerciale și denumirilor comerciale cu excepția celor care îi aparțin.

Modele DCSM, DCNE, DCCY

August 2008

N/C H729D

Rev. A00

Cuprins

1	Despre computerul dumneavoastră	7
	Mini Tower — Vedere din față	7
	Mini Tower — Vedere din spate	8
	Mini Tower — Conectori de pe panoul din spate	9
	Desktop — Vedere din față	10
	Desktop — Vedere din spate	11
	Desktop — Conectori de pe panoul din spate	12
	Small Form Factor — Vedere din față	13
	Small Form Factor — Vedere din spate	14
	Small Form Factor — Conectori de pe panoul din spate	15
2	Configurarea computerului dumneavoastră	17
	Configurare rapidă	17
	Instalarea computerului dumneavoastră într-o incintă	22

Conectarea la Internet	24
Configurarea conexiunii dumneavoastră la Internet	25
Transferul de informații la un computer nou	26
Sistemul de operare Microsoft® Windows Vista®	26
Microsoft Windows® XP	26
3 Specificații	31
4 Sfaturi pentru depanare	41
Utilizarea programului Depanator hardware	41
Sfaturi	41
Probleme de alimentare	41
Probleme de memorie	50
Blocări și probleme de software	50
Serviciul de actualizare tehnică Dell	52
Dell Diagnostics	52
5 Reinstalare software	55
Drivere	55
Identificarea driverelor	55
Reinstalare drivere și utilitare	55
Restabilirea sistemului de operare	58
Utilizarea Restabilire sistem Microsoft® Windows®	58
Utilizarea Dell Factory Image Restore	59
Utilizarea suportului optic Operating System (Sistem de operare)	60

6	Găsirea informațiilor	63
7	Obținerea de ajutor	67
	Obținerea de asistență	67
	Apel rapid pentru asistență	68
	Încărcarea driverelor iAMT pentru instalare	68
	Asistență tehnică și serviciu clienți	69
	DellConnect™	69
	Servicii Online	69
	Serviciul AutoTech	71
	Serviciu automat stare comandă	71
	Probleme cu comanda dumneavoastră	71
	Informații produs	71
	Restituirea articolelor în garanție pentru reparare sau pentru rambursare	72
	Înainte de a apela serviciul clienți	73
	Cum se poate contacta Dell	75
	Index	77

Despre computerul dumneavoastră

Mini Tower — Vedere din față

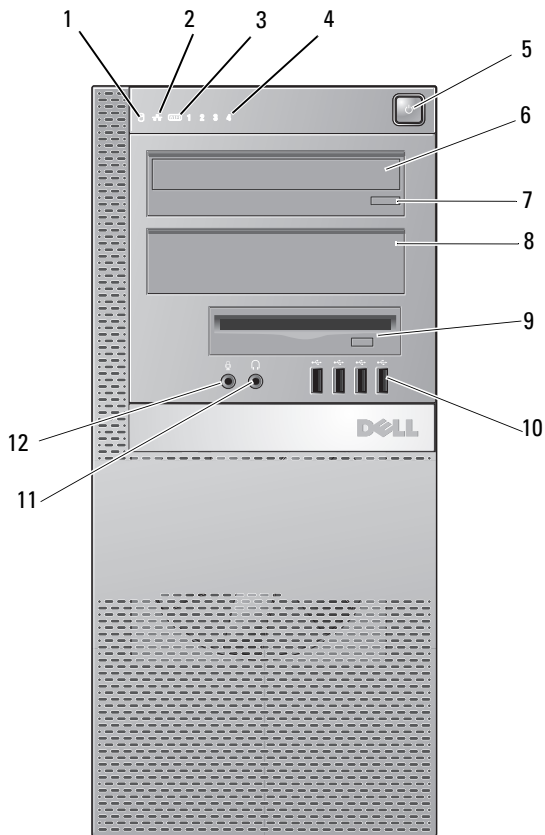

- | | | | |
|----|---|----|---|
| 1 | indicator luminos activitate hard disk | 2 | indicator luminos integritate conexiune |
| 3 | indicator luminos WiFi (opțional) | 4 | indicatori diagnosticare |
| 5 | buton alimentare, indicator alimentare | 6 | unitate optică |
| 7 | buton deschidere unitate optică | 8 | panou protecție pentru unitatea optică |
| 9 | bay flexibil (pentru unitatea floppy opțională sau cititorul de carduri de memorie) | 10 | conectori USB 2.0 (4) |
| 11 | conector căști | 12 | conector microfon |

Mini Tower — Vedere din spate

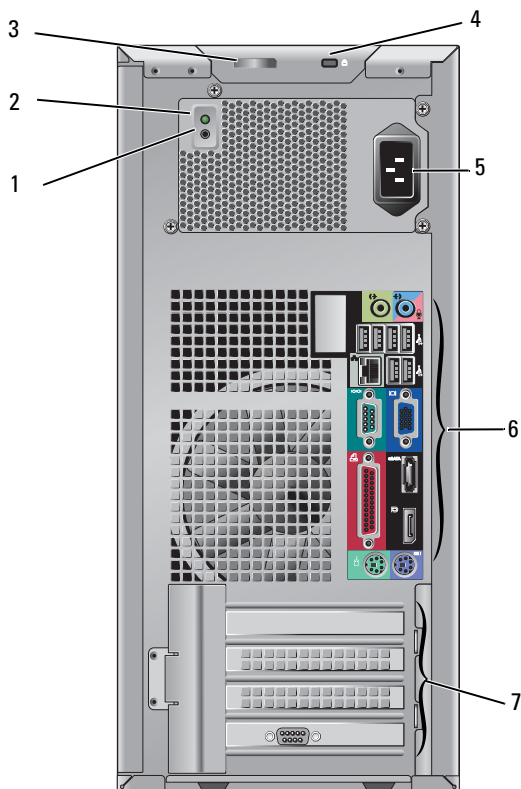

- | | | | |
|---|--|---|------------------------------------|
| 1 | buton de verificare alimentare | 2 | indicator de verificare alimentare |
| 3 | încuietoare carcasă și lacăt cu inel (și șurubul de siguranță este opțional) | 4 | slot pentru cablul de securitate |
| 5 | conector alimentare | 6 | conectori de pe panoul din spate |
| 7 | sloturi pentru carduri de extensie (4) | | |

Mini Tower — Conectori de pe panoul din spate

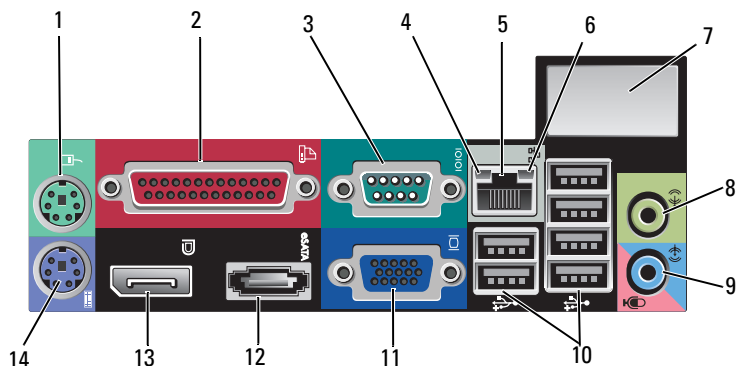

- | | | | |
|----|--|----|---|
| 1 | conector maus PS2 | 2 | conector paralel (imprimantă) |
| 3 | conector serial | 4 | indicator luminos activitate rețea |
| 5 | conector adaptor de rețea | 6 | indicator luminos integritate conexiune |
| 7 | spațiu pentru conectorul opțional wireless | 8 | conector pentru linie ieșire wireless |
| 9 | conector pentru linie intrare/microfon | 10 | conectori USB 2.0 (6) |
| 11 | conector video VGA | 12 | conector eSATA |
| 13 | conector DisplayPort | 14 | conector tastatură PS2 |

Desktop — Vedere din față

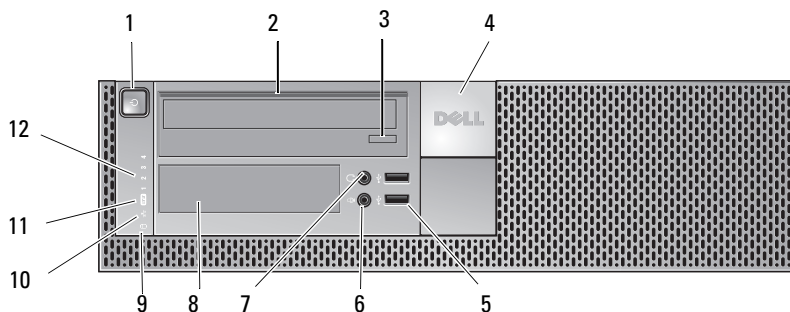

- | | | | |
|----|--|----|---|
| 1 | buton alimentare, indicator alimentare | 2 | unitate optică |
| 3 | buton deschidere pentru tăvița unității optice | 4 | Emblema Dell™ |
| 5 | conectori USB 2.0 (2) | 6 | conector microfon |
| 7 | conector căști | 8 | bay flexibil (pentru unitatea floppy opțională, cititorul de carduri de memorie sau cel de-al doilea hard disk de 3,5 inch) |
| 9 | indicator luminos activitate hard disk | 10 | indicator luminos integritate conexiune |
| 11 | indicator luminos WiFi (opțional) | 12 | indicatori diagnosticare |

Desktop — Vedere din spate

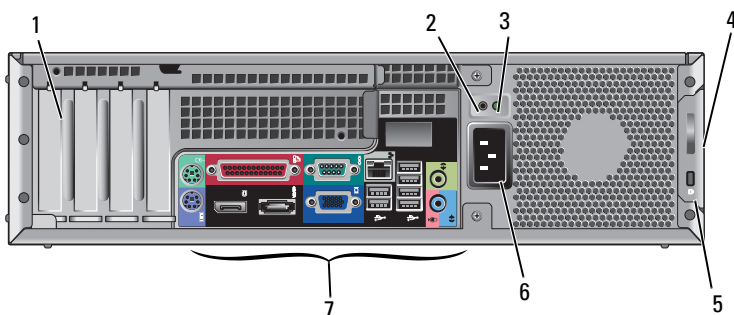

- | | | | |
|---|--|---|--|
| 1 | sloturi pentru carduri de extensie (4) | 2 | buton de verificare alimentare |
| 3 | indicator de verificare alimentare | 4 | încuietoare carcasă și lacăt cu inel (și șurubul de siguranță este opțional) |
| 5 | slot pentru cablul de securitate | 6 | conector alimentare |
| 7 | conectori de pe panoul din spate | | |

Desktop — Conectori de pe panoul din spate

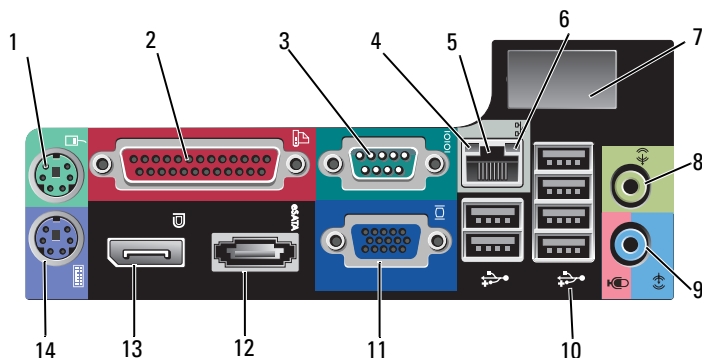

- | | | | |
|----|--|----|---|
| 1 | conector maus PS2 | 2 | conector paralel (imprimantă) |
| 3 | conector serial | 4 | indicator luminos activitate rețea |
| 5 | conector adaptor de rețea | 6 | indicator luminos integritate conexiune |
| 7 | spațiu pentru conectorul opțional wireless | 8 | conector pentru linie ieșire |
| 9 | conector pentru linie intrare/microfon | 10 | conectori USB 2.0 (6) |
| 11 | conector video VGA | 12 | conector eSATA |
| 13 | conector DisplayPort | 14 | conector tastatură PS2 |

Small Form Factor — Vedere din față

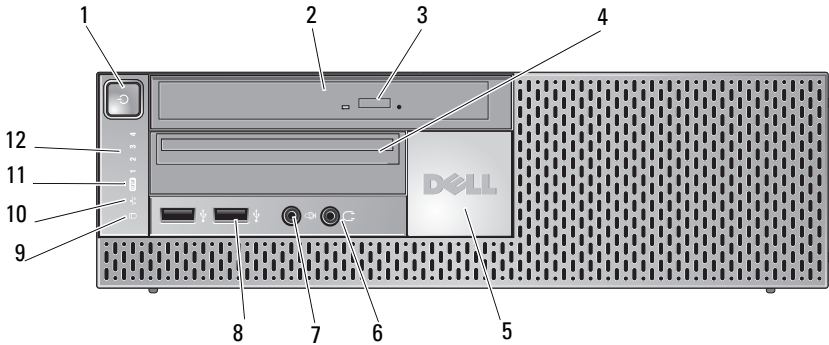

- | | | | |
|----|--|----|---|
| 1 | buton alimentare, indicator alimentare | 2 | unitate optică (subțire) |
| 3 | buton deschidere unitate optică | 4 | bay flexibil subțire (pentru unitatea floppy opțională sau cititorul de carduri de memorie) |
| 5 | Emblema Dell | 6 | conector căști |
| 7 | conector microfon | 8 | conectori USB 2.0 (2) |
| 9 | indicator luminos activitate hard disk | 10 | indicator luminos integritate conexiune |
| 11 | indicator luminos WiFi (opțional) | 12 | indicatori diagnosticare |

Small Form Factor — Vedere din spate

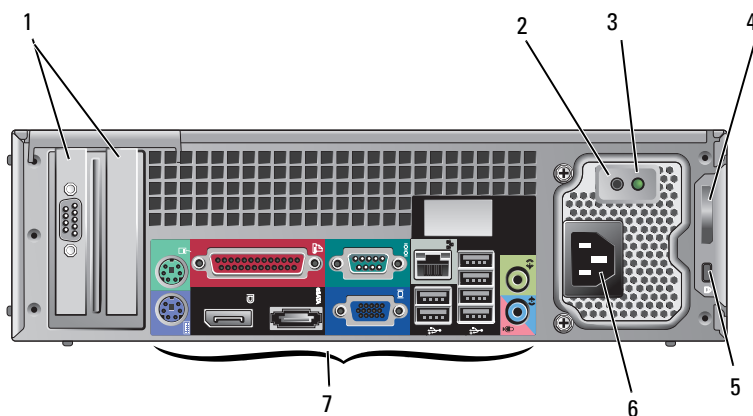

- | | | | |
|---|------------------------------------|---|--|
| 1 | sloturi pentru carduri de extensie | 2 | buton de verificare alimentare |
| 3 | indicator de verificare alimentare | 4 | încuietoare carcasă și lacăt cu inel (și șurubul de siguranță este opțional) |
| 5 | slot pentru cablul de securitate | 6 | conector alimentare |
| 7 | conectori de pe panoul din spate | | |

Small Form Factor — Conectori de pe panoul din spate

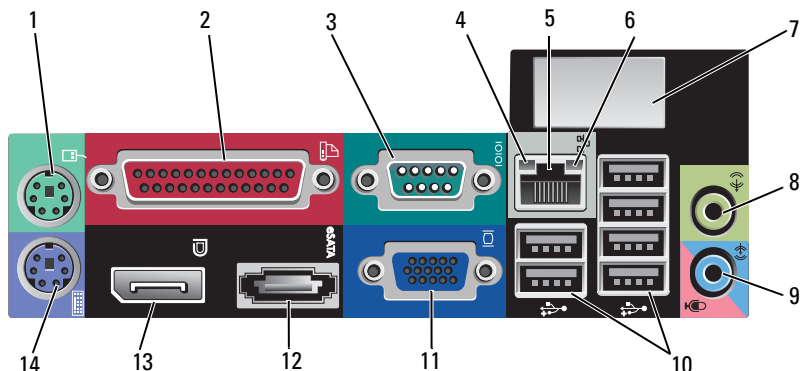

- | | | | |
|----|--|----|---|
| 1 | conector maus PS2 | 2 | conector paralel (imprimantă) |
| 3 | conector serial | 4 | indicator luminos activitate rețea |
| 5 | conector adaptor de rețea | 6 | indicator luminos integritate conexiune |
| 7 | spațiu pentru conectorul opțional wireless | 8 | conector pentru linie ieșire wireless |
| 9 | conector pentru linie intrare/microfon | 10 | conectori USB 2.0 (6) |
| 11 | conector video VGA | 12 | conector eSATA |
| 13 | conector DisplayPort | 14 | conector tastatură PS2 |

Configurarea computerului dumneavoastră

Configurare rapidă

⚠️ AVERTISMENT: Înainte de a iniția orice procedură indicată în această secțiune, urmați instrucțiunile de siguranță livrate împreună cu computerul.

📎 NOTĂ: S-ar putea ca unele dispozitive să nu fie incluse dacă nu le-ați comandat.

- 1 Computerul dumneavoastră este livrat împreună cu conectori VGA și DisplayPort pentru video (panoul din spate al desktopului indicat în imagine).

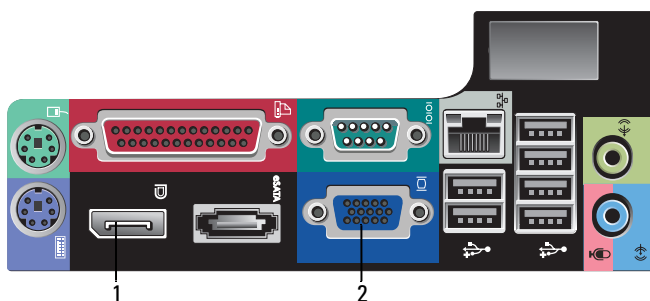

- 1 Conector DisplayPort
 - 2 Conector video VGA
- 2 Este posibil ca utilizarea conectorului DisplayPort pentru video să necesite un adaptor opțional pentru conectarea monitoarelor mai vechi care acceptă numai conectori VGA și/sau DVI (disponibil la www.dell.com). Consultați Ghidul tehnologic Dell pentru mai multe informații despre conectorul DisplayPort.

 **NOTĂ:** Atunci când conectați un monitor cu DisplayPort sau un adaptor, funcția de multi-monitor a sistemului nu va fi disponibilă în timpul pornirii sau utilizării sistemului DOS. Leșirile vor fi limitate la monitorul cu DisplayPort. Când porniți sistemul Windows și încărcați driverul pentru placa grafică, veți putea utiliza funcția de multi-monitor la capacitate maximă.

 **NOTĂ:** Conectarea unui monitor cu DisplayPort sau a unui adaptor va duce la dezactivarea slotului PCI-Express x16. Această configurație nu este validă. Scoateți cardul PCI-Express. Ca alternativă, puteți utiliza portul VGA pentru a conecta un dispozitiv de afișare în cazul în care cardul PCI-Express nu este o placă grafică.

- 3 Conectați monitorul cu un cablu VGA.

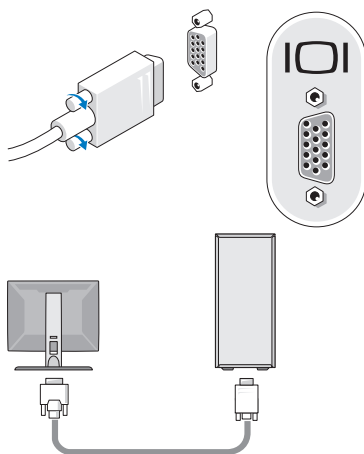

- 4 Conectați un dispozitiv USB, cum ar fi o tastatură sau un mouse.

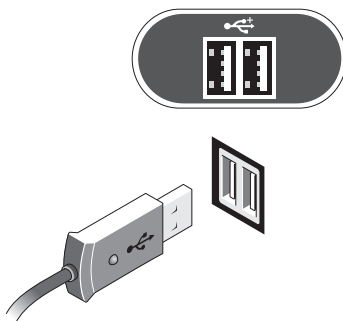

5 Conectați cablul de rețea.

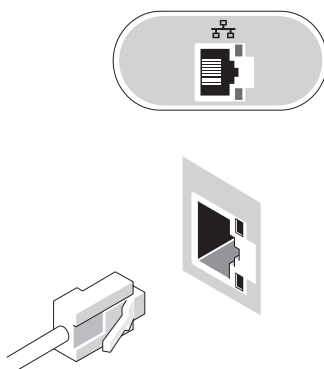

6 Conectați modemul (în cazul în care computerul dumneavoastră are această opțiune).

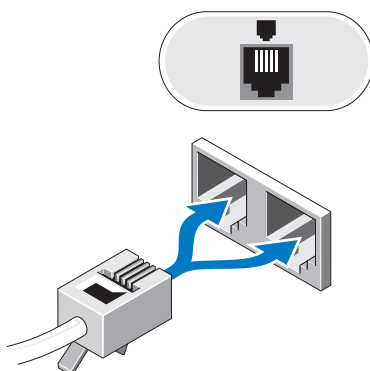

7 Conectați cablul (-rile) de alimentare.

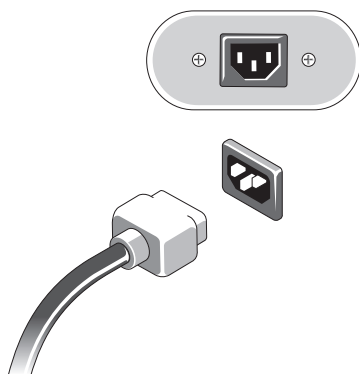

8 Apăsați butoanele de alimentare pentru monitor și pentru computer.

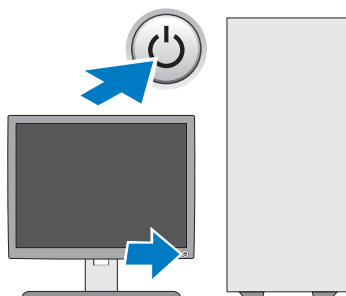

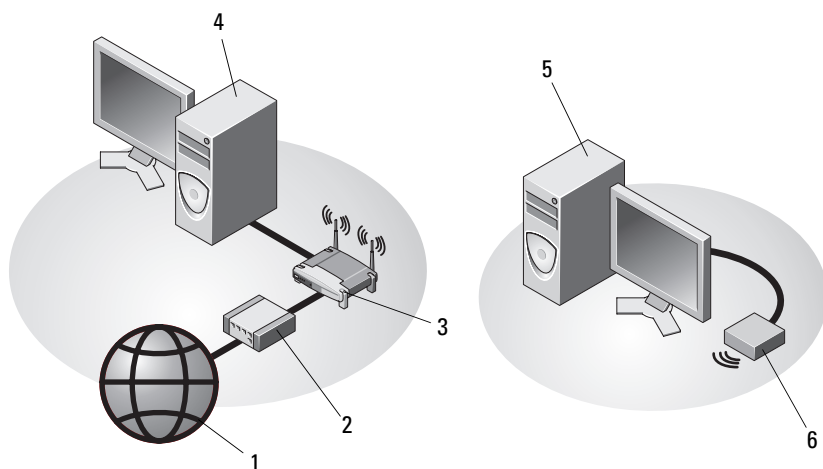

9 Conectați-vă la rețea.

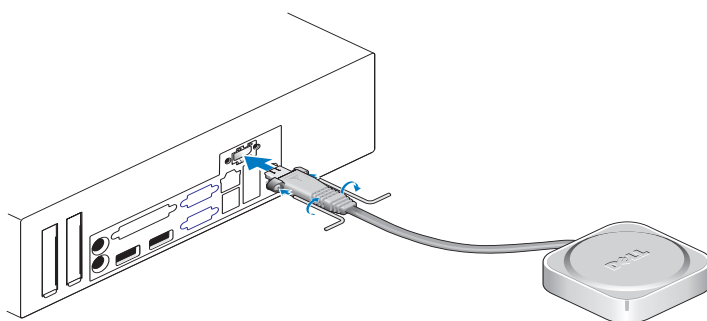

- | | | | |
|---|---|---|---|
| 1 | Serviciu Internet | 2 | modem de cablu sau DSL |
| 3 | router wireless (nu este necesar în cazul în care computerul dumneavoastră dispune de funcția opțională WiFi) | 4 | computer de tip desktop cu adaptor de rețea |
| 5 | computer de tip desktop cu adaptor USB wireless | 6 | adaptor USB wireless |

Antena wireless Dell™, dacă este achiziționată, se conectează la conectorul wireless.



 **NOTĂ:** Din motive de siguranță, Antena wireless utilizează șuruburi speciale pentru conectarea la sistem, care pot fi îndepărtate numai cu cheia furnizată în kit. Nu trebuie să atașați șuruburile pentru ca antena wireless să funcționeze.

Instalarea computerului dumneavoastră într-o incintă

Instalarea computerului într-o incintă poate restricționa curentul de aer și poate avea impact asupra performanței computerului, putând cauza supraîncălzirea acestuia. Urmați indicațiile de mai jos atunci când instalați computerul dumneavoastră într-o incintă.

 **AVERTISMENT:** Înainte să instalați computerul într-o incintă, citiți instrucțiunile de siguranță livrate împreună cu computerul.

 **ANUNȚ:** Specificațiile pentru temperatura de funcționare indicate în acest document reflectă temperatura de funcționare ambiantă maximă. Temperatura ambiantă a camerei trebuie luată în considerare atunci când instalați sistemul într-o incintă. De exemplu, dacă temperatura ambiantă a camerei este 25° C (77° F), este posibil ca, în funcție de specificațiile sistemului dumneavoastră, diferența dintre temperatura maximă de funcționare și temperatura ambiantă să fie de numai 10° C (18° F) Pentru detalii despre specificațiile computerului dumneavoastră, consultați „Specificații” la pagina 31.

- Lăsați o distanță de minim 10,2 cm (4 țoli) pe toate laturile computerului care au orificii de ventilație pentru a permite curentul de aer necesar pentru o ventilație adecvată.

Laturile neventilate ale sistemului pot fi așezate aproape de laturile incintei. Totuși, pentru optimizarea acusticii și a vibrațiilor, laturile sistemului nu trebuie să atingă incinta dacă nu există caracteristici de izolație. De obicei, aceste caracteristici de izolație se află în partea inferioară a sistemului; totuși, unele sisteme prezintă aceste caracteristici pe o latură suplimentară.

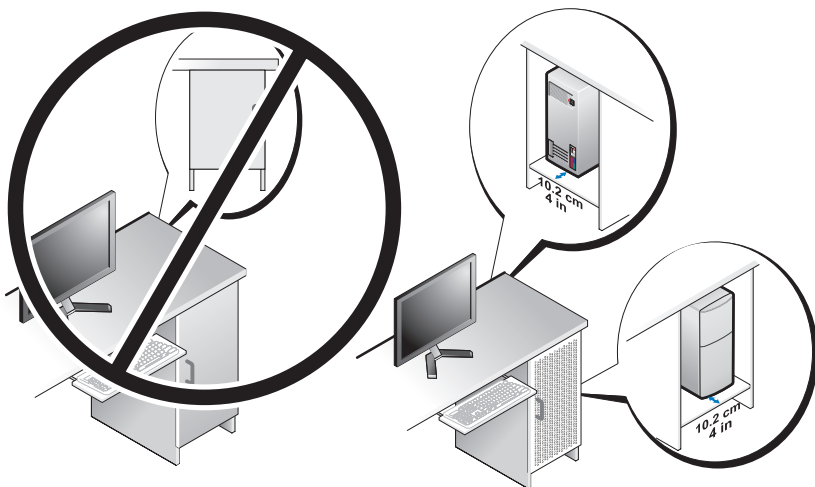

- Incinta trebuie concepută astfel încât aerul care pătrunde în sistem să îndeplinească cerințele privind temperatura de funcționare a sistemului. Designul incintei trebuie să permită reducerea nivelului de creștere a temperaturii aerului care pătrunde în sistem prin:
 - implementarea unui sistem de aerisire pentru incintă care să permită un curent de aer de cel puțin 30% (în față și în spate).
 - implementarea unui sistem de ventilare pentru incintă care să corespundă cu sistemul de ventilare al computerului, pentru a permite pătrunderea curenților de aer în computer. Acest lucru este foarte important mai ales pentru secțiunile de evacuare ale sistemului.
 - siguranța că ventilarea incintei se realizează la cel mai înalt nivel (de exemplu, printr-un spațiu liber între ușa și partea superioară a incintei) pentru a permite evacuarea aerului fierbinte.

- ➔ **ANUNȚ:** Nu instalați computerul într-o incintă care nu permite circulația curenților de aer. Restricționarea curentului de aer are impact asupra performanței computerului, putând cauza supraîncălzirea acestuia.
- În cazul în care computerul dumneavoastră este instalat pe colțul unui birou sau sub un birou, lăsați un spațiu de cel puțin 5,1 cm (2 in) între partea din față a computerului și cel puțin 5,1 cm (2 in) între partea din spate a computerului și perete pentru a permite circulația curenților de aer pentru o ventilare corespunzătoare.

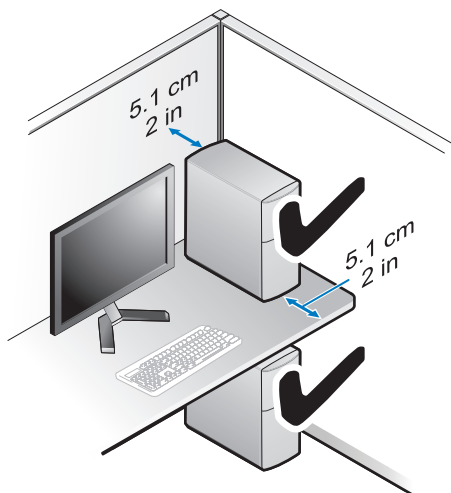

Conectarea la Internet

 **NOTĂ:** Furnizorii ISP și ofertele ISP variază în funcție de țară.

Pentru a vă conecta la Internet, aveți nevoie de un modem sau de o conexiune la rețea și de un furnizor de servicii Internet (ISP). *Dacă utilizați o conexiune pe linie comutată*, conectați o linie telefonică la conectorul de modem de pe computerul dumneavoastră și la conectorul telefonic de perete înainte de a configura conexiunea la Internet. *Dacă utilizați o conexiune DSL, modem cu cablu, sau modem prin satelit*, contactați furnizorul dumneavoastră ISP sau serviciul de telefonie mobilă pentru instrucțiunile de configurare.

Configurarea conexiunii dumneavoastră la Internet

Pentru a configura o conexiune Internet cu o comandă rapidă pe desktop furnizată de ISP:

- 1 Salvați și închideți toate fișierele deschise și închideți toate programele deschise.
- 2 Faceți dublu clic pe pictograma ISP de pe desktopul Microsoft® Windows®.
- 3 Urmați instrucțiunile de pe ecran pentru a încheia configurarea.

Dacă nu aveți o pictogramă ISP pe desktopul dumneavoastră sau dacă doriți să configurați o conexiune Internet cu un alt ISP, efectuați pașii din secțiunea corespunzătoare de mai jos.



NOTĂ: Dacă nu vă puteți conecta la Internet, consultați *Ghidul tehnologic Dell*. Dacă v-ați conectat cu succes înainte, s-ar putea ca furnizorul ISP să aibă o întrerupere a serviciului. Contactați furnizorul dumneavoastră ISP pentru a verifica starea serviciului sau încercați să vă conectați din nou mai târziu.



NOTĂ: Pregătiți informațiile despre furnizorul dumneavoastră ISP. Dacă nu aveți un ISP, consultați expertul de **Conectare la Internet**.

- 1 Salvați și închideți toate fișierele deschise și ieșiți din toate programele deschise.
- 2 Faceți clic pe butonul Start Windows Vista  → **Panoul de control**.
- 3 În **Rețea și Internet**, faceți clic pe **Conectați-vă la Internet**.
- 4 În fereastra **Conectați-vă la Internet**, faceți clic pe **Bandă largă (PPPoE)** sau pe **Linie comutată**, în funcție de modul în care doriți să vă conectați:
 - Alegeți **Bandă largă** dacă veți utiliza o tehnologie de conectare DSL, modem prin satelit, modem prin cablu TV sau Bluetooth wireless.
 - Alegeți **Linie comutată** dacă veți utiliza un modem de linie comutată sau ISDN.



NOTĂ: Dacă nu știți ce tip de conexiune să selectați, faceți clic pe **Ajută-mă să aleg** sau contactați furnizorul dumneavoastră ISP.

- 5 Urmați instrucțiunile de pe ecran și utilizați informațiile de configurare furnizate de ISP-ul dumneavoastră pentru a încheia configurarea.

Transferul de informații la un computer nou

Sistemul de operare Microsoft® Windows Vista®

- 1 Faceți clic pe butonul Start Windows Vista , apoi faceți clic pe **Transfer fișiere și setări** → **Pornire transfer ușor Windows**.
- 2 În caseta de dialog **Control cont utilizator**, faceți clic pe **Continuare**.
- 3 Faceți clic pe **Pornire transfer nou** sau **Continuare transfer în curs**.
- 4 Urmați instrucțiunile oferite pe ecran de expertul Transfer ușor Windows.

Microsoft Windows® XP

Windows XP oferă Expertul transfer fișiere și setări pentru a muta date de la un computer sursă la un computer nou.

Puteți să transferați datele la computerul nou printr-o conexiune serială de rețea sau puteți să le stocați pe suporturi amovibile, cum ar fi un CD inscriptibil, pentru transfer pe computerul nou.



NOTĂ: Puteți să transferați informații de la un computer vechi la unul nou prin conectarea directă a unui cablu serial la porturile intrare/ieșire (I/O) ale celor două computere.

Pentru instrucțiuni privind configurarea unei conexiuni prin cablu direct între două computere, consultați articolul #305621 din Microsoft Knowledge Base, intitulat *Cum se configurează o conexiune de cablu directă între două computere în Windows XP*. Aceste informații s-ar putea să nu fie disponibile în anumite țări.

Pentru transferul de informații la un computer nou, trebuie să rulați Expertul transfer fișiere și setări.

Deschiderea aplicației de asistare pentru transferul de fișiere și setări cu ajutorul suportului de stocare pentru sistemul de operare



NOTĂ: Această procedură necesită suportul optic *Sistem de operare*. Acest suport este opțional și s-ar putea să nu fie inclus cu anumite computere.

Pentru a pregăti un computer nou pentru transferul de fișiere:

- 1 Deschideți Expert transfer fișiere și setări: faceți clic pe **Start**→ **Toate programele**→ **Accesorii**→ **Instrumente de sistem**→ **Expert transfer fișiere și setări**.
- 2 Atunci când apare ecranul de întâmpinare **Expert transfer fișiere și setări**, faceți clic pe **Următorul**.
- 3 În ecranul **Ce computer este acesta?**, faceți clic pe **Computer nou**→ **Următorul**.
- 4 În ecranul **Aveți un CD cu Windows XP?**, faceți clic pe **Utilizare expert de pe CD-ul cu Windows XP**→ **Următorul**.
- 5 Atunci când apare ecranul **Acum mergeți la computerul vechi**, mergeți la computerul vechi sau sursă. *Nu* faceți clic pe **Următorul** în acest moment.

Pentru a copia datele de la computerul vechi:

- 1 Pe computerul vechi, introduceți suportul optic *Sistem de operare* Windows XP.
- 2 În ecranul **Bun venit la Microsoft Windows XP**, faceți clic pe **Efectuare activități diverse**.
- 3 În **Ce intenționați să faceți?**, faceți clic pe **Transfer fișiere și setări**→ **Următorul**.
- 4 În ecranul **Ce computer este acesta?**, faceți clic pe **Computer vechi**→ **Următorul**.
- 5 În ecranul **Selectați o modalitate de transfer**, faceți clic pe modalitatea de transfer preferată.
- 6 În ecranul **Ce se transferă?**, selectați elementele pe care doriți să le transferați și faceți clic pe **Următorul**.
După ce informațiile au fost copiate, apare ecranul **Încheierea Fazei de colectare**.
- 7 Faceți clic pe **Terminare**.

Pentru a transfera datele pe computerul nou:

- 1 În ecranul **Acum mergeți la computerul vechi** de pe computerul nou, faceți clic pe **Următorul**.
- 2 În ecranul **Unde sunt fișierele și setările?**, selectați metoda pe care o alegeți pentru transferul setărilor și al fișierelor dumneavoastră și faceți clic pe **Următorul**.
Expertul aplică fișierele și setările colectate pe computerul nou.
- 3 În ecranul **Terminat**, faceți clic pe **Terminat** și reporniți computerul nou.

Executarea expertului pentru transferul de fișiere și setări fără suportul optic pentru sistemul de operare

Pentru executarea Expertului transfer fișiere și setări fără suportul optic *Sistem de operare*, trebuie să creați un disc expert care să vă permită să creați un fișier imagine de backup pe suportul amovibil.

Pentru crearea unui disc expert, utilizați computerul nou cu Windows XP și efectuați următorii pași:

- 1 Deschideți Expert transfer fișiere și setări: faceți clic pe **Start**→ **Toate programele**→ **Accesorii**→ **Instrumente de sistem**→ **Expert transfer fișiere și setări**.
- 2 Atunci când apare ecranul de întâmpinare **Expert transfer fișiere și setări**, faceți clic pe **Următorul**.
- 3 În ecranul **Ce computer este acesta?**, faceți clic pe **Computer nou**→ **Următorul**.
- 4 În ecranul **Aveți un CD cu Windows XP?**, faceți clic pe **Doresc să creez un disc expert în următoarea unitate**→ **Următorul**.
- 5 Introduceți suportul amovibil, cum ar fi un CD inscriptibil și faceți clic pe **OK**.
- 6 Când crearea discului s-a finalizat și apare mesajul **Acum mergeți la computerul vechi**, *nu* faceți clic pe **Următorul**.
- 7 Mergeți la computerul vechi.

Pentru a copia datele de la computerul vechi:

- 1 Pe computerul vechi, introduceți discul expert și faceți clic pe **Start**→ **Executare**.
- 2 În câmpul **Deschidere** din fereastra **Executare**, răsfoiți până la calea pentru **fastwiz** (de pe suportul amovibil corespunzător) și faceți clic pe **OK**.
- 3 În ecranul de întâmpinare **Expert transfer fișiere și setări**, faceți clic pe **Următorul**.
- 4 În ecranul **Ce computer este acesta?**, faceți clic pe **Computer vechi**→ **Următorul**.
- 5 În ecranul **Selectați o modalitate de transfer**, faceți clic pe modalitatea de transfer preferată.
- 6 În ecranul **Ce se transferă?**, selectați elementele pe care doriți să le transferați și faceți clic pe **Următorul**.

După ce informațiile au fost copiate, apare ecranul **Încheierea Fazei de colectare**.

7 Faceți clic pe **Terminare**.

Pentru a transfera datele pe computerul nou:

1 În ecranul **Acum mergeți la computerul vechi** de pe computerul nou, faceți clic pe **Următorul**.

2 În ecranul **Unde sunt fișierele și setările?**, selectați metoda pe care o alegeți pentru transferul setărilor și al fișierelor dumneavoastră și faceți clic pe **Următorul**. Uurmați instrucțiunile de pe ecran.

Expertul citește fișierele și setările colectate și le aplică pentru computerul nou.

Când toate setările și fișierele au fost aplicate, apare ecranul **Terminat**.

3 Faceți clic pe **Terminat** și reporniți computerul nou.



NOTĂ: Pentru mai multe informații despre această procedură, căutați pe **support.dell.com** documentul #154781 (*Care sunt metodele de transfer fișiere de pe computerul meu vechi pe computerul Dell™ utilizând sistemul de operare Microsoft® Windows® XP?*).



NOTĂ: Accesul la documentul din Dell™ Knowledge Base s-ar putea să nu fie disponibil în anumite țări.

Specificații

 **NOTĂ:** Ofertele pot fi diferite în funcție de regiune. Pentru mai multe informații cu privire la configurația computerului, faceți clic pe **Start** → **Ajutor și asistență** și selectați opțiunea de vizualizare a informațiilor despre computerul dumneavoastră.

Procesor

Tip procesor	Procesor Intel® Core™2 Quad, FSB până la 1.333 MHz Procesor pentru desktop Intel® Core™2 Duo Procesor pentru desktop Intel® Pentium® Dual-Core Procesor Intel® Celeron® Family 440
--------------	---

Informații sistem

Chipset	Chipset Intel® Q45 Express
Suport RAID	RAID 1 (oglindire) RAID 0 (întreșut) și Intel® Rapid Recovery Technology (IRRT)
Canale DMA	șapte
Niveluri de întrerupere	24
Chip BIOS (NVRAM)	8 MB
NIC	Intel® 82567, interfață de rețea integrată capabilă de comunicație 10/100/1000

Memorie

Tip	SDRAM DDR2 la 667 MHz sau 800 MHz
Conectori memorie	patru

Memorie (continuare)

Capacități memorie

667 MHz	512 MB, 1 GB, 2 GB, 3 GB, 4 GB, 8 GB NOTĂ: Sloturile DIMM de 512 MB pot fi utilizate numai pentru configurațiile de memorie la 667 MHz.
800 MHz	1 GB, 2 GB, 3 GB, 4 GB, 8 GB
Memorie minimă	512 MB pentru 667 MHz, 1 GB pentru 800 MHz
Memorie maximă	8 GB

Video

Tip:

Integrat	Controler pentru placa grafică Intel® Q45 memorie video de până la 1.759 MB (partajată)
Distinctă	ATI Mobility Radeon™ HD3450, 256 MB ATI Mobility Radeon™ HD3470, 256 MB NOTĂ: Plăcile video distincte de înălțime maximă sunt acceptate pentru sistemele de tip Mini Tower și desktop prin slotul pentru placa grafică PCIe x16. Plăcile video de înălțime redusă sunt acceptate pentru sistemele de tip desktop și Small Form Factor prin slotul pentru placa grafică PCIe x16.

Audio

Tip	Dispozitive analogice ADI 1984A cu sistem audio de înaltă definiție integrat
-----	--

Magistrală extensie

Tip magistrală	PCI 2.3 PCI Express 1.0A și 2.0 SATA 1.0 și 2.0 USB 2.0
----------------	--

Magistrală extensie (continuare)

Viteză magistrală	x1-slot viteză bidirecțională — 500 MB/s (PCI Express) x16-slot viteză bidirecțională — 16 GB/s (PCI Express) 1,5 Gbps și 3 Gbps (SATA) 480 Mbps viteză mare, 12 Mbps viteză maximă, 1,2 Mbps viteză mică (USB)
Sloturi pentru carduri de extensie	
conectori	Mini Tower: patru sloturi de înălțime maximă Desktop: patru sloturi de înălțime redusă fără montanț, două sloturi de înălțime maximă, două sloturi de înălțime redusă cu montanț Small Form Factor: două sloturi de înălțime redusă
PCI	Mini Tower: doi conectori Desktop: doi conectori de înălțime redusă, cu suport pentru două plăci PCI de 6,9 inchi de înălțime maximă (sau o placă PCI de 6,9 inchi și o placă PCIe x16 de 6,9 inchi) dacă se utilizează o placă montanță PCI Small Form Factor: un conector
dimensiune conector	124 pini
lățime date conector (maxim)	32 biți
PCI Express	NOTĂ: Când utilizați conectorul încorporat DisplayPort, slotul PCI Express x16 este dezactivat.
conector	Mini Tower și desktop: un conector x16 și un conector x1 Small Form Factor: un conector x16
dimensiune conector	x16: 164 pini x1: 36 pini
lățime date conector (maxim)	16 căi PCI Express (x16)

Magistrală extensie (continuare)

PCIE_WLS

conector	un conector x1 (disponibil pentru toate platformele)
dimensiune conector	36 pini
a se utiliza	pentru cardurile wireless și WLAN opționale

Unități

Hard disk-uri	<p>Mini Tower: două hard disk-uri de 3,5 inchi (HDD-uri) sau două hard disk-uri de 2,5 inchi</p> <p>Desktop: două hard disk-uri de 3,5 inchi sau două hard disk-uri de 2,5 inchi</p> <p>Small Form Factor: un hard disk de 3,5 inchi sau două hard disk-uri de 2,5 inchi</p>
Configurații disponibile pentru dispozitive	<p>Mini Tower: două bay-uri externe de 5,25 inchi, un bay extern de 3,5 inchi, două bay-uri interne de 3,5 inchi</p> <p>Desktop: un bay extern de 5,25 inchi, un bay extern de 3,5 inchi, un bay intern de 3,5 inchi</p> <p>NOTĂ: Platforma unui sistem de tip desktop poate accepta două hard disk-uri de 3,5 inchi dacă nu utilizați nicio unitate floppy.</p> <p>NOTĂ: Platforma unui sistem de tip desktop va utiliza bay-ul extern de 3,5 inchi ca hard disk intern de 3,5 inchi pentru configurațiile RAID.</p> <p>Small Form Factor: un bay extern subțire de 5,25 inchi, un bay extern subțire de 3,5 inchi, un bay intern de 3,5 inchi</p> <p>NOTĂ: Numărul hard disk-urilor acceptate este determinat de numărul bay-urilor interne de 3,5 inchi.</p> <p>NOTĂ: Numărul unităților optice (CD, DVD) este determinat de numărul bay-urilor externe de 5,25 inchi.</p>
Unitatea floppy	<p>Mini Tower și desktop: un conector cu 34 de pini</p> <p>Small Form Factor: un conector de înălțime redusă cu 38 de pini</p>

Conectori

Conectori externi:

Video	Conectori VGA și DisplayPort
Adaptor de rețea	Conector RJ-45
Conectori compatibili USB 2.0	Mini Tower: patru conectori USB pe panoul din față și șase conectori USB pe panoul din spate Desktop: doi conectori USB pe panoul din față și șase conectori USB pe panoul din spate Small Form Factor: doi conectori USB pe panoul din față și șase conectori USB pe panoul din spate
Audio	panoul din față: un microfon și un conector pentru căști; (disponibile pentru toate platformele) panoul din spate: un conector pentru linie ieșire și un conector pentru linie intrare/microfon (disponibili pentru toate platformele)
eSATA	un conector eSATA (disponibil pentru toate platformele)
Serial	un conector cu 9 pini; compatibil cu 16550 C (disponibil pentru toate platformele)
PS/2	un conector pentru maus și un conector pentru tastatură (disponibili pentru toate platformele)
Paralel	un conector cu 25 de pini (bidirecțional, disponibil pentru toate platformele)

Conectori pe placa de sistem:

SATA	Mini Tower: patru conectori cu 7 pini Desktop: trei conectori cu 7 pini Small Form Factor: trei conectori cu 7 pini
Dispozitiv USB intern	cititor de medii magnetice (disponibil pentru toate platformele)
Unitatea floppy	un conector cu 34 de pini pentru sistemele de tip Mini Tower și desktop

Conectori (continuare)

Ventilator procesor	Mini Tower și desktop: un conector cu cinci pini Small Form Factor: un conector cu cinci pini și un conector cu patru pini
Sloturi de extensie	Mini Tower: patru sloturi de înălțime maximă Desktop: patru sloturi de înălțime redusă fără montant, două sloturi de înălțime maximă, două sloturi de înălțime redusă cu montant Small Form Factor: două sloturi de înălțime redusă
PCI Express	Mini Tower și desktop: un conector x16 și un conector x1 Small Form Factor: un conector x16
USB panou frontal	Mini Tower: doi conectori cu 10 pini Desktop: un conector cu 10 pini Small Form Factor: un conector cu 10 pini
Procesor	un conector cu 775 de pini
Comandă panou frontal	un conector cu 10 pini
Header HDA audio panou față	un conector cu 10 pini
Memorie	patru conectori cu 240 de pini
Alimentare 12 V	un conector cu 4 pini
Alimentare	un conector cu 24 de pini
LAN pe placa de bază (LOM)	prin conectorul RJ-45 de pe panoul din spate

Comenzi și lumini

Partea din față a computerului:

Buton de alimentare	buton de comandă
Indicator luminos alimentare	lumină albastră — clipește albastru în modul repaus; luminează albastru continuu în modul funcționare. lumină galbenă — s-a înregistrat o eroare la încărcare. Consultați „Probleme de alimentare“ la pagina 41.
Indicator luminos activitate unitate	lumină albastră — o lumină albastră care clipește indică citirea sau inscripționarea datelor pe hard disk-ul SATA sau pe CD/DVD.

Comenzi și lumini (continuare)

Indicator luminos diagnosticare	galben
Indicator luminos conexiune la rețea	albastru
indicator luminos conexiune WiFi (opțional)	albastru

Partea din spate a computerului:

Indicator luminos sursă de alimentare	verde continuu — alimentarea este activată și funcționează. Cablul de alimentare trebuie conectat la conectorul de alimentare (din partea din spate a computerului) și la o priză electrică. Pe latura unității unde se află fișa pentru c.a., există un buton și un LED pentru teste. Clienții pot testa siguranța sistemului de alimentare dacă apasă pe butonul pentru teste. Dacă tensiunea de alimentare a sistemului se încadrează în limitele specificate, LED-ul de testare automată se aprinde. Dacă LED-ul nu se aprinde, este posibil ca sursa de alimentare să fie defectă. În timpul acestui test, computerul trebuie conectat la o sursă de alimentare c.a.
Indicator luminos de integritate a conexiunii (pe adaptorul de rețea integrat)	culoarea indicatorului luminos de integritate a conexiunii depinde de viteza conexiunii: 10 - verde, 100 - portocaliu, 1000 - gălbui/galben oprit (stins) — computerul nu detectează o conexiune fizică la rețea.
Indicator de activitate rețea (pe adaptorul de rețea integrat)	lumină galbenă intermitentă

Alimentare

alimentare c.a. - c.c.

Putere	Mini Tower: 305 W Desktop: 255 W Small Form Factor: 235 W
--------	---

Alimentare (continuare)

Putere pentru disiparea căldurii maxime (MHD)	Mini Tower: 165 W
	Desktop: 140 W
	Small Form Factor: 127 W

NOTĂ: Disiparea de căldură se calculează în funcție de puterea nominală a sursei de alimentare.

Tensiune alimentare (consultați informațiile de siguranță livrate împreună cu computerul pentru informații importante legate de setarea tensiunii)	Tensiune curent alternativ 115/230
--	------------------------------------

Frecvență alimentare	50/60 Hz
----------------------	----------

Intensitate alimentare	Mini Tower: 3,6 A/1,8 A
	Desktop: 4 A/2 A
	Small Form Factor: 3,5 A/1,8 A

Baterie rotundă	Baterie litiu CR2032
-----------------	----------------------

Date fizice

Mini Tower

Înălțime	40,8 cm (16,06 in)
Lățime	18,7 cm (7,36 in)
Adâncime	43,1 cm (16,96 in)
Greutate	cel puțin 11,5 kg (25,3 lb)

Desktop

Înălțime	39,7 cm (15,61 in)
Lățime	10,9 cm (4,30 in)
Adâncime	34,8 cm (13,70 in)
Greutate	cel puțin 7,5 kg (16,5 lb)

Small Form Factor

Înălțime	29 cm (11,4 in)
Lățime	8,5 cm (3,35 in)

Date fizice (continuare)

Adâncime	32,4 cm (12,74 in)
Greutate	cel puțin 5,9 kg (13 lb)

Specificații de mediu

Temperatură:

Funcționare	de la 10° până la 35° C (de la 50° până la 95° F)
Depozitare	de la -40° până la 65° C (de la -40° până la 149° F)

Umiditate relativă de la 20% până la 80% (fără condensare)

Vibrație maximă:

Funcționare	de la 5 până la 350 Hz la 0,0002 G ² /Hz
Depozitare	de la 5 până la 500 Hz la 0,001 - 0,01 G ² /Hz

Șoc maxim:

Funcționare	40 G +/- 5% cu durată impuls de 2 ms +/- 10% (echivalent cu 20 in/s [51 cm/s])
Depozitare	105 G +/- 5% cu durată impuls de 2 ms +/- 10% (echivalent cu 50 in/s [127 cm/s])

Altitudine:

Funcționare	de la -15,2 până la 3.048 m (de la -50 până la 10.000 ft)
Depozitare	de la -15,2 până la 10.668 m (de la -50 până la 35.000 ft)

Nivel contaminant în suspensie G2 sau inferior, așa cum este definit de ISA-S71.04-1985

Sfaturi pentru depanare

 **AVERTISMENT:** Deconectați întotdeauna computerul de la priza electrică înainte de a deschide capacul.

 **NOTĂ:** Pentru informații detaliate despre depanare, inclusiv răspunsuri la mesajele de sistem, consultați *Manual de service* disponibil la adresa support.dell.com.

Utilizarea programului Depanator hardware

- 1 Faceți clic pe butonul Start Windows Vista , apoi faceți clic pe **Ajutor și asistență**.
- 2 Tastați `depanator hardware` în câmpul de căutare și apăsați pe `<Enter>` pentru a începe căutarea.
- 3 În rezultatele de căutare, selectați opțiunea care descrie cel mai bine problema și urmați pașii de depanare rămași.

Sfaturi

- Dacă un dispozitiv nu funcționează, asigurați-vă că dispozitivul este conectat corect.
- Dacă ați adăugat sau ați scos o piesă înainte ca problema să apară, revizuiți procedurile de instalare și asigurați-vă că piesa este instalată corect.
- Dacă pe ecran se afișează un mesaj de eroare, notați mesajul cu exactitate. Acest mesaj poate ajuta personalul de asistență să diagnosticheze și să rezolve problema(ele).
- Dacă mesajul de eroare apare într-un program, consultați documentația programului.

Probleme de alimentare

 **AVERTISMENT:** Înainte de a efectua lucrări în interiorul computerului dumneavoastră, citiți instrucțiunile de siguranță livrate împreună cu computerul. Pentru informații suplimentare despre cele mai bune practici de siguranță, consultați www.dell.com/regulatory_compliance.

Indicatorii luminoși de diagnosticare din partea din față computerului împreună cu starea butonului de alimentare indică o eventuală problemă a sistemului. Consultați următorul tabel în cazul unei probleme de alimentare.

 **NOTĂ:** Indicatorii luminoși de diagnosticare vor clipi când butonul de alimentare este galben sau stins și nu vor clipi când butonul de alimentare este albastru. Acest lucru nu indică o problemă.

Schemă de lumină	Descriere problemă	Rezolvare sugerată
------------------	--------------------	--------------------

① ② ③ ④

Computerul este oprit sau nu este alimentat.



Oprită

- Introduceți din nou cablul de alimentare în conectorul de alimentare din partea din spate a computerului și în priză electrică.
- Evitați cablurile de alimentare multiplă, prelungitoarele de alimentare și alte dispozitive de protecție a alimentării pentru a verifica pornirea corectă a computerului.
- Asigurați-vă că toate cablurile de alimentare multiplă utilizate sunt introduse într-o priză electrică și sunt pornite.
- Asigurați-vă că priza electrică funcționează testând-o pe un alt dispozitiv, cum ar fi o lampă.
- Asigurați-vă că atât cablul de alimentare principal, cât și cablul de pe panoul frontal, sunt ferm conectate la placa de sistem.

① ② ③ ④

S-a înregistrat o eventuală eroare de procesor.



Oprită

- Deconectați computerul. Așteptați un minut până când computerul nu mai este alimentat. Conectați computerul la o priză electrică funcțională și apăsați pe butonul de alimentare.
- Dacă problema persistă, contactați Dell (consultați „Cum se poate contacta Dell“ la pagina 75).

Schemă de lumină Descriere problemă Rezolvare sugerată

1 2 3 4



**Galben
intermitent**

S-a înregistrat o eventuală eroare la nivelul plăcii de bază, al sursei de alimentare sau al perifericelor.

1 Închideți computerul, dar nu îl deconectați de la sursa de alimentare. Apăsați și mențineți apăsat butonul pentru testarea alimentării din partea din spate a sursei de alimentare. Dacă LED-ul de lângă întrerupător se aprinde, este posibil ca problema să provină de la placa de bază. Contactați Dell (consultați „Cum se poate contacta Dell“ la pagina 75).

2 Dacă LED-ul de lângă întrerupător nu se aprinde, deconectați toate perifericele interne și externe, apoi apăsați și mențineți apăsat butonul pentru testarea alimentării. Dacă LED-ul se aprinde, este posibil ca problema să provină de la un periferic. Contactați Dell (consultați „Cum se poate contacta Dell“ la pagina 75).

3 Dacă LED-ul încă nu se aprinde, îndepărtați conexiunile sursei de alimentare de pe placa de bază, apoi apăsați și mențineți apăsat butonul de alimentare. Dacă LED-ul se aprinde, este posibil ca problema să provină de la placa de bază. Contactați Dell (consultați „Cum se poate contacta Dell“ la pagina 75).

4 Dacă LED-ul încă nu se aprinde, este probabil ca problema să provină de la sursa de alimentare. Contactați Dell (consultați „Cum se poate contacta Dell“ la pagina 75).

1 2 3 4



**Galben
continuu**

Nu s-a detectat niciun procesor.

- Reinstalați procesorul și reporniți sistemul. Dacă sistemul computerului dumneavoastră nu se încarcă, verificați dacă socket-ul procesorului este deteriorat.
- Dacă problema persistă, contactați Dell (consultați „Cum se poate contacta Dell“ la pagina 75).

Schemă de lumină **Descriere problemă** **Rezolvare sugerată**

1 2 3 4



**Galben
continuu**

Modulele de memorie sunt detectate, dar s-a înregistrat o eroare de memorie.

- Dacă sunt instalate două sau mai multe module de memorie, scoateți modulele, apoi reinstalați un modul și reporniți computerul. În cazul în care computerul pornește normal, continuați să instalați module de memorie suplimentare (pe rând) până când ați identificat un modul defect sau ați reinstalat toate modulele fără eroare. Dacă instalați un singur modul de memorie, încercați să îl mutați în alt conector DIMM și reporniți computerul.
- Dacă este disponibilă, instalați memorie care funcționează, de același tip, în computerul dumneavoastră.
- Dacă problema persistă, contactați Dell (consultați „Cum se poate contacta Dell“ la pagina 75).

1 2 3 4



**Galben
continuu**

S-a înregistrat o eroare de procesor sau de placă de bază.

- Înlocuiți procesorul cu un procesor care funcționează. Dacă sistemul computerului dumneavoastră nu se încarcă, verificați dacă socket-ul procesorului este deteriorat.
- Dacă problema persistă, contactați Dell (consultați „Cum se poate contacta Dell“ la pagina 75).

1 2 3 4



**Galben
continuu**

Sistemul BIOS poate fi deteriorat sau lipsește.

- Componentele hardware ale computerului funcționează normal, dar sistemul BIOS poate fi deteriorat sau lipsește. Contactați Dell (consultați „Cum se poate contacta Dell“ la pagina 75).

Schemă de lumină Descriere problemă Rezolvare sugerată



**Galben
continuu**

S-a înregistrat o eventuală eroare de procesor.

- Scoateți toate cardurile periferice din sloturile PCI și PCI-E și reporniți computerul. Dacă sistemul computerului se încarcă, adăugați carduri periferice pe rând până când identificați un card defect.
- Dacă problema persistă, este posibil ca placa de bază să fie defectă. Contactați Dell (consultați „Cum se poate contacta Dell“ la pagina 75).



**Galben
continuu**

Conectorul de alimentare nu este instalat corespunzător.

- Reinstalați conectorul de alimentare 2x2 de pe sursa de alimentare.
- Dacă sistemul nu se încarcă, contactați Dell (consultați „Cum se poate contacta Dell“ la pagina 75).



**Galben
continuu**

S-a înregistrat o eventuală eroare de card periferic sau de placă de bază.

- Scoateți toate cardurile periferice din sloturile PCI și PCI-E și reporniți computerul. Dacă sistemul computerului se încarcă, adăugați carduri periferice pe rând până când identificați un card defect.
- Dacă problema persistă, este posibil ca placa de bază să fie defectă. Contactați Dell (consultați „Cum se poate contacta Dell“ la pagina 75).



**Galben
continuu**

S-a înregistrat o eventuală eroare de procesor.

- Deconectați toate perifericele interne și externe și reporniți computerul. Dacă sistemul computerului se încarcă, adăugați carduri periferice pe rând până când identificați un card defect. Contactați Dell (consultați „Cum se poate contacta Dell“ la pagina 77).
- Dacă problema persistă, este posibil ca placa de bază să fie defectă. Contactați Dell (consultați „Cum se poate contacta Dell“ la pagina 75).

Schemă de lumină **Descriere problemă** **Rezolvare sugerată**



**Galben
continuu**

S-a înregistrat o eventuală eroare de baterie rotundă.

- Scoateți bateria rotundă timp de un minut, reinstalați bateria și reporniți computerul.
- Dacă problema persistă, contactați Dell (consultați „Cum se poate contacta Dell“ la pagina 75).



**Albastru
continuu**

Computerul se află în stare normală de *funcționare*.

Indicatorii luminoși de diagnosticare nu rămân aprinși după ce sistemul de operare al computerului s-a încărcat.

- Asigurați-vă că afișajul este conectat și pornit.
- Dacă problema persistă, contactați Dell (consultați „Cum se poate contacta Dell“ la pagina 75).



**Albastru
continuu**

S-a înregistrat o eventuală eroare de procesor.

- Reinstalați procesorul (consultați Informații despre procesor pentru computerul dumneavoastră).
- Dacă problema persistă, contactați Dell (consultați „Cum se poate contacta Dell“ la pagina 75).



**Albastru
continuu**

Modulele de memorie sunt detectate, dar s-a înregistrat o eroare de memorie.

- Dacă sunt instalate două sau mai multe module de memorie, scoateți modulele (consultați manual de service), apoi reinstalați un modul (consultați manual de service) și reporniți computerul. În cazul în care computerul pornește normal, continuați să instalați module de memorie suplimentare (pe rând) până când ați identificat un modul defect sau ați reinstalat toate modulele fără eroare.
- Dacă este disponibilă, instalați memorie care funcționează, de același tip, în computerul dumneavoastră (consultați manual de service).
- Dacă problema persistă, contactați Dell (consultați „Cum se poate contacta Dell“ la pagina 75).

Schemă de lumină Descriere problemă Rezolvare sugerată



S-a înregistrat o eventuală eroare de placă grafică.

- Reinstalați plăcile grafice instalate (consultați secțiunea „Carduri” pentru computerul dumneavoastră).
- Dacă este disponibilă, instalați o placă grafică care funcționează în computerul dumneavoastră.
- Dacă problema persistă, contactați Dell (consultați „Cum se poate contacta Dell” la pagina 75).



**Albastru
continuu**



S-a înregistrat o eventuală eroare de unitate floppy sau de hard disk.

Reinstalați toate cablurile de alimentare și de date.



**Albastru
continuu**



S-a înregistrat o eventuală eroare de USB.

Reinstalați toate dispozitivele USB și verificați toate conexiunile prin cablu.



**Albastru
continuu**



Niciun modul de memorie detectat.

- Dacă sunt instalate două sau mai multe module de memorie, scoateți modulele (consultați manual de service), apoi reinstalați un modul (consultați manual de service) și reporniți computerul. În cazul în care computerul pornește normal, continuați să instalați module de memorie suplimentare (pe rând) până când ați identificat un modul defect sau ați reinstalat toate modulele fără eroare.
- Dacă este disponibilă, instalați memorie care funcționează, de același tip, în computerul dumneavoastră (consultați manual de service).
- Dacă problema persistă, contactați Dell (consultați „Cum se poate contacta Dell” la pagina 75).



**Albastru
continuu**

Schemă de lumină **Descriere problemă** **Rezolvare sugerată**

1 2 3 4



**Albastru
continuu**

Sunt detectate module de memorie, dar s-a înregistrat o eroare de configurație sau de compatibilitate a memoriei.

- Asigurați-vă că nu există cerințe speciale pentru amplasarea modulelor de memorie/conectorilor.
- Asigurați-vă că memoria pe care o utilizați este acceptată de computerul dumneavoastră (consultați secțiunea „Specificatii” pentru computerul dumneavoastră).
- Dacă problema persistă, contactați Dell (consultați „Cum se poate contacta Dell” la pagina 75).

1 2 3 4



**Albastru
continuu**

S-a înregistrat o eventuală eroare de card de extensie.

- 1** Stabiliți dacă există un conflict dezinstalând un card de extensie (nu o placă grafică) și repomind computerul (consultați secțiunea „Carduri” pentru computerul dumneavoastră).
- 2** Dacă problema persistă, reinstalați cardul scos, apoi scoateți alt card și reporniți computerul.
- 3** Repetați acest proces pentru toate cardurile de extensie instalate. În cazul în care computerul pornește normal, depanați ultimul card dezinstalat de pe computerul dumneavoastră pentru a rezolva conflictele de resurse.
- 4** Dacă problema persistă, contactați Dell (consultați „Cum se poate contacta Dell” la pagina 75).

Schemă de lumină Descriere problemă Rezolvare sugerată



S-a înregistrat o altă eroare.



**Albastru
continuu**

- Asigurați-vă că toate cablurile pentru hard disk și pentru unitatea optică sunt corect conectate la placa de sistem (consultați secțiunea „Componente ale plăcii de sistem“ pentru computerul dumneavoastră).
- Dacă pe ecran se afișează un mesaj de eroare care indică o problemă legată de un dispozitiv (cum ar fi unitatea floppy sau hard disk-ul), verificați dispozitivul pentru a vă asigura că funcționează corespunzător.
- Dacă încercați să încărcați sistemul de operare de pe un dispozitiv (cum ar fi o unitate floppy sau o unitate optică), verificați configurarea sistemului pentru a vă asigura că secvența de pornire este corectă pentru dispozitivele instalate pe computerul dumneavoastră.
- Dacă problema persistă, contactați Dell (consultați „Cum se poate contacta Dell“ la pagina 75).



Computerul este în modul standby.



**Albastru
intermitent**

Apăsăți o tastă de pe tastatură, deplasați mausul sau apăsați pe butonul de alimentare pentru a relua funcționarea normală.

ELIMINAȚI INTERFERENȚA — Unele cauze posibile de interferență sunt:

- Cablurile prelungitoare pentru alimentare, tastatură și maus
- Prea multe dispozitive conectate la același cablu de alimentare multiplă
- Mai multe cabluri de alimentare multiplă conectate la aceeași priză electrică

Probleme de memorie

 **AVERTISMENT:** Înainte de a efectua lucrări în interiorul computerului, citiți instrucțiunile de siguranță livrate împreună cu computerul. Pentru informații suplimentare despre cele mai bune practici de siguranță, consultați www.dell.com/regulatory_compliance.

DACĂ PRIMIȚI UN MESAJ DE MEMORIE INSUFICIENTĂ —

- Salvați și închideți toate fișierele deschise și ieșiți din toate programele deschise pe care nu le utilizați pentru a vedea dacă aceasta rezolvă problema.
- Consultați documentația software-ului pentru cerințele minime de memorie. Dacă este necesar, instalați memorie suplimentară.
- Reinstalați modulele de memorie pentru a vă asigura de comunicarea corectă a computerului dumneavoastră cu memoria.
- Executați Dell Diagnostics (consultați „Dell Diagnostics“ la pagina 52).

DACĂ ÎNTÂMPINAȚI ALTE PROBLEME DE MEMORIE —

- Reinstalați modulele de memorie pentru a vă asigura de comunicarea corectă a computerului dumneavoastră cu memoria.
- Asigurați-vă că urmați instrucțiunile de instalare a memoriei.
- Asigurați-vă că memoria pe care o utilizați este acceptată de computerul dumneavoastră. Pentru mai multe informații despre tipul de memorie acceptat de computerul dumneavoastră, consultați „Specificații“ la pagina 31.
- Executați Dell Diagnostics (consultați „Dell Diagnostics“ la pagina 52).

Blocări și probleme de software

 **NOTĂ:** Procedurile din acest document au fost redactate pentru vizualizarea implicită Windows, prin urmare s-ar putea să nu fie aplicabile dacă setați computerul dumneavoastră Dell la vizualizarea Windows Classic.

Computerul nu pornește

Asigurați-vă de conectarea stabilă a cablului de alimentare la computer și la priza electrică

Un program nu mai răspunde

ÎNCHIDEȚI PROGRAMUL —

- 1 Apăsați simultan pe <Ctrl><Shift><Esc> pentru a accesa Managerul de activități și faceți clic pe fila **Aplicații**.
- 2 Faceți clic pentru a selecta programul care nu mai răspunde și faceți clic pe **Închidere activitate**.

Un program se blochează în mod repetat



NOTĂ: Cele mai multe software-uri includ instrucțiuni de instalare în documentația lor sau pe o dischetă, un CD sau DVD.

VERIFICAȚI DOCUMENTAȚIA SOFTWARE — Dacă este necesar, dezinstalați și apoi reinstalați programul.

Un program este conceput pentru o versiune anterioară a sistemului de operare Microsoft® Windows®

EXECUTAȚI EXPERTUL COMPATIBILITATE PROGRAM —

- 1 Faceți clic pe **Start**  → **Panou de control** → **Programe** → **Utilizare program mai vechi cu această versiune de Windows**.
- 2 În ecranul de bun venit, faceți clic pe **Următorul**.
- 3 Urmați instrucțiunile de pe ecran.

Apare un ecran albastru

OPRIȚI COMPUTERUL — Dacă nu reușiți să obțineți un răspuns prin apăsarea unei taste de pe tastatură sau prin deplasarea mausului, apăsați și mențineți apăsat butonul de alimentare timp de cel puțin 6 secunde (până când computerul se oprește), după care reporniți computerul.

Alte probleme de software

VERIFICAȚI DOCUMENTAȚIA SOFTWARE-ULUI SAU CONTACTAȚI PRODUCĂTORUL PENTRU INFORMAȚII DESPRE DEPANARE —

- Asigurați-vă că programul este compatibil cu sistemul de operare instalat pe computerul dumneavoastră.
- Asigurați-vă de îndeplinirea cerințelor minime de hardware pentru executarea software-ului. Consultați documentația software-ului pentru informații.
- Asigurați-vă că programul este instalat și configurat corect.

- Verificați dacă driverele dispozitivului nu intră în conflict cu programul.
- Dacă este necesar, dezinstalați și apoi reinstalați programul.

Serviciul de actualizare tehnică Dell



Serviciul de actualizare tehnică Dell asigură notificare proactivă prin e-mail cu privire la actualizările de software și hardware pentru computerul dumneavoastră. Pentru a vă abona la serviciul de actualizare tehnică Dell, mergeți la support.dell.com/technicalupdate.

Dell Diagnostics



AVERTISMENT: Înainte de a iniția orice procedură indicată în această secțiune, urmați instrucțiunile de siguranță livrate împreună cu computerul.

Pornirea Dell Diagnostics de pe hard disk

- 1 Asigurați-vă că ați conectat computerul la o priză electrică funcțională.
- 2 Porniți (sau reporniți) calculatorul.
- 3 Când apare logo-ul DELL™, apăsați imediat pe <F12>. Selectați **Diagnosticare** din meniul de pornire și apăsați pe <Enter>.
 -  **NOTĂ:** Dacă așteptați prea mult și apare deja logo-ul sistemului de operare, continuați să așteptați până când se afișează desktopul Microsoft® Windows®, apoi închideți computerul și încercați din nou.
 -  **NOTĂ:** Dacă se afișează un mesaj care vă informează că nu a fost găsită nicio partiție utilitară de diagnosticare, executați Dell Diagnostics de pe suportul optic *Drivers and Utilities* (Drivere și utilitare).
- 4 Apăsați orice tastă pentru a porni Dell Diagnostics de pe partiția utilitară de diagnosticare aflată pe hard disk și urmați instrucțiunile de pe ecran.

Pornirea Dell Diagnostics de pe suportul optic *Drivers and Utilities* (Driveri și utilitare) de la Dell

 **NOTĂ:** Suportul optic *Drivers and Utilities* (Driveri și utilitare) de la Dell este opțional și este posibil să nu fie livrat împreună cu computerul dumneavoastră.

- 1 Introduceți suportul optic *Drivers and Utilities* (Driveri și utilitare).
- 2 Opriți și reporniți computerul.

Când apare logo-ul DELL, apăsați imediat pe <F12>.

 **NOTĂ:** Dacă așteptați prea mult și apare deja logo-ul sistemului de operare, continuați să așteptați până când se afișează desktopul Microsoft® Windows®, apoi închideți computerul și încercați din nou.

 **NOTĂ:** Următorii pași schimbă secvența de pornire doar pentru data următoare. La următoarea pornire, computerul pornește conform dispozitivelor specificate în programul de configurare a sistemului.

- 3 Când apare lista cu dispozitive de pornire, evidențiați **CD/DVD/CD-RW** și apăsați pe <Enter>.
- 4 Selectați opțiunea **Boot from CD-ROM** (Încărcare de pe CD-ROM) din meniul care se afișează și apăsați pe <Enter>.
- 5 Tastați 1 pentru a porni meniul CD și apăsați pe <Enter> pentru a continua.
- 6 Selectați **Run the 32 Bit Dell Diagnostics** (Executare Dell Diagnostics pe 32 de biți) din lista numerotată. Dacă sunt listate versiuni multiple, selectați versiunea adecvată pentru computerul dumneavoastră.
- 7 Când apare **Main Menu** (Meniul principal) Dell Diagnostics, selectați testul pe care doriți să-l executați și urmați instrucțiunile de pe ecran.

Reinstalare software

drivere

Identificarea driverelor

- 1 Localizați lista dispozitivelor pentru computerul dumneavoastră.
 - a Faceți clic pe butonul Start Windows Vista , apoi faceți clic dreapta pe **Computer**.
 - b Faceți clic pe **Proprietăți** → **Manager dispozitive**.



NOTĂ: Este posibil să apară fereastra **Control cont utilizator**. Dacă aveți drept de administrator pe computer, faceți clic pe **Continuare**; în caz contrar, contactați administratorul dumneavoastră pentru a continua.

- 2 Parcurgeți în jos lista pentru a vedea dacă există un dispozitiv cu un semn al exclamării (un cerc galben cu un [!]) pe pictograma dispozitivului.

Dacă lângă numele dispozitivului apare un semn al exclamării, s-ar putea să fie necesar să reinstalați driverul sau să instalați un driver nou (consultați „Reinstalare drivere și utilitare“ la pagina 55).

Reinstalare drivere și utilitare



ANUNȚ: Site-ul web Dell Support disponibil la adresa support.dell.com și suportul optic *Drivers and Utilities* (Drivere și utilitare) furnizează driverele aprobate pentru computerul dumneavoastră. Dacă instalați dispozitive obținute de la alte surse, computerul dumneavoastră ar putea să nu funcționeze corect.

Revenirea la o versiune anterioară a driverului dispozitivului

1 Faceți clic pe butonul Start Windows Vista , apoi faceți clic dreapta pe **Computer**.

2 Faceți clic pe **Proprietăți** → **Manager dispozitive**.



NOTĂ: Este posibil să apară fereastra **Control cont utilizator**. Dacă aveți drept de administrator pe computer, faceți clic pe **Continuare**; în caz contrar, contactați administratorul dumneavoastră pentru a accesa Manager dispozitive.

3 Faceți clic dreapta pe dispozitivul pentru care a fost instalat driverul nou și apoi faceți clic pe **Proprietăți**.

4 Faceți clic pe fila **Driver** → **Revenire driver**.

Dacă Device Driver Rollback (Revenire driver dispozitiv) nu rezolvă problema, utilizați programul Restabilire sistem (consultați „Restabilirea sistemului de operare“ la pagina 58) pentru a readuce computerul la starea de funcționare anterioară instalării driverului nou.

Utilizarea suportului optic Drivers and Utilities (Driver și utilitare)

Înainte de a utiliza suportul optic *Drivers and Utilities* (Driver și utilitare), încercați următoarele:

- Windows Device Driver Rollback (Revenire driver dispozitiv) (consultați „Revenirea la o versiune anterioară a driverului dispozitivului“ la pagina 56)
- Microsoft System Restore (Restabilire sistem) (consultați „Utilizarea Restabilire sistem Microsoft® Windows®“ la pagina 58)

1 Cu desktopul Windows afișat, introduceți suportul optic *Drivers and Utilities* (Driver și utilitare).

Dacă utilizați pentru prima dată suportul optic *Drivers and Utilities* (Driver și utilitare), mergeți la etapa 2. Dacă nu, mergeți la etapa 5.

2 Atunci când pornește programul de instalare de pe suportul optic *Drivers and Utilities* (Driver și utilitare), urmați solicitările de pe ecran.





NOTĂ: În majoritatea cazurilor, programul *Drivers and Utilities* (Driver și utilitare) pornește automat. În caz contrar, porniți Windows Explorer, faceți clic pe directorul unității media pentru a afișa conținutul suportului și apoi faceți dublu clic pe fișierul **autorcd.exe**.

- 3 Atunci când apare fereastra **Expert InstallShield finalizat**, scoateți suportul optic *Drivers and Utilities* (Driveri și utilitare) și faceți clic pe **Terminare** pentru a reporni computerul.
- 4 Atunci când vedeți desktopul Windows, reintroduceți suportul optic *Drivers and Utilities* (Driveri și utilitare).
- 5 În ecranul **Welcome Dell System Owner** (Bun venit proprietarului de sistem Dell), faceți clic pe **Următorul**.
Driverii utilizați de computer sunt afișați automat în fereastra **My Drivers—The ResourceCD has identified these components in your system** (Driverii mei—ResourceCD a identificat aceste componente în sistemul dumneavoastră).
- 6 Faceți clic pe driverul pe care doriți să-l reinstalați și urmați instrucțiunile de pe ecran.

Dacă un anumit driver nu este listat, driverul respectiv nu este necesar pentru sistemul dumneavoastră de operare sau trebuie să găsiți driverii livrați cu acel dispozitiv.

Reinstalarea manuală a driverilor

- 1 Faceți clic pe butonul Start Windows Vista , apoi faceți clic dreapta pe **Computer**.
- 2 Faceți clic pe **Proprietăți** → **Manager dispozitive**.
 **NOTĂ:** Se afișează fereastra **Control cont utilizator**. Dacă aveți drept de administrator pe computer, faceți clic pe **Continuare**; în caz contrar, contactați administratorul dumneavoastră pentru a accesa Manager dispozitive.
- 3 Faceți dublu clic pe tipul de dispozitiv pentru care instalați driverul (de exemplu, **Audio** sau **Video**).
- 4 Faceți dublu clic pe numele dispozitivului pentru care instalați driverul.
- 5 Faceți clic pe fila **Driver** → **Actualizare driver** → **Răsfoire computer pentru software de driver**.
- 6 Faceți clic pe **Răsfoire** și răsfoiți până la locația în care ați copiat anterior fișierele driverului.
- 7 Faceți clic pe numele driverului → **OK** → **Următorul**.
- 8 Faceți clic pe **Terminare** și reporniți computerul.

Restabilirea sistemului de operare

Puteți să restabiliți sistemul de operare în următoarele moduri:

- Restabilire sistem Microsoft Windows readuce computerul la o stare de funcționare anterioară fără să afecteze fișierele de date. Utilizați Restabilire sistem ca primă soluție pentru restabilirea sistemului dumneavoastră de operare și păstrarea fișierelor de date.
- Programul Dell Factory Image Restore readuce hard disk-ul la starea de funcționare valabilă la achiziționarea computerului. Acest program șterge toate datele de pe hard disk și elimină toate programele instalate după ce ați primit computerul.
- Dacă ați primit un suport optic *Operating System* (Sistem de operare) împreună cu computerul, îl puteți utiliza pentru a restabili sistemul de operare. Totuși, utilizarea suportului optic *Operating System* (Sistem de operare) șterge toate datele de pe hard disk.

Utilizarea Restabilire sistem Microsoft® Windows®



NOTĂ: Procedurile din acest document au fost scrise pentru vizualizarea implicită Windows, astfel încât s-ar putea să nu se aplice dacă setați computerul Dell™ la vizualizarea Windows Classic.

Pornirea Restabilire sistem

- 1 Faceți clic pe **Start** .
- 2 În caseta Pornire căutare, tastați **Restabilire sistem** și apăsați pe <Enter>.



NOTĂ: Este posibil să apară fereastra **Control cont utilizator**. Dacă aveți drept de administrator pe computer, faceți clic pe **Continuare**; în caz contrar, contactați administratorul dumneavoastră pentru a continua acțiunea dorită.

- 3 Faceți clic pe **Următorul** și urmați solicitările rămase de pe ecran.

Anularea ultimei restabiliri a sistemului





ANUNȚ: Înainte să anulați ultima restabilire a sistemului, salvați și închideți toate fișierele deschise și închideți toate programele deschise. Nu modificați, nu deschideți și nu ștergeți niciun fișier sau program până când restabilirea sistemului nu este completă.

- 1 Faceți clic pe **Start** .
- 2 În caseta **Pornire căutare**, tastați **Restabilire sistem** și apăsați pe <Enter>.
- 3 Faceți clic pe **Anulare ultima restabilire**, apoi faceți clic pe **Următorul**.

Utilizarea Dell Factory Image Restore

 **ANUNȚ:** Utilizați Dell Factory Image Restore numai dacă Restabilire sistem nu a rezolvat problema sistemului dumneavoastră de operare. Utilizarea programului Dell Factory Image Restore șterge definitiv toate datele (de exemplu documente, foi de calcul, mesaje de poștă electronică, fotografiile digitale și fișiere audio) de pe hard disk și elimină toate programele sau driverele instalate după ce ați primit computerul. Dacă este posibil, realizați copii de rezervă ale tuturor datelor înainte de a utiliza Dell Factory Image Restore.

 **NOTĂ:** S-ar putea ca Dell Factory Image Restore să nu fie disponibil în anumite țări sau pe anumite computere.

- 1 Porniți computerul.
- 2 Când apare logo-ul Dell, apăsați <F8> de mai multe ori pentru a accesa fereastra **Opțiuni pornire avansate Vista**.
- 3 Selectați **Reparare computer**.
Apare fereastra **Opțiuni recuperare sistem**.
- 4 Selectați o configurație de tastatură și faceți clic pe **Următorul**.
- 5 Pentru a accesa opțiunile de recuperare, conectați-vă ca utilizator local.
- 6 Pentru a accesa linia de comandă, tastați **administrator** în câmpul **Utilizator**, apoi faceți clic pe **OK**.
- 7 Faceți clic pe **Dell Factory Image Restore** (disponibil în Windows Vista).
 **NOTĂ:** În funcție de configurația dumneavoastră, s-ar putea să fie nevoie să selectați **Dell Factory Tools**, apoi **Dell Factory Image Restore** (disponibil în Windows Vista).
- 8 În ecranul de întâmpinare **Dell Factory Image Restore** (disponibil în Windows Vista), faceți clic pe **Următorul**.
Se va afișa ecranul **Confirmare ștergere date**.

 **ANUNȚ:** Dacă nu doriți să lansați Factory Image Restore, faceți clic pe **Revocare**.

- 9 Faceți clic pe caseta de selectare pentru a confirma că doriți să continuați reformatarea hard disk-ului și restabilirea software-ului sistemului la starea din fabrică, apoi faceți clic pe **Următorul**.

Procesul de restabilire începe și poate dura 5 sau mai multe minute. Atunci când sistemul de operare și aplicațiile instalate din fabrică au fost restabilite la starea din fabrică, se va afișa un mesaj.

- 10 Faceți clic pe **Terminare** pentru a reporni computerul.

Utilizarea suportului optic Operating System (Sistem de operare)

Înainte de restabilirea sistemului de operare, încercați următoarele:

- Windows Device Driver Rollback (Revenire driver dispozitiv) (consultați „Revenirea la o versiune anterioară a driverului dispozitivului“ la pagina 56)
- Microsoft System Restore (Restabilire sistem) (consultați „Utilizarea Restabilire sistem Microsoft® Windows®“ la pagina 58)



ANUNȚ: Înainte de a efectua instalarea, realizați copii de siguranță ale tuturor fișierelor de date de pe hard disk-ul principal pe alte suporturi de stocare. Pentru configurațiile de hard disk convenționale, hard disk-ul principal este unitatea detectată prima dată de computer.

Pentru reinstalare Windows, aveți nevoie de suportul optic Dell™ *Operating System* (Sistem de operare) și de suportul optic *Drivers and Utilities* (Driveri și utilitare). Suportul optic *Drivers and Utilities* (Driveri și utilitare) de la Dell conține driverele instalate în momentul în care ați comandat computerul.



NOTĂ: În funcție de regiunea din care ați comandat computerul sau dacă ați solicitat suportul optic, este posibil ca suportul optic *Drivers and Utilities* (Driveri și utilitare) și suportul optic *Operating System* (Sistem de operare) de la Dell să nu fie livrate împreună cu computerul.

Reinstalarea Windows



NOTĂ: Procesul de reinstalare poate dura 1 până la 2 ore.

- 1 Salvați și închideți toate fișierele deschise și închideți toate programele deschise.
- 2 Introduceți suportul optic *Operating System* (Sistem de operare).
- 3 Dacă apare mesajul *Instalare Windows*, faceți clic pe **Ieșire**.
- 4 Reporniți computerul și, atunci când apare logo-ul DELL, apăsați imediat pe <F12>.

Dacă așteptați prea mult și apare deja logo-ul sistemului de operare, continuați să așteptați până când se afișează desktopul Microsoft® Windows®; apoi reporniți computerul și încercați din nou.

- 5** Când apare lista cu dispozitive de încărcare, evidențiați **CD/DVD/CD-RW Drive** (Unitate CD/DVD/CD-RW) și apăsați pe <Enter>.

Această selecție schimbă secvența de pornire doar pentru data următoare.

- 6** Apăsați pe orice tastă pentru **Boot from CD-ROM** (Încărcare de pe CD-ROM) și urmați instrucțiunile de pe ecran pentru a încheia instalarea.
- 7** Reinstalați driverele dispozitivelor, programul antivirus și alte programe software.

Găsirea informațiilor

 **NOTĂ:** Este posibil ca unele funcții sau suporturi să fie opționale și să nu fie livrate împreună cu computerul dumneavoastră. Este posibil ca unele funcții sau suporturi să nu fie disponibile în anumite țări.

 **NOTĂ:** Informații suplimentare ar putea fi livrate împreună cu computerul dumneavoastră.

Document/Suport/Etichetă	Cuprins
<p>Service Tag/Cod de service expres</p> <p>Eticheta de service/Codul de service expres se află pe computerul dumneavoastră.</p>	<ul style="list-style-type: none"> • Utilizați Eticheta de service pentru identificarea computerului dumneavoastră atunci când utilizați support.dell.com sau contactați asistența tehnică. • Introduceți Codul de service expres pentru a direcționa apelul dumneavoastră atunci când contactați asistența tehnică. <p>NOTĂ: Eticheta de service/Codul de service expres se află pe computerul dumneavoastră.</p>

Document/Support/Etichetă	Cuprins
<p>Supportul optic Drivers and Utilities (Drivere și utilitare)</p> <p>Supportul optic <i>Drivers and Utilities</i> (Drivere și utilitare) este un CD sau un DVD care ar putea fi livrat împreună cu computerul dumneavoastră.</p>	<ul style="list-style-type: none"> • Un program de diagnosticare pentru computerul dumneavoastră • Drivere pentru computerul dumneavoastră <p>NOTĂ: Actualizări de drivere și documentație pot fi găsite la support.dell.com.</p> <ul style="list-style-type: none"> • Software sistem desktop (DSS) • Fișiere A se citi <p>NOTĂ: Fișierele A se citi pot fi incluse pe suportul dumneavoastră optic pentru a oferi actualizări de ultim moment despre modificările tehnice efectuate pe computerul dumneavoastră sau material de referință tehnică avansat pentru tehnicieni sau utilizatori experimentați.</p>
<p>Supportul optic Operating System (Sistem de operare)</p> <p>Supportul optic <i>Operating System</i> (Sistem de operare) este un CD sau un DVD care ar putea fi livrat împreună cu computerul dumneavoastră.</p>	<p>Reinstalați sistemul dumneavoastră de operare</p>
<p>Documentație privind siguranța, reglementările, garanția și asistența tehnică</p> <p>Este posibil ca informații de acest tip să fie livrate împreună cu computerul dumneavoastră. Pentru informații suplimentare despre reglementări, consultați pagina de start pentru conformitatea cu reglementările pe site-ul www.dell.com la următoarea adresă: www.dell.com/regulatory_compliance.</p>	<ul style="list-style-type: none"> • Informații privind garanția • Termeni și condiții (numai pentru S.U.A.) • Instrucțiuni de siguranță • Informații privind reglementările • informații despre ergonomie • Acord de licență pentru utilizatorii finali

Document/Suport/Etichetă	Cuprins
<p>Manual de service</p> <p><i>Service Manual</i> (Manual de service) pentru computerul dumneavoastră este disponibil la adresa support.dell.com.</p>	<ul style="list-style-type: none"> • Cum se scot și se înlocuiesc componentele • Cum se configurează setările de sistem • Cum se depanează și se rezolvă problemele
<p>Ghid tehnologic Dell</p> <p><i>Dell Technology Guide</i> (Ghidul tehnologic Dell) este disponibil la adresa support.dell.com.</p>	<ul style="list-style-type: none"> • Despre sistemul dumneavoastră de operare • Utilizarea și întreținerea dispozitivelor • Înțelegerea tehnologiilor, cum ar fi RAID, Internet, tehnologie wireless Bluetooth[®], e-mail, conectare la rețea și altele.
<p>Ghidul administratorului pentru gestionarea sistemelor Dell™</p> <p><i>Dell Systems Management Administrator's Guide</i> (Ghidul administratorului pentru gestionarea sistemelor Dell) este disponibil la adresa support.dell.com.</p>	<ul style="list-style-type: none"> • Despre Intel[®] Active Management Technology (iAMT[®]), inclusiv prezentare generală, caracteristici, informații despre instalare și configurare. • Amplasarea driverelor pentru iAMT.
<p>Etichetă licență Microsoft[®] Windows[®]</p> <p>Licența dumneavoastră Microsoft Windows este localizată pe computer.</p>	<ul style="list-style-type: none"> • Oferă cheia de produs pentru sistemul dumneavoastră de operare.

Obținerea de ajutor

Obținerea de asistență



AVERTISMENT: Dacă trebuie să scoateți carcasa computerului, deconectați mai întâi cablurile de alimentare și modem ale computerului de la toate prizele electrice. Urmați instrucțiunile de siguranță livrate împreună cu computerul.

Dacă întâmpinați o problemă cu computerul, puteți efectua următorii pași pentru a diagnostica și a depana problema:

- 1 Consultați „Sfaturi“ la pagina 41 pentru informații și proceduri cu privire la problema pe care o întâmpină computerul.
- 2 Consultați „Dell Diagnostics“ la pagina 52 pentru proceduri despre executarea Dell Diagnostics.
- 3 Completați „Listă de verificare diagnosticare“ la pagina 74.
- 4 Utilizați suita extinsă Dell de servicii online disponibile la Dell Support (support.dell.com) pentru ajutor cu privire la procedurile de instalare și depanare. Consultați „Servicii Online“ la pagina 69 pentru o listă mai detaliată a Dell Support online.
- 5 Dacă pașii precedenți nu au rezolvat problema, consultați „Cum se poate contacta Dell“ la pagina 75.



NOTĂ: Contactați Dell Support de pe un post telefonic aflat în apropierea computerului, astfel încât personalul de asistență să vă poată ajuta cu toate procedurile necesare.



NOTĂ: Este posibil ca sistemul Cod de service expres al companiei Dell să nu fie disponibil în toate țările.

Atunci când vi se solicită de către sistemul telefonic automat al companiei Dell, introduceți Codul de service expres pentru a direcționa apelul către personalul de asistență competent. Dacă nu aveți un Cod de service expres, deschideți folderul **Dell Accessories** (Accesorii Dell), faceți dublu clic pe pictograma **Express Service Code** (Cod de service expres) și urmați instrucțiunile.

Pentru instrucțiuni despre utilizarea Dell Support, consultați „Asistență tehnică și serviciu clienți“ la pagina 69.



NOTĂ: Unele dintre următoarele servicii nu sunt întotdeauna disponibile în toate locațiile din afara Statelor Unite continentale. Contactați reprezentantul local Dell pentru informații despre disponibilitate.

Apel rapid pentru asistență

Dacă administratorul sistemului dumneavoastră a configurat sistemul computerului utilizând Intel® Active Management Technology (iAMT), puteți obține ajutor prin serviciul Apel rapid pentru asistență. Serviciul Apel rapid pentru asistență avertizează departamentul IT despre problema dumneavoastră și permite tehnicienilor să preia controlul asupra sistemului dumneavoastră, astfel încât să îl poată repara de la distanță.

Pentru a inițializa o sesiune Apel rapid pentru asistență utilizând tehnologia iAMT 5.0 cu departamentul dumneavoastră IT, urmați pașii de mai jos.

- 1 Asigurați-vă că ați conectat computerul la o priză electrică funcțională și la o conexiune de rețea.
- 2 Porniți (sau reporniți) computerul.
- 3 Când apare logo-ul Dell™, apăsați pe <ctrl><h>.

Încărcarea driverelor iAMT pentru instalare

Pentru a activa administrarea sistemului prin Intel AMT (iAMT), descărcați următoarele drivere Intel:

- AMT HECI
- AMT SOL/LMS

Pentru a descărca aceste drivere:

- 1 Vizitați **support.dell.com**.
- 2 Selectați **Drivers and Downloads** (Drivere și descărcări).

- 3 Selectați modelul produsului dumneavoastră și urmați instrucțiunile. Driverule AMT HECI și AMT SOL/LMS pot fi descărcate din categoria **Chipset**.

După ce ați descărcat driverule, vă puteți configura computerul pentru a beneficia de funcțiile de administrare ale tehnologiei Intel iAMT. Pentru informații despre instalarea și configurarea computerului dumneavoastră pentru administrarea prin Intel iAMT:

- 1 Vizitați **support.dell.com**.
- 2 Selectați **Manuals** (Manuale).
- 3 Localizați instrucțiunile pentru sistemul dumneavoastră.
- 4 Selectați **Dell™ Systems Management Administrator's Guide** (Ghidul administratorului pentru administrarea sistemelor Dell™) pentru instalarea Intel iAMT și informații despre configurare.

Asistență tehnică și serviciu clienți

Serviciul de asistență Dell este disponibil pentru a răspunde întrebărilor dumneavoastră despre componentele hardware Dell™. Personalul nostru de asistență utilizează diagnosticarea bazată pe calculator pentru a asigura răspunsuri rapide și precise.

Pentru a contacta serviciul de asistență Dell, consultați „Înainte de a apela serviciul clienți“ la pagina 73, iar apoi consultați informațiile de contact pentru regiunea dumneavoastră sau accesați **support.dell.com**.

DellConnect™

DellConnect este un instrument de acces online simplu care permite unui asociat de service și asistență al companiei Dell să acceseze computerul dumneavoastră prin intermediul unei conexiuni de bandă largă, să diagnosticheze problema și să o remedieze, toate acestea sub supravegherea dumneavoastră. Pentru mai multe informații, vizitați **support.dell.com** și faceți clic pe **DellConnect**.

Servicii Online

Puteți afla informații despre produsele și serviciile Dell pe următoarele site-uri web:

www.dell.com

www.dell.com/ap (numai pentru țările din Asia/coasta asiatică a Oceanului Pacific)

www.dell.com/jp (numai pentru Japonia)

www.euro.dell.com (numai pentru Europa)

www.dell.com/la (numai pentru țările din America Latină și țările caraibiene)

www.dell.ca (numai pentru Canada)

Puteți accesa Dell Support prin intermediul următoarelor site-uri Web și adrese de e-mail:

- Site-uri web Dell Support:
support.dell.com
support.jp.dell.com (numai pentru Japonia)
support.euro.dell.com (numai pentru Europa)
- Adrese de e-mail Dell Support:
mobile_support@us.dell.com
support@us.dell.com
la-techsupport@dell.com (numai pentru țările din America Latină și țările caraibiene)
apsupport@dell.com (numai pentru țările din Asia/coasta asiatică a Oceanului Pacific)
- Adrese de e-mail Dell Marketing și Vânzări:
apmarketing@dell.com (numai pentru țările din Asia/coasta asiatică a Oceanului Pacific)
sales_canada@dell.com (numai pentru Canada)
- Protocol de transfer fișiere anonim (FTP):
ftp.dell.com – conectați-vă ca utilizator anonim și utilizați adresa dumneavoastră de e-mail ca parolă

Serviciul AutoTech

Serviciul automatizat de asistență Dell—AutoTech—oferă răspunsuri înregistrate la cele mai frecvente întrebări puse de clienții Dell despre laptopuri și desktopuri.

Când contactați serviciul AutoTech, utilizați telefonul dumneavoastră cu taste pentru a selecta subiectele care corespund întrebărilor dumneavoastră. Pentru numărul de telefon valabil pentru regiunea dumneavoastră, consultați „Cum se poate contacta Dell“ la pagina 75.

Serviciu automat stare comandă

Pentru a verifica starea produselor Dell pe care le-ați comandat, puteți accesa **support.dell.com** sau puteți apela la serviciul automat stare comandă.

O înregistrare vă solicită informațiile necesare pentru a localiza și a raporta informațiile despre comanda dumneavoastră. Pentru numărul de telefon valabil pentru regiunea dumneavoastră, consultați „Cum se poate contacta Dell“ la pagina 75.

Probleme cu comanda dumneavoastră

Dacă aveți o problemă cu comanda dumneavoastră, cum ar fi piese lipsă, piese greșite sau facturare incorectă, contactați Dell pentru asistență clienți. Când efectuați apelul, trebuie să aveți la îndemână factura sau bonul de livrare. Pentru numărul de telefon valabil pentru regiunea dumneavoastră, consultați „Cum se poate contacta Dell“ la pagina 75.

Informații produs

Dacă aveți nevoie de informații despre produse suplimentare disponibile de la Dell sau dacă doriți să efectuați o comandă, vizitați site-ul web Dell disponibil la adresa **www.dell.com**. Pentru numărul de telefon valabil pentru regiunea dumneavoastră sau pentru a discuta cu un specialist în vânzări, consultați „Cum se poate contacta Dell“ la pagina 75.

Restituirea articolelor în garanție pentru reparare sau pentru rambursare

Pregătiți toate articolele care sunt restituite, atât pentru reparare, cât și pentru rambursare, după cum urmează:

- 1** Apelați Dell pentru a obține un Număr de autorizație pentru restituirea materialului și scrieți-l clar și la vedere pe partea exterioară a cutiei.
Pentru numărul de telefon valabil pentru regiunea dumneavoastră, consultați „Cum se poate contacta Dell“ la pagina 75. Includeți o copie a facturii și o scrisoare care descrie motivul restituirii.
- 2** Includeți o copie a Listei de verificare a diagnosticării (consultați „Listă de verificare diagnosticare“ la pagina 74), indicând testele pe care le-ați executat și mesajele de eroare raportate de Dell Diagnostics (consultați „Cum se poate contacta Dell“ la pagina 75).
- 3** Includeți toate accesoriile care aparțin articolului (-elor) restituit(e) (cabluri de alimentare, dischete de software, ghiduri și altele) dacă restituirea se face în scopul rambursării.
- 4** Ambalați echipamentul care va fi restituit în materialele de ambalare originale (sau echivalent).

Plata cheltuielilor de expediere vă revine dumneavoastră. De asemenea, vă revine răspunderea asigurării oricărui produs restituit și vă asumați riscul de pierdere în timpul expedierii către Dell. Coletele contra ramburs (C.O.D.) nu vor fi acceptate.

Restituirile care nu vor respecta toate cerințele de mai sus vor fi refuzate la depozitul de recepție Dell și vă vor fi înapoiate.

Înainte de a apela serviciul clienți



NOTĂ: Pregătiți codul de service expres atunci când efectuați apelul. Codul ajută sistemul telefonic de asistență automat al Dell să direcționeze apelul dumneavoastră cu mai multă eficiență. S-ar putea să vi se solicite și Eticheta de service (aflată pe partea din spate sau pe partea inferioară a computerului dumneavoastră).

Nu uitați să completați Lista de verificare a diagnosticării (consultați „Listă de verificare diagnosticare“ la pagina 74). Dacă este posibil, porniți computerul înainte să apelați la Dell pentru asistență și efectuați apelul de la un telefon aflat în apropierea computerului. S-ar putea să vi se solicite să tastați câteva comenzi de la tastatură, să oferiți informații detaliate în timpul operațiilor sau să încercați alți pași de depanare posibili doar de la computer. Asigurați-vă că documentația computerului este disponibilă.



AVERTISMENT: Înainte de a efectua diverse operații în interiorul computerului dumneavoastră, urmați instrucțiunile de siguranță din documentația livrată odată cu computerul.

Listă de verificare diagnosticare

Nume:

Data:

Adresă:

Număr de telefon:

Etichetă de service (codul de bare aflat pe partea din spate sau pe partea inferioară a computerului dumneavoastră):

Cod de service expres:

Număr de autorizație pentru restituirea materialului (dacă este comunicat de tehnicianul de asistență Dell):

Sistem de operare și versiune:

Dispozitive:

Carduri de extensie:

Sunteți conectat la o rețea? Da Nu

Rețea, versiune și adaptor de rețea:

Programe și versiuni:

Consultați documentația sistemului dumneavoastră de operare pentru a determina conținutul fișierelor de inițializare a sistemului. În cazul în care computerul este conectat la o imprimantă, imprimați toate fișierele. În caz contrar, notați conținutul fiecărui fișier înainte să apelați Dell.

Mesaj de eroare, cod sonor sau cod de diagnosticare:

Descrierea problemei și procedurile pe care le-ați efectuat:

Cum se poate contacta Dell

Clienții din Statele Unite ale Americii pot apela 800-WWW-DELL (800-999-3355).



NOTĂ: Dacă nu dispuneți de o conexiune activă la Internet, puteți găsi informații de contact pe factura de achiziție, bonul de livrare, foaia de expediție sau catalogul de produse Dell.

Dell oferă mai multe opțiuni de asistență și service online și telefonic.

Disponibilitatea variază în funcție de țară și produs, iar unele servicii s-ar putea să nu fie disponibile în regiunea dumneavoastră. Pentru a contacta Dell referitor la probleme de vânzări, asistență tehnică sau serviciu clienți:

- 1 Vizitați **support.dell.com** și verificați țara sau regiunea dumneavoastră în meniul vertical **Choose A Country/Region** (Alegere țară/regiune) din partea inferioară a paginii.
- 2 Faceți clic pe **Contact Us** (Contactați-ne) din partea stângă a paginii și selectați legătura de service sau asistență corespunzătoare în funcție de necesitățile dumneavoastră.
- 3 Alegeți metoda de a contacta Dell care vă este convenabilă.

Index

A

- Acces la distanță inițiat de client, 68
- Acord de licență pentru utilizatorii finali (EULA), 64
- actualizări
 - software și hardware, 52
- alimentare
 - depanare, 41
 - stări indicator luminos de alimentare, 41
- Apel rapid pentru asistență, 68
- asistență, 67
 - asistență tehnică și serviciu clienți, 69
 - cum se poate contacta Dell, 75
 - DellConnect, 69
 - regională, 69
 - servicii online, 69

C

- căutare informații, 63
- cheie de produs sistem de operare, 65
- Cod de service expres, 63

- conectare
 - cablu de rețea, 19
 - cabluri de alimentare, 20
 - Internet, 24
 - modem, 19
 - monitor, 18
 - rețea, 21
- configurare
 - computer, 17
 - configurare rapidă, 17
 - instalarea computerului dumneavoastră într-o incintă, 22
 - Internet, 25
- cum se poate contacta Dell, 67, 75

D

- Dell
 - actualizări software, 52
 - asistență tehnică și serviciu clienți, 69
 - cum se poate contacta, 67, 75
 - Serviciul de actualizare tehnică, 52
 - utilitar de asistență, 52
- Dell Diagnostics, 52
 - pornire de pe hard disk-ul dumneavoastră, 52
 - pornire de pe suportul optic Drivers and Utilities (Driverere și utilitare), 53

- DellConnect, 69
- depanare, 41, 65
 - alimentare, 41
 - computerul nu răspunde, 50
 - Dell Diagnostics, 52
 - ecran albastru, 51
 - memorie, 50
 - programe și compatibilitate
 - Windows, 51
 - programul se blochează, 50
 - restabilire la starea anterioară, 58
 - sfaturi, 41
 - software, 50-51
 - stări indicator luminos de alimentare, 41
- diagnosticare
 - Dell, 52
- documentație, 63
 - Ghid tehnologic Dell, 65
 - Ghidul administratorului pentru gestionarea sistemelor Dell, 65
 - Manual de service, 65
- drivere, 55
 - identificare, 55
 - reinstalare, 55
 - revenirea la o versiune anterioară, 56
 - suport optic Drivers and Utilities (Drivere și utilitare), 64

E

- etichetă de licență, 65
- Etichetă de service, 63
- Etichetă licență Windows, 65
- experți
 - Expert Compatibilitate programe, 51
 - Expert transfer fișiere și setări, 26
- Expert transfer fișiere și setări, 26

G

- Ghid tehnologic Dell, 65
- Ghidul administratorului pentru gestionarea sistemelor Dell, 65

I

- informații despre ergonomie, 64
- informații privind asistența, 64
- informații privind garanția, 64
- informații privind reglementările, 64
- informații privind siguranța, 64
- Intel Active Management Technology (iAMT)
 - activare, 68
 - Apel rapid pentru asistență, 68
 - documentație, 65

Internet

- conectare, 24
- configurare, 25

M

Manual de service, 65

- memorie
- depanare, 50

N

numere de telefon, 75

P

- probleme
- restabilire la starea anterioară, 58

R

- rețele, 21
- conectare, 21
- reinstalare
- drive și utilitare, 55
- software, 55
- Restabilire sistem, 58

S

- sistem de operare
- Dell Factory Image Restore, 59
- reinstalare, 64
- Restabilire sistem, 58
- suport optic, 60
- software
- actualizări, 52
- depanare, 51
- probleme, 51
- reinstalare, 55
- Software sistem desktop, 64
- specificații
- alimentare, 37
- audio, 32
- comenzi și indicatori
- luminoși, 36-38
- conectori, 35
- date fizice, 38
- informații sistem, 31
- magistrală de extensie, 32
- mediu, 39
- memorie, 31
- procesor, 31
- toate, 31
- unități, 34
- video, 32
- suport optic
- Drivers and Utilities
- (Drive și utilitare), 64
- sistem de operare, 64

Suport optic Drivers and Utilities
(Driveri și utilitare), 56, 64
suport optic Drivers and Utilities
(Driveri și utilitare)
Dell Diagnostics, 52
Suport optic Operating System
(Sistem de operare), 64

Windows XP

Expert transfer fișiere și setări, 26
reinstalare, 64
Restabilire sistem, 58
Revenire driver dispozitiv, 56
revenirea la o versiune anterioară
a driverului dispozitivului, 56

T

Termeni și condiții, 64
transferul de informații la un
computer nou, 26

V

vedere
conectori panou spate, 7-9
față, 7
spate, 8, 14

W

Windows Vista
Dell Factory Image Restore, 59
Expert Compatibilitate
programe, 51
reinstalare, 64
Restabilire sistem, 58