

Dell™ Optiplex™ 960

セットアップおよびクイックリファ レンスガイド

このガイドは、お使いのコンピュータの機能概要、仕様、クイックセットアップ、ソフトウェア、トラブルシューティングの情報を記載しています。OS、デバイス、およびテクノロジーの詳細については、support.jp.dell.comで『Dell テクノロジガイド』を参照してください。

モデル DCSM, DCNE, DCCY

メモ、注意、警告



メモ: コンピュータを使いやすくするための重要な情報を説明しています。



注意: ハードウェアの損傷やデータの損失の可能性を示し、その危険を回避するための方法を説明しています。



警告: 物的損害、けが、または死亡の原因となる可能性があることを示しています。

DELL™ シリーズコンピュータをご購入いただいた場合、この文書の Microsoft® Windows® オペレーティングシステムについての説明は適用されません。

Macrovision 製品通知

この製品には、Macrovision Corporation および他の権利所有者が所有する一定の米国 特許権および知的所有権によって保護されている著作権保護技術が組み込まれています。本製品の著作権保護テクノロジーは Macrovision Corporation に使用権限があり、同社の許可がない限り、家庭内および限定的な表示にのみ使用することを目的としています。リバースエンジニアリングや分解は禁止されています。

この文書の情報は、事前の通知なく変更されることがあります。

© 2008 すべての著作権は Dell Inc. にあります。

Dell Inc. の書面による許可のない複製は、いかなる形態においても厳重に禁じられています。

本書に使用されている商標 : Dell、DELL のロゴ、OptiPlex、および DellConnect は Dell Inc. の商標です。Bluetooth は Bluetooth SIG, Inc. の登録商標で、Dell はその使用権を所有します。Intel、Pentium、iAMT、Core および Celeron は米国またはその他の国における Intel Corporation の登録商標です。Blu-ray Disc は Blu-ray Disc Association の商標です。Microsoft、Windows、Windows Server、MS-DOS、Windows Vista、および Windows Vista スタートボタンロゴは米国またはその他の国における Microsoft Corporation の商標、または登録商標です。AMD、ATI、ATI Mobility Radeon は Advanced Micro Devices, Inc. の商標です。

本書では、上記記載以外の商標および会社名が使用されている場合があります。それらの商標や会社名は、一切 Dell Inc. に帰属するものではありません。

モデル DCSM, DCNE, DCCY

2008 年 8 月

P/N H728D

Rev.A00

目次

1	コンピュータについて.....	7
	ミニタワー — 正面図.....	7
	ミニタワー — 背面図.....	8
	ミニタワー — 背面パネルコネクタ.....	9
	デスクトップ — 正面図.....	10
	デスクトップ — 背面図.....	11
	デスクトップ — 背面パネルコネクタ.....	12
	SFF (Small Form Factor) — 正面図.....	13
	SFF (Small Form Factor) — 背面図.....	14
	SFF (Small Form Factor) — 背面パネルコネクタ.....	15
2	コンピュータのセットアップ.....	17
	クイックセットアップ.....	17
	エンクロージャにコンピュータを設置する場合.....	22
	インターネットへの接続.....	24
	インターネット接続のセットアップ.....	24

新しいコンピュータへの情報の転送	26
Microsoft® Windows Vista® OS	26
Microsoft Windows® XP	26
3 仕様	31
4 トラブルシューティングのヒント	41
ハードウェアに関するトラブルシューティングの 実行	41
ヒント	41
電源の問題	41
メモリの問題	50
フリーズおよびソフトウェアの問題	51
デルテクニカルアップデートサービス	52
Dell Diagnostics (診断) プログラム	52
5 ソフトウェアの再インストール	55
ドライバ	55
ドライバの確認	55
ドライバおよびユーティリティの再 インストール	55
お使いのオペレーティングシステムの復元	58
Microsoft® Windows® システムの復元 の使い方	58
Dell Factory Image Restore の使い方	59
『再インストール用』メディアの使い方	60

6	情報の調べ方	63
7	困ったときは	65
	テクニカルサポートを受けるには	65
	Fast Call for Help	66
	iAMT ドライバがロードされます	66
	テクニカルサポートとカスタマー サービス	67
	DellConnect™	67
	オンラインサービス	67
	ファックス情報サービス	68
	24 時間納期案内電話サービス	68
	ご注文に関する問題	69
	製品情報	69
	保証期間中の修理と返品について	69
	お問い合わせになる前に	70
	デルへのお問い合わせ	72
	索引	73

コンピュータについて

ミニタワー — 正面図

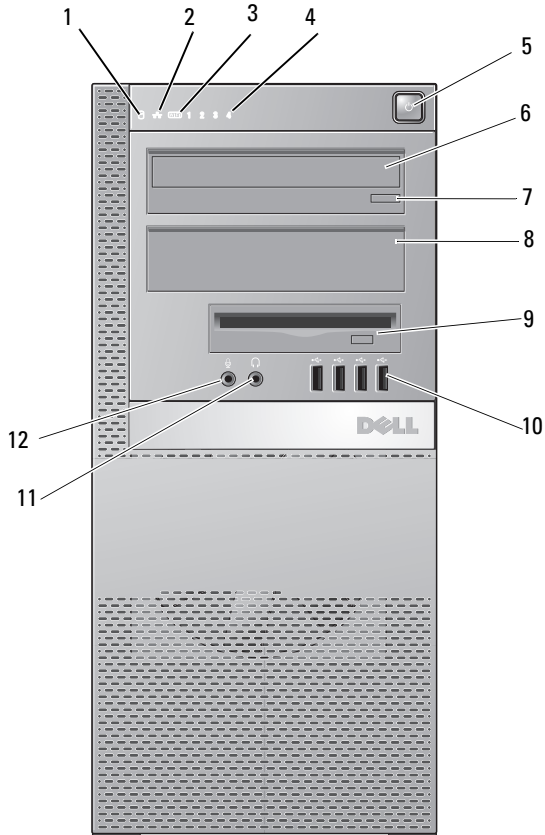

- | | | | |
|---|------------------|---|----------|
| 1 | ハードドライブ動作ライト | 2 | リンク保全ライト |
| 3 | WiFi ライト (オプション) | 4 | 診断ライト |
| 5 | 電源ボタンと電源ライト | 6 | 光学ドライブ |

- 7 光学ドライブ取り出しボタン 8 光学ドライブフィルターパネル
- 9 オプションのフロッピードライブまたはメモリーカードリーダー用の Flex Bay
- 11 ヘッドフォンコネクタ 12 マイク用コネクタ

ミニタワー — 背面図

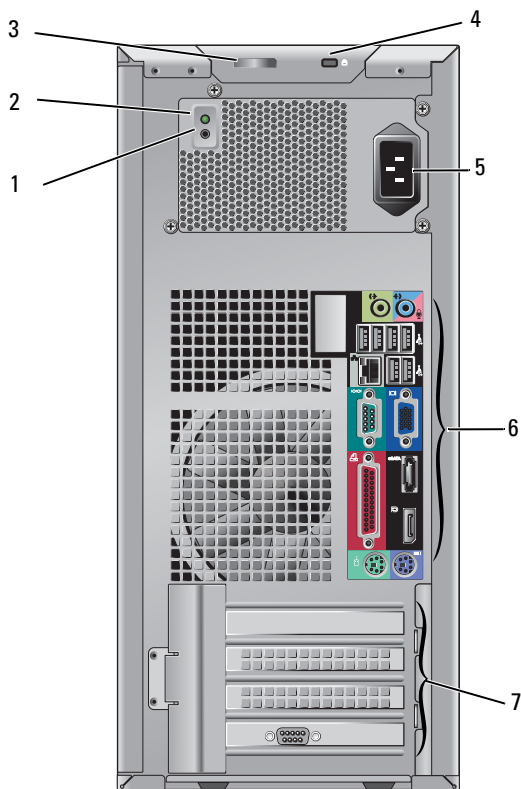

- | | | | |
|---|---|---|-----------------|
| 1 | 電源装置確認ボタン | 2 | 電源装置確認ライト |
| 3 | カバーリリーススラッチとパッド
ロックリング (セキュリティ用ネ
ジもオプション) | 4 | セキュリティーケーブルスロット |
| 5 | 電源コネクタ | 6 | 背面パネルコネクタ |
| 7 | 拡張カードスロット (4) | | |

ミニタワー — 背面パネルコネクタ

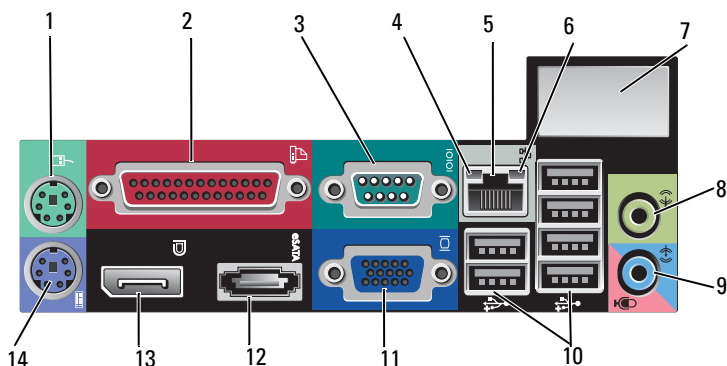

- | | | | |
|----|--------------------------|----|----------------------|
| 1 | PS2 マウスコネクタ | 2 | パラレル (プリンタ) コネクタ |
| 3 | シリアルコネクタ | 4 | ネットワークアクティビティラ
イト |
| 5 | ネットワークアダプタコネクタ | 6 | リンク保全ライト |
| 7 | オプションのワイヤレスコネク
タ用スペース | 8 | ライン出力コネクタ |
| 9 | ライン入力/マイクコネクタ | 10 | USB 2.0 コネクタ (6) |
| 11 | VGA ビデオコネクタ | 12 | eSATA コネクタ |
| 13 | DisplayPort コネクタ | 14 | PS2 キーボードコネクタ |

デスクトップ — 正面図

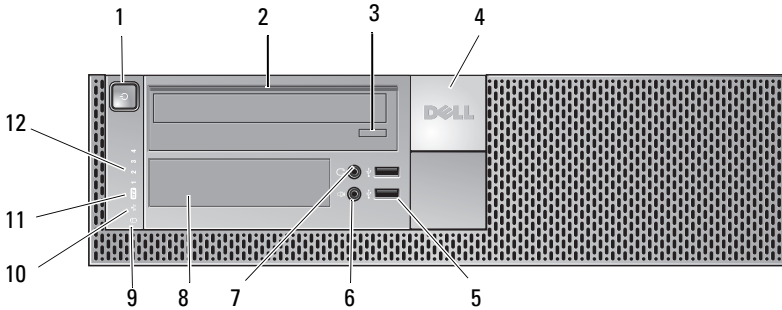

- | | |
|---------------------|---|
| 1 電源ボタンと電源ライト | 2 光学ドライブ |
| 3 光学ドライブトレイ取り出しボタン | 4 Dell™ バッジ |
| 5 USB 2.0 コネクタ (2) | 6 マイク用コネクタ |
| 7 ヘッドフォンコネクタ | 8 オプションのフロッピードライブ、メモリカードリーダー、3.5インチハードディスクドライブ用の Flex Bay |
| 9 ハードドライブ動作ライト | 10 リンク保全ライト |
| 11 WiFi ライト (オプション) | 12 診断ライト |

デスクトップ — 背面図

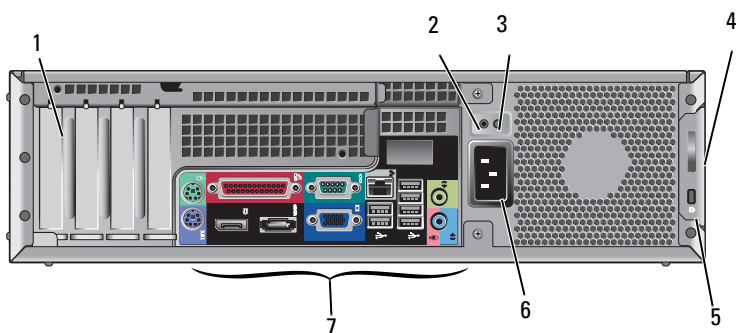

- | | |
|------------------|--|
| 1 拡張カードスロット (4) | 2 電源装置確認ボタン |
| 3 電源装置確認ライト | 4 カバーリリースラッチとパッド
ロックリング (セキュリティ用ネ
ジもオプション) |
| 5 セキュリティケーブルスロット | 6 電源コネクタ |
| 7 背面パネルコネクタ | |

デスクトップ — 背面パネルコネクタ

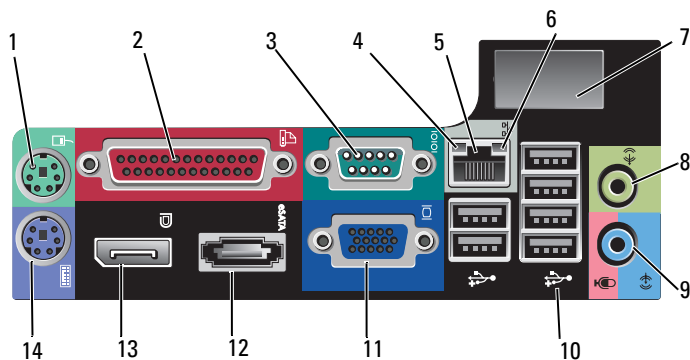

- | | | | |
|----|----------------------|----|------------------|
| 1 | PS2 マウスコネクタ | 2 | パラレル (プリンタ) コネクタ |
| 3 | シリアルコネクタ | 4 | ネットワークアクティビティライト |
| 5 | ネットワークアダプタコネクタ | 6 | リンク保全ライト |
| 7 | オプションのワイヤレスコネクタ用スペース | 8 | ライン出力コネクタ |
| 9 | ライン入力/マイクコネクタ | 10 | USB 2.0 コネクタ (6) |
| 11 | VGA ビデオコネクタ | 12 | eSATA コネクタ |
| 13 | DisplayPort コネクタ | 14 | PS2 キーボードコネクタ |

SFF (Small Form Factor) — 正面図

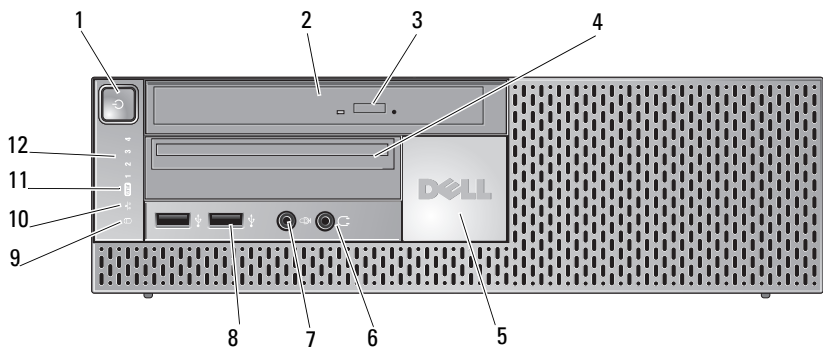

- | | |
|---------------------|--|
| 1 電源ボタンと電源ライト | 2 光学ドライブ (スリムライン) |
| 3 光学ドライブ取り出しボタン | 4 オプションのフロッピードライブ
またはメモリーカードリーダー用の
スリムライン Flex Bay |
| 5 デルバッジ | 6 ヘッドフォンコネクタ |
| 7 マイク用コネクタ | 8 USB 2.0 コネクタ (2) |
| 9 ハードドライブ動作ライト | 10 リンク保全ライト |
| 11 WiFi ライト (オプション) | 12 診断ライト |

SFF (Small Form Factor) — 背面図

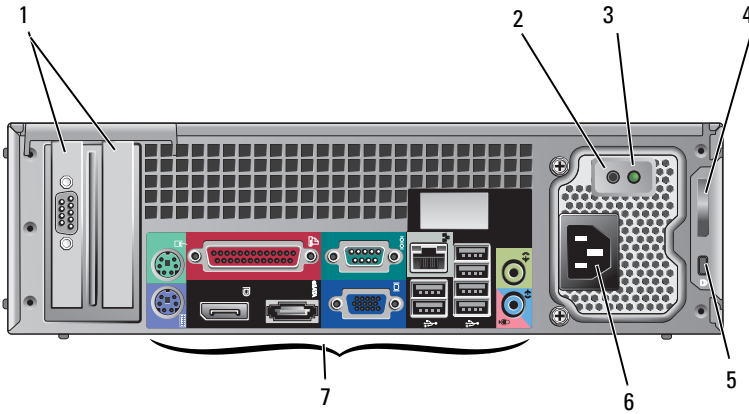

- | | | | |
|---|----------------|---|--|
| 1 | 拡張カードスロット (2) | 2 | 電源装置確認ボタン |
| 3 | 電源装置確認ライト | 4 | カバーリリースラッチとパッド
ロックリング (セキュリティ用ネ
ジもオプション) |
| 5 | セキュリティケーブルスロット | 6 | 電源コネクタ |
| 7 | 背面パネルコネクタ | | |

SFF (Small Form Factor) — 背面パネルコネクタ

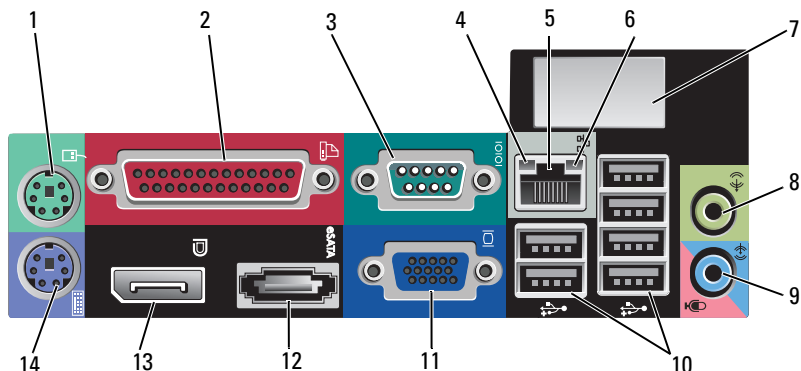

- | | | | |
|----|----------------------|----|------------------|
| 1 | PS2 マウスコネクタ | 2 | パラレル (プリンタ) コネクタ |
| 3 | シリアルコネクタ | 4 | ネットワークアクティビティライト |
| 5 | ネットワークアダプタコネクタ | 6 | リンク保全ライト |
| 7 | オプションのワイヤレスコネクタ用スペース | 8 | ライン出力コネクタ |
| 9 | ライン入力/マイクコネクタ | 10 | USB 2.0 コネクタ (6) |
| 11 | VGA ビデオコネクタ | 12 | eSATA コネクタ |
| 13 | DisplayPort コネクタ | 14 | PS2 キーボードコネクタ |

コンピュータのセットアップ

クイックセットアップ

! 警告：本項の手順を開始する前に、お使いのコンピュータに同梱の、安全にお使いいただくための注意に従ってください。

✍ メモ：ご注文いただかなかったデバイスは、同梱されていない場合があります。

- 1 お使いのコンピュータには VGA およびビデオ用 DisplayPort コネクタが付属しています（図はデスクトップのバックパネルです）。

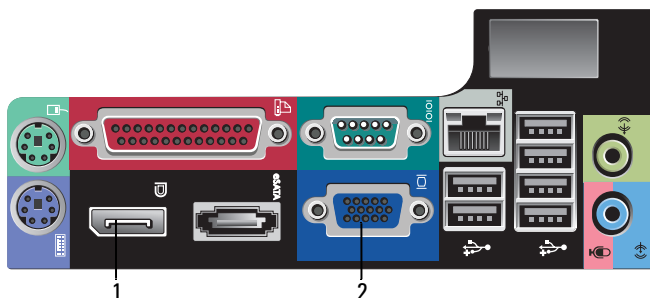

- 1 DisplayPort コネクタ 2 VGA ビデオコネクタ

- 2 ビデオ用 DisplayPort を使用する場合、VGA および/または DVI のみサポートする旧式モニタに接続するオプションアダプタが必要になる場合があります（www.dell.com/jpでダウンロードできます）。DisplayPort に関する詳細は Dell テクノロジガイドを参照してください。

✍ メモ：DisplayPort モニタ、またはアダプタに接続している場合、起動中、または DOS の実行中はシステムのマルチモニタ機能は使用できません。出力は DisplayPort モニタのみに制限されます。システムが Windows から起動し、グラフィックスドライバをロードすると、マルチモニターのサポートは正常に機能するようになります。

メモ: DisplayPort モニタまたはアダプタを接続すると、x16 PCI-Express スロットが無効になります。これは有効な設定ではありません。PCI-Express カードを取り外してください。PCI-Express カードがグラフィックスカードではない場合、代わりに VGA ポートでディスプレイデバイスに接続することもできます。

3 VGA ケーブルを使用してモニタに接続します。

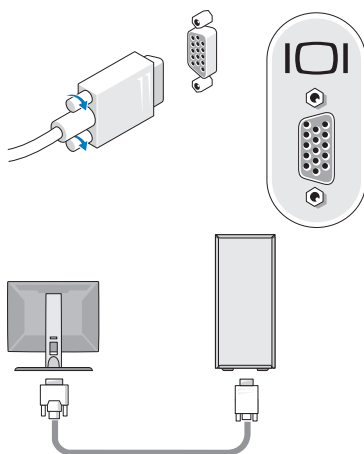

4 キーボードまたはマウスなどの USB デバイスを接続します。

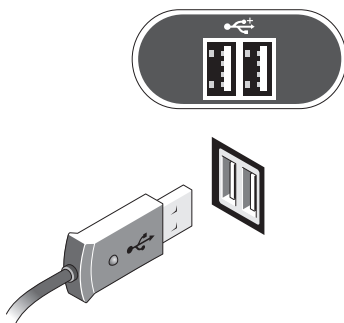

- 5 ネットワークケーブルを接続します。

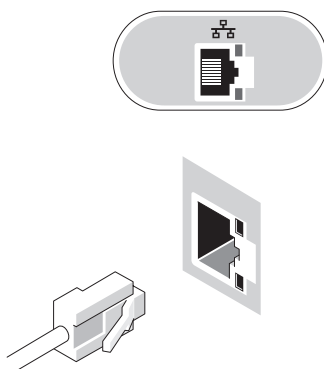

- 6 モデムに接続します（コンピュータに接続のオプションがある場合）。

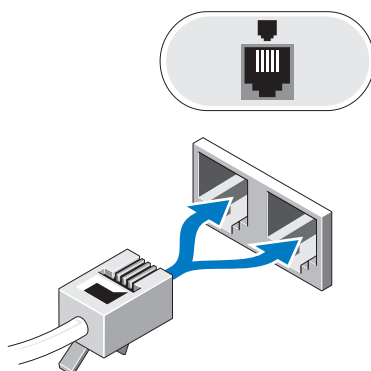

- 7 電源ケーブル（単一または複数）を接続します。

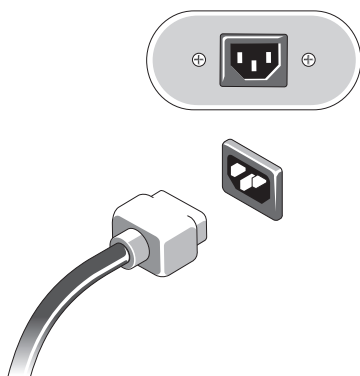

- 8 モニタとコンピュータの電源ボタンを押します。

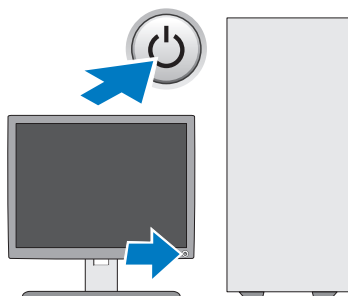

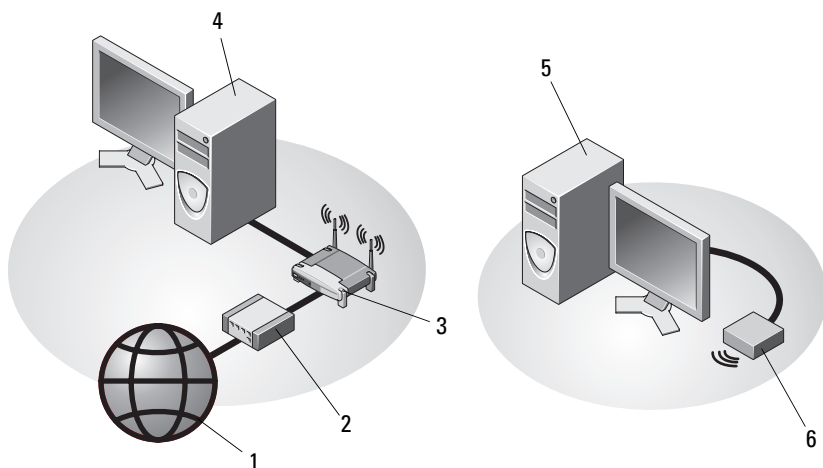

9 お使いのネットワークに接続します。

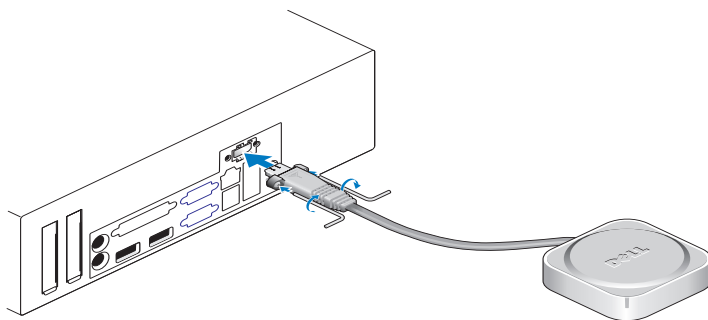

- | | | | |
|---|--|---|-----------------------------|
| 1 | インターネットサービス | 2 | ケーブルモデムまたは DSL モデム |
| 3 | ワイヤスルーター（コンピュータにオプションで WiFi 機能がある場合は必要ありません） | 4 | ネットワークアダプタを搭載したデスクトップコンピュータ |
| 5 | USB ワイヤレスアダプタを搭載したデスクトップコンピュータ | 6 | USB ワイヤレスアダプタ |

Dell™ ワイヤレスアンテナを購入している場合は、ワイヤレスコネクタに接続します。



 **メモ:** セキュリティ上の理由から、ワイヤレスアンテナは特殊なネジでシステムに取り付けられ、キットに付属されているキーを使用しなければ取り外すことはできません。ネジを取り付けなくてもワイヤレスアンテナは正常に機能します。

エンクロージャにコンピュータを設置する場合

お使いのコンピュータをエンクロージャに取り付けると、空気の流れが妨げられ、コンピュータのパフォーマンスに影響する場合があります。コンピュータが過熱する原因にもなる可能性があります。コンピュータをエンクロージャに設置する場合は、次のガイドラインに従ってください。

 **警告:** コンピュータをエンクロージャに設置する前に、お使いのコンピュータに付属しているガイドの安全にお使いいただくための注意事項をお読みください。

 **注意:** 本書に示す動作時の温度仕様は、動作時の最大周囲温度です。本体をエンクロージャに取り付ける際には、設置場所の室温に配慮する必要があります。たとえば、室温が 25°C の場合、システムの仕様によっては、最大動作温度に達するまで 10°C しかない場合もあります。コンピュータの仕様に関する詳細については、31 ページの「仕様」を参照してください。

- コンピュータの通気が正常に行われるように、通気孔があるすべての面に少なくとも約 10 cm の空間を確保してください。

システムの通気孔がない方の面は、エンクロージャの近くに設置できません。ただし、音響や振動を最適化するため、絶縁機能がない限りシステム面がエンクロージャに触れないようにしてください。通常、絶縁機能はシステムの底部にありますが、一部のシステムでは別の面に絶縁機能を備えている場合があります。

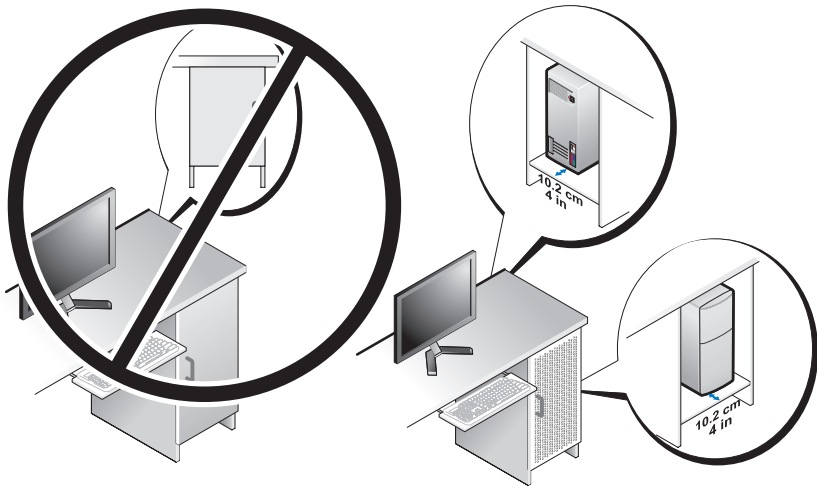

- システムに入る空気がシステムの動作温度条件に適合するように、エンクロージャを設計する必要があります。エンクロージャの設計は、システムに入る空気温度の上昇を最低限に抑えるよう考慮する必要があります。このため、以下の措置を行います。
 - 少なくとも 30% の通気（前面と背面）が可能になるよう、エンクロージャの通気口を設置する。
 - システムへのダイレクトな通気が可能になるよう、システムの通気口とエンクロージャの通気口を並べて設置する。これはシステムの排気で特に重要です。
 - 熱気が逃げるようエンクロージャの最も高い位置（ドアとエンクロージャの上部のすき間など）に通気口があるようにする。
- ➡ **注意：** 通気を妨げるエンクロージャにはコンピュータを設置しないでください。通気が妨げられると、コンピュータのパフォーマンスが影響を受けたり、場合によってはオーバーヒートの原因にもなります。
- お使いのコンピュータをデスクのコーナーやデスクの下に設置する場合、適切な換気のために必要な空気の流れを確保するため、コンピュータの前面から少なくとも 5.1 cm、背面から壁までの間に少なくとも 5.1 cm のすきまがあるようにします。

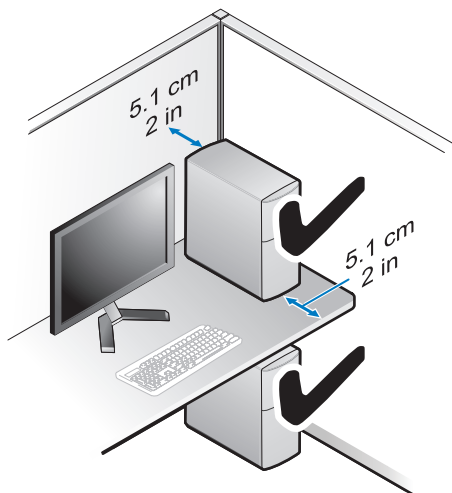

インターネットへの接続

 **メモ:** ISP および ISP が提供するオプションは国によって異なります。

インターネットに接続するには、モデムまたはネットワーク接続、および ISP (インターネットサービスプロバイダ) が必要です。ダイヤルアップ接続をお使いの場合、インターネット接続をセットアップする前に、コンピュータのモデムコネクタおよび壁の電話コンセントに電話線を接続します。DSL またはケーブル (衛星) モデム接続をお使いの場合、セットアップの手順についてはご契約の ISP または携帯電話サービスにお問い合わせください。

インターネット接続のセットアップ



デスクトップ上にある ISP から提供されたショートカットを使用してインターネット接続をセットアップするには、次の手順を実行します。

- 1 開いているファイルをすべて保存してから閉じ、実行中のプログラムをすべて終了します。
- 2 Microsoft® Windows® デスクトップで ISP のアイコンをダブルクリックします。
- 3 画面の手順に従ってセットアップを完了します。

デスクトップに ISP のアイコンがない場合、または別の ISP を使ってインターネット接続をセットアップしたい場合は、下記の該当する項の手順を実行します。

 **メモ:** インターネットに接続できない場合は、『Dell テクノロジガイド』を参照してください。過去にインターネットに正常に接続できていた場合、ISP のサービスが停止している可能性があります。サービスの状態について ISP に確認するか、後でもう一度接続してみてください。

 **メモ:** ご契約の ISP 情報をご用意ください。ISP に登録していない場合は、インターネット接続 ウィザードをご利用ください。

- 1 開いているファイルをすべて保存してから閉じ、実行中のプログラムをすべて終了します。
 - 2 Windows Vista スタートボタン  → コントロールパネルをクリックします。
 - 3 ネットワークとインターネットのインターネットへの接続をクリックします。
 - 4 インターネットへの接続ウィンドウで、希望する接続方法によって、ブロードバンド (PPPoE) またはダイヤルアップをクリックします。
 - DSL、衛星モデム、ケーブルテレビのモデム、または Bluetooth ワイヤレステクノロジー接続を使用する場合は、ブロードバンドを選択します。
 - ダイヤルアップモデムまたは ISDN を使用する場合は、ダイヤルアップを選択します。
-  **メモ:** どの接続タイプを選択すべきか分からない場合は、選択についての説明を表示しますをクリックするか、ご契約の ISP にお問い合わせください。
- 5 画面の指示に従って、ISP から提供されたセットアップ情報を使用してセットアップを完了します。

新しいコンピュータへの情報の転送

Microsoft® Windows Vista® OS

- 1 Windows Vista のスタートボタンをクリックし、その後 **ファイルと設定を転送する** → **Windows Easy Transfer** をスタートするをクリックします。
- 2 ユーザーアカウント制御ダイアログボックスで、**続行**をクリックします。
- 3 **新しい転送を開始する** または **実行中の転送を続行する** をクリックします。
- 4 Windows Easy Transfer ウィザードの画面の指示に従います。

Microsoft Windows® XP

Microsoft Windows XP には、データを元のコンピュータから新しいコンピュータに転送する、ファイルと設定の転送ウィザードがあります。

新しいコンピュータにネットワーク接続またはシリアル接続を介してデータを転送したり、書き込み可能 CD などのリムーバブルメディアにデータを保存したりできます。



メモ: 古いコンピュータから新しいコンピュータに情報を転送するには、シリアルケーブルを 2 台のコンピュータの入力 / 出力 (I/O) ポートに直接接続します。

2 台のコンピュータで直接ケーブルを設置する手順については、マイクロソフトのウェブサイトにて (How to Set Up a Direct Cable Connection Between Two Computers in Windows XP) という文書を参照してください。この情報は、特定の国では使用できない場合もあります。

新しいコンピュータに情報を転送するには、**ファイルと設定の転送ウィザード** を実行する必要があります。

再インストール用メディアを使用してファイルと設定の転送ウィザードを実行する場合



メモ: この手順では、『再インストール用』メディアが必要です。このメディアはオプションなので、出荷時にすべてのコンピュータに付属しているわけではありません。

新しいコンピュータに情報を転送するには次の手順を実行します。

- 1 ファイルと設定の転送ウィザードを開きます。これには、**スタート→プログラム→アクセサリ→システムツール→ファイルと設定の転送ウィザード** をクリックします。
- 2 ファイルと設定の転送ウィザードの**開始** 画面が表示されたら、**次へ** をクリックします。
- 3 これはどちらのコンピュータですか? 画面で、**転送先の新しいコンピュータ→次へ** をクリックします。
- 4 **Windows XP CD** がありますか? 画面で **Windows XP CD** からウィザードを使います→**次へ** をクリックします。
- 5 今、古いコンピュータに行ってください 画面が表示されたら、古いコンピュータまたはソースコンピュータに行きます。このときに、**次へ** をクリックしないでください。

古いコンピュータからデータをコピーするには次の手順を実行します。

- 1 古いコンピュータで、Windows XP の『再インストール用』メディアを挿入します。
- 2 **Microsoft Windows XP** へようこそ 画面で、**追加のタスクを実行する** をクリックします。
- 3 **何を転送しますか?** 画面で、**ファイルと設定を転送する→次へ** とクリックします。
- 4 これはどちらのコンピュータですか? 画面で、**転送元の古いコンピュータ→次へ** をクリックします。
- 5 **転送方法を選択してください** 画面で希望の転送方法をクリックします。
- 6 **何を転送しますか?** 画面で転送する項目を選択し、**次へ** をクリックします。

情報がコピーされた後、ファイルと設定の収集フェーズを処理しています... 画面が表示されます。

- 7 **完了** をクリックします。

新しいコンピュータにデータを転送するには次の手順を実行します。

- 1 新しいコンピュータの **今**、古いコンピュータに行ってください。画面で、**次へ** をクリックします。
- 2 **ファイルと設定はどこにありますか?** 画面で設定とファイルの転送方法を選択し、**次へ** をクリックします。
ウィザードは収集したファイルと設定を新しいコンピュータに適用します。
- 3 完了画面で **終了** をクリックしてから、新しいコンピュータを再起動します。

『再インストール用』メディアを使用せずにファイルと設定の転送ウィザードを実行する場合

『再インストール用』メディアを使用せずに、ファイルと設定の転送ウィザードを実行するには、バックアップイメージファイルをリムーバブルメディアに作成できるウィザードディスクを作成する必要があります。

ウィザードディスクを作成するには、Windows XP を搭載した新しいコンピュータを使用して、以下の手順を実行します。

- 1 ファイルと設定の転送ウィザードを開きます。これには、**スタート**→**プログラム**→**アクセサリ**→**システムツール**→**ファイルと設定の転送ウィザード** をクリックします。
- 2 **ファイルと設定の転送ウィザードの開始** 画面が表示されたら、**次へ** をクリックします。
- 3 これはどちらのコンピュータですか? 画面で、**転送先の新しいコンピュータ**→**次へ** をクリックします。
- 4 **Windows XP CD がありますか?** 画面で、次のドライブでウィザードディスクを作成する→**次へ** をクリックします。
- 5 **書き込み可能 CD** などのリムーバブルメディアを挿入して、**OK** をクリックします。
- 6 ディスク作成が完了したら、**今**、古いコンピュータに行ってください。というメッセージが表示されますが、**次へ** はクリックしないでください。
- 7 古いコンピュータに移動します。

古いコンピュータからデータをコピーするには次の手順を実行します。

- 1 古いコンピュータにウィザードディスクを挿入し、**スタート→ファイル名を指定して実行** をクリックします。
- 2 ファイル名を指定して実行 ウィンドウの **名前** フィールドで、**fastwiz** (該当するリムーバブルメディア) へのパスを参照して入力し **OK** をクリックします。
- 3 **ファイルと設定の転送ウィザードの開始** 画面で、**次へ** をクリックします。
- 4 **これはどちらのコンピュータですか?** 画面で、**転送元の古いコンピュータ→次へ** をクリックします。
- 5 **転送方法を選択してください** 画面で希望の転送方法をクリックします。
- 6 **何を転送しますか?** 画面で転送する項目を選択し、**次へ** をクリックします。

情報がコピーされた後、**ファイルと設定の収集フェーズ**を処理しています... 画面が表示されます。

- 7 **完了** をクリックします。

新しいコンピュータにデータを転送するには次の手順を実行します。

- 1 新しいコンピュータの **今、古いコンピュータに行ってください** 画面で、**次へ** をクリックします。
- 2 **ファイルと設定はどこにありますか?** 画面で**設定とファイルの転送方法**を選択し、**次へ** をクリックします。画面の指示に従います。

ウィザードは収集されたファイルと設定を読み取り、それらを新しいコンピュータに適用します。

設定とファイルがすべて適用されると、**収集フェーズ**を処理しています... 画面が表示されます。

- 3 **完了** をクリックして、新しいコンピュータを再起動します。



メモ: この手順の詳細については、support.dell.com で文書 #154781 (What Are The Different Methods To Transfer Files From My Old Computer To My New Dell™ Computer Using the Microsoft® Windows® XP Operating System?) を検索してください。



メモ: Dell™ Knowledge Base のマニュアルにアクセスできない国もあります。

仕様

 **メモ:** 提供される内容は地域により異なる場合があります。コンピュータの構成に関する詳細については、[スタート→ヘルプとサポート](#)をクリックし、コンピュータに関する情報を表示するためのオプションを選択してください。

プロセッサ

プロセッサタイプ	Intel® Core™2 クアッドプロセッサ、FSB 最大 1333 MHz Intel® Core™2 Duo デスクトッププロセッサ Intel® Pentium® Dual-Core デスクトッププロセッサ Intel® Celeron® プロセッサファミリー 440
----------	---

システム情報

チップセット	Intel® Q45 Express チップセット
RAID サポート	RAID 1 (ミラーリング) RAID 0 (ストリッピング)、および Intel® Rapid Recovery Technology (IRRT)
DMA チャンネル	7
割り込みレベル	24
BIOS チップ (NVRAM)	8 MB
NIC	Intel® 82567、10/100/1000 Mbps の通信が可能な内蔵ネットワークインタフェース

メモリ

タイプ	667 MHz または 800 MHz DDR2 SDRAM
メモリのコネクタ	4

メモリ (続き)

メモリ容量

667 MHz

512 MB、1 GB、2 GB、3 GB、4 GB、8 GB

メモ: 512 MB DIMMS は 667 MHz メモリ設定でのみ使用できます。

800 MHz

1 GB、2 GB、3 GB、4 GB、8 GB

最小メモリ

667 MHz 用 512 MB、800 MHz 用 1 GB

最大搭載メモリ

8 GB

Video

タイプ:

内蔵

Intel® Q45 グラフィックコントローラ
ビデオメモリ最大 1759 MB (共有)

外付け

ATI Mobility Radeon™ HD3450 256M
ATI Mobility Radeon™ HD3470 256M

メモ: 外付けフルハイトビデオカードは、モニターおよびデスクトップの PCIe x 16 グラフィックスカードスロットでサポート可能です。ハーフハイトビデオカードは、デスクトップおよび SFF (Small Form Factor) の PCIe x 16 グラフィックスカードスロットでサポート可能です。

オーディオ

タイプ

アナログデバイス ADI 1984A Integrated HD Audio

拡張バス

バスのタイプ

PCI 2.3

PCI Express 1.0A および 2.0

SATA 1.0 および 2.0

USB 2.0

拡張バス（続き）

バス速度	x 1 スロット双方向速度 - 500 MB/ 秒 (PCI Express) x 16 スロット双方向速度 - 16 GB/ 秒 (PCI Express) 1.5 Gbps および 3.0 Gbps (SATA) 480 Mbps 高速、12 Mbps 最高速度、1.2 Mbps 低速 (USB)
拡張カードスロット	
コネクタ	ミニタワー：フルハイトスロット x 4 デスクトップ：ライザーなしのハーフハイトスロット x 4、フルハイトスロット x 2、ライザー付のハーフハイトスロット x 2 SFF (Small Form Factor)：ハーフハイトスロット x 2
PCI	ミニタワー：コネクタ x 2 ロープロファイルコネクタ x 2、PCI ライザーボードを使用する場合は、フルハイト 6.9 インチ PCI カード 2 枚（または、6.9 インチ PCI および 6.9 インチ PCIe x 16 カード各 1 枚）をサポート SFF (Small Form Factor)：コネクタ x 1
コネクタサイズ	124 ピン
コネクタデータ幅（最大）	32 ビット
PCI Express	メモ： 内蔵 DisplayPort コネクタを使用する場合、x 16 PCI Express スロットは無効になります。
コネクタ	ミニタワーおよびデスクトップ：x 16 コネクタ x 1、x 1 コネクタ x 1 SFF (Small Form Factor)：x 16 コネクタ x 1
コネクタサイズ	x 16：164 ピン x 1：36 ピン
コネクタデータ幅（最大）	16 PCI Express レーン (x 16)

拡張バス（続き）

PCIE_WLS

コネクタ	x 1（すべてのプラットフォームで使用可能）x 1
コネクタサイズ	36 ピン
使用用途	光学ワイヤレスおよび WLAN カード

ドライブ

ハードディスクドライブ	ミニタワー：3.5 インチハードディスクドライブ (HDD) x 2、または 2.5 インチ HDD x 2 デスクトップ：3.5 インチハードディスクドライブ (HDD) x 2、または 2.5 インチ HDD x 2 SFF (Small Form Factor)：3.5 インチハードディスクドライブ (HDD) x 1、または 2.5 インチ HDD x 2
使用可能なデバイス設定	ミニタワー：外付け 5.25 インチベイ x 2、外付け 3.5 インチベイ x 1、内蔵 3.5 インチベイ x 2 デスクトップ：外付け 5.25 インチベイ x 2、外付け 3.5 インチベイ x 1、内蔵 3.5 インチベイ x 1 メモ： デスクトッププラットフォームは、フロッピードライブが使用されていない場合は、3.5 インチ HDD を収容できます。 メモ： デスクトッププラットフォームは、RAID 設定では外付け 3.5 インチベイを内蔵 3.5 インチ HDD として使用します。 SFF (Small Form Factor)：外付け 5.25 インチスリムラインベイ x 1、外付け 3.5 インチスリムラインベイ x 1、内蔵 3.5 インチベイ x 1 メモ： サポートされるハードディスクドライブの数は、内蔵 3.5 インチベイの数によって決定します。 メモ： 光学ドライブ (CD、DVD) は、外付け 5.25 インチベイの数によって決定します。
フロッピードライブ	ミニタワーとデスクトップ：34 ピンコネクタ x 1 SFF (Small Form Factor)：38 ピンロープロファイルコネクタ

コネクタ

外付けコネクタ：

Video	VGA および DisplayPort コネクタ
ネットワークアダプタ	RJ-45 コネクタ
USB 2.0 準拠コネクタ x 8	ミニタワー：前面パネル x 4、背面パネル USB コネクタ x 6 デスクトップ：前面パネル x 2、背面パネル USB コネクタ x 6 SFF (Small Form Factor)：前面パネル x 2、USB コネクタ x 6
オーディオ	前面パネル：マイク、ヘッドフォンコネクタ x 1 (すべてのプラットフォームで使用可能) 背面パネル：ライン出力コネクタおよびライン入力/マイクコネクタ (すべてのプラットフォームで使用可能)
eSATA	eSATA コネクタ (すべてのプラットフォームで使用可能) x 1
シリアル	9 ピンコネクタ x 1、16550 C への互換性 (すべてのプラットフォームで使用可能)
PS/2	マウスコネクタとキーボードコネクタ (すべてのプラットフォームで使用可能)
パラレル	25 ピンコネクタ (双方向性、すべてのプラットフォームで使用可能)

システム基板コネクタ：

SATA	ミニタワー：7 ピンコネクタ x 4 デスクトップ：7 ピンコネクタ x 3 SFF (Small Form Factor)：7 ピンコネクタ x 3
内蔵 USB デバイス	メディアカードリーダー (すべてのプラットフォームで使用可能)
フロッピードライブ	ミニタワーとデスクトップの 34 ピンコネクタ x 1

コネクタ (続き)

プロセッサファン	ミニタワーとデスクトップ：5 ピンコネクタ x 1 SFF (Small Form Factor)：5 ピンコネクタ x 1、4 ピンコネクタ x 1
拡張スロット	ミニタワー：フルハイトスロット x 4 デスクトップ：ライザーなしのハーフハイトスロット x 4、フルハイトスロット x 2、ライザー付のハーフハイトスロット x 2 SFF (Small Form Factor)：ハーフハイトスロット x 2
PCI Express	ミニタワーおよびデスクトップ：x 16 コネクタ x 1、x 1 コネクタ x 1 SFF (Small Form Factor)：x 16 コネクタ x 1
前面パネル USB	ミニタワー：10 ピンコネクタ x 2 10 ピンコネクタ x 1 SFF (Small Form Factor)：10 ピンコネクタ x 1
プロセッサ	775 ピンコネクタ x 1
前面パネルコントロール	10 ピンコネクタ x 1
前面パネルオーディオ HDA ヘッダー	10 ピンコネクタ x 1
メモリ	240-pin コネクタ x 4
電源 12 V	4 ピンコネクタ x 1
電源	24 ピンコネクタ x 1
LOM (LAN on Motherboard)	背面パネルの RJ-45 コネクタを介して

ボタンとライト

コンピュータの前面

電源ボタン	押しボタン
電源ライト	青色のライト — 青色の点滅はスリープ状態、青色の点灯は電源がオンの状態です。 黄色のライト — 起動の問題が発生しています。 41 ページの「電源の問題」を参照してください。

ボタンとライト (続き)

ドライブアクティビティ ライト	青色のライト — コンピュータが SATA ハード ディスクドライブまたは CD/DVD からデータを読 み取っている、またはそれらにデータを書き込ん でいることを示します。
診断ライト	黄色が点灯
ネットワークリンクランプ	青色
WiFi リンクライト (オプション)	青色
コンピュータの背面 電源装置ライト	緑色 — 電源は入っており、機能しています。電源 ケーブルをコンピュータ背面の電源コネクタとコ ンセントの両方にしっかりと装着しなおします。 テストボタンと LED は AC プラグがあるユニット 面に設置されています。 お客様はテストボタンを押すだけで、電源装置の 状態を調べることができます。システム電源の電 圧が仕様の範囲内の場合、セルフテストのライト が点灯します。LED が点灯しない場合、電源装置 に問題が発生している可能性があります。テスト 実行中は、AC 電源を接続してください。
リンク保全ライト (内蔵ネットワークアダプ タ上)	リンク保全ライトの色はリンクの速度によります。 10 - 緑色、100 - オレンジ、1000 - 黄色 オフ (消灯) — コンピュータがネットワークへの物 理的な接続を検出していません。
ネットワークアクティビ ティライト (内蔵ネット ワークアダプタ上)	黄色の点滅ライト

電源

AC - DC 電源装置

ワット数	ミニタワー : 305 W デスクトップ : 255 W SFF (Small Form Factor) : 235 W
------	--

電源

最大熱消費 (MHD)	ミニタワー：165 W デスクトップ：140 W SFF (Small Form Factor)：127 W メモ: 熱消費は電源ユニットのワット数定格によって算出されています。
入力電圧(電圧設定に関する重要な情報については、コンピュータに付属しているガイドの安全にお使いいただくための注意事項を参照してください)。	115/230 VAC
入力周波数	50/60 Hz
入力アンペア数	ミニタワー：3.6 A/1.8 A デスクトップ：4.0 A/2.0 A SFF (Small Form Factor)：3.5 A/1.8 A
コイン型電池	CR2032 リチウムコイン型

寸法

ミニタワー

高さ	40.8 cm
横幅	18.7 cm
奥行き	43.1 cm
重量	最低 11.5 kg

デスクトップ

高さ	39.7 cm
横幅	10.9 cm
奥行き	34.8 cm
重量	最低 7.5 kg

SFF (Small Form Factor)

高さ	29.0 cm
横幅	8.5 cm

寸法

奥行き	32.4 cm
重量	最低 5.9 kg

環境

温度：

動作時	10 ~ 35°C
保管時	-40 ~ 65°C

相対湿度 20 ~ 80 パーセント（結露しないこと）

最大耐久震度：

動作時	0.0002 G ² /Hz で 5 ~ 350 Hz
保管時	0.001 ~ 0.01 G ² /Hz で 5 ~ 500 Hz

最大耐久衝撃：

動作時	パルス持続時間 2 ミリ秒 +/- 10% で 40 G +/- 5% (51 cm/ 秒に相当)
保管時	パルス持続時間 2 ミリ秒 +/- 10% で 105 G +/- 5% (127 cm/ 秒に相当)

高度：

動作時	-15.2 ~ 3048 m
保管時	-15.2 ~ 10,668 m

空气中浮遊汚染物質レベル G2、または ISA-S71.04-1985 が定める規定値以内

トラブルシューティングのヒント

 **警告:** カバーを開く前にコンピュータの電源プラグを必ずコンセントから抜いてください。

 **メモ:** システムメッセージへの対応も含め、トラブルシューティングの詳細については、support.jp.dell.com で『サービスマニュアル』を参照してください。

ハードウェアに関するトラブルシューティングの実行

- 1 Windows Vista スタートボタン  をクリックしてから、ヘルプとサポートをクリックします。
- 2 検索フィールドに、hardware troubleshooter と入力し、<Enter> を押して検索を開始します。
- 3 検索結果のうち、問題を最もよく表しているオプションを選択し、残りのトラブルシューティング手順に従います。

ヒント





- デバイスが機能しない場合、デバイスが適切に接続されているか確認します。
- 部品を追加したり取り外した後に問題が発生した場合は、取り付け手順を見直して、部品が正しく取り付けられているか確認します。
- 画面にエラーメッセージが表示される場合は、メッセージを正確にメモします。このメッセージは、サポート担当者が問題を診断および解決するのに役立ちます。
- プログラムの実行中にエラーメッセージが表示される場合、プログラムのマニュアルを参照してください。

電源の問題







 **警告:** コンピュータ内部の作業を始める前に、お使いのコンピュータに付属しているガイドの安全にお使いいただくための注意事項をお読みください。安全に関するベストプラクティスの詳細については、www.dell.com/regulatory_compliance を参照してください。





コンピュータの前面にある診断ライトと電源ボタンの状態によって、システムに問題が発生する可能性があるかどうか判断します。電源に問題がある場合は、以下の表を参照してください。





 **メモ:** 電源ボタンが黄色、または消灯している場合、診断ライトが点滅します。電源ボタンが青色の場合は、点滅しません。その他に意味はありません。







ライトパターン	問題の内容	推奨される処置
  オフ	コンピュータの電源が切れているか、またはコンピュータに電力が供給されていません。	<ul style="list-style-type: none"> 電源ケーブルをコンピュータ背面の電源コネクタとコンセントに装着しなおします。 電源タップ、電源延長ケーブル、およびその他の電源保護装置を使用している場合は、それらを外してコンピュータの電源が正常に入ることを確認します。 使用している電源タップがあれば、電源コンセントに接続され、オンになっていることを確認します。 電気スタンドなどの別の電化製品で試して、コンセントが機能しているか確認します。 主電源ケーブルと前面パネルケーブルがシステム基板にしっかりと接続されているか確認します。
  オフ	マザーボードに障害が起こっている可能性があります。	<ul style="list-style-type: none"> コンピュータの電源プラグを抜いてください。電力が排出されるまで1分間待機してください。コンピュータを使用可能なコンセントに接続し、電源ボタンを押します。 問題が解決しない場合は、デルにお問い合わせください（72 ページの「デルへのお問い合わせ」を参照）。



ライトパターン	問題の内容	推奨される処置
	<p>マザーボード、電源装置または周辺機器の障害が起きている可能性があります。</p>	<p>1 コンピュータの電源を切り、電源プラグは差し込んだままにしておきます。電源装置ユニットの背面にある電源テストボタンを押したままにします。スイッチの隣にあるLEDが点灯したら、マザーボードに問題が発生している可能性があります。デルにお問い合わせください（72 ページの「デルへのお問い合わせ」を参照）。</p> <p>2 スwitchの隣にあるLED が点灯しない場合、内蔵、および外付けの周辺機器をすべて取り外し、電源装置ユニットの背面にある電源テストボタンを押したままにします。ライトが点灯したら、周辺機器に問題が発生している可能性があります。デルにお問い合わせください（72 ページの「デルへのお問い合わせ」を参照）。</p> <p>3 それでも LED が点灯しない場合、マザーボードから PSU 接続を取り外し、電源ボタンを押したままにします。ライトが点灯したら、マザーボードに問題が発生している可能性があります。デルにお問い合わせください（72 ページの「デルへのお問い合わせ」を参照）。</p> <p>4 それでもLED が点灯しない場合、電源装置に問題が発生している可能性があります。デルにお問い合わせください（72 ページの「デルへのお問い合わせ」を参照）。</p>



ライトパターン	問題の内容	推奨される処置
  黄色に点灯している場合	CPUがありません。	<ul style="list-style-type: none"> • CPU を再インストールし、システムを再起動してください。それでもコンピュータが再起動できない場合、CPU ソケットが損傷していないか点検してください。 • 問題が解決しない場合は、デルにお問い合わせください（72 ページの「デルへのお問い合わせ」を参照）。
  黄色に点灯している場合	メモリモジュールが検出されましたが、メモリ障害が発生しています。	<ul style="list-style-type: none"> • 2 つ以上のメモリモジュールが取り付けられている場合はモジュールを取り外し、1 つのモジュールを取り付けなおしてコンピュータを再起動します。コンピュータが正常に起動する場合は、障害のあるモジュールを特定できるまで、モジュールを1 つずつ追加していくか、エラーのないモジュールをすべて取り付けなおします。メモリモジュールを1 つしかインストールしていない場合、別の DIMM コネクタに取り付け、コンピュータを再起動してみてください。 • 同じ種類の正常に動作しているメモリがあれば、そのメモリをコンピュータに取り付けます。 • 問題が解決しない場合は、デルにお問い合わせください（72 ページの「デルへのお問い合わせ」を参照）。
  黄色に点灯している場合	CPU、またはマザーボードに障害が起きている可能性があります。	<ul style="list-style-type: none"> • 別の正常な CPU と交換してください。それでもコンピュータが再起動できない場合、CPU ソケットが損傷していないか点検してください。 • 問題が解決しない場合は、デルにお問い合わせください（72 ページの「デルへのお問い合わせ」を参照）。

ライトパターン	問題の内容	推奨される処置
  黄色に点灯している場合	BIOS が損傷しているか、見つかりません。	<ul style="list-style-type: none"> コンピュータのハードウェアは正常に動作していますが、BIOS が損傷しているか、見つかりません。デルにお問い合わせください(72 ページの「デルへのお問い合わせ」を参照)。
  黄色に点灯している場合	マザーボードに障害が起こっている可能性があります。	<ul style="list-style-type: none"> PCI および PCI-E スロットからすべての周辺機器カードを取り外し、コンピュータを再起動します。コンピュータが起動したら、すべての周辺機器カードを一つずつ元に戻し、問題のあるカードを特定します。 問題が解決しない場合は、マザーボードに問題が発生している可能性があります。デルにお問い合わせください(72 ページの「デルへのお問い合わせ」を参照)。
  黄色に点灯している場合	電源コネクタが適切に取り付けられていません。	<ul style="list-style-type: none"> 電源装置ユニットに 2x2 電源コネクタを装着しなします。 それでもコンピュータが再起動できない場合、デルにお問い合わせください(72 ページの「デルへのお問い合わせ」を参照)。
  黄色に点灯している場合	周辺機器カード、またはマザーボードに障害が起こっている可能性があります。	<ul style="list-style-type: none"> PCI および PCI-E スロットからすべての周辺機器カードを取り外し、コンピュータを再起動します。コンピュータが起動したら、すべての周辺機器カードを一つずつ元に戻し、問題のあるカードを特定します。 問題が解決しない場合は、マザーボードに問題が発生している可能性があります。デルにお問い合わせください(72 ページの「デルへのお問い合わせ」を参照)。

ライトパターン	問題の内容	推奨される処置
 <p>黄色に点灯している場合</p>	<p>マザーボードに障害が起こっている可能性があります。</p>	<ul style="list-style-type: none"> • 内蔵、および外付けの周辺機器をすべて取り外し、コンピュータを再起動します。コンピュータが起動したら、すべての周辺機器カードを一つずつ元に戻し、問題のあるカードを特定します。デルにお問い合わせください（72 ページの「デルへのお問い合わせ」を参照）。 • 問題が解決しない場合は、マザーボードに問題が発生している可能性があります。デルにお問い合わせください（72 ページの「デルへのお問い合わせ」を参照）。
 <p>黄色に点灯している場合</p>	<p>コイン型電池に障害が起こっている可能性があります。</p>	<ul style="list-style-type: none"> • コイン型電池を1分間取り外し、再度取り付け、再起動します。 • 問題が解決しない場合は、デルにお問い合わせください（72 ページの「デルへのお問い合わせ」を参照）。
 <p>青色に点灯している場合</p>	<p>コンピュータは正常な状態です。 コンピュータが正常にオペレーティングシステムを起動した場合、診断ライトは点灯しません。</p>	<ul style="list-style-type: none"> • ディスプレイが接続されていて電源が入っているか確認します。 • 問題が解決しない場合は、デルにお問い合わせください（72 ページの「デルへのお問い合わせ」を参照）。
 <p>青色に点灯している場合</p>	<p>プロセッサに不具合が発生した可能性があります。</p>	<ul style="list-style-type: none"> • プロセッサを装着しなおします（お使いのコンピュータのプロセッサに関する情報を参照）。 • 問題が解決しない場合は、デルにお問い合わせください（72 ページの「デルへのお問い合わせ」を参照）。

ライトパターン	問題の内容	推奨される処置
  青色に点灯している場合	メモリモジュールが検出されましたが、メモリ障害が発生しています。	<ul style="list-style-type: none"> 2つ以上のメモリモジュールが取り付けられている場合、モジュールを取り外し（サービスマニュアルを参照）、1つのモジュールを取り付けなおして（サービスマニュアルを参照）、コンピュータを再起動します。コンピュータが正常に起動する場合は、障害のあるモジュールを特定できるまで、モジュールを1つずつ追加していくか、エラーのないモジュールをすべて取り付けなおします。 正常に動作している同じ種類のメモリがある場合は、そのメモリをコンピュータに取り付けます（サービスマニュアルを参照）。 問題が解決しない場合は、デルにお問い合わせください（72ページの「デルへのお問い合わせ」を参照）。
  青色に点灯している場合	グラフィックスカードの障害が起こっている可能性があります。	<ul style="list-style-type: none"> 取り付けているグラフィックスカードを装着しなおします（お使いのコンピュータの『カード』のセクションを参照）。 正常に動作することが分かっているグラフィックカードがある場合、そのカードをコンピュータに取り付けます。 問題が解決しない場合は、デルにお問い合わせください（72ページの「デルへのお問い合わせ」を参照）。
  青色に点灯している場合	フロッピードライブまたはハードドライブの障害が起こっている可能性があります。	すべての電源ケーブルおよびデータケーブルを抜き差しします。

ライトパターン	問題の内容	推奨される処置
	USB に不具合が発生した可能性があります。 USB デバイスを取り付けなおし、ケーブル接続を確認します。	すべての USB デバイスを取り付けなおし、ケーブル接続を確認します。
 青色に点灯している場合	メモリモジュールが検出されません。	<ul style="list-style-type: none"> 2 つ以上のメモリモジュールが取り付けられている場合、モジュールを取り外し（サービスマニュアルを参照）、1 つのモジュールを取り付けなおして（サービスマニュアルを参照）、コンピュータを再起動します。コンピュータが正常に起動する場合は、障害のあるモジュールを特定できるまで、モジュールを 1 つずつ追加していくか、エラーのないモジュールをすべて取り付けなおします。 正常に動作している同じ種類のメモリがある場合は、そのメモリをコンピュータに取り付けます（サービスマニュアルを参照）。 問題が解決しない場合は、デルにお問い合わせください（72 ページの「デルへのお問い合わせ」を参照）。
	メモリモジュールは検出されましたが、メモリの設定または互換性エラーが発生しています。	<ul style="list-style-type: none"> メモリモジュール / メモリコネクタの配置に特別な要件がないことを確認します。 使用しているメモリが、お使いのコンピュータでサポートされているかを確認します（お使いのコンピュータの『仕様』セクションを参照）。 問題が解決しない場合は、デルにお問い合わせください（72 ページの「デルへのお問い合わせ」を参照）。

ライトパターン	問題の内容	推奨される処置
 <p data-bbox="239 331 358 405">青色に点灯している場合</p>	<p data-bbox="367 240 591 325">拡張カードの障害が発生した可能性があります。</p>	<ol style="list-style-type: none"> <li data-bbox="611 240 1002 400">1 グラフィックカード以外の拡張カードを1つ取り外してコンピュータを再起動し、コンフリクトが発生しているかどうかを調べます（お使いのコンピュータの『カード』セクションを参照）。 <li data-bbox="611 408 1002 512">2 問題が解決しない場合は、取り外したカードを取り付け、別のカードを取り外して、コンピュータを再起動します。 <li data-bbox="611 520 1002 703">3 取り付けられているそれぞれの拡張カードについて、この手順を繰り返します。コンピュータが正常に起動する場合は、コンピュータから取り外した最後のカードのリソースコンフリクトのトラブルシューティングを行います。 <li data-bbox="611 711 1002 791">4 問題が解決しない場合は、デルにお問い合わせください（72 ページの「デルへのお問い合わせ」を参照）。
 <p data-bbox="239 898 358 971">青色に点灯している場合</p>	<p data-bbox="367 807 591 863">その他の障害が発生しました。</p>	<ul style="list-style-type: none"> <li data-bbox="611 807 1002 967">• すべてのハードドライブと光学ドライブのケーブルがシステムボードに正しく接続されているかどうか確認します（お使いのコンピュータの『システムボードコンポーネント』を参照）。 <li data-bbox="611 975 1002 1110">• デバイス（フロッピードライブやハードドライブなど）のエラーメッセージが画面に表示されている場合は、そのデバイスが正常に機能しているかどうかを確認します。 <li data-bbox="611 1118 1002 1310">• オペレーティングシステムがデバイス（フロッピードライブや光学ドライブ）から起動しようとしている場合は、起動順序がコンピュータにインストールされているデバイスで正しく設定されているか、システムセットアップを確認してください。 <li data-bbox="611 1318 1002 1398">• 問題が解決しない場合は、デルにお問い合わせください（72 ページの「デルへのお問い合わせ」を参照）。

ライトパターン	問題の内容	推奨される処置
①②③④	コンピュータはスタンバイモードになっています。	キーボードのキーを押したり、マウスを動かしたり、電源ボタンを押したりすると、通常の動作が再開されます。
	青色に点滅している場合	

電氣的な妨害を解消します—電氣的な妨害の原因には、次のものがあります。

- 電源、キーボード、およびマウスの延長ケーブルが使用されている
- 同じ電源タップに接続されているデバイスが多すぎる
- 同じコンセントに複数の電源タップが接続されている

メモリの問題

⚠ 警告： コンピュータ内部の作業を始める前に、お使いのコンピュータに付属しているガイドの安全にお使いいただくための注意事項をお読みください。安全に関するベストプラクティスの詳細については、www.dell.com/regulatory_compliance を参照してください。

メモリが不足しているというメッセージが表示される場合—

- 開いているファイルをすべて保存してから閉じ、使用していない実行中のプログラムをすべて終了して、問題が解決するか調べます。
- メモリの最小要件については、ソフトウェアのマニュアルを参照してください。必要に応じて、増設メモリを取り付けます。
- メモリモジュールを抜き差しし、コンピュータがメモリと正常に通信しているか確認します。
- Dell Diagnostics (診断) プログラムを実行します (52 ページの「Dell Diagnostics (診断) プログラム」を参照)。

メモリにその他の問題がある場合—

- メモリモジュールを抜き差しし、コンピュータがメモリと正常に通信しているか確認します。
- メモリの取り付けガイドラインに従っているか確認します。
- 使用するメモリがお使いのコンピュータでサポートされていることを確認します。お使いのコンピュータに対応するメモリの詳細については、31 ページの「仕様」を参照してください。
- Dell Diagnostics (診断) プログラムを実行します (52 ページの「Dell Diagnostics (診断) プログラム」を参照)。

フリーズおよびソフトウェアの問題



メモ: このマニュアルに記載されている手順は、Windows のデフォルト表示用に書かれているため、お使いのコンピュータをクラシック表示に設定している時には適用されない場合があります。

コンピュータが起動しない場合

電源ケーブルがコンピュータとコンセントにしっかりと接続されているか確認します。

プログラムが応答しない

プログラムを終了します—

- 1 <Ctrl><Shift><Esc> を同時に押してタスクマネージャを開き、アプリケーションタブをクリックします。
- 2 クリックして応答しなくなったプログラムを選択し、タスクの終了をクリックします。

プログラムが繰り返しクラッシュする場合



メモ: ほとんどのソフトウェアのインストールの手順は、ソフトウェアのマニュアル、フロッピーディスク、CD または DVD に収録されています。

ソフトウェアのマニュアルを参照します—必要に応じて、プログラムをアンインストールしてから再インストールします。

プログラムが以前のMicrosoft® Windows® オペレーティングシステム向けに設計されている

プログラム互換性ウィザードを実行します—

- 1 スタート  → コントロールパネル → プログラム → このバージョンの Windows で古いプログラムを使用するをクリックします。
- 2 プログラム互換性ウィザードの開始画面で、次へをクリックします。
- 3 画面の指示に従います。

画面が青色（ブルースクリーン）になったら

コンピュータの電源を切ります—キーボードのキーを押したり、マウスを動かしてもコンピュータが応答しない場合は、コンピュータの電源が切れるまで、電源ボタンを6秒以上押し続けます。電源が切れたら、コンピュータを再起動します。

その他のソフトウェアの問題

問題のあるソフトウェアのマニュアルを参照するか、またはトラブルシューティングの詳細に関して、そのソフトウェアの製造元に問い合わせます—

- プログラムがお使いのコンピュータにインストールされている OS と互換性があるか確認します。
- お使いのコンピュータがソフトウェアを実行するのに最低限度必要なハードウェア要件を満たしていることを確認します。情報に関しては、ソフトウェアのマニュアルを参照してください。
- プログラムが正しくインストールおよび設定されているか確認します。
- デバイスドライバがプログラムと競合していないか確認します。
- 必要に応じて、プログラムをアンインストールしてから再インストールします。

デルテクニカルアップデートサービス

Dell テクニカル Update Service は、お使いのコンピュータに関するソフトウェアおよびハードウェアのアップデートを E-メールにて事前に通知するサービスです。Dell テクニカル Update Service に登録するには、support.dell.com/technicalupdate (英語) にアクセスしてください。

Dell Diagnostics (診断) プログラム

 **警告：** 本項の手順を開始する前に、お使いのコンピュータに同梱の、安全にお使いいただくための注意に従ってください。

Dell Diagnostics (診断) プログラムのハードディスクドライブからの起動

- 1 コンピュータが正常な電源コンセントに接続されていることを確認します。
- 2 コンピュータの電源を入れます (または再起動します)。
- 3 DELL™ のロゴが表示されたら、すぐに <F12> を押します。起動メニューから **Diagnostics** を選択し、<Enter> を押します。



メモ： キーを押すタイミングが遅れて、オペレーティングシステムのロゴが表示されてしまったら、Microsoft® Windows® デスクトップが表示されるのを待ち、コンピュータをシャットダウンして操作をやりなおしてください。

 **メモ:** 診断ユーティリティパーティションが見つからないことを知らせるメッセージが表示された場合は、『Drivers and Utilities』メディアから Dell Diagnostics (診断) プログラムを実行します。

- 4 任意のキーを押してハードディスクドライブ上の診断ユーティリティパーティションから Dell Diagnostics (診断) プログラムを起動し、画面の指示に従います。

Dell Drivers and Utilities メディアから Dell Diagnostics を起動する場合

 **メモ:** Dell の『Drivers and Utilities』メディアはオプションなので、出荷時にすべてのコンピュータに付属しているわけではありません。

- 1 Drivers and Utilities メディアをセットします。
 - 2 コンピュータをシャットダウンして、再起動します。
- DELL ロゴが表示されたら、すぐに <F12> を押します。

 **メモ:** キーを押すタイミングが遅れて、OS のロゴが表示されてしまったら、Microsoft® Windows® デスクトップが表示されるのを待ち、コンピュータをシャットダウンして再度試します。

 **メモ:** 次の手順は、起動順序を 1 回だけ変更します。次回の起動時には、コンピュータはセットアップユーティリティで指定したデバイスに従って起動します。

- 3 起動デバイスの一覧が表示されたら、**CD/DVD/CD-RW** をハイライト表示して <Enter> を押します。
- 4 表示されたメニューから **Boot from CD-ROM** オプションを選択し、<Enter> を押します。
- 5 1 を入力して、CD のメニューを開始し、<Enter> を押して続行します。
- 6 番号の付いたリストから **Run the 32 Bit Dell Diagnostics** を選択します。複数のバージョンがリストにある場合は、コンピュータに適切なバージョンを選。
- 7 Dell Diagnostics (診断) プログラムの **Main Menu** が表示されたら、実行するテストを選択し、画面の指示に従います。

5

ソフトウェアの再インストール ドライバ

ドライバの確認

- 1 お使いのコンピュータのデバイス一覧を確認します。
 - a Windows Vista のスタートボタン  をクリックして、コンピュータを右クリックします。
 - b プロパティ → デバイスマネージャをクリックします。
- 2 一覧をスクロールダウンし、デバイスアイコン上の感嘆符（[!] の付いた黄色の円）の付いたデバイスを探します。





メモ: ユーザーアカウントコントロールウィンドウが表示される場合があります。コンピュータの管理者の場合は、続行をクリックします。管理者でない場合は、管理者に連絡して作業を続けます。

デバイス名の横に感嘆符がある場合、ドライバの再インストールまたは新しいドライバのインストールが必要な場合があります（55 ページの「ドライバおよびユーティリティの再インストール」を参照）。

ドライバおよびユーティリティの再インストール

-  **注意:** デルサポートサイト support.jp.dell.com および Drivers and Utilities メディアには、お使いのコンピュータ用として承認済みのドライバが提供されています。その他の媒体からのドライバをインストールすると、お使いのコンピュータが適切に動作しない恐れがあります。

以前のデバイスドライババージョンへの復元

- 1 Windows Vista のスタートボタン  をクリックして、コンピュータを右クリックします。
- 2 プロパティ → デバイスマネージャをクリックします。
 **メモ:** ユーザーアカウントコントロールウィンドウが表示される場合があります。コンピュータの管理者の場合は、続行をクリックします。管理者でない場合は、管理者に連絡してデバイスマネージャを起動します。
- 3 新しいドライバをインストールしたデバイスを右クリックして、プロパティをクリックします。
- 4 ドライバタブ → ドライバのロールバックをクリックします。

デバイスドライバのロールバックを使っても問題が解決しない場合は、システムの復元 (58 ページの「お使いのオペレーティングシステムの復元」を参照) を使用して、新しいデバイスドライバをインストールする前の稼動状態にコンピュータを戻します。

Drivers and Utilities メディアの使い方

Drivers and Utilities メディアを使用する前に、次の手段を試みてください。

- Windows デバイスドライバのロールバック (56 ページの「以前のデバイスドライババージョンへの復元」を参照)
- Microsoft システムの復元 (58 ページの「Microsoft® Windows® システムの復元の使い方」を参照)

- 1 Windows デスクトップが表示されている状態で、『Drivers and Utilities』メディアを挿入します。

Drivers and Utilities メディアを初めてお使いになる場合は、手順 2 に進みます。それ以外の場合は手順 5 に進みます。

- 2 『Drivers and Utilities』メディアインストールプログラムが起動したら、画面の指示に従います。

 **メモ:** ほとんどの場合、『Drivers and Utilities』プログラムは自動的に起動します。自動的に起動されない場合は、Windows エクスプローラを起動し、メディアドライブのディレクトリをクリックしてメディアの内容を表示し、次に **autorcd.exe** ファイルをダブルクリックします。



- 3 InstallShield ウィザードの完了 ウィンドウが表示されたら、『Drivers and Utilities』メディアを取り出し、完了 をクリックしてコンピュータを再起動します。
- 4 Windows デスクトップが表示されたら、『Drivers and Utilities』メディアをもう一度挿入します。
- 5 Dell システムをお買い上げくださり、ありがとうございます 画面で、次へ をクリックします。

お使いのコンピュータで使用されているドライバが、マイドライバー **Resource CD** はシステム上でこれらのコンポーネントを検出しました ウィンドウに自動的に表示されます。

- 6 再インストールするドライバをクリックし、画面の指示に従います。

特定のドライバがリストに表示されていない場合、OS がそのドライバを必要としていないか、または、特定のデバイスに付属していたドライバを見つける必要があるのか、どちらかです。

ドライバを手動でインストールするには

- 1 Windows Vista のスタートボタン  をクリックして、コンピュータを右クリックします。
- 2 プロパティ → デバイスマネージャをクリックします。
 **メモ:** ユーザーアカウント制御 ウィンドウが表示されます。コンピュータの管理者の場合は、続行をクリックします。管理者でない場合は、管理者に連絡してデバイスマネージャを起動します。
- 3 インストールするドライバのデバイスのタイプをダブルクリックします（たとえば、オーディオまたはビデオ）。
- 4 インストールするドライバのデバイスの名前をダブルクリックします。
- 5 ドライバタブ → ドライバの更新 → コンピュータを参照してドライバソフトウェアを検索します をクリックします。
- 6 参照をクリックして、あらかじめドライバファイルをコピーしておいた場所を参照します。
- 7 ドライバの名前をクリックし → **OK** → 次へ の順にクリックします。
- 8 完了 をクリックして、コンピュータを再起動します。

お使いのオペレーティングシステムの復元

次の方法で、お使いの OS を復元することができます。

- Microsoft Windows システムの復元は、お使いのコンピュータをデータファイルに影響させることなく、以前の状態に戻します。オペレーティングシステムを復元し、データファイルを保持する最初の解決策として、システムの復元を使用してください。
- Dell Factory Image Restore（デル出荷時のイメージの復元）を実行すると、お使いのハードドライブはコンピュータを購入された時と同じ状態に戻ります。このプログラムは、ハードディスクドライブ内の全データを永久に削除し、コンピュータを受け取った後にインストールしたプログラムもすべて削除します。
- コンピュータに『再インストール用』メディアが付属している場合は、そのメディアを使用して OS を復元できます。ただし、『再インストール用』メディアを使用するとハードドライブ上のすべてのデータが削除されます。

Microsoft® Windows® システムの復元の使い方

 **メモ:** このマニュアルの手順は、Windows のデフォルト表示用ですので、お使いの Dell™ コンピュータを Windows クラシック表示に設定していると、動作しない場合があります。

システムの復元の開始

- 1 スタート  をクリックします。
- 2 検索の開始ボックスに システムの復元 と入力し、<Enter> キーを押します。

 **メモ:** ユーザーアカウントコントロールウィンドウが表示される場合があります。コンピュータのシステム管理者の場合は、**続行**をクリックします。そうでない場合は、目的の操作を続行するためシステム管理者に連絡します。

- 3 次へをクリックして、画面に表示される指示に従います。

最後のシステムの復元を元に戻す

 **注意:** 以前のシステムの復元を取り消す前に、開いているファイルをすべて保存して閉じ、実行中のプログラムをすべて終了します。システムの復元が完了するまで、いかなるファイルまたはプログラムも変更したり、開いたり、削除したりしないでください。

- 1 スタート  をクリックします。
- 2 検索の開始 ボックスに システムの復元 と入力し、<Enter> を押します。
- 3 以前の復元を取り消す をクリックして、次へ をクリックします。

Dell Factory Image Restore の使い方

 **注意：** Dell Factory Image Restore は、システムの復元でオペレーティングシステムの問題を解決できなかった場合にのみ使用してください。Dell Factory Image Restore (デル出荷時のイメージの復元) を使用すると、ハードドライブ上のデータ (文書、表計算、電子メールメッセージ、デジタル写真、音楽ファイルなど) が完全に削除され、コンピュータ購入後にインストールしたアプリケーションとドライバがすべて削除されます。Dell Factory Image Restore (デル出荷時のイメージの復元) を使用する前に、データをバックアップしてください。

 **メモ：** Dell Factory Image Restore は、国またはコンピュータによってはご利用になれない場合があります。

- 1 コンピュータの電源を入れます。
 - 2 Dell のロゴが表示されたら、<F8> を数回押して **Vista 詳細ブートオプション** ウィンドウにアクセスします。
 - 3 コンピュータの修復 を選択します。
システム回復オプションウィンドウが表示されます。
 - 4 キーボードレイアウトを選択して、次へ をクリックします。
 - 5 回復オプションにアクセスするために、ローカルユーザーとしてログインします。
 - 6 コマンドプロンプトにアクセスするために、ユーザー名フィールドに administrator と入力し、**OK** をクリックします。
 - 7 **Dell Factory Image Restore** をクリックします。
 **メモ：** 使用する構成によっては、**Dell Factory Tools**、**Dell Factory Image Restore** の順序で選択しなければならない場合もあります。
 - 8 デル出荷時のイメージの復元の初期画面で、次へ をクリックします。
データ削除の確認画面が表示されます。
-  **注意：** Factory Image Restore をこれ以上進めたくない場合は、キャンセル をクリックします。

- 9 ハードディスクドライブの再フォーマット、およびシステムソフトウェアの工場出荷時の状態への復元の作業を続ける意思を確認するためのチェックボックスをオンにして、次へをクリックします。

復元処理が開始します。復元処理が完了するまで 5 分以上かかる場合があります。OS および工場出荷時にインストールされたアプリケーションが工場出荷時の状態に戻ると、メッセージが表示されます。

- 10 完了をクリックして、コンピュータを再起動します。

『再インストール用』メディアの使い方

OS を再インストールする前に、以下を試してみます。

- Windows デバイスドライバのロールバック（56 ページの「以前のデバイスドライババージョンへの復元」を参照）
- Microsoft システムの復元（58 ページの「Microsoft® Windows® システムの復元の使い方」を参照）

 **注意：** インストールを実行する前に、お使いのプライマリハードディスクドライブから別のメディアにすべてのデータファイルをバックアップします。標準的なハードドライブ構成において、プライマリハードディスクドライブはコンピュータによって 1 番目のドライブとして認識されます。

Windows を再インストールするには、Dell™ 『再インストール用』メディアおよび Dell 『Drivers and Utilities』メディアが必要です。デルの『Drivers and Utilities』メディアには、コンピュータの注文時にプリインストールされたドライバが収録されています。

 **メモ：** お使いのコンピュータを購入した地域、またはメディアの注文の有無によっては、Dell 『Drivers and Utilities』メディアおよび Dell 『再インストール用』メディアがコンピュータに付属していない場合があります。

Windows の再インストール

 **メモ：** 再インストール処理を完了するには、1～2 時間かかることがあります。

- 1 開いているファイルをすべて保存してから閉じ、実行中のプログラムをすべて終了します。
- 2 『再インストール用』メディアをセットします。
- 3 Windows のインストール というメッセージが表示されたら、終了をクリックします。

- 4 コンピュータを再起動し、DELL ロゴが表示されたら、すぐに <F12> を押します。
キーを押すタイミングが遅れて OS のロゴが表示されてしまったら、Microsoft® Windows® デスクトップが表示されるまでそのまま待機し、コンピュータを再起動して操作をやりなおしてください。
- 5 起動デバイスの一覧が表示されたら、**CD/DVD/CD-RW Drive** をハイライト表示して <Enter> を押します。
この機能を選択した場合は、起動順序が 1 度だけ変更されます。
- 6 任意のキーを押して **CD** から起動し、画面の指示に従ってインストールを完了します。
- 7 デバイスドライバ、アンチウイルスプログラム、その他のソフトウェアを再インストールします。

情報の調べ方

 **メモ:** 一部の機能やメディアはオプションであり、出荷時にコンピュータに付属していない場合があります。特定の国では使用できない機能やメディアもあります。

 **メモ:** 追加の情報がコンピュータに同梱されている場合があります。

マニュアル / メディア / ラベル	内容
<p>サービスタグ / エクスプレスサービスコード</p> <p>サービスタグ / エクスプレスサービスコードは、コンピュータに貼付されています。</p>	<ul style="list-style-type: none"> サービスタグは、support.jp.dell.com をご参照の際に、またはサポートへのお問い合わせの際に、コンピュータの識別に使用します。 エクスプレスサービスコードを利用すると、サポートに直接電話で問い合わせることができます。 <p>メモ: サービスタグ / エクスプレスサービスコードは、コンピュータに貼付されています。</p>
<p>Drivers and Utilities メディア</p> <p>『Drivers and Utilities』メディアである CD または DVD が、お使いのコンピュータに同梱されている場合があります。</p>	<ul style="list-style-type: none"> コンピュータの Diagnostics (診断) プログラム お使いのコンピュータ用のドライバ <p>メモ: ドライバおよびマニュアルのアップデート版は、support.jp.dell.com で入手できます。</p> <ul style="list-style-type: none"> DSS (デスクトップシステムソフトウェア) Readme ファイル <p>メモ: メディアに収録されている Readme ファイルは、マニュアルの作成後にシステムに追加された変更や、技術者や専門知識をお持ちのユーザーを対象とするテクニカルリファレンスなどが記載されています。</p>

マニュアル / メディア / ラベル	内容
<p>再インストール用</p> <p>『再インストール用』は、メディアである CD または DVD が、お使いのコンピュータに同梱されている場合があります。</p>	<p>OS の再インストール</p>
<p>安全、認可機関、保証およびサポートに関するマニュアル</p> <p>この種の情報は、お使いのコンピュータに同梱されている場合があります。認可機関に関するその他の情報については、www.dell.com の www.dell.com/regulatory_compliance にある Regulatory Compliance (法規制の遵守) ホームページを参照してください。</p>	<ul style="list-style-type: none"> • 保証情報 • 契約条項 (米国内のみ) • 安全にお使いいただくための注意 • 認可機関の情報 • 快適な使い方 • エンドユーザーライセンス契約
<p>サービスマニュアル</p> <p>お使いのコンピュータの『サービスマニュアル』は、support.jp.dell.com でご覧いただけます。</p>	<ul style="list-style-type: none"> • 部品の取り外しおよび取り付け方法 • システムの設定方法 • トラブルシューティングおよび問題解決の方法
<p>Dell テクノロジガイド</p> <p>『Dell テクノロジガイド』は、support.jp.dell.com でご覧いただけます。</p>	<ul style="list-style-type: none"> • お使いのオペレーティングシステムについて • デバイスの使い方とメンテナンス • RAID、インターネット、Bluetooth® ワイヤレステクノロジー、E-メール、ネットワークおよびその他様々なテクノロジーについて。
<p>Dell™ Systems Management 『管理者ガイド』</p> <p>Dell Systems Management 『管理者ガイド』は、support.jp.dell.com でご覧いただけます。</p>	<ul style="list-style-type: none"> • 概要、機能、セットアップ、および構成情報など Intel® Active Management Technology (iAMT®) について。 • iAMT 用のドライバの場所。
<p>Microsoft® Windows® ライセンスラベル</p> <p>お使いの Microsoft Windows ライセンスは、コンピュータに貼付されています。</p>	<ul style="list-style-type: none"> • オペレーティングシステムのプロダクトキーが記載されています。

困ったときは

テクニカルサポートを受けるには

 **警告：** コンピュータカバーを取り外す必要がある場合、まずコンピュータの電源ケーブルとモデムケーブルをすべてのコンセントから外してください。お使いのコンピュータに同梱の、安全にお使いいただくための注意に従ってください。

コンピュータに何らかの問題が発生した場合は、問題の診断と解決のために次の手順を完了します。

- 1 コンピュータで発生している問題に関する情報および手順については、41 ページの「ヒント」を参照してください。
- 2 Dell Diagnostics (診断) プログラムの実行の手順については、52 ページの「Dell Diagnostics (診断) プログラム」を参照してください。
- 3 71 ページの「Diagnostics (診断) チェックリスト」に必要事項を記入してください。
- 4 インストールとトラブルシューティングの手順については、デルサポートサイト (support.jp.dell.com) をご覧ください。デルサポートオンラインのより詳細なリストについては、67 ページの「オンラインサービス」を参照してください。
- 5 これまでの手順で問題が解決されない場合、72 ページの「デルへのお問い合わせ」を参照してください。

 **メモ：** デルサポートへお問い合わせになるときは、できればコンピュータの電源を入れて、コンピュータの近くから電話をおかけください。サポート担当者がコンピュータでの操作をお願いすることがあります。

 **メモ：** デルのエクスプレスサービスコードシステムをご利用できない国もあります。

デルのオートテレフォンシステムの指示に従って、エクスプレスサービスコードを入力すると、電話は適切なサポート担当者に転送されます。エクスプレスサービスコードをお持ちでない場合は、**Dell Accessories** フォルダを開き、エクスプレスサービスコードアイコンをダブルクリックします。その後は、表示される指示に従ってください。

デルサポートの利用方法については、67 ページの「テクニカルサポートとカスタマーサービス」を参照してください。



メモ: これらのサービスはアメリカ合衆国以外の地域では利用できない場合があります。サービスが利用可能かどうかに関しては、最寄りのデル担当者へお問い合わせください。

Fast Call for Help

管理者がシステムを Intel® Active Management Technology (iAMT) を使って設定している場合、Fast Call for Help で問題解決できます。Fast Call for Help は社内の IT 部門にお客様の問題点を知らせ、問題解決できるよう遠隔によるシステムのコントロールを可能にします。

iAMT 5.0 を使用して IT 部門で Fast Call for Help セッションを開始するには、次の手順に従います。

- 1 コンピュータが正常な電源コンセントとネットワークに接続されていることを確認します。
- 2 コンピュータの電源を入れます（または再起動します）。
- 3 DELL™ のロゴが表示されたら、すぐに <ctrl><h> を押します。

iAMT ドライバがロードされます

Intel AMT (iAMT) システム管理を有効にするには、以下の Intel ドライバをダウンロードします。

- AMT HECI
- AMT SOL/LMS

上記のドライバをダウンロードするには、

- 1 **support.jp.dell.com** にアクセスします。
- 2 ドライバおよびダウンロードを選択します。
- 3 製品モデルを選択し、画面の指示に従います。AMT HECI と AMT SOL/LMS ドライバはチップセットカテゴリからダウンロードできます。

ドライバをダウンロードしたら、コンピュータを設定して Intel iAMT 管理機能を利用できるようになります。Intel iAMT 管理コンピュータのセットアップと設定方法に関する詳しい情報は、以下を参照してください。

- 1 **support.jp.dell.com** にアクセスします。
- 2 マニュアルを選択します。
- 3 お使いのシステムのマニュアルを検索します。
- 4 Intel iAMT セットアップと設定方法の情報に関して、**Dell™ Systems Management** 『管理者ガイド』を選択します。

テクニカルサポートとカスタマーサービス

Dell™ ハードウェアに関するお問い合わせは、デルのテクニカルサポートをご利用ください。サポートスタッフはその情報を元に、正確な回答を迅速に提供します。

デルのテクニカルサポートへお問い合わせになるときは、まず 70 ページの「お問い合わせになる前に」を参照し、次に、お住まいの地域の連絡先を参照するか、**support.jp.dell.com** をご覧ください。

DellConnect™

DellConnect は簡単なオンラインアクセスツールで、このツールの使用により、デルのサービスおよびサポートは、お客様の監視の下でブロードバンド接続を通じてコンピュータにアクセスし、問題の診断と修復を行うことができるようになります。詳細については、**support.jp.dell.com** にアクセスし、**DellConnect** をクリックしてください。

オンラインサービス

Dell 製品およびサービスについては、以下のウェブサイトをご覧ください。

www.dell.com

www.dell.com/ap (アジア/太平洋諸国のみ)

www.dell.com/jp (日本)

www.euro.dell.com (ヨーロッパ)

www.dell.com/la (ラテンアメリカおよびカリブ海諸国)

www.dell.ca (カナダ)

デルサポートへのアクセスには、次の Web サイトおよび E- メールアドレスをご利用ください。

- デルサポートサイト
support.dell.com
support.jp.dell.com (日本)
support.euro.dell.com (ヨーロッパ)
- デルサポートの電子メールアドレス
mobile_support@us.dell.com
support@us.dell.com
la-techsupport@dell.com (ラテンアメリカおよびカリブ海諸国)
apsupport@dell.com (アジア / 太平洋地域のみ)
- デルのマーケティングおよびセールスの電子メールアドレス
apmarketing@dell.com (アジア / 太平洋諸国のみ)
sales_canada@dell.com (カナダのみ)
- Anonymous file transfer protocol (Anonymous FTP)
ftp.dell.com – anonymous ユーザーとしてログインし、パスワードには電子メールアドレスを使用してください

ファックス情報サービス

FAX 情報サービスは、フリーダイヤルでファクシミリを使用して技術情報を提供するサービスです。

プッシュホン式の電話から必要なトピックを選択します。電話番号については、72 ページの「デルへのお問い合わせ」を参照してください。

24 時間納期案内電話サービス

注文したデル製品の状況を確認するには、**support.jp.dell.com** にアクセスするか、24 時間納期情報案内サービスにお問い合わせください。音声による案内で、注文について調べて報告するために必要な情報をお伺いします。電話番号については、72 ページの「デルへのお問い合わせ」を参照してください。

ご注文に関する問題

欠品、誤った部品、間違った請求書などの注文に関する問題がある場合は、デルカスタマーケアにご連絡ください。お電話の際は、納品書または出荷伝票をご用意ください。電話番号については、72 ページの「デルへのお問い合わせ」を参照してください。

製品情報

デルのその他の製品に関する情報や、ご注文に関しては、デルウェブサイト www.dell.com をご覧ください。お住まいの地域のセールスの電話番号について、またはセールス担当者への連絡は、72 ページの「デルへのお問い合わせ」を参照してください。

保証期間中の修理と返品について

『「こまった」ときの DELL パソコン Q&A』をご覧ください。

- 1 はじめにデルの営業担当者にご連絡ください。デルから製品返送用の RMA ナンバー（返却番号）をお知らせいたしますので梱包する箱の外側にはっきりとよくわかるように書き込んでください。
電話番号については、72 ページの「デルへのお問い合わせ」を参照してください。納品書のコピーと返品理由を記入した書面を同梱してください。
- 2 実行したテストと Dell Diagnostics（診断）プログラム（72 ページの「デルへのお問い合わせ」を参照）から出力されたエラーメッセージを記入した Diagnostics（診断）チェックリスト（71 ページの「Diagnostics（診断）チェックリスト」を参照）のコピーを同梱してください。
- 3 修理や交換ではなく費用の支払いを希望される場合は、返品する製品のアクセサリ（電源ケーブル、ソフトウェアフロッピーディスク、マニュアルなど）も同梱してください。
- 4 返却品一式を出荷時のシステム梱包箱か同等の箱に梱包してください。

送料はお客様のご負担となります。また、お客様には返品する製品を保証する責任があり、デルへの搬送中に紛失する恐れも想定されます。代金引換払い (Collect On Delivery = C.O.D.) は受け付けられません。

上記要件のいずれかを欠く返品は受け付けられず、返送扱いとなります。

お問い合わせになる前に

 **メモ:** お電話の際は、エクスプレスサービスコードをご用意ください。エクスプレスサービスコードを利用すると、デルのオートテレフォンシステムによって、より迅速にサポートが受けられます。また、サービスタグ（コンピュータの背面または底部にあります）が必要な場合もあります。

診断チェックリストに前もってご記入ください（71ページの「Diagnostics（診断）チェックリスト」を参照）。デルへお問い合わせになるときは、できればコンピュータの電源を入れて、コンピュータの近くから電話をおかけください。キーボードからのコマンドの入力や、操作時に詳細情報を説明したり、コンピュータ自体でのみ可能な他のトラブルシューティング手順を試してみるようお願いする場合があります。システムのマニュアルがあることを確認してください。

 **警告：** コンピュータ内部の作業を始める前に、お使いのコンピュータに同梱の、安全にお使いいただくための注意に従ってください。

Diagnosics（診断）チェックリスト

名前：

日付：

住所：

電話番号：

サービスタグナンバー (コンピュータ背面または底面のバーコードの番号)：

エクスペレスサービスコード：

返品番号 (デルサポート担当者から提供された場合)：

オペレーティングシステムとバージョン：

周辺機器：

拡張カード：

ネットワークに接続されていますか? はい いいえ

ネットワーク、バージョン、ネットワークアダプタ：

プログラムとバージョン：

オペレーティングシステムのマニュアルを参照して、システムの起動ファイルの内容を確認してください。コンピュータにプリンタを接続している場合、各ファイルを印刷します。印刷できない場合、各ファイルの内容を記録してからデルにお問い合わせください。

エラーメッセージ、ビープコード、または **Diagnosics**（診断）コード：

問題点の説明と実行したトラブルシューティング手順：

デルへのお問い合わせ

米国にお住まいの方は、800-WWW-DELL (800-999-3355) までお電話ください。

 **メモ:** インターネット接続の環境にない場合は、納品書、出荷伝票、請求書、または Dell 製品カタログに記載されている連絡先をご利用ください。

デルでは、複数のオンラインと、電話ベースのサポートおよびサービスオプションを用意しています。利用できる手段は国や製品により異なる場合があります。また地域によっては一部のサービスが受けられない場合もあります。セールス、テクニカルサポート、カスタマーサービスへのお問い合わせは、次の手順を実行してください。

- 1 **support.jp.dell.com** にアクセスして、**国 / 地域の選択** ドロップダウンメニューで、お住まいの国 / 地域を確認します。
- 2 ページ左側にある **お問い合わせ** をクリックし、目的に合ったサービスまたはサポートリンクを選択します。
- 3 ご自身に最適なデルへの問い合わせ方法を選んでください。

索引

D

Dell

- サポートユーティリティ, 52
- ソフトウェアアップデート, 52
- テクニカルアップデートサービス, 52
- テクニカルサポートとカスタマーサービス, 67

Dell Diagnostics (診断)

- Drivers and Utilities メディアからの起動, 53
- ハードディスクドライブからの起動, 53

Dell Diagnostics (診断) プログラム, 52

Dell Systems Management

- 『管理者ガイド』, 64

Dell テクノロジガイド, 64

DellConnect, 67

Drivers and Utilities メディア, 56, 63

- Dell Diagnostics (診断) プログラム, 52

F

Fast Call for Help, 66

I

Intel Active Management Technology (iAMT)

- Fast Call for Help, 66
- マニュアル, 64, 66

W

Windows Vista

- Dell Factory Image Restore, 59
- システムの復元, 58
- デバイスドライバのロールバック, 56
- プログラム互換性ウィザード, 51
- 以前のデバイスドライババージョンへの復帰, 56
- 再インストール, 64

Windows XP

- システムの復元, 58
- ファイルと設定の転送ウィザード, 26
- 再インストール, 64

Windows ライセンスラベル, 64

あ

アップデート

- ソフトウェアとハードウェア, 52

い

インターネット
セットアップ, 24
接続, 24

う

ウィザード
ファイルと設定の転送ウィ
ザード, 26
プログラム互換性ウィザード, 51

え

エクスプレスサービスコード, 63
エンドユーザーライセンス契約, 64

お

オペレーションシステム
システムの復元, 58
オペレーティングシステム
Dell Factory Image Restore, 59
メディア, 60
再インストール, 64
オペレーティングシステムのプ
ロダクトキー, 64
オペレーティングシステムメ
ディア, 64

く

クライアント設定によるリモ
ートアクセス, 66

さ

サービスタグ, 63
サービスマニュアル, 64
サポート, 65
DellConnect, 67
オンラインサービス, 67
テクニカルサポートとカスタ
マーサービス, 67
デルへのお問い合わせ, 72
地域, 67
サポート情報, 64

し

システムの復元, 58

せ

セットアップ
インターネット, 24
エンクロージャにコンピュータ
を設置する場合, 22
クイックセットアップ, 17
コンピュータ, 17

そ

- ソフトウェア
 - アップデート, 52
 - トラブルシューティング, 51-52
 - 再インストール, 55
 - 問題, 51

て

- デスクトップシステムソフトウェア, 63
- デル
 - お問い合わせ, 65, 72
- デルへのお問い合わせ, 65, 72

と

- ドライバ, 55
 - Drivers and Utilities メディア, 63
 - 以前のバージョンへの復帰, 56
 - 確認, 55
 - 再インストール, 55
- トラブルシューティング, 41, 64
 - Dell Diagnostics (診断) プログラム, 52
 - コンピュータが応答しない, 51
 - ソフトウェア, 51-52
 - ヒント, 41
 - プログラムがクラッシュする, 51
 - メモリ, 50
 - 以前の状態の復元, 58
 - 青色の画面 (ブルースクリーン), 51
 - 電源, 41
 - 電源ライトの状態, 41

ね

- ネットワーク, 21
 - 接続, 21

ひ

- ビュー
 - 正面, 7
 - 背面, 8, 14
 - 背面パネルコネクタ, 7-9

ふ

- ファイルと設定の転送ウィザード, 26

ま

- マニュアル, 63
 - Dell テクノロジガイド, 64
 - サービスマニュアル, 64

め

- メディア
 - Drivers and Utilities, 63
 - オペレーティングシステム, 64
- メモリ
 - トラブルシューティング, 50

ら

- ライセンスラベル, 64

を

- 安全に関する注意, 64
- 快適な使い方, 64
- 再インストール
 - ソフトウェア, 55
 - ドライバおよびユーティリティ, 55
- 仕様
 - オーディオ, 32
 - コネクタ, 35
 - コントロールとライト, 36
 - サイズと重量, 38
 - システム情報, 31
 - すべて, 31
 - ドライブ, 34
 - ビデオ, 32
 - プロセッサ, 31
 - メモリ, 31
 - 拡張バス, 32
 - 環境, 39
 - 電源, 37
- 情報の検索, 63
- 条件, 64
- 新しいコンピュータへの情報の転送, 26
- 診断
 - Dell, 52

接続

- インターネット, 24
 - ネットワーク, 21
 - ネットワークケーブル, 19
 - モデム, 19
 - モニター, 18
 - 電源ケーブル, 20
- ## 電源
- トラブルシューティング, 41
 - 電源ライトの状態, 41
- ## 電話番号, 72
- 認可機関の情報, 64
 - 保証に関する情報, 64
- ## 問題
- プログラムと Windows の互換性, 51
 - 以前の状態の復元, 58