

Dell™ Optiplex™ 960

Priručnik za postavljanje i brzi referentni priručnik

Ovaj priručnik pruža pregled značajki, specifikacije i informacije o brzom postavljanju, softveru i rješavanju problema za vaše računalo. Za više informacija o operativnom sustavu, uređajima i tehnologijama, Vidi *Tehnološki priručnik za Dell* na support.dell.com.

Modeli DCSM, DCNE i DCCY

Napomene, obavijesti i oprezi



NAPOMENA: NAPOMENA ukazuje na važne informacije koje vam pomažu da koristite svoje računalo na bolji način.



OBAVIJEST: OBAVIJEST označava moguće oštećenje hardvera ili gubitak podataka i otkriva kako izbjeći neki problem.



OPREZ: OPREZ označava moguće oštećenje imovine, osobne ozljede ili smrt.

Ako ste kupili računalo Dell™ n Series, sve upute za operativni sustav Microsoft® Windows® u ovom dokumentu su nevažne.

Napomena o proizvodu Macrovision

Ovaj proizvod uključuje tehnologiju zaštićenu autorskim pravom, koja je zaštićena metodom odštetnog zahtjeva na temelju nekih patenata u SAD-u i ostalih prava intelektualnog vlasništva koja posjeduje tvrtka Macrovision Corporation i ostali vlasnici prava. Upotreba ove tehnologije zaštićene autorskim pravom mora biti odobrena od tvrtke Macrovision Corporation i namijenjena je samo za kućnu i ostale ograničene upotrebe osim ako je upotreba dozvoljena od strane tvrtke Macrovision Corporation. Povratni inženjering te rastavljanje proizvoda strogo su zabranjeni.

Informacije navedene u ovom dokumentu podložne su promjeni bez prethodne obavijesti.

© 2008 Dell Inc. Sva prava pridržana.

Bilo kakvo umnožavanje ovog materijala bez pismenog dopuštenja tvrtke Dell Inc. strogo je zabranjeno.

Zaštitni znakovi korišteni u ovom tekstu: *Dell*, logotip *DELL*, *OptiPlex* i *DellConnect* su zaštitni znakovi tvrtke Dell Inc.; *Bluetooth* je registriran zaštitni znak tvrtke Bluetooth SIG, Inc., a tvrtka Dell ima licencu za njegovo korištenje; *Intel*, *Pentium*, *iAMT*, *Core* i *Celeron* su registrirani zaštitni znakovi tvrtke Intel Corporation u SAD-u i ostalim državama; *Blu-ray Disc* je zaštitni znak poduzeća Blu-ray Disc Association; *Microsoft*, *Windows*, *Windows Server*, *MS-DOS*, *Windows Vista* i logotip gumba pokretanja *Windows Vista* su ili zaštitni znakovi ili registrirani zaštitni znakovi tvrtke Microsoft Corporation u Sjedinjenim Američkim Državama i/ili ostalim državama; *AMD*, *ATI* i *ATI? Mobility Raedon* su zaštitni znaci tvrtke Advanced Micro Devices, Inc.

Ostali zaštitni znakovi i zaštićeni nazivi koji se koriste u ovom dokumentu označavaju ili društva koji su vlasnici tih znakova ili njihove proizvode. Tvrtka Dell Inc. odriče se bilo kakvih vlasničkih interesa za navedene trgovačke znakove i zaštićene nazive, osim vlastitih.

Modeli DCSM, DCNE i DCCY

Kolovoz 2008.

B/D J386D

Izmijenjeno izdanje. A00

Sadržaj

1	O vašem računalu	7
	Mini Tower — Pogled sprijeda	7
	Mini Tower — Pogled straga	8
	Mini Tower — priključci na stražnjoj ploči	9
	Stolno računalo — Pogled sprijeda	10
	Stolno računalo — Pogled straga.	11
	Stolno računalo — Priključci na stražnjoj ploči	12
	Small Form Factor — Pogled sprijeda	13
	Small Form Factor — Pogled straga	14
	Small Form Factor — Priključci na stražnjoj ploči	15
2	Postavljanje vašeg računala.	17
	Brzo postavljanje.	17
	Instaliranje vašeg računala u ograđeni prostor	22
	Spajanje na Internet	24
	Postavljanje internetske veze.	24

Prijenos informacija na novo računalo	26
Operativni sustav	
Microsoft® Windows Vista®	26
Microsoft Windows® XP	26
3 Specifikacije	31
4 Savjeti o rješavanju problema	41
Upotreba programa za rješavanje problema s hardverom	41
Savjeti	41
Problemi s napajanjem.	41
Problemi s memorijom	50
Problemi sa zaključavanjem i softverom.	51
Usluga tehničkog ažuriranja tvrtke Dell	52
Dell Diagnostics.	52
5 Ponovno instaliranje softvera	55
Upravljački programi.	55
Prepoznavanje upravljačkih programa.	55
Ponovno instaliranje upravljačkih i uslužnih programa.	55
Ponovno vraćanje operativnog sustava.	58
Korištenje Microsoft® Windows® programa za vraćanje operativnog sustava u početno stanje	58
Korištenje programa Dell Factory Image Restore (Vraćanja sustava na tvorničke postavke).	59
Korištenje medija s operativnim sustavom	60

6	Traženje informacija	63
7	Dobivanje pomoći	65
	Dobivanje pomoći	65
	Fast Call for Help (Brzi poziv za pomoć)	66
	Učitajte iAMT upravljački program na instalaciju	66
	Tehnička podrška i služba za korisnike	67
	DellConnect™.	67
	Usluge preko Interneta.	67
	AutoTech usluga	68
	Automatizirana usluga za status narudžbe	68
	Problemi s vašom narudžbom.	69
	Informacije o proizvodu.	69
	Vraćanje proizvoda radi jamstvenog popravka ili povrata sredstava	69
	Prije nego nazovete	70
	Kontaktiranje tvrtke Dell	72
	Indeks	73

O vašem računalu

Mini Tower — Pogled sprijeda

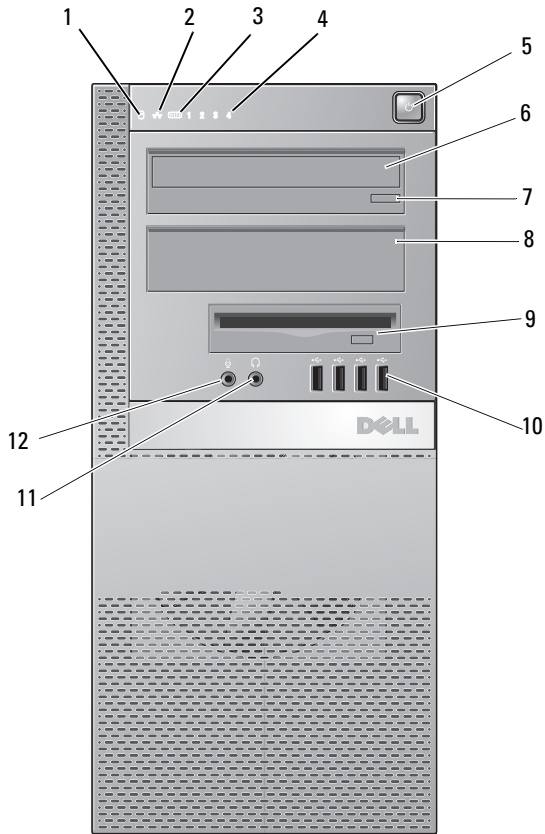

- | | | | |
|---|---------------------------------|---|---|
| 1 | svjetlo aktivnosti tvrdog diska | 2 | svjetlo za označavanje integriteta veze |
| 3 | Svjetlo WiFi (opcionarno) | 4 | dijagnostička svjetla |

- | | |
|--|---------------------------------|
| 5 gumb napajanja, svjetlo napajanja | 6 optički pogon |
| 7 gumb za otvaranje optičkog diska | 8 ploča za utor optičkog pogona |
| 9 fleksibilni pretinac
(za opcionalni pogon jedinice za
diskete ili čitač memorijskih kartica) | 10 USB 2.0 priključci (4) |
| 11 priključak za naglavne slušalice | 12 priključak za mikrofون |

Mini Tower — Pogled straga

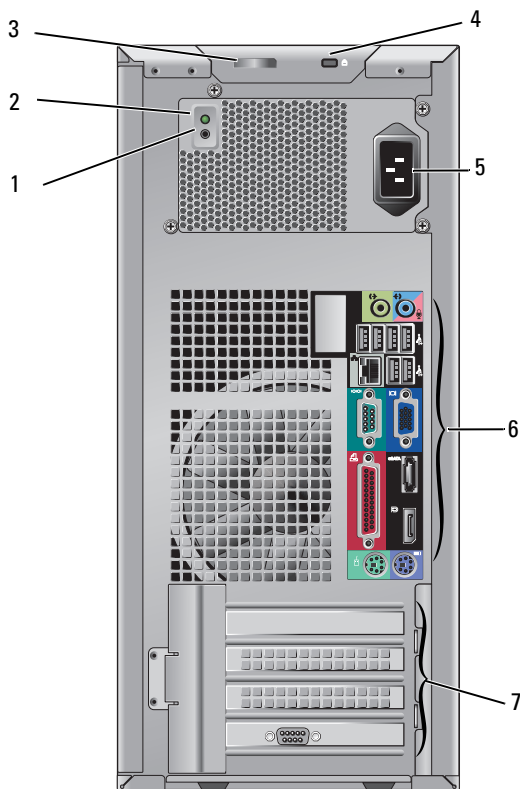

- | | |
|--|---------------------------------|
| 1 gumb za provjeru napajanja | 2 svjetlo za provjeru napajanja |
| 3 jezičac za oslobađanje pokrova i obruči za zaključavanje (kao opcija i sigurnosni vijak) | 4 utor za sigurnosni kabel |
| 5 priključak za napajanje | 6 priključci na stražnjoj ploči |
| 7 utori za kartice proširenja (4) | |

Mini Tower — priključci na stražnjoj ploči

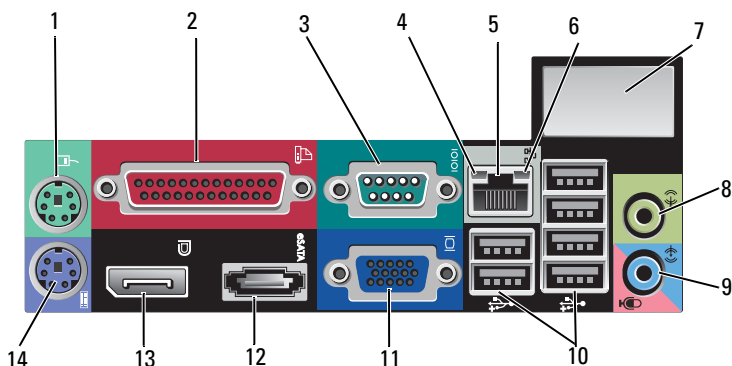

- | | |
|---|-----------------------------------|
| 1 priključak za miša PS2 | 2 paralelni priključak (za pisac) |
| 3 serijski priključak | 4 svjetlo aktivnosti mreže |
| 5 priključak za mreži adapter | 6 svjetlo integriteta veze |
| 7 prostor za dodatni bežični priključak | 8 priključak za izlaznu liniju |
| 9 priključak za ulaznu liniju/mikrofon | 10 USB 2.0 priključci (6) |
| 11 VGA videopriključak | 12 eSATA priključak |
| 13 DisplayPort priključak | 14 priključak za tipkovnicu PS2 |

Stolno računalo — Pogled sprijeda

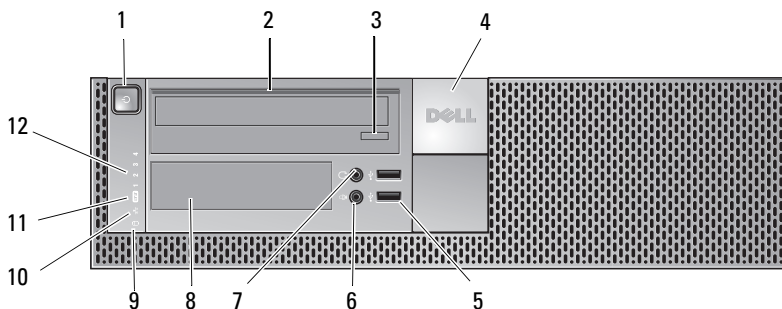

- | | | | |
|----|-------------------------------------|----|---|
| 1 | gumb napajanja, svjetlo napajanja | 2 | optički pogon |
| 3 | gumb za izbacivanje optičkog pogona | 4 | oznaka Dell™ |
| 5 | USB 2.0 priključci (2) | 6 | priključak za mikrofoni |
| 7 | priključak za naglavne slušalice | 8 | fleksibilni pretinac (za opcionalni pogon jedinice za diskete ili čitač memorijskih kartica ili drugi 3,5-inčni pogon tvrdog diska) |
| 9 | svjetlo aktivnosti tvrdog diska | 10 | svjetlo za označavanje integriteta veze |
| 11 | Svjetlo WiFi (opcionalno) | 12 | dijagnostička svjetla |

Stolno računalo — Pogled straga

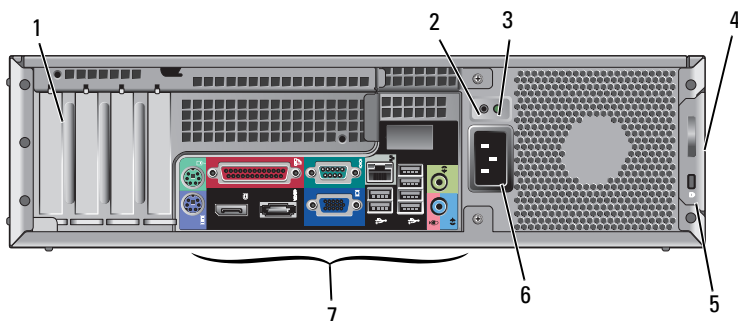

- | | | | |
|---|---------------------------------|---|--|
| 1 | utori za kartice proširenja (4) | 2 | gumb za provjeru napajanja |
| 3 | svjetlo za provjeru napajanja | 4 | jezičac za oslobađanje pokrova
i obruči za zaključavanje
(kao opcija i sigurnosni vijak) |
| 5 | utor za sigurnosni kabel | 6 | priključak za napajanje |
| 7 | priklučci na stražnjoj ploči | | |

Stolno računalo — Priklučci na stražnjoj ploči

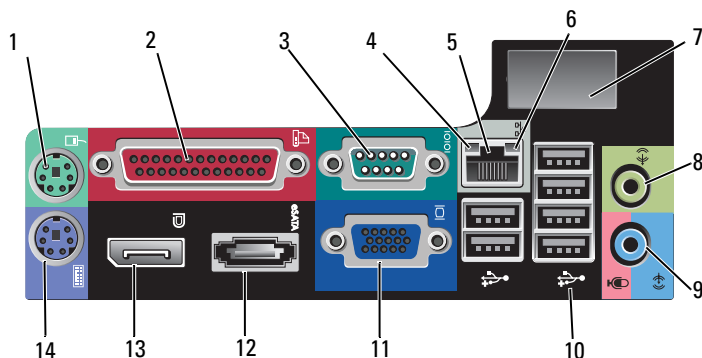

- | | | | |
|----|---------------------------------------|----|---------------------------------|
| 1 | priključak za miša PS2 | 2 | paralelni priključak (za pisač) |
| 3 | serijski priključak | 4 | svjetlo aktivnosti mreže |
| 5 | priključak za mreži adapter | 6 | svjetlo integriteta veze |
| 7 | prostor za dodatni bežični priključak | 8 | priključak za izlaznu liniju |
| 9 | priključak za ulaznu liniju /mikrofon | 10 | USB 2.0 priključci (6) |
| 11 | VGA videopriključak | 12 | eSATA priključak |
| 13 | DisplayPort priključak | 14 | priključak za tipkovnicu PS2 |

Small Form Factor — Pogled sprijeda

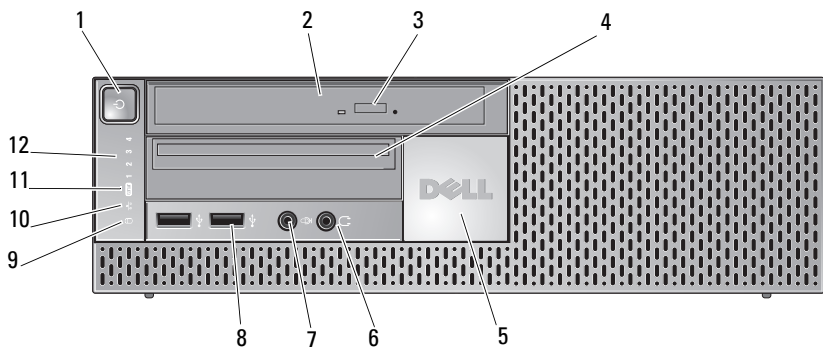

- | | | | |
|----|-----------------------------------|----|--|
| 1 | gumb napajanja, svjetlo napajanja | 2 | optički pogon (tanki model) |
| 3 | gumb za otvaranje optičkog diska | 4 | fleksibilni pretinac (za opcionalni pogon jedinice za diskete ili čitač memorijskih kartica) |
| 5 | Oznaka Dell | 6 | priključak za naglavne slušalice |
| 7 | priključak za mikrofonski | 8 | USB 2.0 priključci (2) |
| 9 | svjetlo aktivnosti tvrdog diska | 10 | svjetlo za označavanje integriteta veze |
| 11 | Svjetlo WiFi (opcionalno) | 12 | dijagnostička svjetla |

Small Form Factor — Pogled straga

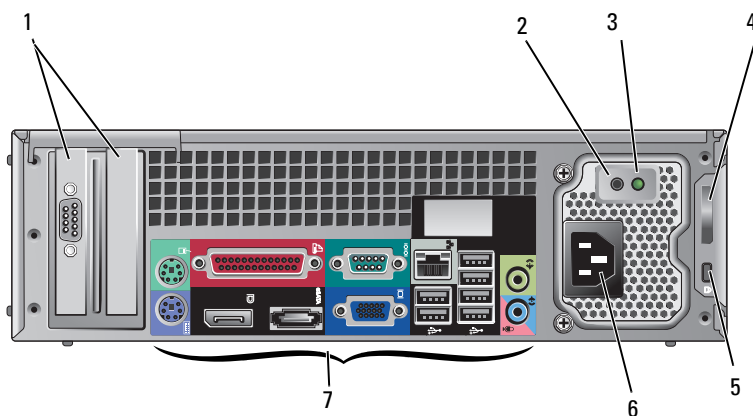

- | | | | |
|---|---------------------------------|---|--|
| 1 | utori za kartice proširenja (2) | 2 | gumb za provjeru napajanja |
| 3 | svjetlo za provjeru napajanja | 4 | jezičac za oslobađanje pokrova
i obruči za zaključavanje
(kao opcija i sigurnosni vijak) |
| 5 | utor za sigurnosni kabel | 6 | priključak za napajanje |
| 7 | priključci na stražnjoj ploči | | |

Small Form Factor — Priklučci na stražnjoj ploči

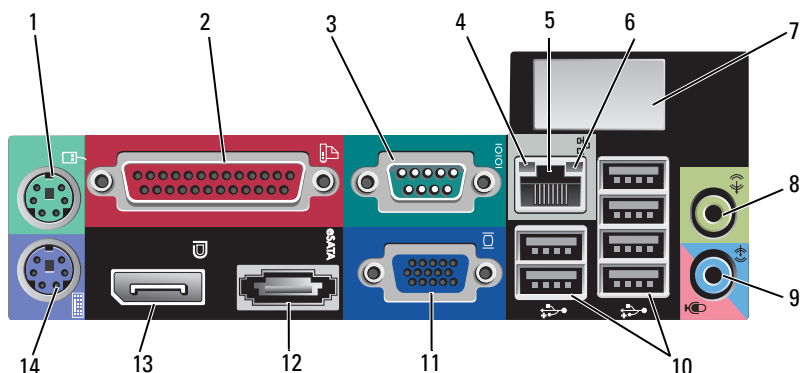

- | | | | |
|----|--------------------------------------|----|--------------------------------|
| 1 | priklučak za miša PS2 | 2 | paralelni priklučak (za pisač) |
| 3 | serijski priklučak | 4 | svjetlo aktivnosti mreže |
| 5 | priklučak za mreži adapter | 6 | svjetlo integriteta veze |
| 7 | prostor za dodatni bežični priklučak | 8 | priklučak za izlaznu liniju |
| 9 | priklučak za ulaznu liniju/mikrofon | 10 | USB 2.0 priklučci (6) |
| 11 | VGA videopriklučak | 12 | eSATA priklučak |
| 13 | DisplayPort priklučak | 14 | priklučak za tipkovnicu PS2 |

Postavljanje vašeg računala

Brzo postavljanje

⚠ OPREZ: Prije nego započnete bilo koji postupak u ovom odlomku, slijedite sigurnosne upute koje ste dobili s računalom.

✍ NAPOMENA: Neki uređaji možda neće biti uključeni ako ih niste naručili.

- 1 Vaš uređaj isporučen je s videopriključcima VGA DisplayPort (prikazan je stražnji dio stolnog računala).

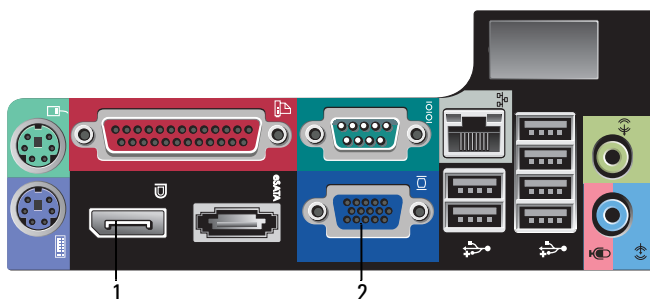

- 1 DisplayPort priključak
 - 2 VGA videopriključak
- 2 Uporaba DisplayPorta za video može zahtijevati spajanje dodatnog adaptera za starije monitore koji podržavaju samo VGA i/ili DVI (dostupno na www.dell.com). Za dodatne informacije o DisplayPortu pogledajte tehnološki priručnik za Dell.

✍ NAPOMENA: Kada priključujete DisplayPort monitor ili adapter, mogućnost sustava za višestruke monitore neće biti omogućena tijekom podizanja ili pokretanja DOS-a. Izlaz će biti ograničen samo na DisplayPort monitor. Kada je sustav podignut do Windowsa i učitani grafički upravljački program, tada će podrška višestrukih monitora biti u punoj funkciji.

 **NAPOMENA:** Priključivanje DisplayPort monitora ili adaptera rezultirat će da bude onemogućen ulaz za x16 PCI-Express karticu. Ovo nije ispravna konfiguracija. Uklonite PCI-Express karticu. Dodatno možete koristiti VGA ulaz kako biste priključili uređaj s zaslonom ako PCI-Express kartica nije grafička kartica.

3 Priključite monitor koristeći VGA kabel.

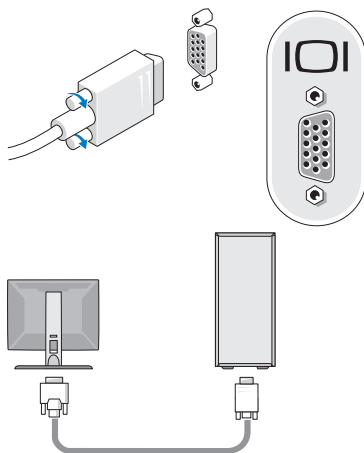

4 Priključite USB uređaje poput tipkovnice i miša.

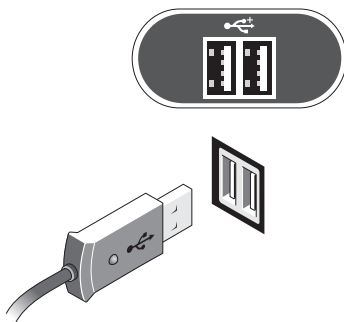

5 Priključite mrežni kabel.

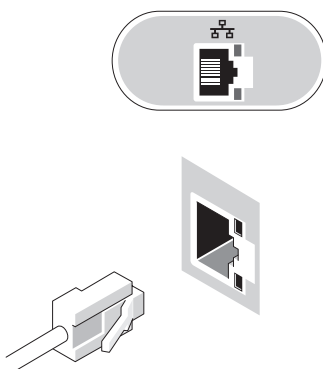

6 Priključite modem (ako vaše računalo ima ovu opciju).

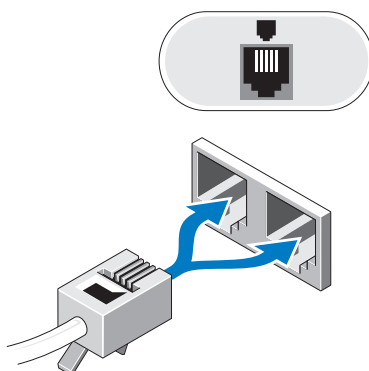

7 Priključite kabel(e) za napajanje.

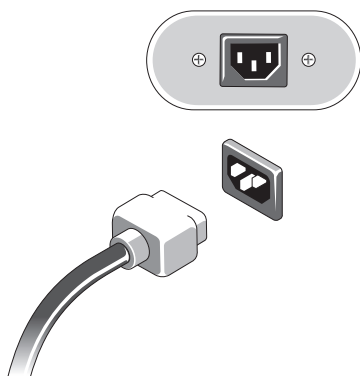

8 Pritisnite gumb(e) za uključivanje na monitoru i računalu.

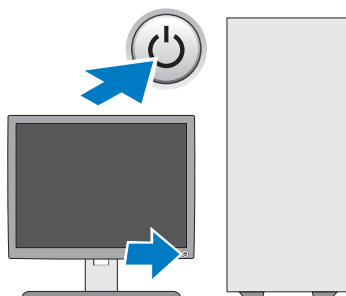

9 Spojite se na mrežu.

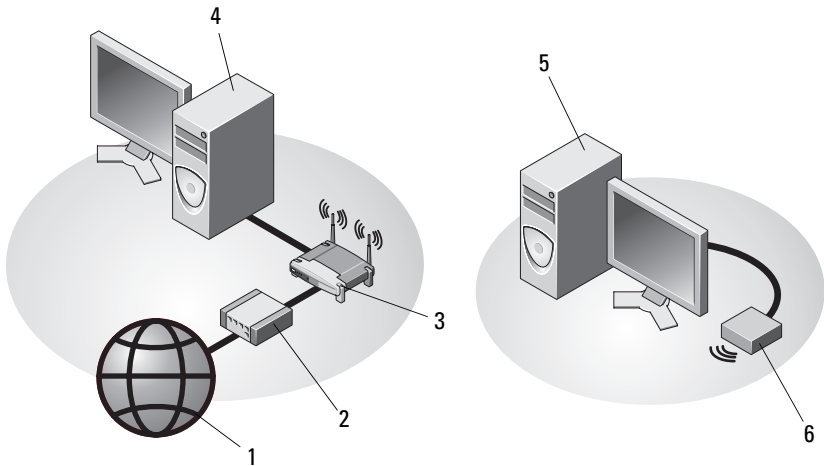

- | | | | |
|---|---|---|---|
| 1 | Internet usluge | 2 | kabelski ili DSL modem |
| 3 | bežični usmjernik
(nije potreban ako vaše računalo
ima opcionalnu mogućnost WiFi) | 4 | stolno računalo sa mrežnim
adapterom |
| 5 | stolno računalo sa USB bežičnim
adapterom | 6 | USB bežični adapter |

Ako ja kupljena Dell™ Wireless Antenna (bežična antena), priključuje se na priključak za bežičnu vezu.

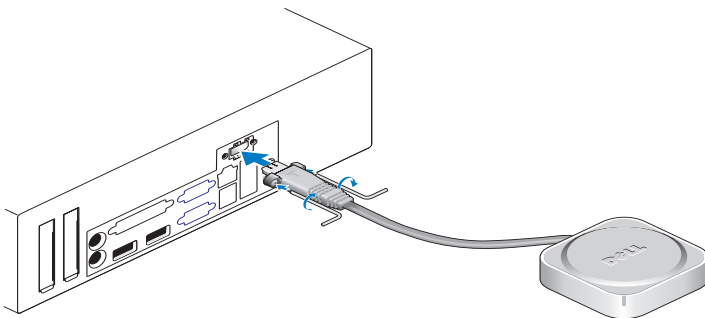



NAPOMENA: Iz sigurnosnih razloga bežična antena koristi posebne vijke za priključivanje na sustav koji se mogu ukloniti jedino pomoću ključa koji je isporučen u kompletu. Za funkcioniranje bežične antene, vijke ne treba priključivati.

Instaliranje vašeg računala u ograđeni prostor

Instaliranje vašeg računala u ograđeni prostor može ograničiti protok zraka, što može utjecati na djelovanje vašeg računala te vjerojatno uzrokovati pregrijavanje računala. Kada računalo postavljate u ograđeni prostor slijedite upute opisane u nastavku.



OPREZ: Prije nego što instalirate svoje računalo u ograđeni prostor, pročitajte sigurnosne upute koje ste dobili zajedno sa svojim računalom.



OBVIJEST: Specifikacije o operativnoj temperaturi naznačene u ovom dokumentu prikazuju maksimalnu operativnu temperaturu okoline. Kod instaliranja računala u ograđeni prostor morate uzeti u obzir temperaturu prostorije. Na primjer, ako temperatura prostorije iznosi 25°C (77°F), ovisno o specifikacijama vašeg računala, imate samo 10°C (18°F) temperaturne granice prije nego što dosegnete maksimum operativne temperature računala. Za pojedinosti o specifikacijama vašeg računala Vidi "Specifikacije" na stranici 31.

- Ostavite minimalno 10,2 cm (4 in) praznog prostora sa svih strana računala na kojima se nalaze otvori za zrak koji omogućuju protok zraka potreban za pravilno prozračivanje.

Strane sustava koje se ne ventiliraju mogu se postaviti bliže stranica ograđenog prostora. Međutim, za akustičnu i vibracijsku optimizaciju stranice sustava nebi trebale dodirivati ograđeni prostor osim ako ne postoji izolator. Ovaj izolator uobičajeno je na dnu sustava, međutim, na nekim sustavima postoji dodatni izolator na bočnim stranama.

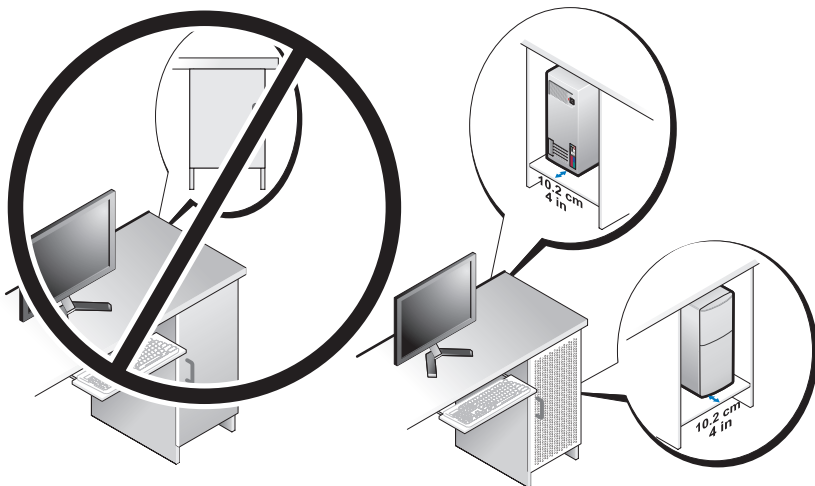

- Ograđeni prostor treba biti napravljen tako da ulaz okolnog zraka sustava zadovoljava zahtjeve operativne temperature sustava. Dizajn ograđenog prostora treba biti napravljen da minimalizira povećanje temperature ulaznog zraka sustava na način da:
 - primjenjuje ventiliranje ograđenog prostora koje omogućuje najmanje 30% protoka zraka (sprijeda i straga).
 - primjenjuje ventiliranje ograđenog prostora koje je u poravnanju s ventilacijom sustava kako bi se omogućio direktan protok zraka u sustav. Ovo je osobito važno pri ispuhu iz sustava.
 - Osigurajte da postoji ventiliranje na najvišoj točki ograđenog prostora (kao što je otvor između vrata i gornjeg dijela ograđenog prostora) kako biste dozvolili odvod toplog zraka.
- ➔ **OBAVIJEST:** Nemojte instalirati svoje računalo u ograđeni prostor koji ne dozvoljava protok zraka. Ograničavanje protoka zraka utječe na djelovanje računala te može uzrokovati pregrijavanje.
- Ako je vaše računalo instalirano u kutu na stolu ili ispod stola, ostavite barem 5,1 cm (2 inča) praznog mjesta na prednjoj strani računala i najmanje 5,1 cm (2 inča) sa stražnje strane pokraj zida, kako biste omogućili protok zraka, koji je potreban za pravilnu ventilaciju.

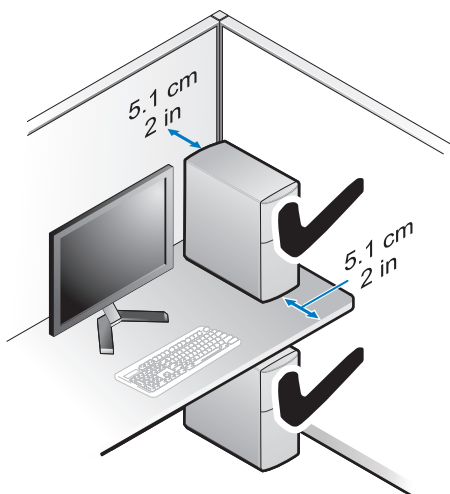

Spajanje na Internet

NAPOMENA: Davatelji internetskih usluga (ISP-ovi) i njihove ponude razlikuju se od zemlje do zemlje.

Za povezivanje s Internetom potreban vam je modem ili mrežna veza i davatelj internetskih usluga (ISP). *Ako koristite vezu na biranje (dial-up)*, prije postavljanja internetske veze priključite telefonsku liniju na modemske priključak računala i zidnu telefonsku utičnicu. *Ako koristite DSL vezu ili vezu preko kablenskog/satelitskog modema*, upute za postavljanje zatražite od svog davatelja internetskih usluga ili službe za mobilnu telefoniju.

Postavljanje internetske veze

Za postavljanje internetske veze pomoću prečaca na radnoj površini koji ste dobili od svog ISP-a:

- 1 Spremite i zatvorite sve otvorene datoteke i izađite iz svih otvorenih programa.
- 2 Dva puta kliknite na ikonu ISP-a na radnoj površini Microsoft® Windowsa®.
- 3 Za dovršetak postavljanja pratite upute na zaslonu.

Ako na radnoj površini nemate ikonu davatelja internetskih usluga ili ako internetsku vezu želite postaviti preko drugog davatelja internetskih usluga, pratite korake iz odgovarajućeg odlomka u nastavku.



NAPOMENA: Ako se ne možete povezati s Internetom, pogledajte *Tehnološki priručnik za Dell*. Ako ste se prije uspješno spojili na Internet, davatelj internetskih usluga možda ima problema s pružanjem usluge. Obratite se davatelju internetskih usluga za provjeru statusa usluge ili se pokušajte ponovo priključiti kasnije.



NAPOMENA: Pripremite informacije o svom davatelju internetskih usluga. Ako nemate davatelja internetskih usluga, koristite čarobnjak za **povezivanje s Internetom**.

- 1 Spremite i zatvorite sve otvorene datoteke i izađite iz svih otvorenih programa.
 - 2 Kliknite na gumb Start u sustavu Windows Vista Start  → **Upravljačka ploča**.
 - 3 Pod **Mreža i Internet**, kliknite na **Povezivanje s Internetom**.
 - 4 U prozoru **Povezivanje s Internetom** kliknite ili **Širokopojasno (PPPoE)** ili **Dial-up**, ovisno o tome koji način želite koristiti za povezivanje:
 - Odaberite **Broadband** ako ćete koristiti DSL, satelitski modem, modem kabelaške TV ili povezivanje Bluetooth bežičnom tehnologijom.
 - Odaberite **Dial-up** ako ćete koristiti dial-up modem ili ISDN.
- NAPOMENA:** Ako ne znate koju vrstu veze trebate odabrati kliknite na **Help me choose** (Pomozi mi pri odabiru) ili kontaktirajte svog ISP-a.
- 5 Slijedite upute na zaslonu i koristite informacije o postavljanju koje ste dobili od vašeg ISP-a, kako biste dovršili postavljanje.

Prijenos informacija na novo računalo

Operativni sustav Microsoft® Windows Vista®

- 1 Kliknite na gumb Start  u sustavu Windows Vista i zatim kliknite na **Prijenos datoteka i postavki** → **Pokreni Windows Easy Transfer**.
- 2 U dijaloškom okviru **Kontrola korisničkog računa** kliknite na **Nastavi**.
- 3 Kliknite na **Započni novi prijenos** ili **Nastavi s prijenosom u tijeku**.
- 4 Slijedite upute čarobnjaka za Windows Easy Transfer na zaslonu.

Microsoft Windows® XP

Windows XP ima Čarobnjaka za prijenos datoteka i postavki za prijenos podataka iz izvornog na novo računalo.

Za prijenos na novo računalo podatke možete prenijeti preko mrežne ili serijske veze, ili ih možete pohraniti na uklonjive medije, kao što je CD za presnimavanje.



NAPOMENA: Informacije sa starog računala na novo možete prenijeti tako da oba računala izravno povežete preko serijskog kabela priključenog na ulaze/izlaze (I/O) oba računala.

Upute za postavljanje izravne kableske veze između dva računala potražite članak #305621 u Microsoft Bazi znanja *How to Set Up a Direct Cable Connection Between Two Computers in Windows XP* (Kako postaviti izravnu kabelsku vezu između dva računala u sustavu Windows XP). U nekim državama ove informacije nisu omogućene.

Za prijenos informacija na novo računalo morate pokrenuti čarobnjak za prijenos datoteka i postavki.

Pokretanje čarobnjaka za prijenos datoteka i postavki pomoću medija operativnog sustava



NAPOMENA: Ovaj postupak zahtjeva medij *operativnog sustava*. Ovaj medij nije obavezan i možda neće biti isporučen s određenim računalima.

Za pripremu novog računala za prijenos datoteka:

- 1 Otvorite čarobnjaka za prijenos datoteka i postavki: kliknite na **Start**→ **Svi programi**→ **Dodatna oprema**→ **Alati sustava**→ **Čarobnjak za prijenos datoteka i postavki**.
- 2 Kad se prikaže zaslon **Čarobnjaka za prijenos datoteka i postavki**, kliknite na **Dalje**.
- 3 Na zaslonu **Koje je ovo računalo?** kliknite na **Novo računalo**→ **Dalje**.
- 4 Na zaslonu **Imate li CD Windows XP?** kliknite na **Upotrijebit ću čarobnjaka iz CD-a Windows XP**→ **Dalje**.
- 5 Kada se prikaže zaslon **Idite na staro računalo**, prijedite na staro ili izvorno računalo. *Nemojte* kliknuti na **Dalje** u ovom trenutku.

Za kopiranje podataka s vašeg starog računala:

- 1 U staro računalo umetnite medij *operativni sustav* Windows XP.
- 2 Na zaslonu za **dobrodošlicu u Microsoft Windows XP**, kliknite na **Izvedi dodatne zadatke**.
- 3 Pod **Što želite učiniti?** kliknite na **Prijenos datoteka i postavki**→ **Dalje**.
- 4 Na zaslonu **Koje je ovo računalo?** kliknite na **Staro računalo**→ **Dalje**.
- 5 Na zaslonu **Izaberi način prijenosa**, kliknite na željeni način prijenosa.
- 6 Na zaslonu **Što želite prenijeti?** odaberite stavke koje želite prenijeti i kliknite na **Dalje**.
Nakon kopiranja svih podataka prikazat će se zaslon **Dovršetak faze prikupljanja**.
- 7 Kliknite na **Dovrši**.

Za prijenos podataka na novo računalo:

- 1 Na zaslonu novog računala **Sada idite na staro računalo**, kliknite na **Dalje**.
- 2 Na zaslonu **Gdje se nalaze datoteke i postavke?** odaberite način koji ste odabrali za prijenos postavki i datoteka i kliknite na **Dalje**.
Čarobnjak će prikupljene datoteke i postavke primijeniti na novo računalo.
- 3 Na zaslonu **Dovrši**, kliknite na **Dovrši**, te ponovno pokrenite novo računalo.

Pokretanje čarobnjaka za prijenos datoteka i postavki bez medija operativnog sustava

Za pokretanje čarobnjaka za prijenos datoteka i postavki bez medija *operativnog sustava*, morate stvoriti disk za čarobnjaka koji će vam omogućiti stvaranje pričuvne kopije slikovnih datoteka na uklonjivom mediju.

Za izradu diska čarobnjaka koristite novo računalo sa sustavom Windows XP i izvedite sljedeće korake:

- 1 Otvorite čarobnjaka za prijenos datoteka i postavki: kliknite na **Start**→ **Svi programi**→ **Dodatna oprema**→ **Alati sustava**→ **Čarobnjak za prijenos datoteka i postavki**.
- 2 Kad se prikaže zaslon **Čarobnjaka za prijenos datoteka i postavki**, kliknite na **Dalje**.
- 3 Na zaslonu **Koje je ovo računalo?** kliknite na **Novo računalo**→ **Dalje**.
- 4 Na zaslonu **Imate li CD Windows XP?** kliknite na **Želim izraditi disk za čarobnjaka u sljedećem pogonu**→ **Dalje**.
- 5 Umetnite uklonjivi medij, kao što je upisivi CD i kliknite na **U redu**.
- 6 Kada je stvaranje diska gotovo i kada se prikaže poruka **Idite na staro računalo**, *nemojte* kliknuti na **Dalje**.
- 7 Idite na staro računalo.

Za kopiranje podataka s vašeg starog računala:

- 1 Umetnite disk za čarobnjaka na vaše staro računalo, i zatim kliknite na **Start**→ **Pokreni**.
- 2 U polje **Otvori** unutar prozora **Pokreni** pronađite **fastwiz** (na odgovarajućem uklonjivom mediju) i kliknite na **U redu**.
- 3 Kada se pojavi zaslon dobrodošlice **čarobnjaka za prijenos datoteka i postavki**, kliknite na **Dalje**.
- 4 Na zaslonu **Koje je ovo računalo?** kliknite na **Staro računalo**→ **Dalje**.
- 5 Na zaslonu **Odabir način prijenosa** kliknite na željeni način prijenosa.
- 6 Na zaslonu **Što želite prenijeti?**, odaberite stavke koje želite prenijeti i kliknite na **Dalje**.
Nakon kopiranja svih podataka prikazat će se zaslon **Dovršetak faze prikupljanja**.
- 7 Kliknite na **Dovrši**.

Za prijenos podataka na novo računalo:

- 1 Na zaslonu novog računala **Sada idite na staro računalo**, kliknite na **Dalje**.
- 2 Na zaslonu **Gdje se nalaze datoteke i postavke?** odaberite način koji ste odabrali za prijenos postavki i datoteka i kliknite na **Dalje**. Slijedite upute na zaslonu.

Čarobnjak će očitati prikupljene datoteke i postavke te ih primijeniti na novo računalo.

Nakon što se primijene sve postavke i datoteke, prikazat će se zaslon **Dovršeno**.

- 3 Kliknite na **Dovrši** i ponovno pokrenite novo računalo.



NAPOMENA: Više informacija o ovom postupku možete pronaći na **support.dell.com** ako pretražite dokument #154781 (*What Are The Different Methods To Transfer Files From My Old Computer To My New Dell™ Computer Using the Microsoft® Windows® XP Operating System?* (Koji načini postoje za prijenos datoteka sa starog računala na novo Dell™ računalo pomoću operativnog sustava Microsoft® Windows® XP)).



NAPOMENA: Pristup dokumentima baze znanja tvrtke Dell™ nije omogućeno u svim državama.

Specifikacije



NAPOMENA: Ponude se mogu razlikovati ovisno o regiji. Za više informacija u vezi konfiguracije vašeg računala, kliknite na **Start** → **Pomoć i podrška** i zatim odaberite opciju za pregled informacija o vašem računalu.

Procesor

Tip procesora	Intel® Core™2 Quad procesor; FSB do 1333 MHz Procesor Intel® Core™2 Duo Intel® Pentium® procesor sa dvostrukom jezgrom Intel® Celeron® Processor Family 440
---------------	--

Informacije o sustavu

Set čipova	Set čipova Intel® Q45 Express
RAID podrška	RAID 1 (zrcaljenje) RAID 0 (razdjeljivanje), i Intel® Rapid Recovery Technology (IRRT)
DMA kanali	sedam
Razine prekida	24
BIOS čip (NVRAM)	8 MB
NIC	Intel® 82567, integrirano mrežno sučelje sa mogućnošću 10/100/1000 komunikacije

Memorija

Tip	DDR2 SDRAM memorija od 667 ili 800 MHz
Memorijski priključci	četiri

Memorija (nastavak)

Kapaciteti memorije

667 MHz

512 MB, 1 GB, 2 GB, 3 GB, 4 GB, 8 GB

NAPOMENA: 512 MB DIMMS su omogućeni za korištenje samo u konfiguracijama memorije 667-MHz.

800 MHz

1 GB, 2 GB, 3 GB, 4 GB, 8 GB

Minimalna memorija

512 MB, 667 MHz, 1 GB za 800 MHz

Maksimalna memorija

8 GB

Video

Vrsta:

Integriran

Intel® Q45 grafički upravljački uređaj
do 1759 MB video memorije (djeljive)

Diskretno

ATI Mobility Radeon™ HD3450 256M
ATI Mobility Radeon™ HD3470 256M

NAPOMENA: Podrška za video kartice pune visine na Mini Tower i stolnim računalima preko PCIe x16 utora za grafičku karticu. Podrška za video kartice polu visine je omogućena na stolnim računalima i Small Form Factor preko PCIe x16 utora za grafičku karticu.

Audio

Tip

Analogni uređaji ADI 1984A integrirani HD Audio

Sabirnica za proširenje

Tip sabirnice

PCI 2.3
PCI Express 1.0A i 2.0
SATA 1.0 i 2.0
USB 2.0

Sabirnica za proširenje *(nastavak)*

Brzina sabirnice	x1-utor dvosmjerna brzina — 500 MB/s (PCI Express) x16-utor dvosmjerna brzina — 16 GB/s (PCI Express) SATA: 1,5 Gbps i 3,0 Gbps (SATA) USB: 480 MB/s visoke brzine, 12 MB/s pune brzine, 1,2 MB/s male brzine
Utori za kartice proširenja	
Priključci	Mini Tower: četiri utora pune visine Stolno računalo: četiri utora polu visine bez risera, dva utora pune visine, dva utora polu visine s riserom Small Form Factor: dva utora polu visine
PCI	Mini Tower: dva priključka Stolno računalo: dva niskoprofilna priključka, s podrškom za PCI kartice pune visine 6,9 inča (ili jednu 6,9-inčnu PCI i jednu 6,9-inčnu PCIe x16 karticu) ako se koristi ploča za riser kartice Small Form Factor: jedan priključak
veličina priključka	124 pina
Podatkovni kapacitet priključka (maksimalan)	32 bita
PCI Express	NAPOMENA: Prilikom korištenja ugrađenog DisplayPort priključka, x16 PCI Express utor je onemogućen.
priključak	Mini Tower i stolno računalo: jedan x16 priključak i jedan x1 priključak Small Form Factor: jedan x16 priključak
veličina priključka	x16: 164-pina x1: 36-pina
Podatkovni kapacitet priključka (maksimalan)	16 PCI Express trake (x16)

Sabirnica za proširenje (*nastavak*)

PCIE_WLS

priključak	jedan x1 (omogućen na svim platformama)
veličina priključka	36-pina
koristi	za dodatne bežične i WLAN kartice

Diskovi

Pogoni tvrdog diska	Mini Tower: dva 3,5 inčna pogona tvrdog diska (HDD-i) ili dva 2,5 inčna HDD-a Stolno računalo: dva 3,5 inčna HDD-a ili dva 2,5 inčna HDD-a Small Form Factor: jedan 3,5 inčni HDD ili dva 2,5 inčna HDD-a
Dostupne konfiguracije uređaja	Mini Tower: dva vanjska 5,25 inčna odjeljka, jedan vanjski 3,5 inčni odjeljak, dva unutrašnja 3,5 inčna odjeljka Stolno računalo: jedan vanjski 5,25 inčni odjeljak, jedan vanjski 3,5 inčni odjeljak, jedan unutrašnji 3,5 inčni odjeljak NAPOMENA: Platforma stolnog računala može smjestiti dva 3,5 inčna HDD-a, bez da se koristi disketna jedinica. NAPOMENA: Platforma stolnog računala koristit će vanjski 3,5 inčni odjeljak kao unutrašnji 3,5 inčni HDD za RAID konfiguracije. Small Form Factor: jedan vanjski 5,25 inčni uži odjeljak, jedan vanjski 3,5 inčni uži odjeljak, jedan unutrašnji 3,5 inčni odjeljak NAPOMENA: Broj podržanih tvrdih diskova određen je pomoću broja unutrašnjih 3,5 inčnih odjeljaka. NAPOMENA: Optički pogoni (CD, DVD) određeni su pomoću broja vanjskih 5,25 inčnih odjeljaka.
Disketna jedinica	Mini Tower i stolno računalo: jedan 34-pinski priključak Small Form Factor: jedan 38-pinski priključak malog profila

Priključci

Vanjski priključci:

Video	Priključci za VGA i DisplayPort
Mrežni adapter	Priključak za RJ-45
USB 2.0 kompatibilni priključci	Mini Tower: četiri priključka na prednjoj ploči te šest USB priključaka na stražnjoj ploči Stolno računalo: dva priključka na prednjoj ploči te šest USB priključaka na stražnjoj ploči Small Form Factor: dva priključka na prednjoj ploči te šest USB priključaka na stražnjoj ploči
Audio	prednja ploča: jedan priključak za mikrofonski i jedan za naglavne slušalice; (omogućeno na svim platformama) stražnja ploča: jedan izlazni priključak i jedan ulazni/mikrofonski priključak (omogućeno na svim platformama)
eSATA	jedan eSATA priključak (omogućen na svim platformama)
Serijski priključci	jedan 9-pinski priključak; 16550 C-kompatibilan (omogućen na svim platformama)
PS/2	jedan priključak za miša i jedan priključak za tipkovnicu; (omogućeno na svim platformama)
Paralelni	jedan 25-pinski priključak (dvosmjerni, omogućen na svim platformama)

Priključci na matičnoj ploči:

SATA	Mini Tower: četiri 7-pinska priključka Stolno računalo: tri 7-pinska priključka Small Form Factor: tri 7-pinska priključka
Unutrašnji USB uređaj	čitač medijskih kartica (omogućen na svim platformama)
Disketna jedinica	jedan 34-pinski priključak u Mini Toweru i stolnom računalu
Ventilator procesora	Mini Tower i stolno računalo: jedan 5-pinski priključak Small Form Factor: jedan 5-pinski i jedan 4-pinski priključak

Priključci (nastavak)

Utori za proširenje	Mini Tower: četiri utora pune visine Stolno računalo: četiri utora polu visine bez risera, dva utora pune visine, dva utora polu visine s riserom Small Form Factor: dva utora polu visine
PCI Express	Mini Tower i stolno računalo: jedan x16 priključak i jedan x1 priključak Small Form Factor: jedan x16 priključak
USB na prednjoj ploči	Mini Tower: dva 10-pinska priključka Stolno računalo: jedan 10-pinski priključak Small Form Factor: jedan 10-pinski priključak
Procesor	jedan 775-pinski priključak
Kontrola prednje ploče	jedan 10-pinski priključak
Zaglavlje za audio HDA na prednjoj ploči	jedan 10-pinski priključak
Memorija	četiri 240-pinska priključka
Snaga 12V	jedan 4-pinski priključak
Snaga	jedan 24-pinski priključak
LAN na matičnoj ploči (LOM)	putem priključka RJ-45 na stražnjoj ploči

Kontrole i svjetla

Prednja strana računala:

Gumb za napajanje	Gumb za pritiskanje
Svjetla napajanja	plavo svjetlo — treperi plavo u stanju mirovanja; puno plavo za stanje uključenosti. žuto svjetlo — pogreška prilikom podizanja sustava. Vidi "Problemi s napajanjem" na stranici 41.
Svjetlo za označavanje aktivnosti diska	plavo svjetlo — treperenje plavog svjetla ukazuje na to, da računalo čita podatke sa ili piše podatke na SATA tvrdi disk ili CD/DVD.
Dijagnostička svjetla	žuto

Kontrole i svjetla (*nastavak*)

Svjetlo mrežne veze	plavo
Svjetlo veze WiFi (opcionarno)	plavo
Stražnja strana računala:	
svjetlo za označavanje napajanja	<p>puno zeleno — napajanje je uključeno i radi. Kabel za napajanje mora biti uključen u priključak za napajanje (na stražnjem dijelu računala) i u zidnu utičnicu. Gumb za testiranje i LED lampica nalaze se na strani gdje je postavljena utičnica napajanja.</p> <p>Korisnici mogu testirati sustav napajanja tako da pritisnu gumb za testiranje. Kad je napon napajanja sustava unutar specifikacija, samotestirajuća LED lampica svijetli. Ako LED lampica ne svijetli, možda je u kvaru napajanje. Napajanje mora biti priključeno tijekom ovog testiranja.</p>
Svjetlo za označavanje integriteta veze (na integriranom mrežnom adapteru)	<p>svjetlo označavanja integriteta veze temelji se na brzini veze:</p> <p>10 - zeleno, 100 - narandasto, 1000 - žuto</p> <p>isključeno (ne svijetli) — računalo ne prepoznaje fizičku vezu s mrežom.</p>
Svjetlo za označavanje aktivnosti mreže (na integriranom mrežnom adapteru)	žuto treptajuće svjetlo

Snaga

Napajanje izmjeničnom i istosmjernom strujom:

Snaga u watima	Mini Tower: 305 W Stolno računalo: 255 W Small Form Factor: 235 W
----------------	---

Maksimalan gubitak topline (MHD) u watima	Mini Tower: 165 W Stolno računalo: 140 W Small Form Factor: 127 W
---	---

NAPOMENA: Gubitak topline je izračunat na temelju korištenja proračuna potrošnje električne energije u watima.

Snaga (nastavak)

Ulazni napon (informacije o postavljanju napona potražite u sigurnosnim informacijama koje ste dobili uz računalo)	115/230 VAC
Ulazna frekvencija	50/60 Hz
Ulazno u amperima	Mini Tower: 3,6 A/1,8 A stolno računalo: 4,0 A/2,0 A Small Form Factor: 3,5 A/1,8 A
Baterija na matičnoj ploči	Litij baterija CR2032

Fizički

Mini Tower

Visina	40,8 cm (16,06 inča)
Širina	18,7 cm (7,36 inča)
Dubina	43,1 cm (16,96 inča)
Težina	najviše 11,5 kg (25,3 lb)

Stolno računalo

Visina	39,7 cm (15,61 inča)
Širina	10,9 cm (4,30 inča)
Dubina	34,8 cm (13,70 inča)
Težina	najviše 7,5 kg (16,5 lb)

Small Form Factor

Visina	29,0 cm (11,40 inča)
Širina	8,5 cm (3,35 inča)
Dubina	32,4 cm (12,74 inča)
Težina	najviše 5,9 kg (13,0 lb)

Okolina

Temperatura:

Radna 10° do 35°C (50° do 95°F)

Spremanje -40° do 65°C (-40° do 149°F)

Relativna vlažnost 20% do 80% (bez kondenzacije)

Maksimalne vibracije:

Radno 5 do 350 Hz na 0,0002 G²/Hz

Spremanje 5 do 500 Hz na 0,001 do 0,01 G²/Hz

Maksimalno tresenje:

Radno 40 G +/- 5% s trajanjem pulsa od 2 milisekunde +/- 10%
(ekvivalentno 20 inča/s [51 cm/s])

Spremanje 105 G +/- 5% s trajanjem pulsa od 2 milisekunde +/- 10%
(ekvivalentno 50 inča/s [127 cm/s])

Nadmorska visina:

Radna -15,2 do 3048 m (-50 do 10.000 stopa)

Spremanje -15,2 do 10.668 m (-50 do 35.000 stopa)

Razina zračnog onečišćenja G2 ili niža, kao što je definirano u ISA-S71.04-1985

Savjeti o rješavanju problema



OPREZ: Prije skidanja pokrova, uvijek isključite računalo iz zidne utičnice.



NAPOMENA: Pojediniosti o rješavanju problema, uključujući odgovor na poruke sustava, potražite u *Servisni priručnik* na web-stranici support.dell.com.

Upotreba programa za rješavanje problema s hardverom

- 1 Kliknite na gumb Start u sustavu Windows Vista  i kliknite na **Pomoć i podrška**.
- 2 Utipkajte rješavanje problema hardvera u polje za pretraživanje i pritisnite <Enter> za početak potrage.
- 3 U rezultatima pretraživanja odaberite opciju koja nabolje opisuje problem i pratite korake za rješavanje problema.

Savjeti

- Ako uređaj ne radi, provjerite da je uređaj pravilno priključen.
- Ako ste dodali ili uklonili komponentu prije nego što se pojavio problem, pregledajte postupak instalacije i provjerite je li komponenta ispravno instalirana.
- Ako se na zaslonu prikaže poruka o pogrešci, prepisite točnu poruku. Ova bi poruka mogla pomoći osoblju podrške prilikom utvrđivanja i rješavanja problema.
- Ako se poruka o pogrešci prikaže u programu, Vidi dokumentaciju programa.

Problemi s napajanjem







OPREZ: Prije rada na unutrašnjosti vašeg računala pročitajte sigurnosne upute koje ste dobili s računalom. Dodatne informacije o sigurnosnim mjerama i najboljim postupcima potražite na www.dell.com/regulatory_compliance.



Dijagnostička svjetla na prednjoj strani računala zajedno sa statusom gumba za uključivanje/isključivanje označavaju potencijalni problem sa sustavom. U slučaju problema s napajanjem pogledajte sljedeću tablicu.





NAPOMENA: Dijagnostička svjetla će treperiti kad je gumb za uključivanje/isključivanje žute boje ili isključen a neće treperiti kad je plave boje. Ovo nema drugog značenja.





Uzorak svjetla	Opis problema	Predloženo rješenje
  Isključeno	Računalo je isključeno ili nema napajanja.	<ul style="list-style-type: none">• Ponovno uključite kabel za napajanje u priključak na stražnjem dijelu računala i u zidnu utičnicu.• Premostite razdjelnike napajanja, produžne kabele i ostale uređaje za zaštitu kako bi provjerili da li se računalo uključuje.• Provjerite da su razdjelnici napajanja koji se koriste priključeni u utičnicu i uključeni.• Provjerite radi li utičnica tako da je testirate pomoću drugog uređaja, poput svjetiljke.• Provjerite jesu li glavni kabel napajanja i kabel upravljačke ploče sigurno priključeni na matičnu ploču.
  Isključeno	Postoji mogućnost kvara matične ploče.	<ul style="list-style-type: none">• Isključite računalo. Omogućite jednu minutu za pražnjenje napajanja. Uključite računalo u utičnicu i pritisnite gumb za uključivanje/isključivanje.• Ako se problem još uvijek pojavljuje, kontaktirajte tvrtku Dell (Vidi "Kontaktiranje tvrtke Dell" na stranici 72).



Uzorak svjetla	Opis problema	Predloženo rješenje
<div data-bbox="146 240 352 300"> </div> <div data-bbox="146 320 224 395"> </div> <div data-bbox="236 320 352 379"> <p>Treptanje žuto</p> </div>	<p>Postoji mogućnost kvara matične ploče, napajanja ili je došlo do kvara perifernog uređaja.</p>	<ol style="list-style-type: none"> <li data-bbox="599 225 1001 502"> 1 Ugasite računalo, ostavite ga priključenim na zidnu utičnicu. Pritisnite i držite gumb za testiranje napajanja na stražnjoj strani jedinice za napajanje. Ako LED lampica pored sklopke svijetli, možda je došlo problema s matičnom pločom. Kontaktirajte tvrtku Dell (Vidi "Kontaktiranje tvrtke Dell" na stranici 72). <li data-bbox="599 502 1001 742"> 2 Ako LED lampica pored sklopke ne svijetli, odspojite sve vanjske i unutrašnje periferne uređaje i pritisnite i držite gumb za testiranje napajanja. Ako svijetli, možda je došlo do problema s perifernim uređajem. Kontaktirajte tvrtku Dell (Vidi "Kontaktiranje tvrtke Dell" na stranici 72). <li data-bbox="599 742 1001 981"> 3 Ako LED lampica i dalje ne svijetli, uklonite priključke PSU iz matične ploče i zatim pritisnite i držite gumb za napajanje. Ako svijetli, možda je došlo do problema s matičnom pločom. Kontaktirajte tvrtku Dell (Vidi "Kontaktiranje tvrtke Dell" na stranici 72). <li data-bbox="599 981 1001 1141"> 4 Ako LED lampica i dalje ne svijetli, vjerojatno je problem s napajanjem. Kontaktirajte tvrtku Dell (Vidi "Kontaktiranje tvrtke Dell" na stranici 72).
<div data-bbox="146 1157 352 1216"> </div> <div data-bbox="146 1236 224 1311"> </div> <div data-bbox="236 1236 352 1264"> <p>Svijetli žuto</p> </div>	<p>Ne postoji CPU.</p>	<ul style="list-style-type: none"> <li data-bbox="599 1141 1001 1236"> • Ponovno instalirajte CPU i pokrenite sustav. Ako se računalo i dalje ne pokreće, provjerite je li oštećen CPU utor. <li data-bbox="599 1236 1001 1359"> • Ako se problem još uvijek pojavljuje, kontaktirajte tvrtku Dell (Vidi "Kontaktiranje tvrtke Dell" na stranici 72).



Uzorak svjetla	Opis problema	Predloženo rješenje
 <p>Svijetli žuto</p>	<p>Pronađeni su memorijski moduli, ali je došlo do pogreške napajanja memorije.</p>	<ul style="list-style-type: none"> • Ako su ugrađena dva ili više memorijskih modula, uklonite ih, zatim ponovno ugradite jedan modul i ponovno pokrenite računalo. Ako se računalo normalno pokrene, nastavite dodavati memorijske module (jedan po jedan) sve dok ne dođete do problematičnog modula ili dok sve module ne ugradite bez pogreške. Ako je instaliran samo jedan memorijski modul, pokušajte ga premjestiti na drugi priključak DIMM-a i ponovno pokrenuti računalo. • Ako je to moguće, u svoje računalo ugradite radnu memoriju iste vrste. • Ako se problem još uvijek pojavljuje, kontaktirajte tvrtku Dell (Vidi "Kontaktiranje tvrtke Dell" na stranici 72).
 <p>Svijetli žuto</p>	<p>Postoji mogućnost kvara CPU ili matične ploče.</p>	<ul style="list-style-type: none"> • Zamijenite CPU s onim za kojeg znate da je ispravan. Ako se računalo i dalje ne pokreće, provjerite je li oštećen CPU utor. • Ako se problem još uvijek pojavljuje, kontaktirajte tvrtku Dell (Vidi "Kontaktiranje tvrtke Dell" na stranici 72).
 <p>Svijetli žuto</p>	<p>BIOS ne radi ispravno ili ga nema.</p>	<ul style="list-style-type: none"> • Hardver računala radi uobičajeno, no BIOS ne radi ispravno ili ga nema. Kontaktirajte tvrtku Dell (Vidi "Kontaktiranje tvrtke Dell" na stranici 72).



Uzorak svjetla	Opis problema	Predloženo rješenje
 <p>Svijetli žuto</p>	<p>Postoji mogućnost kvara matične ploče.</p>	<ul style="list-style-type: none"> • Uklonite sve kartice perifernih uređaja iz PCI i PCI-E utora te ponovno pokrenite računalo. Ako se računalo pokrene, dodavajte natrag kartice perifernih uređaja jednu po jednu dok ne pronađete neispravnu. • Ako se problem još uvijek pojavljuje, vjerojatno je u kvaru matična ploča. Kontaktirajte tvrtku Dell (Vidi "Kontaktiranje tvrtke Dell" na stranici 72).
 <p>Svijetli žuto</p>	<p>Priključak napajanja nije pravilno instaliran.</p>	<ul style="list-style-type: none"> • Ponovno postavite 2x2 priključak za napajanje u jedinici za napajanje. • Ako se sustav i dalje ne pokreće, kontaktirajte tvrtku Dell (Vidi "Kontaktiranje tvrtke Dell" na stranici 72).
 <p>Svijetli žuto</p>	<p>Postoji mogućnost kvara kartice perifernog uređaja ili matične ploče.</p>	<ul style="list-style-type: none"> • Uklonite sve kartice perifernih uređaja iz PCI i PCI-E utora te ponovno pokrenite računalo. Ako se računalo pokrene, dodavajte natrag kartice perifernih uređaja jednu po jednu dok ne pronađete neispravnu. • Ako se problem još uvijek pojavljuje, vjerojatno je u kvaru matična ploča. Kontaktirajte tvrtku Dell (Vidi "Kontaktiranje tvrtke Dell" na stranici 72).

Uzorak svjetla	Opis problema	Predloženo rješenje
 Svijetli žuto	<p>Postoji mogućnost kvara matične ploče.</p>	<ul style="list-style-type: none"> • Odspojite sve unutrašnje i vanjske periferne uređaje i ponovno pokrenite računalo. Ako se računalo pokrene, dodavajte natrag kartice perifernih uređaja jednu po jednu dok ne pronađete neispravnu. Kontaktirajte tvrtku Dell (Vidi "Kontaktiranje tvrtke Dell" na stranici 72). • Ako se problem još uvijek pojavljuje, vjerojatno je u kvaru matična ploča. Kontaktirajte tvrtku Dell (Vidi "Kontaktiranje tvrtke Dell" na stranici 72).
 Svijetli žuto	<p>Postoji mogućnost kvara baterije matične ploče.</p>	<ul style="list-style-type: none"> • Uklonite bateriju matične ploče na jednu minutu, ponovno ugradite bateriju i ponovno pokrenite računalo. • Ako se problem još uvijek pojavljuje, kontaktirajte tvrtku Dell (Vidi "Kontaktiranje tvrtke Dell" na stranici 72).
 Svijetli plavo	<p>Računalo je u redovno <i>uključenom</i> stanju.</p> <p>Dijagnostička svijetla ne svijetle nakon uspješno pokrenutog operativnog sustava.</p>	<ul style="list-style-type: none"> • Provjerite da li je monitor priključen i uključen. • Ako se problem još uvijek pojavljuje, kontaktirajte tvrtku Dell (Vidi "Kontaktiranje tvrtke Dell" na stranici 72).
 Svijetli plavo	<p>Postoji mogućnost kvara procesora.</p>	<ul style="list-style-type: none"> • Ponovno postavite procesor (Vidi informacije o procesoru za vaše računalo). • Ako se problem još uvijek pojavljuje, kontaktirajte tvrtku Dell (Vidi "Kontaktiranje tvrtke Dell" na stranici 72).

Uzorak svjetla	Opis problema	Predloženo rješenje
 <p data-bbox="239 331 306 379">Svijetli plavo</p>	<p data-bbox="368 240 583 352">Pronađeni su memorijski moduli, no došlo je do pogreške s memorijom.</p>	<ul data-bbox="605 240 1001 746" style="list-style-type: none"> <li data-bbox="605 240 1001 528">• Ako su ugrađena dva ili više memorijskih modula, uklonite ih (Vidi servisni priručnik), zatim ponovno ugradite jedan modul (Vidi servisni priručnik) i ponovno pokrenite računalo. Ako se računalo normalno pokrene, nastavite dodavati memorijske module (jedan po jedan) sve dok ne dođete do problematičnog modula ili dok sve module ne ugradite bez pogreške. <li data-bbox="605 539 1001 624">• Ako je to moguće, u svoje računalo ugradite radnu memoriju iste vrste (Vidi servisni priručnik). <li data-bbox="605 635 1001 746">• Ako se problem još uvijek pojavljuje, kontaktirajte tvrtku Dell (Vidi "Kontaktiranje tvrtke Dell" na stranici 72).
 <p data-bbox="239 852 306 900">Svijetli plavo</p>	<p data-bbox="368 767 583 847">Možda je došlo do pogreške s grafičkom karticom.</p>	<ul data-bbox="605 767 1001 1066" style="list-style-type: none"> <li data-bbox="605 767 1001 847">• Ponovno postavite sve instalirane grafičke kartice (Vidi odjeljak "Kartice" za svoje računalo). <li data-bbox="605 858 1001 943">• Ako je moguće, u vaše računalo ugradite grafičku karticu za koju ste sigurni da radi. <li data-bbox="605 954 1001 1066">• Ako se problem još uvijek pojavljuje, kontaktirajte tvrtku Dell (Vidi "Kontaktiranje tvrtke Dell" na stranici 72).
 <p data-bbox="239 1177 306 1225">Svijetli plavo</p>	<p data-bbox="368 1086 583 1166">Postoji mogućnost kvara disketne jedinice ili pogona tvrdog diska.</p>	<p data-bbox="605 1086 1001 1134">Ponovno postavite sva kabele napajanja i podatkovne kabele.</p>
 <p data-bbox="239 1353 306 1401">Svijetli plavo</p>	<p data-bbox="368 1262 583 1310">Možda je došlo do pogreške s USB-om.</p>	<p data-bbox="605 1262 1001 1310">Ponovno instalirajte sve USB uređaje i provjerite sve priključke kabela.</p>

Uzorak svjetla	Opis problema	Predloženo rješenje
 <p>Svijetli plavo</p>	<p>Nisu pronađeni memorijski moduli.</p>	<ul style="list-style-type: none"> • Ako su ugrađena dva ili više memorijskih modula, uklonite ih (Vidi servisni priručnik), zatim ponovno ugradite jedan modul (Vidi servisni priručnik) i ponovno pokrenite računalo. Ako se računalo normalno pokrene, nastavite dodavati memorijske module (jedan po jedan) sve dok ne dodete do problematičnog modula ili dok sve module ne ugradite bez pogreške. • Ako je to moguće, u svoje računalo ugradite radnu memoriju iste vrste (Vidi servisni priručnik). • Ako se problem još uvijek pojavljuje, kontaktirajte tvrtku Dell (Vidi "Kontaktiranje tvrtke Dell" na stranici 72).
 <p>Svijetli plavo</p>	<p>Pronađeni su memorijski moduli, no postoji pogreška s konfiguracijom ili kompatibilnošću memorije.</p>	<ul style="list-style-type: none"> • Provjerite postoje li posebni zahtjevi za postavljanje memorijskih modula/priključaka. • Provjerite podržava li vaše računalo memoriju koju koristite (Vidi odjeljak "Specifikacije" za vaše računalo). • Ako se problem i dalje javlja, obratite se tvrtki Dell (Vidi "Kontaktiranje tvrtke Dell" na stranici 72).

Uzorak svjetla	Opis problema	Predloženo rješenje
	<p>Možda je došlo do pogreške s karticom za proširenje.</p>	<ol style="list-style-type: none"> 1 Utvrdite ako postoji eventualni sukob tako da uklonite karticu za proširenje (ne grafičku karticu) i ponovno pokrenite računalo (Vidi odjeljak "Kartice" za vaše računalo). 2 Ako se problem i dalje javlja, ponovno postavite uklonjenu karticu, izvadite drugu karticu i ponovno pokrenite računalo. 3 Postupak ponovite za svaku ugrađenu karticu za proširenje. Ako se računalo normalno pokrene, riješite problem tako da uklonite posljednju karticu kao izvora sukoba. 4 Ako se problem još uvijek pojavljuje, kontaktirajte tvrtku Dell (Vidi "Kontaktiranje tvrtke Dell" na stranici 72).
	<p>Došlo je do još jedne pogreške.</p>	<ul style="list-style-type: none"> • Provjerite da su svi kabeli tvrdog diska i optičkog diska pravilno instalirani na matičnu ploču (Vidi odlomak "Komponente matične ploče" za vaše računalo). • Ako se na zaslonu prikaže poruka o pogrešci koja ukazuje na problem s uređajem (kao što je disketna jedinica ili tvrdi disk), provjerite radi li uređaj ispravno. • Ako se operativni sustav pokušava pokrenuti s uređaja (kao što je disketna jedinica ili optički disk), provjerite postavke sustava kako biste osigurali točan slijed za podizanje sustava za uređaje instalirane na vašem računalu. • Ako se problem i dalje javlja, obratite se tvrtki Dell (Vidi "Kontaktiranje tvrtke Dell" na stranici 72).

Uzorak svjetla	Opis problema	Predloženo rješenje
	Računalo je u stanju čekanja.	Pritisnite tipku na tipkovnici, pomaknite miša ili pritisnite gumb napajanja za nastavak u radni postupak.
	Treperi plavo	

ODSTRANITE SVE SMETNJE — Neki od mogućih uzroka smetnji su:

- Napajanje, tipkovnica i produžni kabeli za miša
- Previše uređaja priključenih na razdjelnik
- Više razdjelnika napajanja priključenih na jednu utičnicu

Problemi s memorijom

 **OPREZ:** Prije rada na unutrašnjosti vašeg računala pročitajte sigurnosne upute koje ste dobili s računalom. Dodatne informacije o sigurnosnim mjerama i najboljim postupcima potražite na www.dell.com/regulatory_compliance.

AKO PRIMITE PORUKU O NEDOSTATNOJ MEMORIJI —

- Spremite i zatvorite sve otvorene datoteke i zatvorite sve otvorene programe koje ne koristite kako biste vidjeli hoće li to riješiti problem.
- U dokumentaciji softvera potražite minimalne zahtjeve memorije. Ako je potrebno, instalirajte dodatnu memoriju.
- Ponovno umetnite memorijske module kako biste provjerili da računalo uspješno komunicira sa memorijom.
- Pokrenite program Dell Diagnostics (Vidi "Dell Diagnostics" na stranici 52).

AKO SE POJAVE DRUGI PROBLEMI S MEMORIJOM —

- Ponovno umetnite memorijske module kako biste provjerili da računalo uspješno komunicira sa memorijom.
- Provjerite da ste slijedili uputstva za instaliranje memorije.
- Provjerite podržava li vaše računalo memoriju koju koristite. Više informacija o vrsti memorije koju podržava vaše računalo potražite u odjeljku "Specifikacije" na stranici 31.
- Pokrenite program Dell Diagnostics (Vidi "Dell Diagnostics" na stranici 52).

Problemi sa zaključavanjem i softverom



NAPOMENA: Postupci u ovom dokumentu napisani su za zadani prikaz sustava Windows te postoji mogućnost da se neće primjenjivati ako Dell računalo postavite na Klasični prikaz sustava Windows.

Računalo se ne pokreće

Provjerite je li kabel za napajanje čvrsto priključen u računalo i u utičnicu.

Program prestaje reagirati

ZATVORITE PROGRAM —

- 1 Za pristup Upravitelju zadataka pritisnite istovremeno <Ctrl><Shift><Esc> i kliknite na karticu **Aplikacije**.
- 2 Kliknite kako biste odabrali program koji se više ne odaziva i kliknite na **Završi zadatak**.

Program se stalno ruši



NAPOMENA: Većina softvera u svojoj dokumentaciji uključuje upute za instaliranje na disketi, CD-u ili DVD-u.

PROVJERITE DOKUMENTACIJU SOFTVERA — Ako je potrebno deinstalirajte i zatim ponovno instalirajte program.

Program je namijenjen za raniju verziju operativnog sustava Microsoft® Windows®

POKRENITE ČAROBNJAKA ZA KOMPATIBILNOST PROGRAMA —

- 1 Kliknite na **Start**  → **Upravljačka ploča** → **Programi** → **Korištenje starijeg programa s ovom verzijom sustava Windows**.
- 2 Na zaslonu dobrodošlice, kliknite na **Dalje**.
- 3 Slijedite upute na zaslonu.

Prikazuje se puni plavi zaslon

ISKLJUČITE RAČUNALO — Ako nema odgovora kada pritisnete tipku na tipkovnici ili pomaknete miš, pritisnite gumb napajanja i zadržite ga najmanje 8 do 10 sekundi (dok se računalo ne isključi) i zatim ponovo pokrenite računalo.

Ostali problemi sa softverom

INFORMACIJE O RJEŠAVANJU PROBLEMA POTRAŽITE U DOKUMENTACIJI SOFTVERA ILI SE OBRATITE PROIZVOĐAČU SOFTVERA —

- Provjerite je li program kompatibilan s operativnim sustavom koji je instaliran na vašem računalu.
- Provjerite zadovoljava li vaše računalo minimalne zahtjeve hardvera potrebne za pokretanje softvera. Informacije potražite u dokumentaciji softvera.
- Provjerite je li program pravilno instaliran i konfiguriran.
- Provjerite da upravljački programi uređaja nisu u sukobu s programom.
- Ako je potrebno deinstalirajte i zatim ponovno instalirajte program.

Usluga tehničkog ažuriranja tvrtke Dell



Usluga tehničkog ažuriranja tvrtke Dell pruža proaktivno obavješćivanje putem e-pošte o ažuriranjima softvera i hardvera za vaše računalo. Kako biste se prijavili za uslugu tehničkog ažuriranja tvrtke Dell, idite na support.dell.com/technicalupdate.

Dell Diagnostics



OPREZ: Prije nego započnete bilo koji postupak u ovom odlomku, slijedite sigurnosne upute koje ste dobili s računalom.

Pokretanje programa Dell Diagnostics s tvrdog diska

- 1 Provjerite je li računalo priključeno na ispravnu zidnu utičnicu.
- 2 Uključite (ili ponovno pokrenite) računalo.
- 3 Kada se prikaže DELL™ logotip, odmah pritisnite <F12>. Iz izbornika za pokretanje odaberite **Diagnostics** i pritisnite <Enter>.
 **NAPOMENA:** Ako predugo čekate i prikaže se logotip operativnog sustava, nastavite čekati dok se ne prikaže radna površina sustava Microsoft® Windows®, a zatim isključite računalo i pokušajte ponovo.
 **NAPOMENA:** Ako se prikaže poruka s tekstom da nije pronađena uslužna particija za dijagnostiku, program Dell Diagnostics pokrenite s medija *Drivers and Utilities*.
- 4 Pritisnite bilo koju tipku kako biste pokrenuli program Dell Diagnostics s uslužne particije za dijagnostiku na tvrdom disku i slijedite uputstva na zaslonu.

Pokretanje programa Dell Diagnostics s Dell medija *Drivers and Utilities*



NAPOMENA: Medij tvrtke Dell *Drivers and Utilities* nije obavezan i možda se ne isporučuje s vašim računalom.

- 1 Umetnite medij *Drivers and Utilities*.
- 2 Isključite i ponovno pokrenite računalo.

Kada se prikaže DELL logotip, odmah pritisnite <F12>.



NAPOMENA: Ako predugo čekate i prikaže se logotip operativnog sustava, nastavite čekati dok se ne prikaže radna površina sustava Microsoft® Windows®, a zatim isključite računalo i pokušajte ponovo.



NAPOMENA: Sljedeći koraci samo privremeno mijenjaju slijed podizanja sustava. Prilikom sljedećeg pokretanja, sustav na računalo se podiže prema uređajima koji su postavljeni u programu za postavljanje sustava.

- 3 Kad se prikaže popis uređaja zapodizanje sustava, označite **CD/DVD/CD-RW** i pritisnite <Enter>.
- 4 S prikazanog izbornika odaberite opciju **Boot from CD-ROM** (Pokreni s CD-ROM-a) i pritisnite <Enter>.
- 5 Utipkajte 1 za pokretanje izbornika CD-a i pritisnite <Enter> za nastavak.
- 6 Odaberite **Run the 32 Bit Dell Diagnostics** (Pokretanje 32-bitnog programa Dell Diagnostics) s numeriranog popisa. Ako je navedeno više verzija, odaberite onu koja je prikladna za vaše računalo.
- 7 Kad se prikaže **Main Menu** (glavni izbornik) programa Dell Diagnostics, odaberite testove koje želite pokrenuti i slijedite upute na zaslonu.

Ponovno instaliranje softvera

Upravljački programi

Prepoznavanje upravljačkih programa



- 1 Pronađite popis uređaja za svoje računalo.
 - a Kliknite na gumb Windows Vista Start , i desnom tipkom kliknite na **Računalo**.
 - b Kliknite na **Svojstva** → **Upravitelj uređaja**.
- 2 Pregledajte popis i provjerite je li koja od ikone uređaja označena uskličnikom (žuti krug s [!]).

Ako se uskličnik nalazi kraj naziva uređaja, tada morate ponovno instalirati upravljački program ili instalirati novi upravljački program (Vidi "Ponovno instaliranje upravljačkih i uslužnih programa" na stranici 55).

Ponovno instaliranje upravljačkih i uslužnih programa

-  **OBAVIJEST:** Web stranica za podršku tvrtke Dell, support.dell.com i vaš medij *Drivers and Utilities* (Upravljački i uslužni programi) pružaju vam ovlaštene upravljačke programe za vaše računalo. Ako želite instalirati upravljačke programe iz nekih drugih izvora, vaše računalo možda neće raditi ispravno.

Vraćanje na prethodnu verziju upravljačkog programa uređaja

- 1 Kliknite na gumb Windows Vista Start , i desnim klikom na **Računalo**.
- 2 Kliknite na **Svojstva**→ **Upravitelj uređaja**.
 **NAPOMENA:** Može se prikazati prozor **User Account Control** (Kontrola korisničkog računa). Ako ste administrator ovog računala, kliknite na **Nastavi**; u suprotnom, za nastavak se obratite administratoru za unos u Upravitelja uređaja.
- 3 Desnom tipkom kliknite na uređaj za koji ste instalirali novi upravljački program i zatim kliknite na **Svojstva**.
- 4 Kliknite na karticu **Upravljački programi**→ **Povratak upravljačkog programa**.

Ako vraćanje upravljačkog programa ne riješi problem, upotrijebite program Vraćanje sustava (Vidi "Ponovno vraćanje operativnog sustava" na stranici 58), kako biste računalo vratili radno stanje koje ste imali prije instalacije novog upravljačkog programa.

Korištenje medija Upravljački i uslužni programi

Prije upotrebe medija *Upravljački i uslužni programi* pokušajte sljedeće:

- Windows Device Driver Rollback (Vidi "Vraćanje na prethodnu verziju upravljačkog programa uređaja" na stranici 56)
- Microsoft System Restore (Vidi "Korištenje Microsoft® Windows® programa za vraćanje operativnog sustava u početno stanje" na stranici 58)

- 1 Kada se prikaže radna površina Windowsa, umetnite medij *Upravljački i uslužni programi*.

Ako prvi puta koristite medij *Upravljački i uslužni programi*, idite na korak 2. U suprotnom, idite na korak 5.

- 2 Kada se pokrene program za instalaciju na mediju *upravljački i uslužni programi*, slijedite naredbe na zaslonu.



 **NAPOMENA:** U većini se slučajeva program *upravljački i uslužni programi* pokreće automatski. U suprotnom, pokrenite Windows Explorer, kliknite na direktorij medijskog pogona kako bi se prikazao sadržaj medija i zatim dvaput kliknite na datoteku **autorcd.exe**.

- 3 Kada se prikaže prozor **Završen čarobnjak za program InstallShield**, izvadite medij *Upravljački i uslužni programi* i kliknite na **Dovrši** kako biste ponovno pokrenuli računalo.

- 4 Kada se prikaže radna površina Windowsa, ponovno umetnite medij *upravljački i uslužni programi*.
- 5 Na zaslonu **Dobrodošli, vlasnik Dell sustava** kliknite na **Dalje**.
Upravljački programi koje koristi vaše računalo automatski su prikazani u prozoru **Moji upravljački programi—Izvorni CD je identificirao sljedeće komponente u vašem sustavu**.

6 Kliknite na upravljački program koji želite instalirati i slijedite upute na zaslonu. Ako određeni upravljački program nije na popisu, vaš operativni sustav ga ne treba ili morate pronaći upravljački program isporučen s određenim uređajem.

Ručno instaliranje upravljačkih programa

- 1 Kliknite na gumb Windows Vista Start , i desnim klikom na **Računalo**.
- 2 Kliknite na **Svojstva** → **Upravitelj uređaja**.
 **NAPOMENA:** Možda će se prikazati prozor **User Account Control** (Kontrola korisničkog računa). Ako ste administrator ovog računala, kliknite na **Nastavi**; u suprotnom, za nastavak se obratite administratoru za unos u Upravitelja uređaja.
- 3 Dva puta kliknite vrstu uređaja za koji instalirate upravljački program (na primjer, **Audio** ili **Video**).
- 4 Dva puta kliknite naziv uređaja za koji instalirate upravljački program.
- 5 Kliknite na **Upravljački program** → **Ažuriraj upravljački program** → **Pretraži moje računalo za softver upravljačkog programa**.
- 6 Kliknite na **Pretraži** i pretražite lokaciju na koju ste prethodno kopirali datoteke upravljačkog programa.
- 7 Kliknite na naziv upravljačkog programa → **U redu** → **Dalje**.
- 8 Kliknite na **Dovrši** i ponovno pokrenite računalo.

Ponovno vraćanje operativnog sustava

Operativni sustav možete vratiti na sljedeće načine:

- Program Microsoft Windows System Restore, vraća računalo u prethodno operativno stanje bez utjecaja na podatkovne datoteke. Koristite Vraćanje sustava kao prvo rješenje za ponovno vraćanje operativnog sustava i očuvanje podatkovnih datoteka.
- Program Dell Factory Image Restore vraća tvrdi disk u operativno stanje u kojem je bilo kada ste kupili računalo. Ovaj program trajno briše sve podatke s tvrdog diska i uklanja sve programe instalirane na njemu od trenutka kada ste primili računalo.
- Ako ste zajedno s računalom dobili medij *Operating System* (Operativni sustav), možete ga koristiti kako biste operativni sustav vratili u početno stanje. Međutim, upotreba medija *Operativni sustav* obrisat će sve podatke na tvrdom disku.

Korištenje Microsoft® Windows® programa za vraćanje operativnog sustava u početno stanje



NAPOMENA: Postupci u ovom dokumentu namijenjeni su zadanom prikazu sustava Windows te se mogu razlikovati ako ste Dell™ računalo postavili na Klasični prikaz sustava Windows.

Pokretanje programa za vraćanje operativnog sustava u početno stanje

- 1 Kliknite na **Start** .
- 2 U okviru Pokreni pretraživanje unesite **Vraćanje sustava** u početno stanje i pritisnite <Enter>.



NAPOMENA: Može se prikazati prozor **User Account Control** (Kontrola korisničkog računa). Ako ste administrator računala, kliknite na **Nastavi**; u suprotnom, kontaktirajte vašeg administratora za nastavak željene radnje.

- 3 Kliknite na **Dalje** i slijedite ostale naredbe na zaslonu.

Poništavanje posljednjeg vraćanja sustava

 **OBAVIJEST:** Prije nego poništite posljednje vraćanje sustava u prijašnje stanje, spremite i zatvorite sve otvorene datoteke i zatvorite sve otvorene programe. Datoteke i programe nemojte mijenjati, otvarati niti brisati dok se vraćanje sustava ne završi.

- 1 Kliknite na **Start** .
- 2 U okviru **Pokreni pretraživanje** upišite **Vraćanje sustava** u početno stanje i pritisnite <Enter>.
- 3 Kliknite na **Undo my last restoration** (Poništi posljednje vraćanje) te potom **Dalje**.

Korištenje programa Dell Factory Image Restore (Vraćanja sustava na tvorničke postavke)

 **OBAVIJEST:** Koristite program Dell Factory Image Restore samo ako program Vraćanje sustava nije riješio problem operativnog sustava. Upotrebom Dell Factory Image Restore trajno će biti izbrisani svi podaci (na primjer dokumenti, radni listovi, poruke e-pošte, digitalne fotografije, glazbene datoteke) na tvrdom disku i uklonjeni svi programi ili upravljački programi instalirani nakon primitka računala. Ako je moguće izradite pričuvnu kopiju podataka prije korištenja Dell Factory Image Restore.

 **NAPOMENA:** Dell Factory Image Restore možda nije dostupan u nekim zemljama ili na nekim računalima.

- 1 Uključite računalo.
- 2 Kada se prikaže logotip Dell, nekoliko puta pritisnite <F8> dok se ne prikaže prozor **Napredne mogućnosti pokretanja sustava Vista**.
- 3 Odaberite **Popravite svoje računalo**.
Prikazat će se prozor **Mogućnosti oporavka sustava**.
- 4 Odaberite raspored tipkovnice i kliknite na **Dalje**.
- 5 Za pristup opcijama vraćanja prijavite se kao lokalni korisnik.
- 6 Za pristup naredbama unesite **administrator** u polje **Korisničko ime** i kliknite na **U redu**.
- 7 Kliknite na **Vraćanje sustava na tvorničke postavke**.

 **NAPOMENA:** Ovisno o vašoj konfiguraciji, možda ćete morati izabrati **Dell Factory Tools**, te zatim **Dell Factory Image Restore**.

8 Na zaslonu dobrodošlice **Dell Factory Image Restore**, kliknite na **Dalje**.

Prikazat će se zaslon **Potvrdi brisanje podataka**.



OBAVIJEST: Ako ne želite nastaviti s programom Factory Image Restore, kliknite na **Odustani**.

9 Kliknite potvrdni okvir kako biste potvrdili da želite nastaviti sa reformatiranjem tvrdog diska i obnavljanjem softvera sustava na tvorničke uvjete, te zatim kliknite na **Dalje**.

Postupak će se pokrenuti i za njegov dovršetak potrebno je 5 ili više minuta. Prikazat će se poruka koja će označiti da je dovršeno vraćanje operativnog sustava i tvornički instaliranih aplikacija u tvorničko stanje.

10 Kliknite na **Dovrši** za ponovno pokretanje računala.

Korištenje medija s operativnim sustavom

Prije ponovne instalacije operativnog sustava pokušajte sljedeće:

- Windows Device Driver Rollback (Vidi "Vraćanje na prethodnu verziju upravljačkog programa uređaja" na stranici 56)
- Microsoft System Restore (Vidi "Korištenje Microsoft® Windows® programa za vraćanje operativnog sustava u početno stanje" na stranici 58)



OBAVIJEST: Prije instalacije napravite pričuvne kopije svih podatkovnih datoteka na primarnom tvrdom disku na dodatni medij. Kod uobičajenih konfiguracija tvrdog diska, primarni tvrdi disk je prvi disk kojeg računalo prepoznaje.

Kako biste ponovno instalirali Windowse, trebate medij Dell™ *Operativni sustav* i medij Dell *Upravljački i uslužni programi*. Medij Dell *Upravljački i uslužni programi* sadrži upravljačke programe instalirane u trenutku naručivanja računala.



NAPOMENA: Ovisno o regiji iz koje ste naručili vaše računalo ili jeste li zahtijevali medije, medij Dell Upravljački i uslužni programi i medij Dell Operativni sustav možda neće biti uključeni u isporuci vašeg računala.

Ponovno instaliranje Windowsa



NAPOMENA: Postupak ponovne instalacije traje 1 do 2 sata.

- 1 Spremite i zatvorite sve otvorene datoteke i izađite iz svih otvorenih programa.
- 2 Umetnite medij *Operating system*.
- 3 Ako se prikaže poruka Instaliraj Windows, kliknite na **Izađi**.
- 4 Ponovno pokrenite računalo i kada se prikaže logotip DELL, odmah pritisnite <F12>.

Ako predugo čekate i prikaže se logotip operativnog sustava, nastavite čekati dok se ne prikaže radna površina sustava Microsoft® Windows®, a zatim isključite računalo i pokušajte ponovo.

- 5 Kada se pojavi popis uređaja za podizanje sustava, označite **CD/DVD/CD-RW pogon** i pritisnite <Enter>.
Ovaj odabir promijenit će redoslijed podizanja samo za ovaj put.
- 6 Pritisnite bilo koju tipku za **podizanje sustava sa CD-ROM-a** i slijedite upute na zaslonu kako biste dovršili instalaciju.
- 7 Ponovno instalirajte upravljačke programe, program za protuvirusnu zaštitu i drugi softver.

Traženje informacija



NAPOMENA: Neke značajke ili mediji mogu biti dodatni i možda ne budu isporučeni uz vaše računalo. Neke značajke ili mediji nisu dostupni u određenim zemljama.



NAPOMENA: Sa vašim računalom mogu biti isporučene dodatne informacije.

Dokument/Mediji/Oznaka	Sadržaj
<p>Servisna oznaka/Kôd za brzu uslugu</p> <p>Servisna oznaka/Kôd za brzu uslugu nalazi se na vašem računalu.</p>	<ul style="list-style-type: none"> • Servisnu oznaku koristite za identifikaciju svog računala prilikom korištenja support.dell.com ili kontaktiranja službe za podršku. • Unesite kôd za brzu uslugu za usmjeravanje vašeg poziva prilikom kontaktiranja službe za podršku. <p>NAPOMENA: Servisna oznaka/Kôd za brzu uslugu nalazi se na vašem računalu.</p>
<p>Medij s Upravljačkim i uslužnim programima</p> <p>Medij <i>Upravljački i uslužni programi</i> je CD ili DVD koji je možda ispučen sa vašim računalom.</p>	<ul style="list-style-type: none"> • Dijagnostički program za vaše računalo. • Upravljački programi za vaše računalo <p>NAPOMENA: Ažurirane upravljačke programe i dokumentaciju možete pronaći na support.dell.com.</p> <ul style="list-style-type: none"> • Desktop System Software (DSS) • Readme datoteke <p>NAPOMENA: Readme datoteke mogu biti uključene na vašem mediju kako bi vam pružili najnovije informacije o tehničkim izmjenama na vašem računalu ili napredni tehnički referentni materijal za tehničare iliiskusne korisnike.</p>

Dokument/Mediji/Oznaka	Sadržaj
Mediji operativnog sustava Medij <i>operativnog sustava</i> je CD ili DVD koji je možda isporučen sa vašim računalom.	Ponovno instalirajte operativni sustav
Dokumentacija o sigurnosti, zakonskim odredbama, jamstvu i podršci Ove informacije možda su isporučene s vašim računalom. Dodatne informacije o propisima potražite na stranici Regulatory Compliance (Usklađenost sa zakonskim propisima) na www.dell.com na adresi: www.dell.com/regulatory_compliance .	<ul style="list-style-type: none"> • Informacije o jamstvu • Uvjeti i odredbe (samo SAD) • Sigurnosne upute • Informacije o zakonskim odredbama • Informacije o ergonomiji • Licencni sporazum s krajnjim korisnikom
Servisni priručnik <i>Servisni priručnik</i> za vaše računalo možete naći na support.dell.com .	<ul style="list-style-type: none"> • Kako ukloniti i zamijeniti dijelove • Kako konfigurirati postavke sustava • Kako pronaći pogreške i riješiti probleme
Tehnološki priručnik za Dell <i>Tehnološki priručnik za Dell</i> je dostupan na support.dell.com .	<ul style="list-style-type: none"> • O vašem operativnom sustavu • Korištenje i održavanje uređaja • Razumijevanje tehnologije kao što je RAID, Internet, Bluetooth® bežična tehnologija, e-pošta, umrežavanje itd.
Priručnik za administratore sustava Dell™ <i>Priručnik za administratore sustava Dell</i> dostupan je na support.dell.com .	<ul style="list-style-type: none"> • O Intel® Active Management Technology (iAMT®) (Tehnologija aktivnog upravljanja), uključujući informacije o pregledu, značajkama, postavljanju i konfiguraciji. • Lokacija upravljačkih programa za iAMT.
Microsoft® Windows® Oznaka za licencu Vaša licenca Microsoft Windowsa nalazi se na vašem računalu.	<ul style="list-style-type: none"> • Sadrži vašu šifru za proizvod operativnog sustava.

Dobivanje pomoći

Dobivanje pomoći

 **OPREZ:** Ako trebate ukloniti pokrov računala, prvo isključite kablove za napajanje i modem iz svih električnih utičnica. Slijedite sigurnosne upute koje su isporučene zajedno sa vašim računalom.

Ako imate problem sa svojim računalom, tada slijedite sljedeće korake kako biste utvrdili i riješili problem:

- 1 Informacije i postupke za rješavanje problema s računalom potražite u odjeljku "Savjeti" na stranici 41.
- 2 Upute za pokretanje programa Dell Diagnostics potražite u odjeljku "Dell Diagnostics" na stranici 52.
- 3 Ispunite "Kontrolni popis dijagnostike" na stranici 71.
- 4 Za pomoć kod instalacije ili kod postupaka rješavanja problema, koristite opsežan skup usluga tvrtke Dell koji su dostupni preko interneta na Dell Support (support.dell.com). Opsežniji popis za Dell mrežnu podršku možete pronaći u odjeljku "Usluge preko Interneta" na stranici 67.
- 5 Ako prethodni postupci nisu pomogli riješiti problem, Vidi "Kontaktiranje tvrtke Dell" na stranici 72.

 **NAPOMENA:** Zovite Dell Support sa telefona blizu vašeg računala tako da vam osoblje za podršku može pomoći kod potrebnih postupaka.

 **NAPOMENA:** Sustav koda za brzu uslugu tvrtke Dell možda nije dostupan u svim zemljama.

Kad od vas to bude tražio automatizirani telefonski sustav tvrtke Dell, unesite svoj kôd za brzu uslugu kako biste svoj poziv izravno preusmjerili odgovarajućem osoblju podrške. Ako nemate kôd za brzu uslugu, otvorite mapu **Dell dodaci**, dvaput pritisnite ikonu **kôd za brzu uslugu** i slijedite upute.

Za upute kako koristiti Dell Support, Vidi "Tehnička podrška i služba za korisnike" na stranici 67.



NAPOMENA: Neke od usluga neće uvijek biti dostupne u svim državama izvan SAD-a. Informacije o dostupnosti zatražite od lokalnog predstavnika tvrtke Dell.

Fast Call for Help (Brzi poziv za pomoć)

Ako je administrator konfigurirao vaš sustav s Intel® Active Management Technology (iAMT), pomoć možete dobiti tako da koristite Fast Call for Help (Brzi poziv za pomoć). Brzi poziv za pomoć upozorava IT službu na vaš problem i omogućuje IT da preuzme nadzor kako bi udaljeno riješili problem.

Za pokretanje sesije brzog poziva za pomoć s vašom IT službom pomoću iAMT 5.0 slijedite ove korake.

- 1 Provjerite je li računalo priključeno na ispravnu zidnu utičnicu i mrežni priključak.
- 2 Uključite (ili ponovno pokrenite) računalo.
- 3 Kada se pojavi logo Dell™, pritisnite <ctrl><h>.

Učitajte iAMT upravljački program na instalaciju

Za omogućavanje sustava upravljanja Intel AMT (iAMT), preuzmite sljedeće upravljačke programe za Intel:

- AMT HECI
- AMT SOL/LMS

Za preuzimanje ovih upravljačkih programa:

- 1 Navigirajte na **support.dell.com**.
- 2 Odaberite **Drivers and Downloads** (Upravljački programi i preuzimanje).
- 3 Odaberite svoj model proizvoda i slijedite upute. Upravljački programi AMT HECI i AMT SOL/LMS mogu se preuzeti iz kategorije **Chipset** (Skup čipova).

Nakon preuzimanja upravljačkih programa spremni ste konfigurirati računalo za napredne mogućnosti upravljanja s Intel iAMT. Za informacije o postavljanju i konfiguriranju vašeg računala za upravljanje s Intel iAMT:

- 1 Navigirajte na **support.dell.com**.
- 2 Odaberite **Manuals** (Priručnici).
- 3 Locirajte upute za vaš sustav.
- 4 Za informacije o postavljanju i konfiguraciji Intel iAMT odaberite **Dell™ Systems Management Administrator's Guide** (Priručnik za administratore sustava Dell™).

Tehnička podrška i služba za korisnike

Služba za podršku tvrtke Dell u mogućnosti je odgovoriti na pitanja o Dell™ hardveru. Naše osoblje za podršku koristi dijagnostiku uz pomoć računala kako bi pružili brze i točne odgovore.

Za kontakt službe za podršku tvrtke Dell, Vidi "Prije nego nazovete" na stranici 70 i zatim potražite kontaktne informacije za vašu regiju ili idite na **support.dell.com**.

DellConnect™

DellConnect je jednostavan alat za pristup preko Interneta koji omogućava službi za podršku tvrtke Dell da pristupi vašem računalu preko broadband (širokopoljasne) veze, dijagnosticira vaš problem i popravi ga pod vašim nadzorom. Za dodatne informacije idite na **support.dell.com** i kliknite na **DellConnect**.

Usluge preko Interneta

Ako želite saznati više o proizvodima i uslugama tvrtke Dell, posjetite sljedeće web-stranice:

www.dell.com

www.dell.com/ap (samo azijske i pacifičke zemlje)

www.dell.com/jp (samo Japan)

www.euro.dell.com (samo Europa)

www.dell.com/la (zemlje Latinske Amerike i Karipske države)

www.dell.ca (samo Kanada)

Podršci tvrtke Dell možete pristupiti preko sljedećih web-mjesta i adresa e-pošte:

- Web stranice Dell Podrške:
support.dell.com
support.jp.dell.com (samo Japan)
support.euro.dell.com (samo Europa)
- Adrese e-pošte podrške tvrtke Dell:
mobile_support@us.dell.com
support@us.dell.com

la-techsupport@dell.com (samo zemlje Latinske Amerike i Karipske države)

apsupport@dell.com (samo azijske/pacifičke zemlje)

- Adrese e-pošte marketinga i prodaje tvrtke Dell:

apmarketing@dell.com (samo azijske/pacifičke zemlje)

sales_canada@dell.com (samo Kanada)

- Anonimni protokol za prijenos podataka (FTP):

ftp.dell.com – prijavite se kao `anonymous` i koristite vašu adresu e-pošte kao svoju lozinku

AutoTech usluga

Automatizirana usluga pružanja podrške tvrtke Dell AutoTech daje snimljene odgovore na pitanja koja korisnici Dell računala najčešće postavljaju o svojim prijenosnim i stolnim računalima.

Kada pozivate AutoTech, koristite svoj telefon s tonskim biranjem za odabir predmeta koje odgovaraju vašim pitanjima. Za telefonski broj koji možete nazvati u svojoj regiji, Vidi "Kontaktiranje tvrtke Dell" na stranici 72.

Automatizirana usluga za status narudžbe

Za provjeru statusa narudžbe proizvoda tvrtke Dell, idite na **support.dell.com** ili možete nazvati automatiziranu uslugu za provjeru statusa vaše narudžbe. Snimljena poruka će vas pitati za informacije pomoću kojih će se pronaći vaša narudžba i njen status. Za telefonski broj koji možete nazvati u svojoj regiji, Vidi "Kontaktiranje tvrtke Dell" na stranici 72.

Problemi s vašom narudžbom

Ako imate problema sa svojom narudžbom, poput dijelova koji nedostaju, krivih dijelova ili netočne naplate, obratite se tvrtki Dell radi pomoći kupcu. Prije poziva pripremite svoj račun ili popis zapakiranih uređaja. Za telefonski broj koji možete nazvati u svojoj regiji, Vidi "Kontaktiranje tvrtke Dell" na stranici 72.

Informacije o proizvodu

Ako trebate informacije o dodatnim proizvodima raspoloživim u tvrtki Dell ili ako biste željeli izvršiti narudžbu, posjetite web stranicu tvrtke Dell na **www.dell.com**. Telefonski broj za svoju regiju ili telefonski broj odgovarajućeg zastupnika za prodaju možete pronaći u odjeljku "Kontaktiranje tvrtke Dell" na stranici 72.

Vraćanje proizvoda radi jamstvenog popravka ili povrata sredstava

Sve proizvode koje vraćate bilo za popravak ili povrat sredstava, pripremite na sljedeći način:

- 1** Nazovite tvrtku Dell kako biste dobili broj za autorizaciju povrata materijala i taj broj čitko i jasno napišite na vanjsku stranu kutije.
Za telefonski broj koji možete nazvati u svojoj regiji, Vidi "Kontaktiranje tvrtke Dell" na stranici 72. Priložite primjerak računa i pismo u kojem opisujete razlog vraćanja.
- 2** Uključite kopiju Kontrolnog popisa dijagnostike (Vidi "Kontrolni popis dijagnostike" na stranici 71) označavajući testove koje ste izveli i bilo kakve poruke o pogreškama programa Dell Diagnostics (Vidi "Kontaktiranje tvrtke Dell" na stranici 72).
- 3** Ako proizvode vraćate radi povrata novca, priložite i svu dodatnu opremu koju ste uz proizvod dobili (kabele za napajanje, diskete s programskom opremom, vodiče itd.).
- 4** Opremu koju vraćate zapakirajte u originalnu (ili ekvivalentnu) ambalažu.

Troškove slanja plaćate sami. Također ste odgovorni za osiguravanje vraćenog proizvoda i preuzimate rizik gubitka tijekom otpreme tvrtki Dell. Paketi koji se plaćaju pouzdanjem se ne prihvaćaju.

Svu vraćenu opremu koja ne zadovoljava gore navedene uvjete nećemo primiti i vratit ćemo je na vašu adresu.

Prije nego nazovete



NAPOMENA: Imajte pri ruci svoj kôd za brzu uslugu kad zovete. Kôd pomaže automatiziranom telefonskom sustavu podrške tvrtke Dell da učinkovito preusmjeri vaš poziv. Također vas mogu pitati i za vašu servisnu oznaku (obično se nalazi na dnu ili stražnjoj strani vašeg računala).

Ne zaboravite ispuniti Kontrolni popis dijagnostičke provjere (Vidi "Kontrolni popis dijagnostike" na stranici 71). Ako je moguće, uključite svoje računalo prije nego nazovete tvrtku Dell radi pomoći i zovite s telefona na ili blizu računala. Možda će se od vas tražiti da utipkate neke naredbe na tipkovnici, prenesete detaljne informacije tijekom operacija ili pokušate ostale korake rješavanja problema koji su mogući samo na samom računalu. Provjerite je li dostupna dokumentacija računala.



OPREZ: Prije rada na unutrašnjosti vašeg računala, slijedite sigurnosne upute iz dokumentacije, koje su vam isporučene zajedno sa vašim računalom.

Kontrolni popis dijagnostike

Naziv:

Datum:

Adresa:

Telefonski broj:

Servisna oznaka (stupčasti kôd koji se nalazi na stražnjem dijelu ili na dnu vašeg računala):

Kôd za brzu uslugu:

Broj autorizacije za povrat materijala (ako vam ga je dao tehničar podrške tvrtke Dell):

Operativni sustav i verzija:

Uređaji:

Kartice za proširenje:

Jeste li spojeni na mrežu? Da Ne

Mreža, verzija i mrežni adapter:

Programi i verzije:

Informacije o datotekama za pokretanje operativnog sustava potražite u dokumentaciji operativnog sustava. Ako je računalo spojeno na pislač, ispišite svaku datoteku. U suprotnom snimite sadržaj svake datoteke prije nego nazovete tvrtku Dell.

Poruka o pogrešci, šifra upozorenja ili dijagnostička šifra:

Opis problema i postupci rješavanja problema koje ste izvršili:

Kontaktiranje tvrtke Dell

Korisnici iz SAD-a mogu nazvati 800-WWW-DELL (800-999-3355).



NAPOMENA: Ako nemate aktivnu vezu sa internetom, kontaktne informacije možete naći na računaru kojeg ste dobili kod kupnje proizvoda, popisu pakiranih proizvoda, računaru ili katalogu proizvoda tvrtke Dell.

Tvrtka Dell pruža nekoliko opcija za podršku i uslugu kojima možete pristupiti preko interneta ili telefona. Njihova dostupnost ovisi o zemlji i proizvodu, tako da neke usluge neće biti dostupne u vašem području. Ako želite kontaktirati tvrtku Dell u vezi prodaje, tehničke podrške ili problema oko korisničkih usluga:

- 1 Posjetite **support.dell.com** i potvrdite svoju zemlju ili regiju u padajućem izborniku **Izaberite svoju državu/regiju**, koji se nalazi na dnu stranice.
- 2 Kliknite na **Kontaktirajte nas** na lijevoj strani stranice i odaberite odgovarajuću uslugu ili vezu za podršku, ovisno o tome što trebate.
- 3 Odaberite način kontaktiranja tvrtke Dell koji vam najviše odgovara.

Indeks

A

ažuriranje
softver i hardver, 52

C

Client Initiated Remote Access
(Udaljeni pristup zatražen
od klijenta), 66

D

Dell
ažuriranje softvera, 52
kontaktiranje, 65, 72
tehnička podrška i služba za
korisnike, 67
Uslužni program za podršku, 52
Usluga tehničkog ažuriranja, 52

Dell Diagnostics, 52
pokretanje s tvrdog diska, 52
pokretanje sa medija Upravljački
i uslužni programi, 53

Dell Systems Management
Administrator's Guide
(Priručnik za administratore
sustava Dell), 64

DellConnect, 67

dijagnostika
Dell, 52

dokumentacija, 63
Dell Systems Management
Administrator's Guide
(Priručnik za administratore
sustava Dell), 64
Servisni priručnik, 64
Tehnološki priručnik za Dell, 64

E

čarobnjaci
Čarobnjak za prijenos datoteka
i postavki, 26
Čarobnjak za programsku
kompatibilnost, 51
Čarobnjak za prijenos datoteka
i postavki, 26

F

Fast Call for Help
(Brzi poziv za pomoć), 66

I

informacije o ergonomiji, 64
informacije o jamstvu, 64
informacije o podršci, 64

informacije o zakonskim odredbama, 64

Intel Active Management Technology (iAMT)
brzi poziv za pomoć, 66
dokumentacija, 64
omogućavanje, 66

Internet
postavljanje, 24
povezivanje, 24

K

ključ za proizvod operativnog sustava, 64

Kôd za brzu uslugu, 63

Kontaktiranje tvrtke Dell, 65, 72

L

Licencni ugovor s krajnjim korisnikom (EULA), 64

M

medij
operativni sustav, 64
Upravljački i uslužni programi, 63

medij operativnog sustava, 64

Medij Upravljačkih i uslužnih programa, 56, 63
Dell Diagnostics, 52

memorija
rješavanje problema, 50

mreže, 21
povezivanje, 21

N

napajanje
rješavanje problema, 41
stanje svjetala za napajanje, 41

O

operativni sustav
Dell Factory Image Restore (Program računala Dell za vraćanje sustava na tvorničke postavke), 59
mediji, 60
ponovno instaliranje, 64
Vraćanje sustava u prethodno stanje, 58

oznaka za licencu, 64

P

podrška, 65
DellConnect, 67
kontaktiranje tvrtke Dell, 72
regionalno, 67
tehnička podrška i služba za korisnike, 67
usluge preko Interneta, 67

pogled
 priključci na stražnjem djelu
 ploče, 7-9
 sprijeda, 7
 straga, 8, 14

ponovno instaliranje
 softver, 55
 upravljački i uslužni programi, 55

postavljanje
 brzo postavljanje, 17
 instaliranje vašeg računala
 u ograničenom prostoru, 22
 Internet, 24
 računalo, 17

povezivanje
 Internet, 24
 kabeli za napajanje, 20
 modem, 19
 monitor, 18
 mreža, 21
 mrežni kabel, 19

prijenos informacija na novo
 računalo, 26

problemi
 vraćanje sustava u prethodno
 stanje, 58

R

rješavanje problema, 41, 64
 Dell Diagnostics, 52
 kompatibilnost programa i sustava
 Windows, 51
 memorija, 50
 napajanje, 41

rješavanje problema (*nastavak*)
 plavi zaslon, 51
 program se ruši, 51
 računalo se ne odaziva, 51
 savjeti, 41
 softver, 51-52
 stanje svjetala za napajanje, 41
 vraćanje sustava u prethodno
 stanje, 58

S

Servisna oznaka, 63
Servisni priručnik, 64
sigurnosne informacije, 64
softver
 ažuriranje, 52
 ponovno instaliranje, 55
 problemi, 51
 rješavanje problema, 51-52
Softver za stolna računala, 63
specifikacije
 audio, 32
 ekološko, 39
 fizičko, 38
 informacije o sustavu, 31
 kontrola i svjetla, 36
 memorija, 31
 napajanje, 37
 pogoni, 34
 priključci, 35
 procesor, 31
 sabirnica za proširenje, 32
 sve, 31
 video, 32

T

Tehnološki priručnik za Dell, 64
telefonski brojevi, 72
traženje informacija, 63

U

upravljački programi, 55
 medij Upravljački i uslužni
 programi, 63
ponovno instaliranje, 55
prepoznavanje, 55
vraćanje na prijašnju verziju, 56
Uvjeti i odredbe, 64

V

Vraćanje sustava u prethodno
stanje, 58

W

Windows oznaka za licencu, 64
Windows Vista
 Dell Factory Image Restore
 (Program računala Dell
 za vraćanje sustava na
 tvorničke postavke), 59
 Čarobnjak za programsku
 kompatibilnost, 51
 ponovno instaliranje, 64

Windows Vista (*nastavak*)

vraćanje na prijašnju verziju
upravljačkog programa
uređaja, 56
vraćanje sustava u prethodno
stanje, 58
Vraćanje upravljačkog programa
uređaja u prethodno stanje, 56

Windows XP

Čarobnjak za prijenos datoteka
i postavki, 26
ponovno instaliranje, 64
vraćanje sustava u prethodno
stanje, 58