

Dell™ Optiplex™ 760

الدليل المرجعي السريع وإرشادات الإعداد

يقدم هذا الدليل نظرة عامة على الميزات والمواصفات والإعداد السريع والبرامج ومعلومات استكشاف الأخطاء وإصلاحها في جهاز الكمبيوتر الخاص بك. لمزيد من المعلومات حول نظام التشغيل والأجهزة والتقنيات المتوفرة في الكمبيوتر، راجع **Dell Technology Guide** (دليل تقنية Dell) على الموقع support.dell.com.

موديلات DCTR و DCCY و DCNE و DCSM

الملاحظات والإشعارات والتنبيهات

 **ملاحظة:** تشير الملاحظة إلى المعلومات الهامة التي تساعدك في الحصول على أقصى استفادة من جهاز الكمبيوتر لديك.

 **إشعار:** تشير كلمة "إشعار" إلى احتمال حدوث تلف بالأجهزة أو فقد بيانات وتعلمك بكيفية تجنب المشكلة.

 **تنبيه:** يشير التنبيه إلى احتمال حدوث ضرر بالممتلكات أو إصابة شخصية أو وفاة.

إذا قمت بشراء كمبيوتر Dell™ n Series، فلن تسري أية مراجع في هذه الوثيقة تتعلق بأنظمة التشغيل Microsoft® Windows®.

إشعار منتج Macrovision

يتضمن هذا المنتج تقنية حماية حقوق الطبع والنشر المحمية بمقتضى حق المطالبة بموجب بعض براءات الاختراع الأمريكية وحقوق الملكية الفكرية الأخرى التي تملكها شركة Macrovision Corporation ومالكي الحقوق الآخرين. ويحذر استخدام تقنية حماية حقوق الطبع والنشر هذه إلا بموجب تصريح من شركة Macrovision Corporation، كما أنها مصممة خصيصاً للاستخدام المنزلي واستخدامات العرض المحدود الأخرى ما لم تصرح شركة Macrovision Corporation بغير ذلك. يحظر إجراء الهندسة العكسية أو التفكيك.

المعلومات الواردة في هذه الوثيقة عرضة للتغيير دون إشعار.
© 2008 Dell Inc. جميع الحقوق محفوظة.

يُمنع منعاً باتاً إجراء أي نسخ لهذه المواد بأي شكل من الأشكال بدون إذن كتابي من شركة Dell Inc.

العلامات التجارية المستخدمة في هذا النص: تعتبر Dell، وشعار Dell و OptiPlex و DellConnect علامات تجارية لشركة Dell؛ وتعتبر علامة تجارية مسجلة تملكها شركة Bluetooth SIG, Inc. وتستخدمها Dell بموجب ترخيص؛ وتعتبر Intel و Core و Celeron و Pentium علامات تجارية مسجلة تخص Intel Corporation في الولايات المتحدة والدول الأخرى؛ وتعتبر Microsoft و Windows و Windows Vista وشعار زر start (ابداً) في نظام التشغيل Windows Vista هي إما علامات تجارية أو علامات تجارية مسجلة لشركة Microsoft Corporation في الولايات المتحدة و/أو الدول الأخرى.

قد يتم استخدام علامات تجارية وأسماء تجارية أخرى في هذه الوثيقة للإشارة إلى إما الكيانات المالكة لهذه العلامات والأسماء أو إلى منتجاتها. تتصل شركة Dell Inc. من أية حقوق ملكية خاصة بعلامات وأسماء تجارية غير تلك المملوكة لها.

موديلات DCSM و DCNE و DCCY و DCTR

سبتمبر 2008 رقم الجزء H688D مراجعة A00

المحتويات

- 1 حول جهاز الكمبيوتر.....7
- 7..... سطح المكتب – منظر أمامي.....7
- 8..... سطح المكتب – منظر خلفي.....8
- 9..... سطح المكتب – موصلات اللوحة الخلفية.....9
- 10..... جهاز Mini Tower — منظر أمامي.....10
- 11..... جهاز Mini Tower — منظر خلفي.....11
- 12..... جهاز Mini Tower — موصلات اللوحة الخلفية.....12
- 13..... جهاز عامل الشكل الصغير — منظر أمامي.....13
- 14..... جهاز عامل الشكل الصغير — منظر خلفي.....14
- 14..... جهاز عامل الشكل الصغير — موصلات اللوحة الخلفية.....14
- 15..... جهاز عامل الشكل متناهي الصغير — منظر أمامي.....15
- 15..... جهاز عامل الشكل متناهي الصغير — منظر خلفي.....15
- 16..... جهاز عامل الشكل متناهي الصغير — موصلات اللوحة الخلفية.....16

2 إعداد الكمبيوتر 17

الإعداد السريع 17

توصيل مهايئ طاقة التيار المتردد

23 (أجهزة كمبيوتر عامل الشكل متناهي الصغر)

25 غطاء كابل جهاز كمبيوتر عامل الشكل متناهي الصغر (اختياري) ..

تثبيت الكمبيوتر في خزانة 26

الاتصال بالإنترنت 28

28 إعداد اتصال الإنترنت

نقل المعلومات إلى كمبيوتر جديد 30

30 نظام التشغيل® Microsoft Windows Vista

30 Microsoft Windows® XP

3 المواصفات 35

4 استكشاف الأخطاء وإصلاحها 45

45 استخدام أداة استكشاف أخطاء الأجهزة وإصلاحها

تلميحات 46

46 مشكلات الطاقة

47 مشاكل الذاكرة

48 مشاكل البرامج وعدم الاستجابة للأوامر

49 خدمة التحديث الفني من Dell

49 Dell Diagnostics

51	إعادة تثبيت البرامج	5
51	برامج التشغيل	
51	التعرف على برامج التشغيل	
52	إعادة تثبيت برامج التشغيل والأدوات المساعدة	
54	استعادة نظام التشغيل	
55	استخدام استعادة نظام Microsoft® Windows®	
56	استخدام استعادة النسخ الأصلية للبيانات من Dell	
58	استخدام وسائط نظام التشغيل	
61	البحث عن معلومات	6
63	الحصول على تعليمات	7
63	الحصول على المساعدة	
64	الدعم الفني وخدمة العملاء	
64	DellConnect™	
64	الخدمات عبر الإنترنت	
65	خدمة AutoTech	
65	خدمة حالة الطلب التلقائي	
65	المشكلات الخاصة بطلبك	
65	معلومات المنتج	
66	إرجاع المنتجات للتمتع بخدمة الضمان أو استرداد المبلغ المدفوع	
66	قبل إجراء الاتصال	
68	الاتصال بشركة Dell	
69	فهرس	

1

حول جهاز الكمبيوتر

سطح المكتب – منظر أمامي

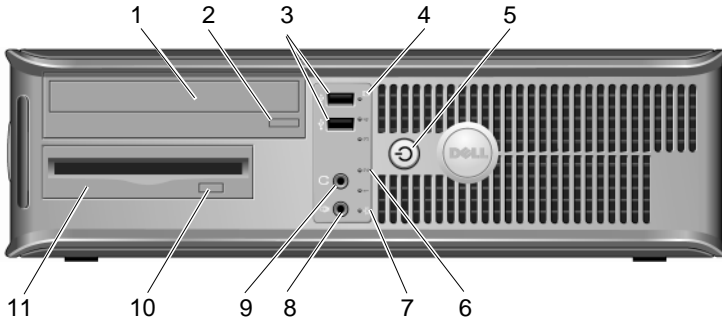

- | | |
|----|-----------------------------------------------------|
| 1 | محرك الأقراص الضوئية |
| 2 | زر إخراج القرص الضوئي |
| 3 | موصلات USB 2.0 (2) |
| 4 | مصباح نشاط القرص الصلب |
| 5 | زر الطاقة، مصباح الطاقة |
| 6 | المصابيح التشخيصية (4) |
| 7 | مصباح توصيل الشبكة |
| 8 | موصل الميكروفون |
| 9 | موصل سماعة الرأس |
| 10 | زر إخراج محرك الأقراص المرنة الاختياري |
| 11 | محرك الأقراص المرنة أو قارئ بطاقة الوسائط (اختياري) |

سطح المكتب – منظر خلفي

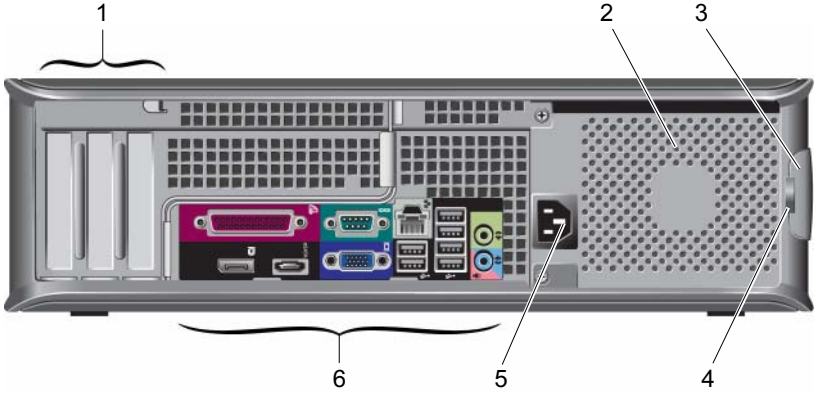

- | | | | |
|-----------------------|---|-------------------------|---|
| فتحة التهوية | 2 | فتحات بطاقة التوسعة (3) | 1 |
| حلقتا قفل | 4 | سقاطة تحرير الغطاء | 3 |
| موصلات اللوحة الخلفية | 6 | موصل الطاقة | 5 |

سطح المكتب – موصلات اللوحة الخلفية

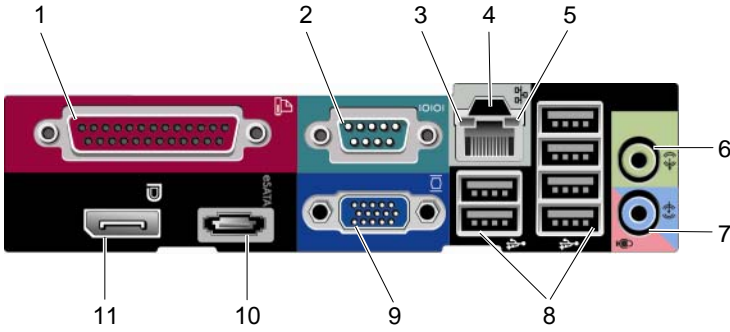

- | | |
|----|---------------------|
| 1 | موصل متوازي |
| 2 | موصل تسلسلي |
| 3 | مصباح سلامة الاتصال |
| 4 | موصل شبكة الاتصال |
| 5 | ضوء نشاط الشبكة |
| 6 | موصل خط خارج |
| 7 | موصل الخط الداخل |
| 8 | موصلات (6) USB 2.0 |
| 9 | موصل الفيديو VGA |
| 10 | موصل eSATA |
| 11 | موصل DisplayPort |

جهاز Mini Tower — منظر أمامي

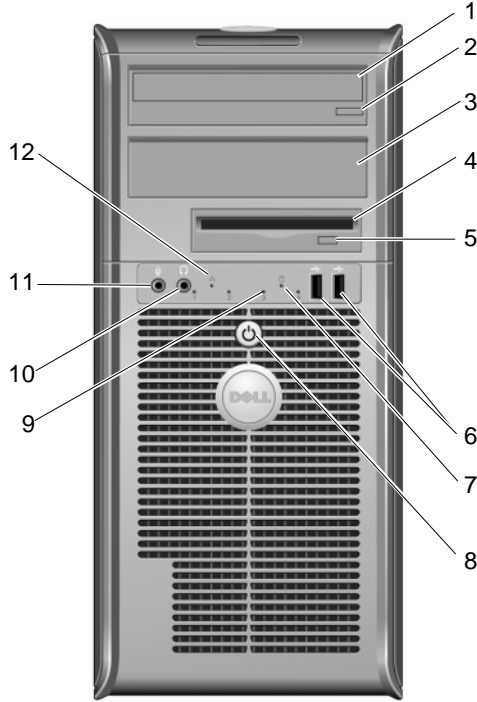

2	زر إخراج القرص الضوئي	1	محرك الأقراص الضوئية
4	محرك الأقراص المرنة أو قارئ بطاقة الوسائط (اختياري)	3	علبة محرك الأقراص الضوئية الاختياري
6	موصلات USB 2.0 (2)	5	زر إخراج محرك الأقراص المرنة الاختياري
8	زر الطاقة، مصباح الطاقة	7	مصباح نشاط القرص الصلب
10	موصل سماعة الرأس	9	المصابيح التشخيصية (4)
12	مصباح توصيل الشبكة	11	موصل الميكروفون

جهاز Mini Tower — منظر خلفي

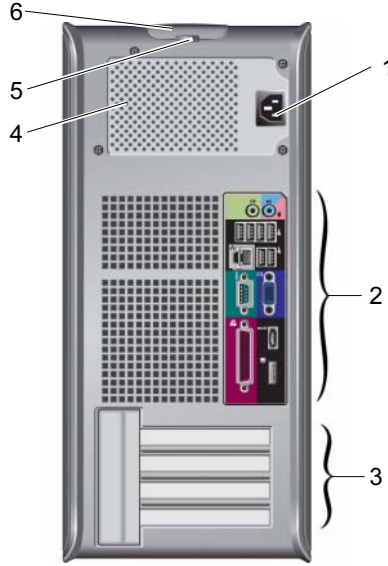

2 موصلات اللوحة الخلفية

4 فتحة التهوية

6 سقطة تحرير الغطاء

1 موصل الطاقة

3 فتحات بطاقات التوسعة (4)

5 حلقتنا قفل

جهاز Mini Tower — موصلات اللوحة الخلفية

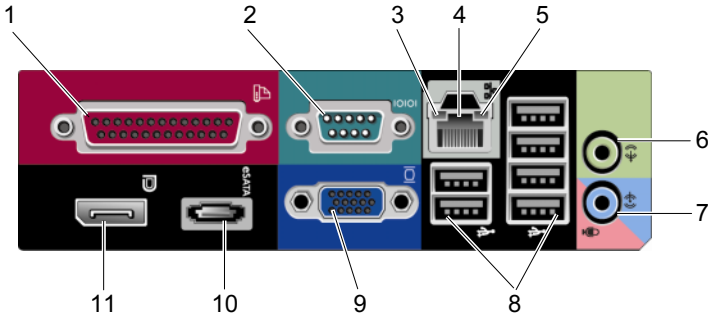

1	موصل متوازي
2	موصل تسلسلي
3	مصباح سلامة الاتصال
4	موصل شبكة الاتصال
5	ضوء نشاط الشبكة
6	موصل خط خارج
7	موصل الخط الداخل
8	موصلات USB 2.0 (6)
9	موصل الفيديو VGA
10	موصل eSATA
11	موصل DisplayPort

جهاز عامل الشكل الصغير — منظر أمامي

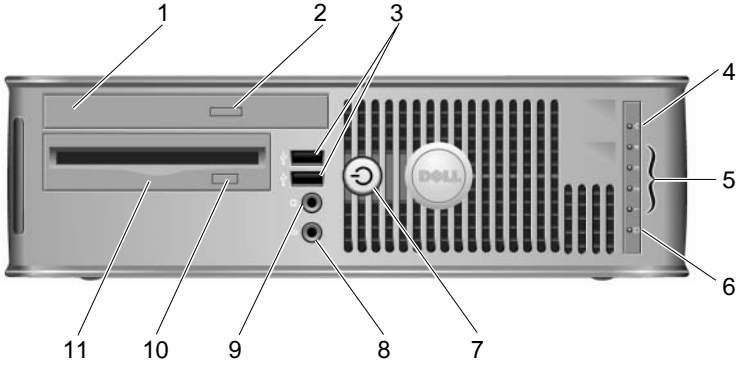

- | | | | |
|----|-----------------------------------------------------|----|----------------------------------------|
| 1 | محرك الأقراص الضوئية | 2 | زر إخراج القرص الضوئي |
| 3 | موصلات USB 2.0 (2) | 4 | مصباح توصيل الشبكة |
| 5 | المصابيح التشخيصية (4) | 6 | مصباح نشاط القرص الصلب |
| 7 | زر الطاقة، مصباح الطاقة | 8 | موصل الميكروفون |
| 9 | موصل سماعة الرأس | 10 | زر إخراج محرك الأقراص المرنة الاختياري |
| 11 | محرك الأقراص المرنة أو قارئ بطاقة الوسائط (اختياري) | | |

جهاز عامل الشكل الصغير — منظر خلفي

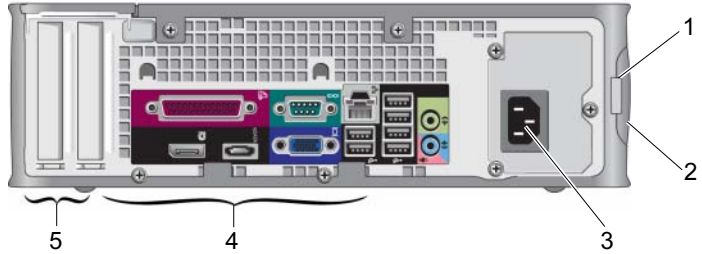

- | | |
|---|--------------------------|
| 1 | حلقتنا قفل |
| 2 | سقاطة تحرير الغطاء |
| 3 | موصل الطاقة |
| 4 | موصلات اللوحة الخلفية |
| 5 | فتحات بطاقات التوسعة (2) |

جهاز عامل الشكل الصغير — موصلات اللوحة الخلفية

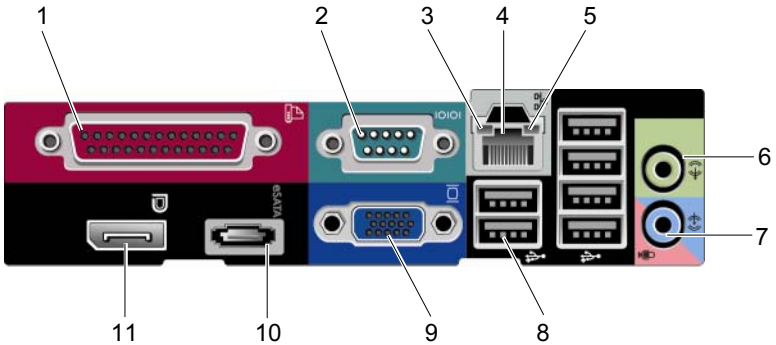

- | | |
|----|---------------------|
| 1 | موصل متوازي |
| 2 | موصل تسلسلي |
| 3 | مصباح سلامة الاتصال |
| 4 | موصل شبكة الاتصال |
| 5 | ضوء نشاط الشبكة |
| 6 | موصل خط خارج |
| 7 | موصل الخط الداخلي |
| 8 | موصلات USB 2.0 (6) |
| 9 | موصل الفيديو VGA |
| 10 | موصل eSATA |
| 11 | موصل DisplayPort |

جهاز عامل الشكل متناهي الصغير — منظر أمامي

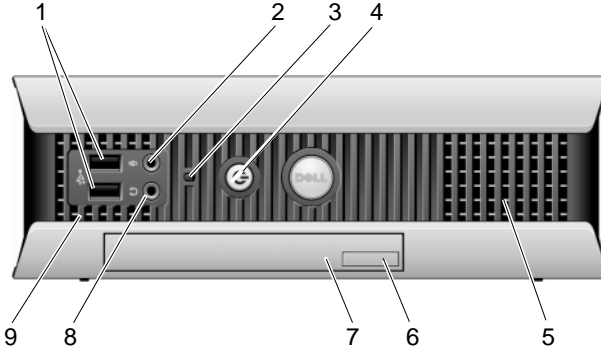

- | | | | |
|---|---------------------------------|---|-------------------------|
| 1 | موصلات USB 2.0 (2) | 2 | موصل الميكروفون |
| 3 | مصباح تشغيل محرك الأقراص المرنة | 4 | زر الطاقة، مصباح الطاقة |
| 5 | فتحات التهوية | 6 | زر إخراج القرص الضوئي |
| 7 | محرك الأقراص الضوئية | 8 | موصل سماعة الرأس |
| 9 | فتحات التهوية | | |

جهاز عامل الشكل متناهي الصغير — منظر خلفي

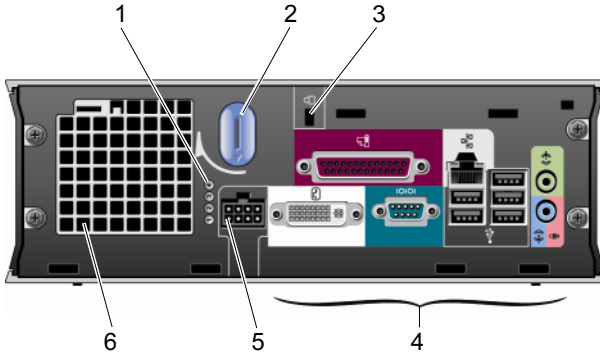

- | | | | |
|---|------------------------|---|-----------------------|
| 1 | المصابيح التشخيصية (4) | 2 | مقبض تحرير الغطاء |
| 3 | منفذ كابل الحماية | 4 | موصلات اللوحة الخلفية |
| 5 | موصل الطاقة | 6 | فتحة التهوية |

جهاز عامل الشكل متناهي الصغير — موصلات اللوحة الخلفية

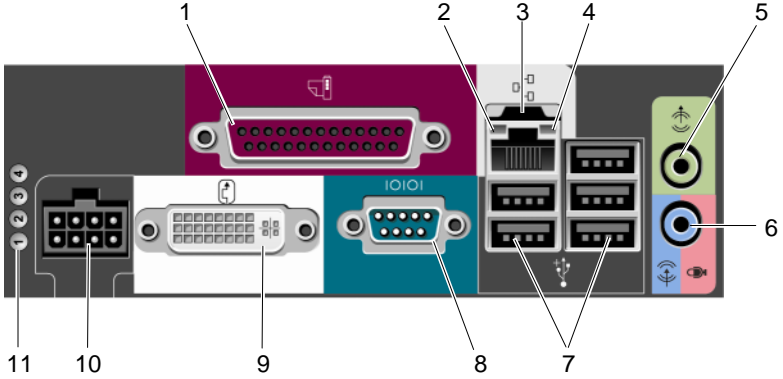

1	موصل متوازي	2	مصباح سلامة الاتصال
3	موصل شبكة الاتصال	4	ضوء نشاط الشبكة
5	موصل خط خارج	6	موصل الخط الداخل
7	موصلات USB 2.0 (5)	8	موصل تسلسلي
9	موصل فيديو DVI	10	موصل الطاقة
11	المصابيح التشخيصية (4)		

2

إعداد الكمبيوتر

تنبيه: قبل الشروع في أي إجراء من الإجراءات الموضحة في هذا القسم، اقرأ إرشادات الأمان التي تم شحنها مع الكمبيوتر الخاص بك. من أجل المزيد من المعلومات حول أفضل ممارسات الأمان، انظر صفحة التوافق مع اللوائح على www.dell.com/regulatory_compliance

الإعداد السريع

- ملاحظة:** قد لا يتم تضمين بعض الأجهزة في حالة عدم طلبها.
- 1 قم بتوصيل جهاز العرض فقط باستخدام الكابلات أو المهابيات التالية :
- كابل VGA الأزرق
 - كابل DisplayPort
 - مهابئ DisplayPort إلى DVI
 - كابل DVI الأبيض
 - كابل المهابئ Y لجهاز عرض ثنائي

ملاحظة: تدعم أجهزة كمبيوتر سطح المكتب وأجهزة الكمبيوتر في حاوية على هيئة قلعة صغيرة وأجهزة كمبيوتر عامل الشكل الصغير في الأصل على وصلة VGA أو DisplayPort.

ملاحظة: يدعم جهاز كمبيوتر عامل التنسيق الصغير بشكل أصلي اتصال DVI-I فقط.

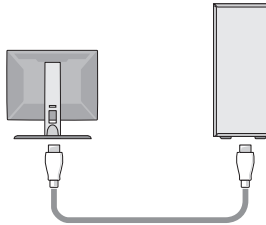
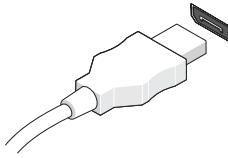
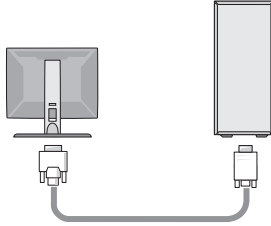
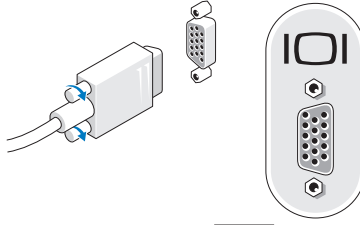

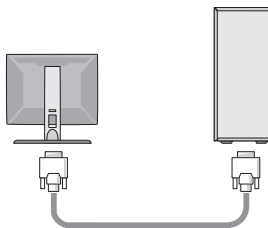
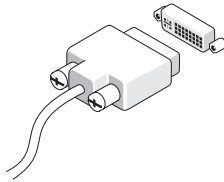
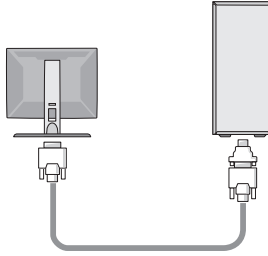
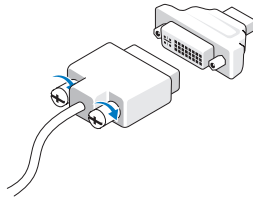

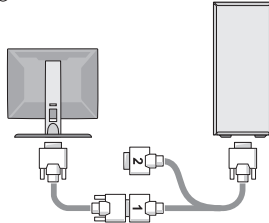
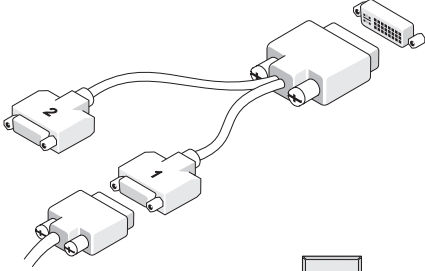
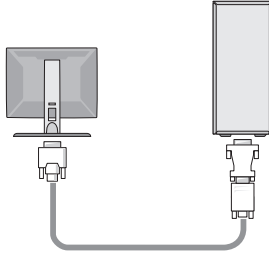
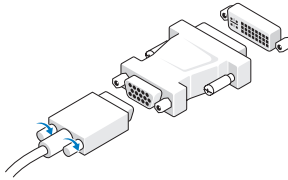

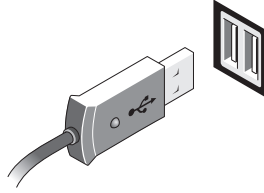

2 قم بتوصيل جهاز USB، مثل لوحة المفاتيح أو الماوس.

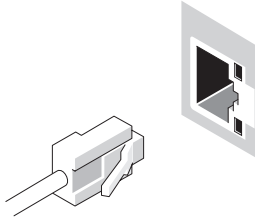
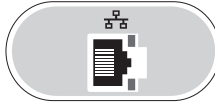

إشعار: تأكد من أن كابل الشبكة قد تم توصيله بالموصل المعرف بالرمز المعروض على الشرح التالي. 

3 قم بتوصيل كابل الشبكة.



إشعار: تأكد من أن كابل الشبكة قد تم توصيله بالموصل المعرف بالرمز المعروض على الشرح التالي. 

4 قم بتوصيل المودم (اختياري).

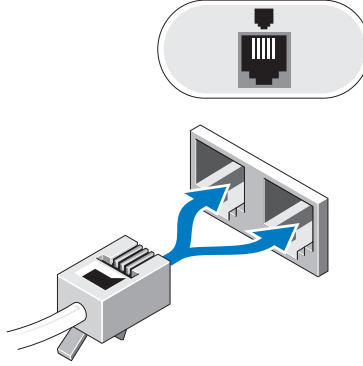

5 قم بتوصيل كابل (كابلات) الطاقة.

ملاحظة: إذا كنت تستخدم كمبيوتر في غاية الصغر، انظر "توصيل مهايئ طاقة التيار المتردد (أجهزة كمبيوتر عامل الشكل متناهي الصغر)" في صفحة 23.

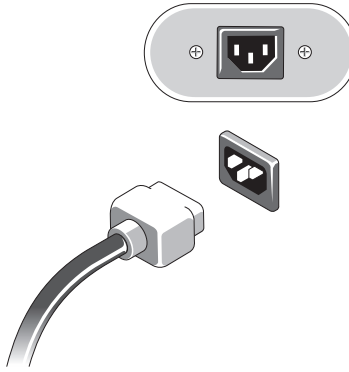

6 اضغط على زر الطاقة في كل من الشاشة والكمبيوتر.

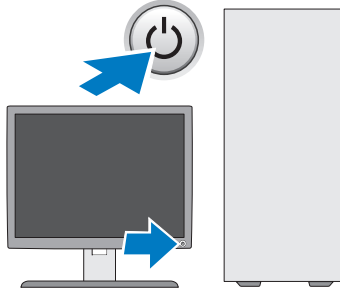

7 قم بالاتصال بشبكتك.

توصيل مهائى طاقة التيار المتردد (أجهزة كمبيوتر عامل الشكل متناهي الصغر)

- 1 قم بتوصيل مهائى طاقة التيار المتردد بموصل الطاقة الموجود في مؤخرة الكمبيوتر. تأكد من تعشيق الأقفال في مكانها لضمان التوصيل الآمن.
- 2 قم بتوصيل إحدى نهايتي كابل طاقة التيار المتردد بمهائى الطاقة.

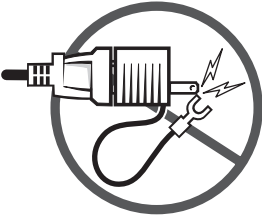

⚠ تنبيه: إذا كان كابل مهائى الطاقة يحتوي على سلك أرضي أخضر، لا تسمح بالتوصيل بين السلك الأرضي الأخضر والأطراف الكهربائية نظراً لأنه قد تحدث صدمة كهربائية أو حريق أو تلف لجهاز الكمبيوتر.

- 3 إذا كان كابل طاقة التيار المتردد يحتوي على سلك أرضي أخضر للتوصيل بأخذ كهربائي، قم بتوصيل الموصل الأرضي المعدني بالمصدر الأرضي (عادة ما يكون على شكل مسمار) بالمأخذ (راجع التوضيح التالي):

1 قم بفك المصدر الأرضي.

ب مرر الموصل الأرضي المعدني أسفل المصدر الأرضي، ثم اربط المصدر الأرضي.

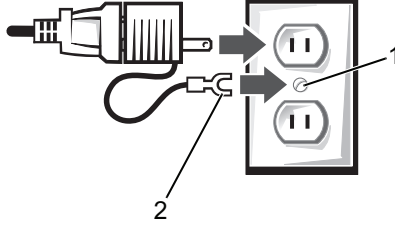

1 المصدر الأرضي (مسمار)

2 الموصل الأرضي المعدني

4 قم بتوصيل كابل طاقة التيار المتردد بمأخذ الطاقة.

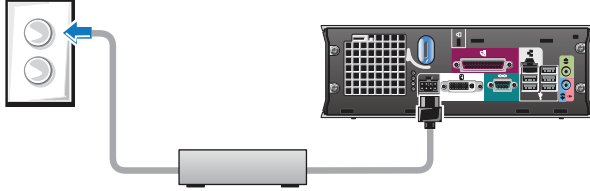

يحتوي مهائئ طاقة التيار المتردد على مصباح حالة والذي ينطفئ عند فصل المهائئ عن مأخذ الطاقة، كما يضيء باللون الأخضر والكهرماني للإشارة إلى الحالات التالية:

- الضوء الأخضر — يشير اللون الأخضر المتواصل إلى أن مهائئ الطاقة متصل بمأخذ طاقة التيار المتردد ومتصل بالكمبيوتر.
- الضوء الكهرماني — يشير اللون الكهرماني المتواصل إلى أن مهائئ الطاقة متصل بمأخذ طاقة التيار المتردد لكنه غير متصل بالكمبيوتر. وفي هذه الحالة لا يعمل جهاز الكمبيوتر. قم بتوصيل مهائئ طاقة التيار المتردد بالكمبيوتر و/أو قم بإعادة تعيين مهائئ الطاقة من خلال فصل وإعادة توصيل القابس بمأخذ الطاقة.

غطاء كابل جهاز كمبيوتر عامل الشكل متناهي الصغر (اختياري)

تركيب غطاء الكابل

- 1 تأكد من أن كافة كابلات الأجهزة الخارجية تمر من خلال الفتحة الموجودة في غطاء الكابل.
- 2 قم بتوصيل كافة كابلات الأجهزة بالموصلات الموجودة في مؤخرة الكمبيوتر.
- 3 أمسك الجزء السفلي من غطاء الكابل لمحاذاة الألسنة مع الفتحات الموجودة على اللوحة الخلفية للكمبيوتر.
- 4 أدخل الألسنة في الفتحات وحرك الغطاء لمحاذاة نهاية الغطاء مع نهاية الشاسية (انظر الشكل) حتى يتم تركيب غطاء الكابل بإحكام.
- 5 قم بتركيب جهاز أمان في فتحة كابل الأمان (اختياري).

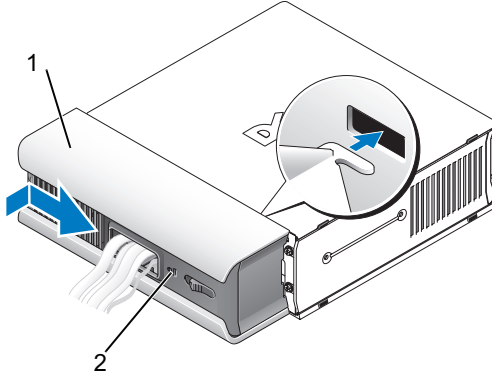

1 غطاء الكابل

2 منفذ كابل الحماية

1 في حالة تركيب جهاز أمان في فتحة كابل الأمان، قم بإزالة الجهاز.

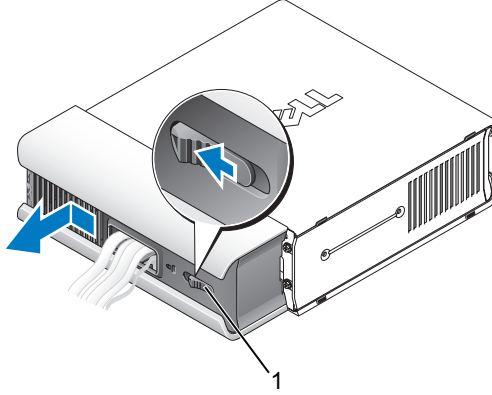

1 زر التحرير

2 حرك زر التحرير، وأمسك بغطاء الكابل، ثم حرك الغطاء جانباً كما هو موضح حتى يتوقف، ثم ارفع غطاء الكابل لأعلى ثم للخارج.

تنشيط الكمبيوتر في خزانة

قد يؤدي تنشيط الكمبيوتر في خزانة إلى إعاقة تدفق الهواء والتأثير على أداء الكمبيوتر، مما قد يتسبب في ارتفاع درجة حرارته بشكل مفرط. اتبع الإرشادات الواردة أدناه عند تركيب الكمبيوتر في خزانة.

تنبيه: قبل تركيب الكمبيوتر في خزانة، اقرأ تعليمات الأمان الواردة مع الكمبيوتر.



إشعار: وتنعكس مواصفات درجة حرارة التشغيل المشار إليها في هذه الوثيقة الحد الأقصى لدرجة حرارة التشغيل المحيطة. يتعين مراعاة درجة حرارة الغرفة المحيطة عند تركيب الكمبيوتر في خزانة. على سبيل المثال، إذا كانت درجة حرارة الغرفة المحيطة 25 درجة مئوية (77 درجة فهرنهايت)، تبعاً لمواصفات الكمبيوتر، فهذا يعني أن لديك من 5 إلى 10 درجات مئوية (من 9 إلى 18 درجة فهرنهايت) درجات قبل الوصول إلى الحد الأقصى لدرجة حرارة تشغيل الكمبيوتر. لمزيد من المعلومات حول مواصفات الكمبيوتر الخاص بك، انظر "المواصفات" في صفحة 35.



- اترك مسافة فاصلة لا تقل عن 10.2 سم (4 بوصات) على جميع جوانب الكمبيوتر التي تحتوي على فتحات تهوية لإتاحة تدفق الهواء المطلوب للتهوية السليمة.
- إذا كانت خزانة لها أبواب فيتعين أن تكون الأبواب من نوع يسمح على الأقل بتدفق هواء بنسبة 30 بالمائة من خلال الخزانة من الأمام والخلف.

إشعار: تجنب تركيب الكمبيوتر في خزانة لا تسمح بتدفق الهواء. فإعاقة تدفق الهواء من شأنه التأثير على



أداء الكمبيوتر، مما قد يؤدي إلى ارتفاع درجة حرارته بشكل مفرط.

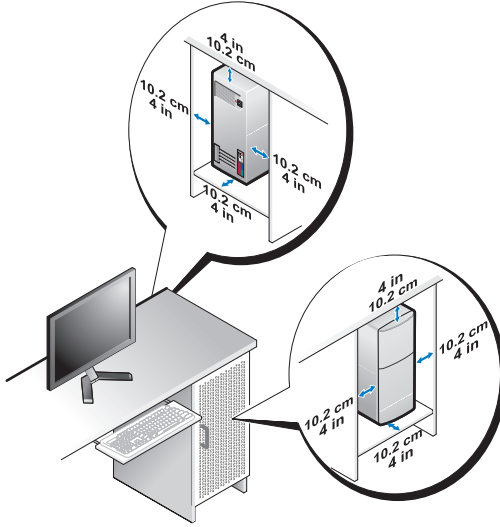

- في حالة تثبيت الكمبيوتر في ركن أو على مكتب أو تحت مكتب، اترك مسافة فاصلة لا تقل عن 5.1 سم (بوصتان) من ظهر الكمبيوتر إلى الحائط لإتاحة تدفق الهواء المطلوب للتهوية السليمة.

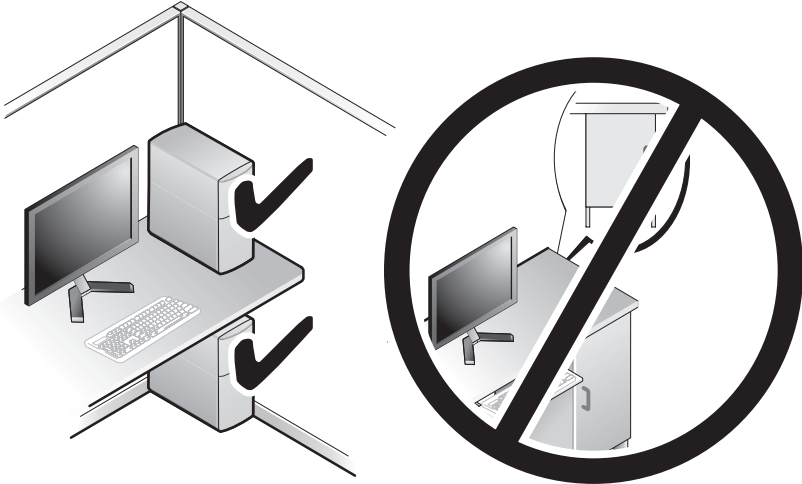

الاتصال بالإنترنت

 **ملاحظة:** يختلف مزودو خدمات الإنترنت (ISP) وتختلف العروض التي يقدمونها تبعاً للبلد.

للاتصال بالإنترنت، سوف تحتاج إلى اتصال مودم أو اتصال شبكة ومزود خدمة إنترنت (ISP). إذا كنت تستخدم اتصالاً هاتفياً، فقم بتوصيل خط الهاتف في موصل المودم الموجود على الكمبيوتر وبموصل الهاتف على الحائط قبل إعداد اتصال الإنترنت. إذا كنت تستخدم اتصال DSL أو اتصال مودم كابل/القمر الصناعي، فاتصل بمزود خدمة الإنترنت أو مقدم خدمة الهاتف المحمول للحصول على إرشادات الإعداد.

إعداد اتصال الإنترنت

إعداد اتصال الإنترنت باستخدام اختصار سطح المكتب الذي يقدمه مزود خدمة الإنترنت:

- 1 قم بحفظ وإغلاق أية ملفات مفتوحة، والخروج من أية برامج مفتوحة.
 - 2 انقر فوق رمز مزوداً فوق رمز مزود خدمة الإنترنت (ISP) الموجود على سطح مكتب Microsoft® Windows®.
 - 3 اتبع الإرشادات التي تظهر على الشاشة لاستكمال الإعداد.
- إن لم يكن لديك رمز مقدم خدمة الإنترنت على سطح المكتب أو إذا أردت إعداد اتصال إنترنت بمقدم خدمة إنترنت جديد، قم باتباع الخطوات في القسم الصحيح بالأسفل.

 **ملاحظة:** إذا لم تستطع الاتصال بالإنترنت، انظر دليل دليل تقنية Dell. إذا استطعت الاتصال بنجاح بالإنترنت فيما سبق، يمكن أن يكون هناك انقطاع من مقدم خدمة الإنترنت. اتصل بمزود خدمة الإنترنت (ISP) لديك للتحقق من حالة الخدمة، أو حاول الاتصال في وقت لاحق.

 **ملاحظة:** قم بتجهيز المعلومات المتعلقة بمزود خدمة الإنترنت. إن لم يكن لديك مزود خدمة إنترنت، استشر معالج **Connect to the Internet** (الاتصال بالإنترنت)

نظام التشغيل Microsoft® Windows Vista®

- 1 قم بحفظ وإغلاق أية ملفات مفتوحة، وقم بإنهاء أية برامج مفتوحة.
- 2 انقر فوق زر Start (ابدأ) ← في نظام التشغيل Windows Vista ← Control Panel (لوحة التحكم).
- 3 ضمن **Network and Internet**، (الشبكة والإنترنت)، انقر **Connect to the Internet** (الاتصال بالإنترنت).

- 4 في إطار **Connect to the Internet** (الاتصال بالإنترنت) انقر **Broadband** أو **Dial-up** حسب الطريقة التي تريد الاتصال بها:
- اختر **Broadband** (واسع النطاق) إذا كنت ستستخدم الاتصال عبر **DSL** أو مودم بالقمر الصناعي أو مودم كابل تلفزيون أو عبر تقنية **Bluetooth** اللاسلكية.
 - اختر **Dial-up** (الاتصال الهاتفي) إذا أردت استخدام مودم الاتصال الهاتفي أو **ISDN**.
- ملاحظة:** إذا لم تعرف نوع الاتصال المطلوب تحديده، فانقر فوق **Help me choose** (ساعدني في الاختيار) أو اتصل بمزود خدمة الإنترنت (ISP) لديك.
- 5 اتبع التعليمات التي تظهر على الشاشة مع الاستعانة بمعلومات الإعداد التي يقدمها لك مزود الخدمة لإكمال الإعداد.

Microsoft Windows® XP

- 1 قم بحفظ وإغلاق أية ملفات مفتوحة، والخروج من أية برامج مفتوحة.
- 2 انقر فوق **Start** (ابدأ) ← **Internet Explorer** ← **Connect to the Internet** (الاتصال بالإنترنت).
- 3 في الإطار التالي، انقر فوق الخيار المناسب:
- إذا لم يكن لديك مزود خدمة إنترنت، انقر فوق **Choose from a list of Internet service providers (ISPs)** (اختيار من قائمة مزودي خدمات الإنترنت).
 - إذا حصلت بالفعل على معلومات الإعداد من مزود خدمة الإنترنت، لكن لم تحصل على قرص مضغوط للإعداد، فانقر فوق **Set up my connection manually** (إعداد الاتصال يدوياً).
 - إذا كان لديك قرص مضغوط للإعداد، فانقر فوق **Use the CD I got from an ISP** (استخدم القرص المضغوط الذي حصلت عليه من مزود خدمة الإنترنت).
- 4 انقر فوق **Next** (التالي).
- إذا قمت بتحديد **Set up my connection manually** (إعداد الاتصال يدوياً) في خطوة 3، فتابع إلى خطوة 5. وإلا، فاتبع الإرشادات التي تظهر على الشاشة لاستكمال الإعداد.
- ملاحظة:** إذا لم تعرف نوع الاتصال المطلوب تحديده، اتصل بمزود خدمة الإنترنت الخاص بك.
- 5 انقر فوق الخيار المناسب أسفل **How do you want to connect to the Internet?** (كيف تريد الاتصال بالإنترنت)، ثم انقر فوق **Next** (التالي).
- 6 استخدم معلومات الإعداد التي قام مزود الخدمة بتوفيرها لاستكمال الإعداد.

نقل المعلومات إلى كمبيوتر جديد

نظام التشغيل Microsoft® Windows Vista®

- 1 انقر فوق الزر Start (أبدأ) في Windows Vista ، ثم انقر فوق **Transfer files and settings** ← **Start Windows Easy Transfer**.
- 2 في مربع حوار **User Account Control** (التحكم في حساب المستخدم)، انقر فوق **Continue** (متابعة).
- 3 انقر **Start a new transfer** (بدء نقل جديد) أو **Continue a transfer in progress** (متابعة تقدم النقل).
- 4 اتبع الإرشادات التي يوفرها معالج Windows Easy Transfer (النقل السهل في نظام Windows).

Microsoft Windows® XP

يوفر نظام التشغيل Windows XP معالج Files and Settings Transfer Wizard (معالج نقل الملفات والإعدادات) من الكمبيوتر المصدر إلى كمبيوتر جديد.

يمكنك نقل البيانات إلى جهاز الكمبيوتر الجديد عبر اتصال شبكة أو اتصال تسلسلي أو يمكنك تخزين البيانات على وسائط قابلة للإزالة، مثل قرص مضغوط قابل للكتابة، لنقلها إلى الكمبيوتر الجديد.

ملاحظة: يمكنك نقل المعلومات من جهاز كمبيوتر قديم إلى جهاز جديد من خلال توصيل كابل تسلسلي مباشرة بمنافذ الإدخال/الإخراج (O/I) الموجودة في كلا الجهازين.

للمعلومات حول إعداد اتصال كابل مباشر بين جهازين كمبيوتر، انظر مقالة قاعدة معارف Microsoft رقم 305621 بعنوان *How to Set Up a Direct Cable Connection Between Two Computers in Windows XP* (كيف تقوم بإعداد اتصال كابل مباشر بين جهازين كمبيوتر في نظام التشغيل Windows XP). قد لا تكون هذه المعلومات متوفرة في بعض البلدان.

لنقل المعلومات إلى كمبيوتر جديد، يجب تشغيل Files and Settings Transfer Wizard (معالج نقل الملفات والإعدادات).

تشغيل معالج نقل الملفات والإعدادات باستخدام وسائط نظام التشغيل

ملاحظة: يتطلب هذا الإجراء توافر وسائط *Operating System* (نظام التشغيل). هذه الوسائط اختيارية وقد لا يتم إرفاقها مع أجهزة كمبيوتر معينة.

إعداد جهاز كمبيوتر جديد لنقل الملفات:

- 1 افتح معالج نقل الإعدادات والملفات: انقر **Start** (أبدأ) ← **All Programs** (كل البرامج) ← **Accessories** (الملحقات) ← **System Tools** (أدوات النظام) ← **Files and Settings Transfer Wizard** (معالج نقل الملفات والإعدادات).

- 2 عند ظهور شاشة ترحيب **Files and Settings Transfer Wizard** (معالج نقل الملفات والإعدادات)، انقر **Next** (التالي).
- 3 في شاشة **Which computer is this?** (أي كمبيوتر هذا؟) انقر فوق **New Computer** (الكمبيوتر الجديد) ← **Next** (التالي).
- 4 في شاشة **Do you have a Windows XP CD?** (هل لديك قرص مضغوط لنظام تشغيل Windows XP؟) انقر فوق **I will use the wizard from the Windows XP CD** (سوف استخدم المعالج من القرص المضغوط Windows XP) ← **Next** (التالي).
- 5 حينما تظهر شاشة **Now go to your old computer** (انتقل الآن إلى الكمبيوتر القديم)، انتقل إلى الكمبيوتر القديم أو الكمبيوتر المصدر. لا تنقر **Next** (التالي) في هذه المرة.
- لنسخ البيانات من الكمبيوتر القديم:
- 1 من الكمبيوتر القديم، قم بإدخال وسائط نظام التشغيل Windows XP.
- 2 من الشاشة **Welcome to Microsoft Windows XP** (مرحباً بك في Microsoft Windows XP)، انقر **Perform additional tasks** (تنفيذ مهام إضافية).
- 3 أسفل **What do you want to do?** (ماذا تريد أن تفعل؟)، انقر **Transfer files and settings** (نقل الملفات والإعدادات) ← **Next** (التالي).
- 4 في شاشة **Which computer is this?** (أي كمبيوتر هذا؟) انقر فوق **Old Computer?** ← **Next** (التالي).
- 5 من الشاشة **Select a transfer method** (حدد أسلوب النقل)، انقر فوق أسلوب النقل الذي تفضله.
- 6 من الشاشة **What do you want to transfer?** (الذي تريد نقله؟) حدد العناصر التي تريد نقلها ثم انقر فوق **Next** (التالي).
- بعد الانتهاء من نسخ المعلومات، تظهر الشاشة **Completing the Collection Phase** (استكمال مرحلة التجميع).
- 7 انقر فوق **Finish** (إنهاء).
- لنقل بيانات إلى الكمبيوتر الجديد:
- 1 من شاشة **Now go to your old computer** (انتقل الآن إلى الكمبيوتر القديم) الموجودة على الكمبيوتر الجديد، انقر فوق **Next** (التالي).
- 2 على الشاشة **Where are the files and settings?** (أين الملفات والإعدادات؟) حدد الأسلوب الذي تختار لنقل الإعدادات والملفات، ثم انقر فوق **Next** (التالي). يقوم المعالج بتطبيق الملفات والإعدادات التي تم جمعها على الكمبيوتر الجديد.
- 3 على الشاشة **Finished** (الانتهاء) انقر **Finished** (انتهاء) وقم بإعادة تشغيل الكمبيوتر الجديد.

تشغيل معالج نقل الملفات والإعدادات بدون استخدام وسائط نظام التشغيل

لتشغيل Files and Settings Transfer Wizard (معالج نقل الإعدادات والملفات) بدون استخدام وسائط نظام التشغيل يجب إنشاء قرص معالج يتيح لك إنشاء ملف صورة النسخة الاحتياطية للوسائط القابلة للإزالة.

لإنشاء قرص معالج، استخدم الكمبيوتر الجديد الذي يعمل بنظام التشغيل Windows XP واتبع الخطوات التالية:

1 افتح معالج نقل الإعدادات والملفات: انقر **Start** (ابدأ) ← **All Programs** (كل البرامج) ← **Accessories** (الملحقات) ← **System Tools** (أدوات النظام) ← **Files and Settings Transfer Wizard** (معالج نقل الملفات والإعدادات).

2 عند ظهور شاشة ترحيب **Files and Settings Transfer Wizard** (معالج نقل الملفات والإعدادات)، انقر **Next** (التالي).

3 في شاشة **Which computer is this?** (أي كمبيوتر هذا؟) انقر فوق **Computer New** (الكمبيوتر الجديد) ← **Next** (التالي).

4 في شاشة **Do you have a Windows XP CD?** (هل لديك قرص مضغوط لنظام تشغيل Windows XP؟) انقر فوق **I want to create a Wizard Disk in the following drive** (أريد إنشاء قرص معالج في المحرك التالي) ← **Next** (التالي).

5 قم بإدخال الوسائط القابلة للإزالة، على سبيل المثال قرص مضغوط قابل للكتابة، ثم انقر **OK** (موافق).

6 عند الانتهاء من إنشاء القرص وظهور الرسالة **Now go to your old computer**، لا تنقر فوق **Next** (التالي).

7 انتقل إلى الكمبيوتر القديم.

لنسخ البيانات من الكمبيوتر القديم:

1 في الكمبيوتر القديم، ادخل قرص المعالج، ثم انقر **Start** (ابدأ) ← **Run** (تشغيل).

2 في الحقل **Open** (فتح) في إطار **Run** (تشغيل)، استعرض إلى مسار **fastwiz** (على الوسائط القابلة للإزالة المناسبة) ثم انقر فوق **OK** (موافق).

3 على شاشة الترحيب الخاصة بـ **Files and Settings Transfer Wizard** (معالج نقل الملفات والإعدادات)؛ انقر فوق **Next** (التالي).

4 في شاشة **Which computer is this?** (أي كمبيوتر هذا؟) انقر فوق **Old Computer** ← **Next** (التالي).

5 من الشاشة **Select a transfer method** (حدد أسلوب النقل)، انقر فوق أسلوب النقل الذي تفضله.

6 من الشاشة **What do you want to transfer?** (الذي تريد نقله؟) حدد العناصر التي تريد نقلها ثم انقر فوق **Next** (التالي).

بعد الانتهاء من نسخ المعلومات، تظهر الشاشة **Completing the Collection Phase** (استكمال مرحلة التجميع).

7 انقر فوق **Finish** (إنهاء).

نقل بيانات إلى الكمبيوتر الجديد:

1 من الشاشة **Now go to your old computer** (انتقل إلى جهاز الكمبيوتر القديم الآن) التي تظهر على الكمبيوتر الجديد، انقر فوق **Next** (التالي).

2 على الشاشة **Where are the files and settings?** (أين الملفات والإعدادات؟) حدد الأسلوب الذي تختار لنقل الإعدادات والملفات، ثم انقر فوق **Next** (التالي). اتبع الإرشادات التي تظهر على الشاشة.

يقرأ المعالج الملفات والإعدادات التي تم تجميعها ويطبقها على الكمبيوتر الجديد.

عند الانتهاء من تطبيق كل الملفات والإعدادات، تظهر الشاشة **Finished** (إنهاء).

3 انقر **Finished** (إنهاء) لإعادة تشغيل الكمبيوتر الجديد.

 **ملاحظة:** للمزيد من المعلومات حول هذا الإجراء، ابحث في **support.dell.com** عن المستند رقم **What Are The Different Methods To Transfer Files From My Old #154781 Computer To My New Dell™ Computer Using the Microsoft® Windows® XP Operating System?** (ما هي الوسائل المختلفة لنقل الملفات من الكمبيوتر القديم إلى كمبيوتر Dell™ الجديد الذي يعمل بنظام التشغيل Microsoft® Windows® XP).

 **ملاحظة:** قد لا توفر إمكانية الوصول إلى قاعدة معارف Dell™ في بعض البلدان.

3

المواصفات

ملاحظة: قد تختلف العروض تبعاً للمنطقة. لمزيد من المعلومات المتعلقة بتهيئة الكمبيوتر الخاص بك، انقر فوق **Start** (ابدأ) ← **Help and Support** (التعليمات والدعم) ثم حدد خيار عرض المعلومات المتعلقة بالكمبيوتر.

المعالج

نوع المعالج	Intel® Core™ 2 Duo ;FSB حتى 1333 ميگاهرتز
	Intel Pentium® Dual-Core ;FSB حتى 800 ميگاهرتز
	Intel Celeron® ;FSB حتى 800 ميگاهرتز
ذاكرة تخزين مؤقت (L2)	SRAM للكتابة مرة أخرى تبلغ 512 كيلوبايت على الأقل باندفاع أنبوبي ومجموعة ترابطية ثمانية طرق.

معلومات النظام

مجموعة الرقائق	مجموعة رقائق Intel Q43 Express مع ICH10D
قنوات DMA	ثمانية
مستويات المقاطعة	24
رقاقة BIOS (ذاكرة الوصول العشوائي (NVRAM)	32 ميغابايت
محول الشبكة	واجهة شبكة مدمجة بقدرة اتصال 10/100/1000 ميغابايت في الثانية

الذاكرة

النوع	ذاكرة DDR2 SDRAM 667 ميگاهرتز أو 800 ميگاهرتز; الذاكرة بخلاف فئة ECC فقط
موصلات الذاكرة	
أربعة	جهاز كمبيوتر mini tower أو كمبيوتر سطح المكتب أو جهاز عامل الشكل الصغير
اثنان	جهاز عامل الشكل متناهي الصغر

الذاكرة (تابع)	
ساعات الذاكرة	512 ميجابايت أو 1 جيجابايت أو 2 جيجابايت أو 3 جيجابايت أو 4 جيجابايت للذاكرات بخلاف ECC
الحد الأدنى للذاكرة	512 ميجابايت
الحد الأقصى للذاكرة	4 جيجابايت
الفيديو	
النوع:	
متكامل	فيديو مدمج من Intel
	ذاكرة فيديو تصل إلى 256 ميجابايت (مشاركة) بذاكرة نظام إجمالية أكبر من 512 ميجابايت
منفصل	يمكن لفتحة PCI Express x16 دعم كل من بطاقة PCI Express أو بطاقة الرسومات DVI (لعدم جهاز العرض الثنائي)
	ملاحظة: يدعم جهاز كمبيوتر عامل التنسيق فائق الصغر الفيديو المدمج فقط.
الصوت	
النوع	صوت ADI 1984A بجودة عالية
ناقل التوسيع	
نوع الناقل	PCI 2.3 PCI Express 2.0 SATA 1.0A و 2.0 eSATA USB 2.0
سرعة الناقل	PCI: 133 ميجابايت/ث PCI Express سرعة فتحة 1x ثنائية الاتجاه — 250 ميجابايت/ث سرعة فتحة 16x ثنائية الاتجاهات — 8 جيجابايت/ث SATA: 1.5 جيجابايت في الثانية و 3.0 جيجابايت في الثانية eSATA: 3.0 جيجابايت/ث USB: 480 ميجابايت/ث

البطاقات

PCI (بدون بطاقة تمديد)	جهاز mini tower
بطاقتين بطول كامل	جهاز سطح المكتب
بطاقتين منخفضة الطول	جهاز عامل الشكل الصغير
بطاقة بنصف طول	PCI (مع بطاقة تمديد)
بطاقتين بطول كامل أو نصف طول	جهاز سطح المكتب
بطاقة واحدة ذات تشكيل جانبي منخفض	
	PCI Express x1
بطاقة واحدة بطول كامل	جهاز mini tower
	PCI Express x16 (بدون بطاقة تمديد)
بطاقة واحدة بطول كامل	جهاز mini tower
بطاقة واحدة ذات تشكيل جانبي منخفض	جهاز سطح المكتب وجهاز عامل الشكل الصغير
	PCI Express x16 (مع بطاقة تمديد)
بطاقة واحدة بطول كامل	كمبيوتر سطح المكتب

ملاحظة: يتم تعطيل فتحة PCI Express x16 عند توصيل الشاشة بموصل DisplayPort المضمن على جهاز سطح المكتب أو جهاز mini tower أو جهاز عامل الشكل الصغير.

محركات الأقراص

يمكن الوصول إليها من الخارج:

حاويات محركات أقراص بقياس 5.25 بوصة (2)

اثنان	جهاز mini tower
واحدة	جهاز سطح المكتب
	حاوية 5.25 بوصة ضئيلة
واحدة	جهاز عامل الشكل الصغير
	حاوية وحدة 5.25 D بوصة
واحدة	جهاز عامل الشكل متناهي الصغر

محركات الأقراص (تابع)

حاوية محرك أقراص 3.5 بوصة

وحدة جهاز mini tower وجهاز سطح المكتب واحدة

حاوية 3.5 بوصة ضئيلة

وحدة جهاز عامل الشكل الصغير واحدة

حاوية وحدة 3.5 D بوصة

وحدة جهاز عامل الشكل متناهي الصغر واحدة

يمكن للوصول إليها من الداخل:

حاويات محركات أقراص SATA بقياس 3.5-بوصة

جهاز mini tower اثنان

وحدة جهاز سطح المكتب وجهاز عامل الشكل واحدة

الصغير وجهاز عامل الشكل متناهي الصغر

الأجهزة المتاحة:

محركات أقراص SATA بقياس 3.5 بوصة

جهاز mini tower اثنين

وحدة جهاز سطح المكتب وجهاز عامل الشكل واحدة

الصغير وجهاز عامل الشكل متناهي الصغر

محركات أقراص SATA DVD-ROM

-RW drives/CD +/-RW/DVD+

جهاز mini tower مشغلي أقراص 5.25 بوصة

جهاز سطح المكتب محرك أقراص 5.25 بوصة

جهاز عامل الشكل الصغير محرك أقراص ضئيل

جهاز عامل الشكل متناهي الصغر محرك أقراص وحدة D

محرك أقراص مرنة 3.5 بوصة أو قارئ بطاقة

الوسائط 19 بوصة 1

وحدة جهاز mini tower واحدة

وحدة جهاز سطح المكتب واحدة

جهاز عامل الشكل الصغير محرك أقراص ضئيل

جهاز عامل الشكل متناهي الصغر محرك أقراص مرنة وحدة D

الموصلات

الموصلات الخارجية:

الصوت	موصلان لخط داخل/ميكروفون وخط خارج
اللوحة الخلفية	موصلان للوحة أمامية لسماعات الرأس والميكروفون
اللوحة الأمامية	موصل مكون من 7 أسنان
eSATA	ملاحظة: لا يحتوي جهاز كمبيوتر عامل الشكل متناهي الصغر على موصل eSATA.
محول الشبكة	موصل RJ45 واحد
متوازي	موصل واحد من 25 سن (ثنائي الاتجاه)
تسلسلي	موصل واحد ذو تسعة أسنان، متوافق مع 16550،
USB	اثنان
اللوحة الأمامية	ستة
اللوحة الخلفية	ملاحظة: يحتوي جهاز عامل الشكل متناهي الصغر على خمسة موصلات USB على اللوحة الخلفية.
	ملاحظة: كل موصلات USB متوافقة مع USB 2.0.

الفيديو

جهاز كمبيوتر mini tower أو الكمبيوتر المكتبي أو جهاز عامل الشكل الصغير	موصل VGA مكون من 15 فتحة
جهاز عامل الشكل متناهي الصغر	موصل DisplayPort من 20 سنًا
جهاز عامل الشكل متناهي الصغر	موصل DVI-I يحتوي على 28 سن

موصلات لوحة النظام:

PCI

جهاز mini tower وجهاز سطح المكتب	موصلين
جهاز عامل الشكل الصغير	موصل واحد
حجم الموصل	120 سنًا
عرض بيانات الموصل (الحد الأقصى)	32 بت

	PCI Express x1
موصل واحد	جهاز mini tower
36 سن	حجم الموصل
1 شق PCI Express	عرض بيانات الموصل (الحد الأقصى)
	PCI Express x16
موصل واحد	جهاز كمبيوتر mini tower أو الكمبيوتر المكتبي أو جهاز عامل الشكل الصغير
164 سنًا	حجم الموصل
16 شقوق PCI Express	عرض بيانات الموصل (الحد الأقصى)
	ATA تسلسلي
أربعة موصلات	جهاز mini tower
اثنان موصلات	جهاز سطح المكتب وجهاز عامل الشكل الصغير
موصل واحد	جهاز عامل الشكل متناهي الصغر
موصل مكون من 7 أسنان	حجم الموصل
	الذاكرة
أربعة موصلات	جهاز كمبيوتر mini tower أو الكمبيوتر المكتبي أو جهاز عامل الشكل الصغير
موصلين	جهاز عامل الشكل متناهي الصغر
240 سن	حجم الموصل
	جهاز USB داخلي
موصل يحتوي على 10 أسنان (يدعم منفذين USB)	جهاز كمبيوتر mini tower أو الكمبيوتر المكتبي أو جهاز عامل الشكل الصغير
	محرك الأقراص المرنة
موصل واحد يحتوي على 34 سن	جهاز mini tower وجهاز سطح المكتب
موصل ضئيل يحتوي على 26 سن	جهاز عامل الشكل الصغير

الموصلات (تابع)

مروحة المعالج

جهاز كمبيوتر mini tower أو الكمبيوتر المكتبى أو جهاز عامل الشكل الصغير

موصل واحد يحتوي على 5 أسنان

جهاز عامل الشكل متناهي الصغر

موصلين بكل ومنها 5 أسنان

مروحة محرك القرص الصلب

جهاز عامل الشكل الصغير

موصل واحد يحتوي على 5 أسنان

جهاز عامل الشكل متناهي الصغر

موصل ضئيل يحتوي على 3 أسنان

لوحة تحكم أمامية

موصل واحدة من 40 سنًا

المعالج

موصل واحد ذو 775 سنًا

الطاقة 12 فولت

موصل واحد ذو 4 سنون

الطاقة

موصل واحد ذو 24 سنًا

عناصر التحكم والمصابيح

مقدمة الكمبيوتر:

زر الطاقة

اضغط على زر

مصباح الطاقة

الضوء ال أخضر — يومض الضوء الأخضر في حالة السكون؛ ويضيء باللون الأخضر الثابت في حالة التشغيل.

ضوء عنبري — يشير الضوء العنبري الوامض إلى وجود مشكلة مع لوحة النظام. يشير الضوء العنبري الثابت عندما لا يبدأ تشغيل الكمبيوتر إلى أن لوحة النظام لا تستطيع بدء التشغيل. يمكن أن يكون هذا مشكلة في لوحة النظام أو مصدر التيار (انظر "مشكلات الطاقة" في صفحة 46).

مصباح مؤشر لنشاط محرك الأقراص

الضوء الأخضر — يشير الضوء الأخضر الوامض إلى أن الكمبيوتر يقرأ البيانات من القرص الصلب SATA hard drive أو CD/DVD أو يكتبها فيهما.

مصباح اتصال الشبكة

الضوء الأخضر — يوجد اتصال جيد بين الشبكة والكمبيوتر. مطفأ (لا يوجد ضوء) — الكمبيوتر لا يكتشف اتصالاً فعلياً للشبكة.

عناصر التحكم والمصابيح (تابع)

مصابيح التشخيص	أربعة مصابيح
مصباح تكامل الارتباط على محول الشبكة المدمجة	ملاحظة: بالنسبة لكمبيوتر عامل التنسيق فائق الصغر، تكون مصابيح التشخيص على اللوحة الخلفية. انظر "جهاز عامل الشكل متناهي الصغر — منظر خلفي" في صفحة 15
مصباح نشاط الشبكة على محول الشبكة المدمجة	المنظر الخلفي لجهاز الكمبيوتر:
	الضوء الأخضر — هناك اتصال جيد بين شبكة بسرعة 10 ميجابت بالثانية والكمبيوتر.
	الضوء البرتقالي — هناك اتصال جيد بين شبكة بسرعة 100 ميجابت بالثانية والكمبيوتر.
	الضوء الأصفر — هناك اتصال جيد بين شبكة بسرعة 1000 ميجابت بالثانية والكمبيوتر.
	مطفاً (لا يوجد ضوء) — الكمبيوتر لا يكتشف اتصالاً فعلياً للشبكة.
مصباح نشاط الشبكة على محول الشبكة المدمجة	ضوء أصفر — يشير الضوء الأصفر الوامض إلى أن هناك نشاط على الشبكة.

الطاقة

مصدر طاقة تيار مستمر	
القوة الكهربائية	
جهاز mini tower	305 وات في الجهاز خلاف EPA; 255 وات مع EPA
جهاز سطح المكتب	255 وات
جهاز عامل الشكل الصغير	235 وات
جهاز عامل الشكل متناهي الصغر	220 وات
الحد الأقصى لتشتت الحرارة (MHD)	
جهاز mini tower	1041 وحدة حرارة بريطانية/ساعة
جهاز سطح المكتب	955 وحدة حرارة بريطانية/ساعة
جهاز عامل الشكل الصغير	938 وحدة حرارة بريطانية/ساعة
جهاز عامل الشكل متناهي الصغر	751 وحدة حرارة بريطانية/ساعة

ملاحظة: يتم حساب الفاقد من الحرارة باستخدام معدل واط مصدر الطاقة.

الطاقة (تابع)

الجهد الكهربائي (راجع معلومات الأمان
الواردة مع الكمبيوتر للاطلاع على المعلومات
الهامة حول ضبط الجهد الكهربائي)

جهاز mini tower	115/230 فولت تيار متردد، 50/60 هيرتز، 3.6/1.8 أمبير
جهاز سطح المكتب	115/230 فولت تيار متردد، 50/60 هيرتز، 4.0/2.0 أمبير
جهاز عامل الشكل الصغير	115/230 فولت تيار متردد، 50/60 هيرتز، 3.5/1.8 أمبير
جهاز عامل الشكل متناهي الصغر	12 فولت تيار مستمر، 18 أمبير
بطارية خلوية مصغرة	بطارية ليثيوم خلوية CR2032 بقوة 3 فولت

الخصائص الفيزيائية

الارتفاع

جهاز mini tower	36.2 سم (14.2 بوصة)
جهاز سطح المكتب	11.4 سم (4.5 بوصة)
جهاز عامل الشكل الصغير	9.26 سم (3.65 بوصة)
جهاز عامل الشكل متناهي الصغر	26.4 سم (10.375 بوصة)

العرض

جهاز mini tower	17.0 سم (6.7 بوصة)
جهاز سطح المكتب	39.9 سم (15.7 بوصة)
جهاز عامل الشكل الصغير	31.37 سم (12.35 بوصة)
جهاز عامل الشكل متناهي الصغر	8.9 سم (3.5 بوصة)

العمق

جهاز mini tower	43.5 سم (17.1 بوصة)
جهاز سطح المكتب	35.3 سم (13.9 بوصة)
جهاز عامل الشكل الصغير	34.03 سم (13.40 بوصة)
جهاز عامل الشكل متناهي الصغر	بدون غطاء الكابل — 25.3 سم (9.95 بوصة) بغطاء الكابل القياسي — 33 سم (13 بوصة) بغطاء الكابل الممتد — 36.1 سم (14.2 بوصة)

الخصائص الفيزيائية (تابع)

الوزن

جهاز mini tower	12.7 كجم (28.0 ليبرة)
جهاز سطح المكتب	10.4 كجم (23 ليبرة)
جهاز عامل الشكل الصغير	7.4 كجم (16.4 ليبرة)
جهاز عامل الشكل متناهي الصغر	بدون غطاء الكابل — 4.5 كجم (10 ليبرة)
	بغطاء الكابل القياسي — 4.9 كجم (10.8 ليبرة)
	بغطاء الكابل الممتد — 4.9 كجم (10.8 ليبرة)

المواصفات البيئية

درجة الحرارة:

أثناء التشغيل	من 10° إلى 35° مئوية (من 50° إلى 95° فهرنهايت)
أثناء التخزين	من -40° إلى 65°C (من -40° إلى 149°F)
الرطوبة النسبية (بدون تكاثف)	التشغيل: 20% إلى 80% (الحد الأقصى لدرجة الحرارة 29 درجة مئوية: 29°C) المخزن: (الحد الأقصى لدرجة الحرارة 38 درجة مئوية) C°

الحد الأقصى للاهتزاز:

أثناء التشغيل	من 5 إلى 350 هرتز عند 0.0002 جي/2هرتز
أثناء التخزين	من 5 إلى 500 هرتز عند 0.001 إلى 0.01 جي/2هرتز
الحد الأقصى لتحمل الاصطدام:	
أثناء التشغيل	من 40 جيجا 5% +/- ومدة إضافية 2 ملي ثانية 10% +/- (ما يعادل 20 بوصة/ث [51 سم/ث])
أثناء التخزين	من 105 جيجا 5% +/- ومدة إضافية 2 ملي ثانية 10% +/- (ما يعادل 50 بوصة/ث [127 سم/ث])

الارتفاع:

أثناء التشغيل	من 15.2- إلى 3048 متر (من 50- إلى 10 آلاف قدم)
أثناء التخزين	من 15.2- إلى 10,668 متر (من 50- إلى 35 ألف قدم)
مستوى التلوث المحمول في الهواء	G2 أو أقل كما هو محدد بمقتضى ISA-S71.04-1985

4

استكشاف الأخطاء وإصلاحها

 تنبيه: قبل الشروع في أي إجراء من الإجراءات الموضحة في هذا القسم، اقرأ إرشادات الأمان التي تم شحنها مع الكمبيوتر الخاص بك. من أجل المزيد من المعلومات حول أفضل ممارسات الأمان، انظر صفحة التوافق مع اللوائح على www.dell.com/regulatory_compliance.

 تنبيه: احرص دوماً على فصل الكمبيوتر عن مأخذ التيار الكهربائي قبل فتح الغطاء.

 ملاحظة: للحصول على معلومات تفصيلية حول استكشاف الأخطاء وإصلاحها، بما في ذلك الاستجابة لرسائل النظام، انظر دليل الخدمة على الموقع support.dell.com.

استخدام أداة استكشاف أخطاء الأجهزة وإصلاحها

لبدء تشغيل أداة استكشاف أخطاء الأجهزة وإصلاحها لحل عدم توافق الأجهزة:

:Windows Vista®

- 1 انقر فوق الزر Start (ابدأ) في نظام التشغيل Windows Vista ، ثم انقر فوق **Help and Support** (التعليمات والدعم).
- 2 اكتب **hardware troubleshooter** (أداة استكشاف أخطاء الأجهزة وإصلاحها) في حقل البحث واضغط على المفتاح <Enter> لبدء البحث.
- 3 في نتائج البحث، حدد الخيار الذي يقدم أفضل وصف للمشكلة واتبع باقي خطوات استكشاف الأخطاء وإصلاحها.

:Windows® XP

- 1 انقر فوق **Start** (ابدأ) ← **Help and Support** (التعليمات والدعم).
- 2 اكتب **hardware troubleshooter** (أداة استكشاف أخطاء الأجهزة وإصلاحها) في حقل البحث واضغط على <Enter> لبدء البحث.
- 3 في قسم **Fix a Problem** (إصلاح مشكلة)، انقر فوق **Hardware Troubleshooter** (أداة استكشاف أخطاء الأجهزة وإصلاحها).
- 4 في قائمة **Hardware Troubleshooter** (أداة استكشاف أخطاء الأجهزة وإصلاحها)، حدد الخيار الذي يقدم أفضل وصف للمشكلة وانقر فوق **Next** (التالي) لاتباع باقي خطوات استكشاف الأخطاء وإصلاحها.

تلميحات

- إذا لم يعمل أحد الأجهزة، فتأكد من توصيله بشكل صحيح.
- إذا قمت بإضافة جزء أو إزالته قبل مواجهة المشكلة، قم بمراجعة إجراءات التثبيت وتأكد من تركيب هذا الجزء بشكل صحيح.
- في حالة ظهور رسالة خطأ على الشاشة، قم بتدوين الرسالة على نحو دقيق. قد تساعد هذه الرسالة مسؤلي الدعم على تشخيص المشكلة (المشكلات) وإصلاحها.
- في حالة ظهور رسالة خطأ في أحد البرامج، راجع وثائق ذلك البرنامج.

مشكلات الطاقة



تنبيه: قبل الشروع في أي إجراء من الإجراءات الموضحة في هذا القسم، اقرأ إرشادات الأمان التي تم شحنها مع الكمبيوتر الخاص بك. من أجل المزيد من المعلومات حول أفضل ممارسات الأمان، انظر صفحة التوافق مع اللوائح على www.dell.com/regulatory_compliance.

إذا كان مصباح الطاقة مطفأً — الكمبيوتر في وضع إيقاف التشغيل أو لا يتلقى طاقة.

- أعد تثبيت كابل الطاقة في موصل الطاقة الموجود في الجانب الخلفي من الكمبيوتر والمأخذ الكهربائي.
- تجاوز شرائح الطاقة وكابلات التمديد وغيرها من أجهزة حماية الطاقة للتحقق من أن الكمبيوتر يبدأ التشغيل بشكل صحيح.
- تأكد من توصيل أي شرائح طاقة مستخدمة بمأخذ كهربائي وفي وضع التشغيل.
- تأكد من عمل مأخذ التيار الكهربائي وذلك باختباره مع جهاز آخر، على سبيل المثال أحد المصابيح.
- تأكد من توصيل كابل الطاقة الرئيسي وكابل اللوحة الأممية بإحكام بلوحة النظام.

إذا أضاء مصباح الطاقة باللون الأخضر والكمبيوتر لا يستجيب —

- تأكد من توصيل الشاشة ومن تشغيلها.
- إذا كانت الشاشة متصلة وقيد التشغيل، راجع (دليل الخدمة على support.dell.com).

إذا كان مصباح الطاقة يومض باللون الأخضر — الكمبيوتر في وضع السكون. اضغط على أي مفتاح في لوحة المفاتيح، أو اضغط على زر الطاقة لاستئناف التشغيل العادي.

إذا كان مصباح الطاقة يومض باللون الكهرماني — يتلقى الكمبيوتر تياراً كهربائياً، قد يكون هناك خلل في أحد الأجهزة أو قد لا يكون مثبتاً بشكل صحيح.

- أخرج كل وحدات الذاكرة ثم أعد تركيبها.
- قم بإزالة أية بطاقات تمديد، بما في ذلك بطاقات الرسومات وإعادة تثبيتها.

إذا كان مصباح الطاقة يضيء بلون كهربائي ثابت — توجد مشكلة في الطاقة، قد يكون هناك خلل في أحد الأجهزة أو قد لا يكون مثبتًا بشكل صحيح.

- تأكد من اتصال كابل طاقة المعالج بإحكام بموصل طاقة لوحة النظام (انظر دليل الخدمة على support.dell.com).
- تأكد من توصيل كابل الطاقة الرئيسية وكابل اللوحة الأمامية بإحكام بموصل لوحة النظام.

إزالة التداخل — تتمثل بعض الأسباب المحتملة للتداخل في:

- كابلات تمديد الطاقة ولوحة المفاتيح والماوس
- اتصال العديد من الأجهزة المتصلة بنفس شريحة الطاقة
- اتصال العديد من شرائح الطاقة بنفس المأخذ الكهربائي

مشاكل الذاكرة

 **تنبيه:** قبل الشروع في أي إجراء من الإجراءات الموضحة في هذا القسم، اقرأ إرشادات الأمان التي تم شحنها مع الكمبيوتر الخاص بك. من أجل المزيد من المعلومات حول أفضل ممارسات الأمان، انظر صفحة التوافق مع اللوائح على www.dell.com/regulatory_compliance.

إذا تلقيت رسالة تشير إلى عدم وجود مساحة كافية بالذاكرة —

- قم بحفظ وإغلاق أية ملفات مفتوحة والخروج من أية برامج مفتوحة لا تستخدمها وذلك لتتري ما إذا كان ذلك يؤدي لحل المشكلة.
- انظر وثائق البرنامج لمعرفة الحد الأدنى من متطلبات الذاكرة. إذا لزم الأمر، قم بتثبيت ذاكرة إضافية.
- أعد تثبيت وحدات الذاكرة لضمان اتصال الكمبيوتر الخاص بك بالذاكرة بنجاح.
- تشغيل Dell Diagnostics (انظر "Dell Diagnostics" في صفحة 49).

إذا واجهت أي مشاكل أخرى بالذاكرة —

- أعد تثبيت وحدات الذاكرة لضمان اتصال الكمبيوتر الخاص بك بالذاكرة بنجاح.
- تأكد من اتباع إرشادات تركيب الذاكرة.
- تأكد من أن الذاكرة التي تستخدمها مدعومة من الكمبيوتر الخاص بك. لمزيد من المعلومات حول نوع الذاكرة المدعومة من الكمبيوتر، انظر "الذاكرة" في صفحة 35.
- تشغيل Dell Diagnostics (انظر "Dell Diagnostics" في صفحة 49).

مشاكل البرامج وعدم الاستجابة للأوامر

تعذر بدء تشغيل الكمبيوتر

تأكد من اتصال كابل الطاقة بالكمبيوتر وبمأخذ التيار الكهربائي بإحكام

توقف أحد البرامج عن الاستجابة

قم بإنهاء البرنامج —

- 1 اضغط على <Ctrl><Shift><Esc> في نفس الوقت للوصول إلى Task Manager (إدارة المهام) وانقر فوق علامة تبويب **Applications** (تطبيقات).
- 2 انقر لتحديد البرنامج الذي لم يعد يستجيب، ثم انقر فوق **End Task** (إنهاء المهمة).

تعطل أحد البرامج بشكل متكرر

 ملاحظة: تشمل العديد من البرامج على إرشادات للتثبيت في الوثائق الخاصة بها أو على قرص مرن أو قرص مضغوط أو قرص DVD.

تحقق من وثائق البرنامج — إذا لزم الأمر، قم بإلغاء تثبيت البرنامج وإعادة تثبيته مرة أخرى.

يتم تصميم أي برنامج ليتوافق مع نظام تشغيل **Microsoft® Windows®** سابق

تشغيل **Program Compatibility Wizard** (معالج توافق البرامج) —

:Windows Vista

- 1 انقر فوق **Start** (ابدأ)  ← **Control Panel** (لوحة التحكم) ← **Programs** (البرامج) ← **Use an older program with this version of Windows** (استخدام برنامج أقدم مع هذا الإصدار من نظام التشغيل Windows).
- 2 في شاشة الترحيب انقر فوق **Next** (التالي).
- 3 اتبع الإرشادات التي تظهر على الشاشة.

:Windows XP

يقوم **Program Compatibility Wizard** (معالج توافق البرامج) بتهيئة أي برنامج حتى يعمل في بيئة مماثلة لبيئات أنظمة تشغيل بخلاف XP.

- 1 انقر فوق **Start** (ابدأ) ← **All Programs** (كل البرامج) ← **Accessories** (الملحقات) ← **Program Compatibility Wizard** (معالج توافق البرامج) ← **Next** (التالي).
- 2 اتبع الإرشادات التي تظهر على الشاشة.

تظهر شاشة زرقاء ثابتة

أوقف تشغيل الكمبيوتر — إذا لم تستطع الحصول على استجابة بالضغط على أحد المفاتيح في لوحة المفاتيح أو تحريك الماوس، فاضغط مع الاستمرار على زر الطاقة لمدة 6 ثوان على الأقل (حتى يتوقف الكمبيوتر عن العمل)، ثم أعد تشغيل الكمبيوتر.

مشكلات أخرى في البرامج

راجع وثائق المنتج أو اتصل بالجهة المصنعة للبرامج للحصول على معلومات استكشاف الأخطاء وإصلاحها —

- تأكد من توافق البرنامج مع نظام التشغيل المثبت على الكمبيوتر الخاص بك.
- تأكد من إيفاء الكمبيوتر الخاص بك بالحد الأدنى من متطلبات الأجهزة اللازمة لتشغيل البرنامج. انظر وثائق البرنامج للحصول على المعلومات.
- تأكد من أن تثبيت البرنامج وتهيئته بشكل صحيح.
- تحقق من عدم تعارض برامج تشغيل الأجهزة مع البرنامج.
- إذا لزم الأمر، قم بإلغاء تثبيت البرنامج وإعادة تثبيته مرة أخرى.

خدمة التحديث الفني من Dell

- تقدم "خدمة التحديث الفني من Dell" إشعاراً مسبقاً بالبريد الإلكتروني حول تحديثات البرامج والأجهزة للكمبيوتر لديك. للتسجيل في خدمة Technical Update (التحديث الفني) من Dell، قم بزيارة support.dell.com/technicalupdate.

Dell Diagnostics

 تنبيه: قبل الشروع في أي إجراء من الإجراءات الموضحة في هذا القسم، اقرأ إرشادات الأمان التي تم شحنها مع الكمبيوتر الخاص بك. من أجل المزيد من المعلومات حول أفضل ممارسات الأمان، انظر صفحة التوافق مع اللوائح على www.dell.com/regulatory_compliance.

بدء تشغيل Dell Diagnostics من محرك الأقراص الثابتة

- 1 تأكد من توصيل الكمبيوتر بمأخذ تيار كهربائي يعمل.
- 2 قم بتشغيل (أو إعادة تشغيل) الكمبيوتر.
- 3 عند ظهور شعار DELL™ اضغط على المفتاح <F12> على الفور. حدد Diagnostics (تشخيص) من القائمة "أبدأ"، ثم اضغط على المفتاح <Enter>.

 **ملاحظة:** إذا استمر الانتظار لفترة طويلة لحين ظهور شعار نظام التشغيل، فتابع الانتظار حتى ترى سطح مكتب Microsoft® Windows®، ثم أوقف تشغيل الكمبيوتر وإعادة المحاولة.

 **ملاحظة:** إذا ظهرت رسالة تفيدك بتعذر العثور على قسم أداة التشخيص، فقم بتشغيل Dell Diagnostics من وسائط Drivers and Utilities (برامج التشغيل والأدوات المساعدة).

4 اضغط على أي مفتاح لبدء Dell Diagnostics من قسم أداة التشخيص المساعدة على محرك الأقراص الثابتة واتبع الإرشادات التي تظهر على الشاشة.

تشغيل **Dell Diagnostics** من وسائط **Drivers and Utilities** (برامج التشغيل والأدوات المساعدة)

 **ملاحظة:** تعتبر وسائط **Drivers and Utilities** (برامج التشغيل والأدوات المساعدة) اختيارية وقد لا يتم شحنها مع جهاز الكمبيوتر الخاص بك.

1 أدخل وسائط **Drivers and Utilities** (برامج التشغيل والأدوات المساعدة).

2 أوقف تشغيل الكمبيوتر ثم أعد تشغيله.

عند ظهور شعار DELL اضغط على المفتاح <F12> على الفور.

 **ملاحظة:** إذا استمر الانتظار لفترة طويلة لحين ظهور شعار نظام التشغيل، فتابع الانتظار حتى ترى سطح مكتب **Microsoft® Windows®**، وبعد ذلك أوقف تشغيل الكمبيوتر وأعد المحاولة.

 **ملاحظة:** تقوم الخطوات التالية بتغيير تتابع التمهيد لمرة واحدة فقط. وفي المرة التالية لبدء التشغيل، يتم بدء تشغيل الكمبيوتر تبعاً للأجهزة المحددة في برنامج إعداد النظام.

3 عند ظهور قائمة جهاز التمهيد، حدد **CD/DVD/CD-RW** ثم اضغط <Enter>.

4 حدد الخيار **Boot from CD-ROM** (التمهيد من محرك الأقراص المضغوطة) من القائمة التي تظهر واضغط على المفتاح <Enter>.

5 اكتب الرقم 1 لبدء تشغيل قائمة القرص المضغوط واضغط على المفتاح <Enter> للمتابعة.

6 اختر **Run the 32 Bit Dell Diagnostics** (تشغيل 32 Bit Dell Diagnostics) من القائمة المرقمة. في حالة ظهور عدة إصدارات في القائمة، حدد الإصدار الذي يتناسب مع الكمبيوتر الخاص بك.

7 عندما تظهر القائمة الرئيسية لبرنامج **Dell Diagnostics**، حدد الاختبار الذي تريد تشغيله واتبع الإرشادات التي تظهر على الشاشة.

5

إعادة تثبيت البرامج

برامج التشغيل

التعرف على برامج التشغيل

1 حدد موقع قائمة الأجهزة الخاصة بالكمبيوتر الخاص بك.

Microsoft® Windows Vista®

أ انقر فوق الزر Start (ابدأ) في نظام التشغيل **Windows Vista™** ، ثم انقر بزر الماوس الأيمن فوق **Computer** (الكمبيوتر).

ب انقر فوق **Properties** (خصائص) ← **Device Manager** (مدير الأجهزة).

ملاحظة: قد يظهر إطار **User Account Control**. إذا كنت مسؤول على الكمبيوتر، انقر فوق **Continue** (متابعة) أو اتصل بالمسؤول لكي تستمر بالإجراء المطلوب.

Microsoft Windows® XP

أ انقر فوق **Start** (ابدأ) ← **Control Panel** (لوحة التحكم).

ب من **Pick a category** (انتقاء فئة)، انقر فوق **Performance and Maintenance** (الأداء والصيانة)، ثم انقر فوق **System** (النظام).

ت في إطار **System Properties** (خصائص النظام)، انقر فوق علامة التبويب **Hardware** (الأجهزة)، ثم انقر فوق **Device Manager** (مدير الأجهزة).

2 قم بالتمرير لأسفل في القائمة لرؤية ما إذا كان هناك أي جهاز مميز بعلامة تعجب (دائرة صفراء بها علامة [!]) على رمز الجهاز.

إذا ظهرت علامة تعجب إلى جانب اسم الجهاز، فقد تحتاج إلى إعادة تثبيت برنامج التشغيل أو تثبيت برنامج تشغيل جديد (انظر "إعادة تثبيت برامج التشغيل والأدوات المساعدة" في صفحة 52).

إعادة تثبيت برامج التشغيل والأدوات المساعدة

إشعار: يوفر كل من موقع دعم Dell على الإنترنت على support.dell.com ووسائط *Drivers and Utilities* (برامج التشغيل والأدوات المساعدة)، برامج تشغيل معتمدة لأجهزة كمبيوتر Dell™. إذا قمت بتثبيت برامج تشغيل حصلت عليها من مصادر أخرى، فمن الممكن ألا يعمل الكمبيوتر بشكل صحيح.

العودة إلى الإصدار السابق من برنامج تشغيل الجهاز

:Windows Vista

- 1 انقر فوق الزر Start (ابدأ) في النظام Windows Vista ، ثم انقر بالزر الأيمن للماوس على **Computer** (الكمبيوتر).
- 2 انقر فوق **Properties** (خصائص) ← **Device Manager** (مدير الأجهزة).
- 3 **ملاحظة:** قد يظهر إطار **User Account Control**. إذا كنت مسؤول على الكمبيوتر، انقر **Continue** (متابعة) أو اتصل بالمسؤول للدخول على مدير الأجهزة.
- 3 انقر بزر الماوس الأيمن فوق الجهاز الذي تم تثبيت برنامج التشغيل له وانقر فوق **Properties** (خصائص).
- 4 انقر على علامة التبويب **Drivers** (برامج التشغيل) ← **Roll Back Driver** (استعادة برنامج التشغيل).

:Windows XP

- 1 انقر فوق **Start** (ابدأ) ← **My Computer** (جهاز الكمبيوتر) ← **Properties** (الخصائص) ← **Hardware** (الأجهزة) ← **Device Manager** (مدير الأجهزة).
 - 2 انقر بزر الماوس الأيمن فوق الجهاز الذي تم تثبيت برنامج التشغيل له وانقر فوق **Properties** (خصائص).
 - 3 انقر فوق علامة التبويب **Drivers** (برامج التشغيل) ← **Roll Back Driver** (استعادة برنامج التشغيل).
- إذا لم يحل **Device Driver Rollback** (إعادة برنامج تشغيل الجهاز) المشكلة، استخدم **System Restore** (استعادة النظام) (انظر "استعادة نظام التشغيل" في صفحة 54) لإعادة الكمبيوتر إلى حالة التشغيل السابقة لتثبيت برنامج التشغيل الجديد.

استخدام ووسائط **Drivers and Utilities** (برامج التشغيل والأدوات المساعدة)

إذا لم يؤدي استخدام **Device Driver Rollback** (استعادة برنامج التشغيل السابق للجهاز) أو **System Restore** (استعادة النظام) (انظر "استعادة نظام التشغيل" في صفحة 54) إلى حل المشكلة، فقم بإعادة تثبيت برنامج التشغيل من ووسائط **Drivers and Utilities** (برامج التشغيل والأدوات المساعدة).

- 1 أثناء عرض سطح مكتب Windows، قم بإدراج **Drivers and Utilities media** (برامج التشغيل والأدوات المساعدة).

إذا كانت هذه هي المرة الأولى التي تستخدم فيها وسائط *Drivers and Utilities* (برامج التشغيل والأدوات المساعدة)، اذهب إلى خطوة 2. إذا لم اذهب إلى خطوة 5.

2 اتبع التعليمات التي تظهر على الشاشة عند بدء تشغيل برنامج تثبيت *Drivers and Utilities* (برامج التشغيل والأدوات المساعدة).

 **ملاحظة:** في معظم الحالات يبدأ برنامج *Drivers and Utilities* (برامج التشغيل والأدوات المساعدة) تلقائياً. فإذا لم يبدأ تشغيله، ابدأ Windows Explorer، وانقر دليل محرك الأقراص المضغوطة لعرض محتويات القرص المضغوط، ثم انقر نقرًا مزدوجًا على ملف **autorcd.exe**.

3 عند ظهور إطار **InstallShield Wizard Complete**، قم بإخراج وسائط *Drivers and Utilities* (برامج التشغيل والأدوات المساعدة) ثم انقر فوق **Finish** (إنهاء) لإعادة تشغيل الكمبيوتر.

4 أعد إدخال وسائط *Drivers and Utilities* (برامج التشغيل والأدوات المساعدة) عند ظهور سطح مكتب Windows.

5 عند ظهور الشاشة **Welcome Dell System Owner** (ترحيب بمالك نظام Dell)، انقر فوق **Next** (التالي).

تظهر برامج التشغيل التي يستخدمها الكمبيوتر تلقائياً في الإطار **My Drivers—The ResourceCD has identified these components in your system** (برامج التشغيل الخاصة بي-تعرف ResourceCD على هذه المكونات في النظام الخاص بك).

6 انقر فوق برنامج التشغيل الذي تريد إعادة تثبيته واتباع الإرشادات التي تظهر على الشاشة. إذا لم يتم إدراج برنامج تشغيل معين، فهذا يعني أن ذلك البرنامج غير مطلوب من قبل نظام التشغيل، أو يجب عليك العثور على برامج التشغيل المصاحبة للجهاز المحدد.

إعادة تثبيت برامج التشغيل يدوياً

بعد استخراج ملفات برنامج التشغيل إلى القرص الصلب لديك، كما هو موضح في القسم السابق:

Microsoft Windows Vista:

1 انقر فوق الزر Start (ابدأ) في النظام Windows Vista ، ثم انقر بالزر الأيمن للماوس على **Computer** (الكمبيوتر).

2 انقر فوق **Properties** (خصائص) ← **Device Manager** (مدير الأجهزة).

 **ملاحظة:** سيظهر إطار **User Account Control** (التحكم في حساب المستخدم). إذا كنت مسؤولاً على الكمبيوتر، انقر **Continue** (متابعة) أو اتصل بالمسؤول للدخول على مدير الأجهزة.

3 انقر نقرًا مزدوجًا فوق نوع الجهاز الذي تريد تثبيت برنامج التشغيل له (مثلًا **Audio** أو **Video**).

4 انقر نقرًا مزدوجًا فوق اسم الجهاز الذي تريد تثبيت برنامج التشغيل له.

5 انقر علامة التبويب **Driver** ← **Update Driver** ← **Browse my computer for driver software** (استعراض الكمبيوتر بحثًا عن برامج التشغيل).

- 6 انقر فوق **Browse** (استعراض) واستعرض للوصول إلى الموقع الذي سبق وأن نسخت إليه ملفات برنامج التشغيل.
- 7 انقر فوق اسم برنامج التشغيل **OK** (موافق) ← **Next** (التالي).
- 8 انقر فوق **Finish** (إنهاء) وأعد تشغيل الكمبيوتر.

:Microsoft Windows XP

- 1 انقر فوق زر **Start** (أبدأ) ← **Settings** (إعدادات) ← **Control Panel** (لوحة التحكم).
 - 2 انقر نقرًا مزدوجًا فوق الرمز **System** (النظام) و انقر فوق علامة التبويب **Hardware** (الجهاز).
 - 3 انقر فوق **Device Manager** (مدير الأجهزة).
-  **ملاحظة:** إذا كنت مسؤولاً عن الكمبيوتر، يتيح لك **Device Manager** (مدير الأجهزة) المتابعة؛ وإلا، اتصل بالمسؤول لإدخال **Device Manager** (مدير الأجهزة).
- 4 انقر فوق الرمز + المجاور للجهاز الذي تقوم بتثبيت برنامج التشغيل له (على سبيل المثال، الصوت أو الفيديو).
 - 5 انقر نقرًا مزدوجًا فوق اسم الجهاز الذي تريد تثبيت برنامج التشغيل له.
 - 6 انقر فوق **Driver** (برنامج التشغيل) ← **Update Driver** ← (تثبيت برنامج التشغيل) ← **Install from a list or specific location (Advanced)** (تثبيت من قائمة أو من موقع محدد (متقدم)) ثم انقر فوق **Next** (التالي).
 - 7 انقر فوق **Browse** (استعراض) واستعرض للوصول إلى الموقع الذي سبق وأن نسخت إليه ملفات برنامج التشغيل.
 - 8 انقر فوق اسم برنامج التشغيل **OK** (موافق) ← **Next** (التالي).
 - 9 انقر فوق **Finish** (إنهاء) وأعد تشغيل الكمبيوتر.

استعادة نظام التشغيل

يمكنك استعادة نظام التشغيل بالطرق التالية:

- تعيد أداة "استعادة النظام" لـ Microsoft Windows الكمبيوتر إلى حالة تشغيل سابقة دون التأثير على ملفات البيانات. استخدم **System Restore** (استعادة النظام) كحل أول لاستعادة نظام التشغيل والحفاظ على ملفات البيانات.
- تعمل ميزة **Dell Factory Image Restore** (استعادة النسخ الأصلية لبيانات Dell) (متاحة في نظام التشغيل Windows Vista) على استعادة القرص الصلب إلى حالة التشغيل التي كان عليها عند قيامك بشراء الكمبيوتر. يقوم البرنامج بحذف كافة البيانات الموجودة على القرص الصلب بشكل دائم وإزالة أية برامج تم تثبيتها بعد استلام الكمبيوتر.
- في حالة حصولك على وسائط **Operating System** (نظام التشغيل) مع جهاز الكمبيوتر الخاص بك، يمكنك استخدامها لاستعادة نظام التشغيل. ومع ذلك، يؤدي استخدام وسائط نظام التشغيل أيضًا إلى حذف كافة البيانات الموجودة على محرك القرص الصلب.

استخدام استعادة نظام Microsoft® Windows®

 **ملاحظة:** تمت كتابة الإجراءات المذكورة في هذا المستند للعرض الافتراضي في Windows، لذلك قد لا تنطبق إذا قمت بضبط كمبيوتر Dell™ على عرض Windows Classic (Windows الكلاسيكي).

بدء استعادة النظام

:Windows Vista

- 1 انقر فوق **Start** (ابدأ) .
 - 2 في مربع Start Search (بدء البحث)، اكتب System Restore (استعادة النظام) واضغط <Enter>.
-  **ملاحظة:** قد يظهر إطار **User Account Control**. إذا كنت مسؤول على الكمبيوتر، انقر **Continue** (متابعة) أو اتصل بالمسؤول للمتابعة إلى الإجراء المطلوب.
- 3 انقر **Next** (التالي) واتبع الأوامر المتبقية على الشاشة.

:Windows XP

-  **إشعار:** قبل استعادة الكمبيوتر إلى حالة تشغيل سابقة، قم بحفظ وإغلاق أية ملفات مفتوحة وإنهاء أية برامج مفتوحة. لا تقم بتغيير أو فتح أو حذف أية ملفات أو برامج حتى تكتمل استعادة النظام.
- 1 انقر فوق **Start** (ابدأ) ← **All Programs** (كل البرامج) ← **Accessories** (الملحقات) ← **System Tools** (أدوات النظام) ← **System Restore** (استعادة النظام).
 - 2 انقر فوق **Restore my computer to an earlier time** (استعادة الكمبيوتر إلى وقت سابق) أو **Create a restore point** (إنشاء نقطة استعادة).
 - 3 انقر فوق **Next** (التالي) واتبع باقي المطالبات التي تظهر على الشاشة.

التراجع عن آخر استعادة للنظام

 **إشعار:** قبل التراجع عن آخر استعادة للنظام، قم بحفظ وإغلاق جميع الملفات المفتوحة والخروج من أية برامج مفتوحة. لا تقم بتغيير أو فتح أو حذف أية ملفات أو برامج حتى تكتمل استعادة النظام.

:Windows Vista

- 1 انقر فوق **Start** .
- 2 في مربع Start Search (بدء البحث)، اكتب System Restore (استعادة النظام) واضغط <Enter>.
- 3 انقر فوق **Undo my last restoration** (التراجع عن آخر استعادة) ثم انقر **Next** (التالي).

- 1 انقر فوق **Start** (ابدأ) ← **All Programs** (كل البرامج) ← **Accessories** (الملحقات) ← **System Tools** (أدوات النظام) ← **System Restore** (استعادة النظام).
- 2 انقر فوق **Undo my last restoration** (التراجع عن آخر استعادة) ثم انقر **Next** (التالي).

استخدام استعادة النسخ الأصلية للبيانات من Dell

إشعار: يؤدي استخدام استعادة صورة ضبط المصنع لـ Dell إلى حذف كافة البيانات (علي سبيل المثال، المستندات وجدول البيانات ورسائل البريد الإلكتروني والصور الرقمية وملفات الموسيقى) الموجودة على محرك الأقراص الثابتة وإزالة أي برامج أو برامج تشغيل مثبتة بعد استلام الكمبيوتر. قم بإجراء نسخ احتياطي للبيانات قبل استخدام هذه الخيارات، إن أمكن. لا تستخدم Dell Factory Image Restore إلا إذا لم يود System Restore إلى حل مشكلة نظام التشغيل.

ملاحظة: قد لا يكون Dell Factory Image Restore متاحاً في دول معينة أو على أجهزة كمبيوتر معينة.

استعادة النسخ الأصلية لبيانات Dell (Windows Vista فقط)

- 1 قم بتشغيل الكمبيوتر.
 - 2 عند ظهور شعار Dell، اضغط على <F8> عدة مرات للوصول إلى إطار Vista Advanced Boot Options (خيارات التمهيد المتقدمة بنظام Vista).
 - 3 حدد **Repair Your Computer** (إصلاح الكمبيوتر). يظهر الإطار System Recovery Options (خيارات استعادة النظام).
 - 4 حدد شكل لوحة المفاتيح وانقر فوق **Next** (التالي).
 - 5 للوصول إلى خيارات الاستعادة، قم بتسجيل الدخول كمستخدم محلي.
 - 6 للوصول إلى مطالبة الأوامر، اكتب administrator (مسؤول) في حقل User Name (اسم المستخدم) ثم انقر فوق **OK** (موافق).
 - 7 انقر **Dell Factory Image Restore** (استعادة النسخ الأصلية للبيانات من Dell).
 - 8 **ملاحظة:** تبعاً للإعداد الذي قمت به، فإنك تحتاج إلى اختيار **Dell Factory Tools** (أدوات مصنع Dell)، ثم **Dell Factory Image Restore**. على شاشة الترحيب الخاصة بـ **Dell Factory Image Restore** (استعادة النسخ الأصلية للبيانات من Dell)، انقر فوق **Next** (التالي). تظهر شاشة **Confirm Data Deletion** (تأكيد حذف البيانات).
- إشعار:** إذا لم ترد متابعة Factory Image Restore، انقر فوق **Cancel** (إلغاء).

- 9 انقر على خانة التحديد لتأكيد أنك تريد متابعة إعادة تهيئة محرك الأقراص الثابتة واستعادة برامج النظام إلى إعدادات المصنع، ثم انقر فوق **Next** (التالي).
- تبدأ عملية الاستعادة وقد تستغرق خمس دقائق أو أكثر كي يتم الانتهاء منها. تظهر رسالة عند استعادة نظام التشغيل والتطبيقات المثبتة في المصنع إلى إعدادات المصنع.
- 10 انقر فوق **Finish** (إنهاء) لإعادة تشغيل الكمبيوتر.

Dell PC Restore (نظام التشغيل XP فقط)

- 1 قم بتشغيل الكمبيوتر.
- أثناء عملية التشغيل، يظهر شريط أزرق في أعلى الشاشة وعليه www.dell.com.
- 2 عند رؤية هذا الشريط الأزرق، اضغط <Ctrl><F11> على الفور.
- إذا لم تقم بضغط <Ctrl><F11> في الوقت المناسب، اترك الكمبيوتر ينهي عملية بدء التشغيل، ثم أعد تشغيل الكمبيوتر مرة أخرى.
- 3 انقر فوق Restore (استعادة) وفوق Confirm (تأكيد).
- تستغرق عملية الاستعادة ما بين 6 و10 دقائق لتكتمل.
- 4 عند مطالبتك، انقر Finish (إنهاء) لإعادة تشغيل الكمبيوتر.
- 5 عند مطالبتك، انقر فوق Yes (نعم).
- تتم إعادة تشغيل الكمبيوتر. نظراً لأنه قد تمت استعادة الكمبيوتر إلى حالة التشغيل الأصلية له، فإن الشاشات التي تظهر هي نفس الشاشة التي ظهرت عند تشغيل الكمبيوتر لأول مرة.
- 6 انقر فوق Next (التالي).
- تظهر شاشة "استعادة النظام" ويعاد تشغيل الكمبيوتر.
- 7 بعد أن يقوم الكمبيوتر بإعادة التشغيل، انقر فوق OK (موافق).

Windows XP: إزالة Dell PC Restore

➡ **إشعار:** تؤدي إزالة Dell PC Restore من على القرص الصلب إلى حذف أداة PC Restore المساعدة بشكل دائم مع على الكمبيوتر. بعد إزالة Dell PC Restore، لن تتمكن من استخدامه في استعادة نظام تشغيل الكمبيوتر.

يُنصح بالآلا تقوم بإزالة PC Restore من الكمبيوتر، حتى ولو بهدف توفير مساحة إضافية على القرص الصلب. إذا قمت بإزالة PC Restore من على القرص الصلب، لن يكون بمقدورك إعادة نظام تشغيل الكمبيوتر لديك إلى حالته الأصلية.

- 1 قم بتسجيل الدخول إلى الكمبيوتر بوصفك مسؤول محلي.
- 2 في برنامج Microsoft Windows Explorer، انتقل إلى `c:\dell\utilities\DSR`.

3 انقر نقرًا مزدوجاً على اسم الملف **DSRIRRemv2.exe**.

 **ملاحظة:** إذا لم يكن القسم الخاص ببرنامج PC Restore موجوداً على القرص الصلب لجهاز الكمبيوتر، تظهر رسالة تفيد تعذر العثور على القسم. انقر فوق **Quit** (إنهاء)، لأنه في هذه الحالة لا يوجد قسم لحذفه.

4 انقر فوق **OK** (موافق) لإزالة برنامج PC Restore من على القرص الصلب.

5 انقر فوق **Yes** (نعم) عند ظهور رسالة تأكيد.

يتم حذف قسم PC Restore ويتم إضافة مساحة القرص المتوفرة حديثاً.

6 انقر بزر الماوس الأيمن فوق **Local Disk (C)** في Windows Explorer، وانقر فوق **Properties** (خصائص) ثم تأكد من توفر المساحة الخالية الإضافية.

7 انقر فوق **Finish** (إنهاء) لإغلاق إطار **PC Restore Removal** (إزالة PC Restore) وإعادة تشغيل الكمبيوتر.

استخدام وسائط نظام التشغيل

قبل إعادة تثبيت نظام التشغيل، جرّب ما يلي:

- **Windows Device Driver Rollback** (انظر "العودة إلى الإصدار السابق من برنامج تشغيل الجهاز" في صفحة 54)
- **Microsoft System Restore** (انظر "Dell PC Restore (نظام التشغيل XP فقط)" في صفحة 59)

 **إشعار:** قبل القيام بالتثبيت، قم بعمل نسخ احتياطية لجميع ملفات البيانات الموجودة على محرك الأقراص الثابتة الأساسي إلى وسائط أخرى. للقيام بالتهيئة التقليدية لمحرك الأقراص الثابت، سيكون محرك الأقراص الثابت الأساسي هو أول محرك أقراص يكتشفه الكمبيوتر.

لإعادة تثبيت Windows، أنت بحاجة إلى وسائط نظام التشغيل **Dell™ Drivers and Utilities** (برامج التشغيل والأدوات المساعدة) من Dell. تحتوي وسائط **Dell Drivers and Utilities** (برامج التشغيل والأدوات المساعدة) على برامج التشغيل التي تم تثبيتها أثناء طلب الكمبيوتر. استخدم وسائط **Drivers and Utilities** (برامج التشغيل والأدوات المساعدة) من Dell لتحميل أي برامج تشغيل مطلوبة.

 **ملاحظة:** ووفقاً للمنطقة التي قمت بطلب الكمبيوتر منها أو ما إذا قمت بطلب الوسائط، قد لا يتم إرسال وسائط **Drivers and Utilities** (برامج التشغيل والأدوات المساعدة) من Dell ووسائط **Operating System** (نظام التشغيل) من Dell مع الكمبيوتر.

إعادة تثبيت نظام التشغيل Windows

قد تستغرق عملية إعادة التثبيت ما بين ساعة إلى ساعتين لتكتمل.

- 1 قم بحفظ وإغلاق أية ملفات مفتوحة، والخروج من أية برامج مفتوحة.
- 2 أدخل وسائط *Operating System* (نظام التشغيل).
- 3 إذا ظهرت الرسالة *Install Windows* (تثبيت نظام التشغيل Windows)، انقر فوق **Exit** (خروج).
- 4 قم بإعادة تشغيل الكمبيوتر.
عند ظهور شعار **DELL** اضغط على المفتاح **<F12>** على الفور.

 **ملاحظة:** إذا استمر الانتظار لفترة طويلة لحين ظهور شعار نظام التشغيل، فتابع الانتظار حتى ترى سطح مكتب **Microsoft® Windows**، وبعد ذلك أوقف تشغيل الكمبيوتر وأعد المحاولة.

 **ملاحظة:** تقوم الخطوات التالية بتغيير تتابع التمهيد لمرة واحدة فقط. في المرة التالية التي تقوم فيها بتشغيل الكمبيوتر، يتم تمهيده وفقاً للأجهزة المحددة في برنامج إعداد النظام.

- 5 عند ظهور قائمة أجهزة التمهيد قم بتمييز **CD/DVD/CD-RW Drive** واضغط على **<Enter>**.
- 6 اضغط على أي مفتاح من أجل **Boot from CD-ROM** التمهيد من **CD-ROM** (محرك الأقراص المضغوطة) واتبع التعليمات الموجودة على الشاشة لإكمال التثبيت.
- 7 أعد تثبيت برامج تشغيل الأجهزة، وبرنامج الحماية من الفيروسات، وبرامج أخرى.

6

البحث عن معلومات

ملاحظة: قد تكون بعض الميزات أو الوسائط اختيارية وقد لا يتم شحنها مع الكمبيوتر. قد لا تتوفر بعض الميزات أو الوسائط في بعض البلدان.

ملاحظة: يمكن شحن معلومات إضافية مع الكمبيوتر.

المحتويات	المستند/الوسائط/الملصق
<ul style="list-style-type: none">• استخدم Service Tag (رقم الخدمة) لتمييز الكمبيوتر الخاص بك عند استخدام موقع support.dell.com أو الاتصال بالدعم.• أدخل رمز Express Service لتوجيه مكالمتك عند الاتصال بالدعم	<p>Service Tag (رقم الخدمة)/ Code Express Service (رمز الخدمة السريعة)</p> <p>يوجد رمز الخدمة/رمز Express Service في الكمبيوتر.</p>
<p>ملاحظة: يوجد رمز الخدمة/رمز Service Express في الكمبيوتر.</p> <ul style="list-style-type: none">• أحد البرامج التشخيصية الخاصة بالكمبيوتر• برامج التشغيل الخاصة بالكمبيوتر <p>ملاحظة: يمكن العثور على تحديثات برامج التشغيل والتوثيق على الموقع support.dell.com.</p> <ul style="list-style-type: none">• برنامج نظام سطح المكتب (DSS)• ملفات التعريف	<p>وسائط برامج التشغيل والأدوات المساعدة</p> <p>تعد وسائط <i>Drivers and Utilities</i> (برامج التشغيل والأدوات المساعدة) قرص مضغوط أو قرص فيديو رقمي DVD وقد يتم شحنها مع الكمبيوتر.</p>
<p>ملاحظة: يمكن أن يتم تضمين ملفات التعريف بالوسائط لتوفير آخر التحديثات المتعلقة بالتغيرات التقنية التي تحدث في الكمبيوتر أو المواد المرجعية التقنية المتقدمة المخصصة للفنيين أو المستخدمين ذوي الخبرة.</p>	

إعادة تثبيت نظام التشغيل

وسائط نظام التشغيل

وسائط نظام التشغيل عبارة عن قرص مضغوط أو قرص فيديو رقمي DVD يمكن شحنه مع الكمبيوتر.

المحتويات	المستند/الوسائط/الملصق
<ul style="list-style-type: none"> • معلومات الضمان • البنود والشروط (الولايات المتحدة فقط) • إرشادات الأمان • المعلومات التنظيمية • معلومات التصميم المناسب لوضع الجسم • اتفاقية ترخيص المستخدم النهائي 	<p>معلومات الأمان، والمعلومات التنظيمية، ومعلومات الضمان، ومعلومات الدعم</p> <p>يمكن شحن هذا النوع من المعلومات مع الكمبيوتر. لمزيد من المعلومات حول أفضل ممارسات الأمان، انظر صفحة التوافق مع اللوائح على www.dell.com/regulatory_compliance.</p>
<ul style="list-style-type: none"> • كيفية فك الأجزاء واستبدالها • كيفية تهيئة إعدادات النظام • كيفية استكشاف المشكلات وإصلاحها 	<p>دليل الخدمة</p> <p>يمكن العثور على دليل الخدمة الخاص بالكمبيوتر على العنوان support.dell.com.</p>
<ul style="list-style-type: none"> • حول نظام التشغيل • استخدام الأجهزة وصيانتها • فهم تقنيات مثل RAID والإنترنت وتقنية Bluetooth® اللاسلكية والبريد الإلكتروني وشبكات الاتصال وغيرها. 	<p>دليل تقنية Dell</p> <p>يتوفر دليل تقنية Dell على العنوان support.dell.com.</p>
<ul style="list-style-type: none"> • يوفر مفتاح منتج نظام التشغيل الخاص بك. 	<p>ملصق ترخيص Microsoft® Windows®</p> <p>يوجد ترخيص Microsoft Windows في الكمبيوتر.</p>

الحصول على تعليمات

الحصول على المساعدة

⚠️ تنبيه: إذا أردت رفع غطاء الكمبيوتر، أفضل التيار عن الكمبيوتر وكابلات المودم أولاً من مصادر الكهرباء. اتبع إرشادات الأمان المرفقة بالكمبيوتر.

إذا صادفتك مشكلة في الكمبيوتر، يمكنك استكمال الخطوات السابقة لتشخيص واستكشاف المشكلة وعلاجها:

- 1 انظر "عندما تظهر القائمة الرئيسية لبرنامج Dell Diagnostics، حدد الاختبار الذي تريد تشغيله واتبع الإرشادات التي تظهر على الشاشة" في صفحة 50 للحصول على معلومات والتعرف على الإجراءات المتعلقة بالمشكلة التي تواجه الكمبيوتر لديك.
- 2 انظر "Dell Diagnostics" في صفحة 49 للاطلاع على الإجراءات المتعلقة بكيفية تشغيل Dell Diagnostics.
- 3 املاً "قائمة الفحص التشخيصية" في صفحة 67.
- 4 استخدم المجموعة الشاملة من خدمات Dell عبر الإنترنت المتوفرة على "دعم Dell" الموقع (support.dell.com) للحصول على تعليمات حول طريقة التثبيت وإجراءات استكشاف المشكلات وإصلاحها. راجع "الخدمات عبر الإنترنت" في صفحة 64 للاطلاع على قائمة أكثر شمولية من "دعم Dell" عبر الإنترنت.
- 5 وإذا لم يتم حل المشكلة من خلال الخطوات السابقة، راجع "الاتصال بشركة Dell" في صفحة 68.

ملاحظة: اتصل بـ "دعم Dell" من أحد الهواتف الموجودة بالقرب من الكمبيوتر المعطوب بحيث يمكنك لفريق الدعم مساعدتك من خلال اتباع كافة الإجراءات الضرورية. 

ملاحظة: قد لا يتوفر نظام "رمز Express Service الخاص بـ Dell" في جميع البلدان. وعندما يتم مطالبتك من خلال النظام الهاتفي التلقائي الخاص بـ Dell، أدخل رمز Express Service لتوجيه المكالمات مباشرة إلى مسؤول الدعم المختص. إذا لم يتوفر لديك رمز Express Service، افتح المجلد Dell Accessories وانقر فوق الرمز Express Service Code واتبع التوجيهات. للحصول على إرشادات حول استخدام "دعم Dell"، راجع "الدعم الفني وخدمة العملاء" في صفحة 64. 

ملاحظة: بعض من الخدمات التالية لا تتوفر دوماً في جميع المواقع خارج الولايات المتحدة. اتصل بممثل Dell المحلي لديك للحصول على معلومات حول مدى توفر الخدمات. 

الدعم الفني وخدمة العملاء

تتوفر خدمة الدعم من Dell للرد على استفساراتك المتعلقة بأجهزة Dell™. يستخدم فريق الدعم التشخيصات المستندة إلى الكمبيوتر لتوفير إجابات سريعة ودقيقة. للاتصال بخدمة "دعم Dell" راجع "قبل إجراء الاتصال" في صفحة 66، ثم راجع معلومات الاتصال الخاصة بمنطقتك للانتقال إلى support.dell.com.

DellConnect™

DellConnect عبارة عن أداة للاتصال السهل عبر الإنترنت، والتي تتيح لفريق الخدمة والدعم التابع لـ Dell إمكانية الوصول إلى الكمبيوتر لديك من خلال الاتصال واسع النطاق، وتشخيص المشكلة وعلاجها تحت إشرافك. لمزيد من المعلومات، اذهب إلى support.dell.com وانقر فوق **DellConnect**.

الخدمات عبر الإنترنت

يمكنك التعرف على منتجات وخدمات Dell من خلال مواقع ويب التالية:

www.dell.com

www.dell.com/ap (الدول الآسيوية/الباسيفيكية فقط)

www.dell.com/jp (اليابان فقط)

www.euro.dell.com (أوروبا فقط)

www.dell.com/la (دول أمريكا اللاتينية والكاريبي)

www.dell.ca (كندا فقط)

يمكنك الوصول إلى "دعم Dell" من خلال مواقع ويب وعناوين البريد الإلكتروني التالية:

- مواقع ويب الخاصة بدعم Dell:

support.dell.com

support.jp.dell.com (اليابان فقط)

support.euro.dell.com (أوروبا فقط)

- عناوين البريد الإلكتروني الخاصة بدعم Dell:

mobile_support@us.dell.com

support@us.dell.com

la-techsupport@dell.com (دول أمريكا اللاتينية والكاريبي فقط)

apsupport@dell.com (الدول الآسيوية/الباسيفيكية فقط)

- عناوين البريد الإلكتروني الخاصة بتسويق ومبيعات: Dell
apmarketing@dell.com (الدول الآسيوية/الباسيفيكية فقط)
- **sales_canada@dell.com** (كندا فقط)
- بروتوكول نقل الملفات المجهولة (FTP):
ftp.dell.com – تسجيل الدخول كمستخدم مجهول، واستخدام عنوان البريد الإلكتروني ككلمة مرور خاصة بك

خدمة AutoTech

خدمة الدعم التلقائي من Dell المعروفة باسم AutoTech— توفر إجابات مسجلة على الأسئلة المتداولة والتي يتم توجيهها من خلال عملاء Dell حول أجهزة الكمبيوتر المحمولة وأجهزة كمبيوتر سطح المكتب.

عندما ترغب في الاتصال بخدمة AutoTech، استخدم هاتف الاتصال النغمي باللمس لتحديد الموضوعات التي تناسب الأسئلة التي توجهها. للحصول على أرقام الهواتف للاتصال بمنطقة، راجع "الاتصال بشركة Dell" في صفحة 68.

خدمة حالة الطلب التلقائي

لمراجعة حالة منتجات Dell التي طلبت شرائها، يمكنك الذهاب إلى support.dell.com، أو يمكنك الاتصال بخدمة حالة الطلب التلقائي. تستمع إلى صوت مسجل يطلب منك إدخال المعلومات المطلوبة لتحديد موقعك وتقديم طلبك. للحصول على أرقام الهواتف للاتصال بمنطقة، راجع "الاتصال بشركة Dell" في صفحة 68.

المشكلات الخاصة بطلبك

إذا تعرضت لمشكلة أثناء تقديم الطلب، مثل ضياع بعض قطع الغيار أو استخدام قطع غيار خطأ أو إصدار فاتورة تحتوي على خطأ، اتصل بشركة Dell لطلب المساعدة المخصصة للعملاء. احرص على أن تتوفر لديك الفاتورة أو بيان التعبئة أثناء الاتصال. للحصول على أرقام الهواتف للاتصال بمنطقة، راجع "الاتصال بشركة Dell" في صفحة 68.

معلومات المنتج

إذا كنت تحتاج إلى معلومات حول المنتجات الأخرى التي توفرها شركة Dell، أو إذا كنت ترغب في الحصول على طلب محدد، تفضل بزيارة موقع ويب الخاص بشركة Dell على العنوان www.dell.com. للحصول على أرقام الهواتف للاتصال بمنطقة أو للتحدث إلى مسؤول المبيعات، راجع "الاتصال بشركة Dell" في صفحة 68.

إرجاع المنتجات للتمتع بخدمة الضمان أو استرداد المبلغ المدفوع

قم بتجهيز جميع المواد المطلوب إرجاعها، سواء للإصلاح أو لاسترداد المبلغ بالطريقة التالية:

- 1 اتصل بشركة Dell للحصول على "رقم اعتماد المنتج المطلوب إرجاعه" واكتبه بوضوح وبشكل ظاهر على الجزء الخارجي من الصندوق.
للحصول على أرقام الهواتف للاتصال بمنطقتك، راجع "الاتصال بشركة Dell" في صفحة 68. قم بتضمين نسخة من الفاتورة وخطاب يصف سبب الإرجاع.
 - 2 قم بتضمين نسخة من "قائمة الفحص التشخيصية" (راجع "قائمة الفحص التشخيصية" في صفحة 67)، مع توضيح الاختبارات التي أجريتها على المنتج وأي رسائل خطأ تم إبلاغك بها من خلال Dell Diagnostics (راجع "الاتصال بشركة Dell" في صفحة 68).
 - 3 قم بإرفاق أية ملحقات تخص الجزء (الأجزاء) الذي ستقوم بإرجاعه (كابلات الطاقة والأقراص المرنة للبرامج، والكتيبات، وغير ذلك) وذلك إذا كان الإرجاع سيتم بغرض رد الثمن.
 - 4 قم بتعبئة المدة المراد إرجاعها في مواد التعبئة الأصلية (أو مواد مكافئة لها).
- أنت مسؤول عن دفع تكلفة الشحن. أنت مسؤول أيضاً عن أي منتج يتم إرجاعه، بغرض ما يتعرض له المنتج من مخاطر الضياع خلال الشحن إلى Dell. لا يتم قبول طرود "الدفع عند الاستلام" (C.O.D). سيتم رفض استلام أي منتجات تفتقد إلى أي من المتطلبات السابقة من قبل منصة الاستلام التابعة لـ Dell حيث يتم إرجاع المنتج إليك مرة أخرى.

قبل إجراء الاتصال

 **ملاحظة:** احرص على أن يتوفر لديك رمز Express Service أثناء الاتصال. حيث يساعدك هذا الرمز على توجيه مكالمتك بطريقة أكثر كفاءة. وقد يتم مطالبتك بتوفير "رمز الخدمة" (الموجود على الجزء الخلفي أو السفلي من الكمبيوتر).

تذكر ملء "قائمة الفحص التشخيصية" (راجع "قائمة الفحص التشخيصية" في صفحة 67). وإذا لزم الأمر، قم بتشغيل الكمبيوتر قبل الاتصال بشركة Dell لطلب المساعدة والاتصال من أحد الهواتف الموجودة بالقرب من الكمبيوتر لديك. قد يُطلب منك كتابة بعض الأوامر على لوحة المفاتيح، أو إعداد معلومات تفصيلية أثناء العمليات، أو تجربة خطوات أخرى لإصلاح العطل لا تتم إلا على الكمبيوتر نفسه. تأكد من توفر المستندات الخاصة بالكمبيوتر.

 **تنبيه:** قبل الشروع في أي إجراء من الإجراءات الموضحة في هذا القسم، اقرأ إرشادات الأمان التي تم شحنها مع الكمبيوتر الخاص بك. من أجل المزيد من المعلومات حول أفضل ممارسات الأمان، انظر صفحة التوافق مع اللوائح على www.dell.com/regulatory_compliance.

قائمة الفحص الشخصية

الاسم:

التاريخ:

العنوان:

رقم الهاتف:

رمز الخدمة (الرمز الشريطي الموجود على الجزء الخلفي أو السفلي من الكمبيوتر):

رمز Express Service:

"رقم اعتماد المنتج المطلوب إرجاعه" (في حالة توفيره من خلال الفني المختص بتوفير دعم Dell):

نظام التشغيل والإصدار:

الأجهزة:

بطاقات التوسيع:

هل أنت متصل بإحدى الشبكات؟ نعم / لا

الشبكة والإصدار ومهايئ الشبكة:

البرامج والإصدارات:

راجع معلومات نظام التشغيل لتحديد محتويات ملفات بدء تشغيل النظام. إذا كان الكمبيوتر متصلاً بإحدى الطابعات، فقم بطباعة كل ملف. أو قم بتسجيل محتويات كل ملف قبل الاتصال بـ Dell.

رسائل الخطأ أو رمز الرنين أو الرمز التشخيصي:

وصف المشكلة وإجراءات استكشاف المشكلات وإصلاحها التي تقوم باتباعها:

الاتصال بشركة Dell

بالنسبة للعملاء الموجودين في الولايات المتحدة، يمكنهم الاتصال بـ 800-WWW-DELL (800-999-3355).

 **ملاحظة:** إذا لم يتوفر لديك اتصال نشط بالإنترنت، يمكنك العثور على معلومات الاتصال الموجودة على فاتورة الشراء وبيان التعبئة أو الفاتورة أو كتالوج منتج Dell.

توفر شركة Dell العديد من خيارات الدعم والخدمة عبر الإنترنت وعبر الهاتف. وتختلف إمكانية التوفر حسب البلد والمنتج، وبعض الخدمات قد لا تكون متوفرة في منطقتك. للاتصال بشركة Dell فيما يتعلق بالمبيعات أو الدعم التقني أو أي موضوعات تتعلق بخدمة العملاء:

- 1 تفضل بزيارة الموقع support.dell.com، وحدد بلدك أو منطقتك في القائمة المنسدلة **Choose A Country/Region** (اختر البلد / المنطقة) الموجودة في الجزء السفلي من الصفحة.
- 2 انقر فوق **Contact Us** (اتصل بنا) الموجود في الجانب الأيسر من الصفحة وحدد الخدمة المناسبة لك أو ارتباط الدعم حسب احتياجاتك.
- 3 اختر طريقة الاتصال بشركة Dell المناسبة لك.

فهرس

إعادة التثبيت البرامج، 51 برامج التشغيل والأدوات المساعدة، 52	انفاقية ترخيص المستخدم النهائي (EULA)، 62
الاتصال الشاشة، 17 الشبكة، 23 المودم، 21 كابيل الشبكة، 21 كابلات الطاقة، 22 الإنترنت، 28 الاتصال بـ Dell، 63، 68 الإعداد الإنترنت، 28 الإعداد الإعداد السريع، 17 الكمبيوتر، 17 تثبيت الكمبيوتر في مكان مغلق، 26 الإنترنت الاتصال، 28 الإعداد، 28 البحث عن المعلومات، 61 البرامج استكشاف المشكلات وإصلاحها، 49 التحديثات، 49 استكشاف المشكلات وإصلاحها، 48	أرقام الهواتف، 68 استعادة النسخ الأصلية لبيانات Dell، 56 استعادة النظام، 54، 55 استكشاف ا، 46 استكشاف المشكلات وإصلاحها Dell Diagnostics، 49 أعطال ا، 47 الاستعادة إلى الحالة السابقة، 54، 55 البرامج، 47، 48 الذاكرة، 47 استكشاف المشكلات وإصلاحها، 45 ظروف مصابيح الطاقة، 46 الكمبيوتر لا يستجيب، 47 البرامج وتوافق نظام التشغيل Windows، 48، 62 الشاشة الزرقاء، 48 البرامج، 49 تلميحات، 50

المواصفات	
الجوانب البيئية، 44	
الذاكرة، 35، 36	
الصوت، 36	
الطاقة، 42، 43	
الفيديو، 36	
الكل، 35	
المعالج، 35	
المكونات المادية، 43، 44	
الموصلات، 39	
محركات الأقراص، 37	
معلومات النظام، 35	
مفاتيح التحكم والمصابيح، 41، 42	
ناقل التوسيع، 36	
الوسائط	
برامج التشغيل والأدوات المساعدة، 61	
نظام التشغيل، 61	
امج وتوافق نظام التشغيل Windows، 48	

ب

برامج التشغيل، 51	
وسائط برامج التشغيل و، 61	
إعادة التثبيت، 52	
التعريف، 51	
الرجوع إلى إصدار سابق، 52	
برنامج نظام سطح المكتب، 61	

د

دليل الخدمة، 62	
دليل تقنية Dell، 62	

البرنامج	
إعادة التثبيت، 51	
البنود والشروط، 62	
التحديثات	
البرامج والأجهزة، 49	
التشخيصات	
Dell، 49	
الدعم، 63	
الاتصال بـ Dell، 68	
الخدمة عبر الإنترنت، 64	
DellConnect، 64	
إقليمي، 64	
الدعم الفني وخدمة العملاء، 64	
الذاكرة	
استكشاف المشكلات وإصلاحها، 47	
الشبكات، 23	
الاتصال، 23	
الطاقة	
استكشاف المشكلات وإصلاحها، 46	
ظروف مصابيح الطاقة، 46	
المشكلات	
الاستعادة إلى الـ، 55	
المعالجات	
معالج نقل الملفات والإعدادات، 30	
المعلومات، 61	
دليل تقنية Dell، 62	
دليل الخدمة، 62	
المعلومات التنظيمية، 62	
المنظر	
أمامي، 10، 13، 15	
خلفي، 8، 11، 14، 15	
موصلات اللوحة الخلفية، 9، 12، 14، 16	

ر

رمز Express Service، 61

رموز الخدمة، 61

و

وسائط برامج التشغيل والأدوات المسا
عدة، 52

49، Dell Diagnostics

وسائط نظام التشغيل، 61

D

Dell

الاتصال، 63، 68

تحديثات البرامج، 50

الأداة المساعدة للدعم، 50

خدمة التحديث التقني، 49

الدعم الفني وخدمة العملاء، 64

49، Dell Diagnostics

البدء من محرك الأقراص الثابتة، 49

البدء من وسائط برامج التشغيل والأدوات
المساعدة، 50

64، DellConnect

W

Windows Vista

استعادة النظام، 54

استعادة صورة Dell الخاصة

بالمصنع، 56

إعادة التثبيت، 61

م

معالج نقل الملفات والإعدادات، 30

معلومات الأمان، 62

معلومات التصميم المناسب لوضع الجسم، 62

معلومات الدعم، 62

معلومات الضمان، 62

مفتاح منتج نظام التشغيل، 62

ملصق الترخيص، 62

ملصق ترخيص Windows، 62

ن

نظام ال-، 54

نظام التشغيل

استعادة صورة Dell الخاصة

بالمصنع، 56، 61

إعادة التثبيت، 61

الوسائط، 58

نقل المعلومات، 30

Windows XP

- العودة إلى إصدار سابق من برنامج تشغيل الجهاز، 52
- استعادة برنامج تشغيل الجهاز، 52
- إعداد اتصال الإنترنت، 29
- استعادة النظام، 54، 55
- معالج نقل الملفات والإعدادات، 30
- إعادة التثبيت، 61

- الرجوع إلى إصدار لأحد برامج تشغيل الجهاز السابق، 52
- معالج توافق البرامج، 48

Windows Vista

- الرجوع إلى الحالة السابقة لبرنامج تشغيل الجهاز، 52
- استعادة صورة Dell الخاصة بالمصنع، 56