

Dell™ OptiPlex™ 745c

# Guida dell'utente

## N.B., Avvisi e Attenzione



**N.B.** Un N.B. indica informazioni importanti che contribuiscono a migliorare l'utilizzo del computer.



**AVVISO:** Un AVVISO indica un potenziale danno all'hardware o perdita di dati, e suggerisce come evitare il problema.



**ATTENZIONE:** Un messaggio di **ATTENZIONE** indica un rischio di danni materiali, lesioni personali o morte.

Se si è acquistato un computer Dell™ Serie n, qualsiasi riferimento in questo documento ai sistemi operativi Microsoft® Windows® non è applicabile.

---

**Le informazioni contenute nel presente documento sono soggette a modifiche senza preavviso.**

**© 2007 Dell Inc. Tutti i diritti riservati.**

È severamente vietata la riproduzione, con qualsiasi strumento, senza l'autorizzazione scritta di Dell Inc.

Marchi commerciali utilizzati in questo testo: *Dell*, il logo *DELL*, *OptiPlex*, *Inspiron*, *Dimension*, *Latitude*, *Dell Precision*, *DellNet*, *TravelLite*, *Dell OpenManage*, *PowerVault*, *Axim*, *PowerEdge*, *PowerConnect* e *PowerApp* sono marchi commerciali di Dell Inc.; *Intel*, *Pentium* e *Celeron* sono marchi depositati di Intel Corporation; *Microsoft*, *MS-DOS*, *Vista* e *Windows* sono marchi depositati di Microsoft Corporation; *IBM* è un marchio depositato di International Business Machines Corporation; *ENERGY STAR* è un marchio depositato dell'ente U.S. Environmental Protection Agency. Dell Inc., in qualità di partner di ENERGY STAR, ha determinato che questo prodotto è conforme alle specifiche ENERGY STAR per il risparmio energetico.

Altri marchi e nomi commerciali possono essere utilizzati in questo documento sia in riferimento alle aziende che rivendicano il marchio e i nomi che ai prodotti stessi. Dell Inc. nega qualsiasi partecipazione di proprietà relativa a marchi e nomi commerciali diversi da quelli di sua proprietà.

**Modello DCSM**

**Gennaio 2007**

**TJ022**

**Rev. A00**

# Sommario

1	Ricerca di informazioni	
2	Operazioni preliminari	
	<b>Strumenti consigliati</b> . . . . .	<b>15</b>
	<b>Spegnimento del computer</b> . . . . .	<b>15</b>
	<b>Interventi preliminari sui componenti interni del computer</b> . . . . .	<b>16</b>
3	Interruttore di apertura del telaio	
	<b>Rimozione dell'interruttore di apertura telaio</b> . . . . .	<b>17</b>
	Computer minitorre . . . . .	18
	<b>Ricollocamento dell'interruttore di apertura telaio</b> . . . . .	<b>18</b>
	<b>Ripristino del rivelatore di apertura del telaio</b> . . . . .	<b>19</b>
4	Computer minitorre	
	<b>Informazioni sul computer minitorre</b> . . . . .	<b>21</b>
	Vista anteriore . . . . .	21
	Vista posteriore . . . . .	23
	Connettori del pannello posteriore . . . . .	24
	<b>Esplorazione dell'interno del computer</b> . . . . .	<b>26</b>
	Componenti della scheda di sistema . . . . .	27
	<b>Specifiche del computer minitorre</b> . . . . .	<b>29</b>
	<b>Rimozione del coperchio del computer</b> . . . . .	<b>35</b>
	<b>Pannello d'I/O</b> . . . . .	<b>37</b>
	Rimozione del pannello d'I/O . . . . .	37
	Ricollocamento del pannello d'I/O . . . . .	38

## 5 Unità

<b>Istruzioni generali sull'installazione</b> . . . . .	<b>40</b>
Collegamento dei cavi delle unità . . . . .	40
Connettori dell'interfaccia delle unità . . . . .	40
Connettori dei cavi di alimentazione . . . . .	41
Collegamento e scollegamento dei cavi delle unità . . . . .	41
<b>Disco rigido</b> . . . . .	<b>42</b>
Rimozione di un disco rigido . . . . .	42
Installazione di un disco rigido . . . . .	43
Aggiunta di un disco rigido secondario . . . . .	46
<b>Inserti del pannello delle unità</b> . . . . .	<b>48</b>
<b>Unità disco floppy</b> . . . . .	<b>50</b>
Rimozione dell'unità disco floppy . . . . .	50
Installazione dell'unità disco floppy . . . . .	51
<b>Unità ottica</b> . . . . .	<b>53</b>
Rimozione dell'unità ottica . . . . .	53
Installazione dell'unità ottica . . . . .	54

## 6 Schede di espansione

<b>Installazione di una scheda di espansione</b> . . . . .	<b>58</b>
<b>Rimozione di una scheda di espansione</b> . . . . .	<b>62</b>
<b>Alimentatore</b> . . . . .	<b>65</b>
Sostituzione dell'alimentatore . . . . .	65
Connettori di alimentazione c.c. . . . .	67
<b>Processore</b> . . . . .	<b>73</b>
Rimozione del processore . . . . .	73
Installazione del processore . . . . .	75

## 7 Caratteristiche avanzate

<b>Controllo della tecnologia LegacySelect</b> . . . . .	<b>79</b>
<b>Gestione ottimale</b> . . . . .	<b>79</b>
Applicazioni di Dell OpenManage™ . . . . .	79

Dell Client Manager (DCM) . . . . .	80
Console di Dell Client Manager (DCM) . . . . .	80
Tecnologia Active Management . . . . .	80
Funzioni iAMT . . . . .	81
Gestione fuori banda . . . . .	81
Accesso all'impostazione di iAMT . . . . .	82
Disattivazione di iAMT . . . . .	82
Provisioning USB . . . . .	82
Funzioni di AMT non supportate . . . . .	82
<b>Protezione fisica . . . . .</b>	<b>83</b>
Rilevamento di apertura del telaio . . . . .	83
Impostazioni delle opzioni . . . . .	83
Anello del lucchetto e slot per cavo di sicurezza . . . . .	84
<b>Trusted Platform Module (TPM, Modulo di piattaforma fidata) . . . . .</b>	<b>84</b>
Abilitazione della funzionalità TPM . . . . .	84
<b>Software di gestione della protezione . . . . .</b>	<b>85</b>
<b>Software di localizzazione del computer . . . . .</b>	<b>85</b>
<b>Informazioni sulle smart card e sui lettori di impronte digitali . . . . .</b>	<b>85</b>
<b>Protezione della password . . . . .</b>	<b>86</b>
Password del sistema . . . . .	86
Impostazioni delle opzioni . . . . .	86
Assegnazione di una password del sistema . . . . .	86
Immissione della password del sistema . . . . .	87
Eliminazione o modifica di una password del sistema esistente . . . . .	87
Password dell'amministratore . . . . .	88
Impostazioni delle opzioni . . . . .	88
Assegnazione della password dell'amministratore . . . . .	88
Funzionamento del computer quando è abilitata la password dell'amministratore . . . . .	89
Eliminazione o modifica di una password dell'amministratore esistente . . . . .	89
Disattivazione di una password dimenticata e impostazione di una nuova password . . . . .	89
<b>Installazione del sistema . . . . .</b>	<b>89</b>
Panoramica . . . . .	89

Accesso all'Installazione del sistema . . . . .	90
Schermate dell'Installazione del sistema . . . . .	90
Opzioni dell'Installazione del sistema. . . . .	91
Sequenza di avvio. . . . .	97
Impostazione delle opzioni. . . . .	97
Modifica della sequenza di avvio per l'avvio attuale . . . . .	97
Modifica della sequenza di avvio per avvii futuri . . . . .	98
<b>Avvio da una periferica USB . . . . .</b>	<b>98</b>
Chiave di memoria . . . . .	98
Unità disco floppy. . . . .	99
<b>Impostazioni dei ponticelli . . . . .</b>	<b>99</b>
<b>Cancellazione delle password dimenticate . . . . .</b>	<b>99</b>
<b>Cancellazione delle opzioni CMOS . . . . .</b>	<b>100</b>
<b>Tecnologia Hyper-Threading e Dual-Core. . . . .</b>	<b>101</b>
<b>Gestione del risparmio di energia . . . . .</b>	<b>101</b>
8 Batteria	
<b>Sostituzione della batteria . . . . .</b>	<b>103</b>
9 Sostituzione della scheda di sistema	
Rimozione della scheda di sistema . . . . .	107
Viti della scheda del sistema minitorre . . . . .	108
Ricollocamento della scheda di sistema . . . . .	108
10 Memoria	
<b>Informazioni sulla memoria DDR2 . . . . .</b>	<b>109</b>
<b>Gestione memoria su configurazioni con 4 GB o superiori     (solo per sistemi operativi a 32 bit) . . . . .</b>	<b>110</b>
<b>Rimozione della memoria . . . . .</b>	<b>111</b>
<b>Installazione della memoria . . . . .</b>	<b>112</b>

## 11 Ricollocamento del coperchio del computer

## 12 Pulizia del computer

<b>Computer, tastiera e monitor</b> . . . . .	<b>117</b>
<b>Mouse</b> . . . . .	<b>117</b>
Pulizia di un mouse non ottico . . . . .	117
Pulizia di un mouse ottico . . . . .	118
<b>Unità disco floppy</b> . . . . .	<b>118</b>
<b>CD e DVD</b> . . . . .	<b>118</b>

## 13 Reinstallazione dei driver e del sistema operativo

<b>Driver</b> . . . . .	<b>119</b>
Definizione di driver . . . . .	119
Identificazione di driver . . . . .	119
Reinstallazione dei driver e delle utilità . . . . .	120
Uso di Ripristino driver di periferica Windows XP . . . . .	120
Uso del CD Drivers and Utilities opzionale . . . . .	120
<b>Uso del Ripristino configurazione di sistema di Microsoft® Windows® XP</b> . . . . .	<b>121</b>
Creazione di un punto di ripristino . . . . .	121
Ripristino del computer a uno stato operativo precedente . . . . .	122
Annullamento dell'ultimo Ripristino configurazione di sistema . . . . .	122
Abilitazione del Ripristino configurazione di sistema . . . . .	123
<b>Reinstallazione di Microsoft Windows XP</b> . . . . .	<b>123</b>
Operazioni preliminari . . . . .	123
Reinstallazione di Windows XP . . . . .	123
Avvio dal CD Sistema operativo . . . . .	124
Installazione di Windows XP . . . . .	124

## 14 Soluzione dei problemi

<b>Suggerimenti per la risoluzione dei problemi</b> . . . . .	<b>127</b>
<b>Problemi relativi alla batteria</b> . . . . .	<b>127</b>

<b>Problemi relativi alla scheda . . . . .</b>	<b>127</b>
<b>Problemi relativi alle unità . . . . .</b>	<b>129</b>
Problemi relativi all'unità ottica . . . . .	129
Problemi relativi alla scrittura su un'unità CD/DVD-RW . . . . .	130
Problemi relativi al disco rigido . . . . .	130
<b>Problemi relativi alla posta elettronica, al modem e a Internet . . . . .</b>	<b>130</b>
<b>Problemi relativi alla tastiera . . . . .</b>	<b>131</b>
<b>Problemi relativi alla ventola . . . . .</b>	<b>132</b>
<b>Blocchi e problemi relativi al software . . . . .</b>	<b>132</b>
Il computer non si avvia . . . . .	132
Il computer smette di rispondere . . . . .	132
Un programma smette di rispondere . . . . .	133
Un programma si blocca ripetutamente . . . . .	133
Viene visualizzata una schermata completamente blu . . . . .	133
Altri problemi relativi al software . . . . .	133
<b>Problemi relativi alla memoria . . . . .</b>	<b>134</b>
<b>Problemi relativi al mouse . . . . .</b>	<b>135</b>
<b>Problemi relativi alla rete . . . . .</b>	<b>136</b>
<b>Problemi relativi all'alimentazione . . . . .</b>	<b>136</b>
<b>Problemi relativi alla stampante . . . . .</b>	<b>137</b>
<b>Ripristino delle impostazioni predefinite . . . . .</b>	<b>138</b>
<b>Problemi relativi alle periferiche seriali o parallele . . . . .</b>	<b>139</b>
<b>Problemi relativi all'audio ed agli altoparlanti . . . . .</b>	<b>139</b>
Assenza di audio dagli altoparlanti . . . . .	139
Assenza di audio dalle cuffie . . . . .	141
<b>Problemi relativi al video ed al monitor . . . . .</b>	<b>141</b>
Se sullo schermo non appare nessuna immagine . . . . .	141
Se i caratteri sullo schermo sono difficili da leggere . . . . .	142



## 15 Caratteristiche di Microsoft® Windows® XP e Windows® Vista™

<b>Trasferimento delle informazioni a un nuovo computer</b> . . . . .	<b>143</b>
Esecuzione del Trasferimento guidato file e impostazioni col CD Sistema operativo . . . . .	143
Esecuzione del Trasferimento guidato file e impostazioni senza il CD Sistema operativo . . . . .	144
Windows Vista™ . . . . .	146
<b>Microsoft® Windows Vista™</b> . . . . .	<b>146</b>
Aggiornamento a Microsoft Windows Vista. . . . .	146
Operazioni preliminari . . . . .	147
<b>Account utente e Cambio rapido utente</b> . . . . .	<b>148</b>
Aggiunta di account utente . . . . .	148
Cambio rapido utente . . . . .	148
<b>Installazione di una rete domestica e per ufficio</b> . . . . .	<b>149</b>
Collegamento a una scheda di rete. . . . .	149
Installazione guidata rete . . . . .	149

## 16 Strumenti e utilità per la risoluzione dei problemi

<b>Dell Diagnostics</b> . . . . .	<b>151</b>
Quando utilizzare il programma Dell Diagnostics . . . . .	151
Avvio del programma Dell Diagnostics dal disco rigido . . . . .	151
Avvio del programma Dell Diagnostics dal CD Drivers and Utilities (opzionale) . . . . .	152
Main Menu (Menu principale) di Dell Diagnostics . . . . .	152
<b>Indicatori del sistema</b> . . . . .	<b>154</b>
<b>Indicatori della diagnostica</b> . . . . .	<b>155</b>
<b>Codici bip</b> . . . . .	<b>158</b>
<b>Messaggi di errore</b> . . . . .	<b>159</b>
<b>Risoluzione di incompatibilità del software e dell'hardware.</b> . . . . .	<b>164</b>
Microsoft® Windows® XP. . . . .	164

## 17 Come ottenere assistenza

<b>Come ottenere assistenza</b> . . . . .	<b>165</b>
Servizi in linea . . . . .	165
Servizio AutoTech . . . . .	166
Servizio automatizzato di controllo dello stato dell'ordine . . . . .	167
Servizio di supporto . . . . .	167
<b>Problemi relativi a un ordine</b> . . . . .	<b>167</b>
<b>Informazioni sul prodotto</b> . . . . .	<b>167</b>
<b>Restituzione di prodotti per riparazione o rimborso durante il periodo di garanzia</b> . . . . .	<b>167</b>
<b>Prima di chiamare</b> . . . . .	<b>168</b>
<b>Come contattare la Dell</b> . . . . .	<b>169</b>

## 18 Garanzia

## 19 Avvisi FCC (solo per gli Stati Uniti)

FCC Classe B . . . . .	191
------------------------	-----

Glossario . . . . .	193
---------------------	-----

# Ricerca di informazioni

 **N.B.** Alcune funzioni o applicazioni multimediali potrebbero essere opzionali e non fornite con il computer. Alcune funzioni o applicazioni multimediali potrebbero non essere disponibili in alcuni Paesi.

 **N.B.** Informazioni supplementari potrebbero essere fornite assieme al computer.

---

## Cosa si ricerca?

- Un programma diagnostico per il computer
- Driver per il computer
- Documentazione del computer
- Documentazione delle periferiche
- Desktop System Software (DSS)

---

## Si trova qui

### CD Drivers and Utilities (noto anche come ResourceCD)

**N.B.** Il CD *Drivers and Utilities* può essere opzionale e potrebbe non essere spedito col computer.

La documentazione e i driver sono già installati nel computer. È possibile utilizzare il CD per reinstallare i driver (consultare "Reinstallazione dei driver e delle utilità" a pagina 120), per eseguire il programma Dell Diagnostics (consultare "Dell Diagnostics" a pagina 151) o per accedere alla documentazione.



I file Leggimi possono essere compresi nel CD per fornire gli aggiornamenti dell'ultimo minuto a proposito di modifiche tecniche operate nel computer o materiale di riferimento tecnico avanzato per assistenti tecnici o utenti esperti.

**N.B.** Aggiornamenti dei driver e della documentazione sono disponibili all'indirizzo [support.dell.com](http://support.dell.com).

- 
- Come impostare il computer
  - Informazioni di base sulla risoluzione dei problemi
  - Come eseguire il programma Dell Diagnostics
  - Codici di errore e indicatori della diagnostica
  - Strumenti e utilità
  - Come rimuovere ed installare i componenti

### Guida di consultazione rapida

**N.B.** Questo documento potrebbe essere opzionale e potrebbe non essere spedito con il computer.



**N.B.** Questo documento è disponibile in formato PDF all'indirizzo [support.dell.com](http://support.dell.com).

---

## Cosa si ricerca?

- Informazioni sulla garanzia
- Termini e condizioni (solo per gli Stati Uniti)
- Istruzioni di sicurezza
- Informazioni sulle normative
- Informazioni sull'ergonomia
- Contratto di licenza Microsoft con l'utente finale

## Si trova qui

### Guida alle informazioni sul prodotto Dell™



- 
- Numero di servizio e codice di servizio espresso
  - Etichetta di licenza di Microsoft Windows

### Numero di servizio e Licenza di Microsoft® Windows®

Queste etichette si trovano sul computer.

- Usare il Numero di servizio per identificare il computer quando si utilizza [support.dell.com](http://support.dell.com) o si contatta il supporto.



- Immettere il codice di servizio espresso per smistare la telefonata quando ci si rivolge al supporto.

Cosa si ricerca?	Si trova qui
<ul style="list-style-type: none"> <li>• Soluzioni — suggerimenti per la risoluzione dei problemi, articoli di tecnici, corsi in linea, domande frequenti</li> <li>• Comunità — discussione in linea con altri clienti Dell</li> <li>• Aggiornamenti — informazioni di aggiornamento per componenti, quali ad esempio la memoria, il disco rigido e il sistema operativo</li> <li>• Servizio clienti — recapiti, informazioni sullo stato dell'ordine e della richiesta di assistenza, sulla garanzia e sulle riparazioni</li> <li>• Servizio e supporto — stato della richiesta di assistenza, contratto di assistenza, discussioni in linea con il supporto tecnico</li> <li>• Riferimenti — documentazione per il computer, dettagli sulla configurazione del computer, specifiche dei prodotti e white paper</li> <li>• Download — aggiornamenti di driver, patch e software certificati</li> <li>• Desktop System Software (DSS) — Se si reinstalla il sistema operativo per il computer, è necessario anche reinstallare l'utilità DSS. L'utilità DSS fornisce aggiornamenti critici per il sistema operativo e supporto per unità disco floppy USB Dell™ da 3,5 pollici, processori Intel®, unità ottiche e periferiche USB. DSS è necessario per il corretto funzionamento del computer Dell. Il software rileva automaticamente il computer e il sistema operativo e installa gli aggiornamenti adeguati alla configurazione.</li> </ul>	<p data-bbox="719 232 1318 262"><b>Sito Web del supporto tecnico della Dell — <a href="http://support.dell.com">support.dell.com</a></b></p> <p data-bbox="719 267 1318 326"><b>N.B.</b> Selezionare il Paese o il settore commerciale per visualizzare il corretto sito del supporto.</p> <p data-bbox="719 821 1318 847">Per scaricare Desktop System Software:</p> <ol style="list-style-type: none"> <li data-bbox="733 855 1318 914">1 Visitare <a href="http://support.dell.com">support.dell.com</a>, selezionare il Paese o il settore commerciale e immettere il Numero di servizio.</li> <li data-bbox="733 920 1318 946">2 Selezionare <b>Drivers &amp; Downloads</b> e fare clic su <b>Go (Vai)</b>.</li> <li data-bbox="733 951 1318 1010">3 Fare clic sul sistema operativo e ricercare la parola chiave <i>Desktop System Software</i>.</li> </ol> <p data-bbox="719 1015 1318 1074"><b>N.B.</b> L'interfaccia dell'utente <a href="http://support.dell.com">support.dell.com</a> potrebbe variare in base alle selezioni.</p>
<ul style="list-style-type: none"> <li>• Come usare Windows XP</li> <li>• Come gestire programmi e file</li> <li>• Come personalizzare il desktop</li> </ul>	<p data-bbox="719 1100 1318 1130"><b>Guida in linea e supporto tecnico di Windows</b></p> <ol style="list-style-type: none"> <li data-bbox="733 1135 1318 1161">1 Fare clic su <b>Start</b>→ <b>Guida in linea e supporto tecnico</b>.</li> <li data-bbox="733 1166 1318 1225">2 Digitare una parola o una frase che descriva il problema e fare clic sull'icona a forma di freccia.</li> <li data-bbox="733 1230 1318 1256">3 Fare clic sull'argomento che descrive il problema.</li> <li data-bbox="733 1262 1318 1288">4 Seguire le istruzioni visualizzate.</li> </ol>

---

**Cosa si ricerca?**

- Come reinstallare il sistema operativo

---

**Si trova qui****CD Sistema operativo**

**N.B.** Il CD *Sistema operativo* può essere opzionale e potrebbe non essere spedito col computer.

Il sistema operativo è già installato nel computer. Utilizzare il CD *Sistema operativo* per reinstallare il sistema operativo. Consultare "Reinstallazione di Windows XP" a pagina 123.



Dopo la reinstallazione del sistema operativo, utilizzare il CD *Drivers and Utilities* opzionale (*ResourceCD*) per reinstallare i driver per le periferiche fornite assieme al computer. Per maggiori informazioni, consultare "CD Drivers and Utilities (noto anche come ResourceCD)" a pagina 11.

L'etichetta del product key del sistema operativo si trova sul computer (consultare "Numero di servizio e Licenza di Microsoft® Windows®" a pagina 12).

**N.B.** Il colore del CD varia in base al sistema operativo ordinato.

---

## Operazioni preliminari

Questo capitolo illustra le procedure per la rimozione e l'installazione dei componenti nel computer. Salvo altresì indicato, ogni procedura presuppone che esistano le seguenti condizioni:

- L'utente ha eseguito la procedura in "Spegnimento del computer" a pagina 15 e "Interventi preliminari sui componenti interni del computer" a pagina 16.
- L'utente ha letto le informazioni sulla sicurezza nella *Guida alle informazioni sul prodotto di Dell™*.
- Un componente può essere sostituito eseguendo la procedura di rimozione nell'ordine inverso.

## Strumenti consigliati

Le procedure in questo documento possono richiedere gli strumenti seguenti:

- Cacciavite a lama piatta piccolo
- Giravite a croce
- Disco floppy o CD del programma per l'aggiornamento del BIOS flash

## Spegnimento del computer

➡ **AVVISO:** Per evitare la perdita di dati, salvare e chiudere eventuali file aperti, quindi uscire da eventuali programmi aperti prima di spegnere il computer.

1 Arrestare il sistema operativo:

- a Salvare e chiudere eventuali file aperti e arrestare i programmi in esecuzione, quindi fare clic sul pulsante **Start** e fare clic su **Spegni computer**.
- b Nella finestra **Spegni computer**, fare clic su **Spegni**.  
Il computer si spegne dopo che il processo di arresto del sistema operativo termina.

2 Assicurarsi che il computer e le periferiche collegate siano spenti.

Se il computer e le periferiche collegate non si sono spenti automaticamente durante l'arresto del sistema operativo, spegnerli ora.

➡ **AVVISO:** Non si consiglia di spegnere il computer senza arrestare il sistema operativo poiché si potrebbero perdere dati. Se, tuttavia, è necessario, è possibile farlo tenendo premuto il pulsante di alimentazione per 6 secondi.

## Interventi preliminari sui componenti interni del computer

Per proteggere il computer da eventuali danni e per garantire la sicurezza personale, attenersi alle indicazioni sulla sicurezza riportate di seguito.

 **ATTENZIONE:** Prima di eseguire le procedure descritte in questa sezione, seguire le istruzioni di sicurezza riportate nella *Guida alle informazioni sul prodotto*.

 **ATTENZIONE:** Maneggiare con cura componenti e schede. Non toccare i componenti o i contatti sulle schede. Manipolare una scheda dai bordi o dalla staffa di montaggio metallica. Maneggiare un componente, ad esempio un processore, dai bordi, non dai piedini.

 **AVVISO:** Solo un tecnico di assistenza qualificato dovrebbe eseguire le riparazioni del computer. Danni dovuti a riparazioni non autorizzate da Dell non sono coperte dalla garanzia.

 **AVVISO:** Per scollegare un cavo, afferrare il connettore o il serracavi, non il cavo stesso. Alcuni cavi dispongono di un connettore con linguette di blocco; se si scollega questo tipo di cavo, premere sulle linguette di blocco prima di scollegare il cavo. Nel separare i connettori, mantenerli allineati per evitare di piegare un eventuale piedino del connettore. Inoltre, prima di collegare un cavo accertarsi che entrambi i connettori siano allineati e orientati in modo corretto.

 **AVVISO:** Per evitare di danneggiare il computer, eseguire la seguente procedura prima di cominciare ad intervenire sui componenti interni del computer.

1 Spegnere il computer.

 **AVVISO:** Per scollegare un cavo di rete, prima scollegare il cavo dal computer, poi dallo spinotto di rete a muro.

2 Scollegare dal computer eventuali linee telefoniche o di telecomunicazione.

3 Scollegare il computer e tutte le periferiche collegate dalle rispettive prese elettriche, quindi premere il pulsante di alimentazione per mettere a terra la scheda di sistema.

 **ATTENZIONE:** Per evitare il rischio di scosse elettriche, scollegare sempre il computer dalla presa elettrica prima di rimuovere il coperchio.

4 Rimuovere il coperchio del computer. Consultare "Rimozione del coperchio del computer" a pagina 35.

 **AVVISO:** Prima di toccare qualsiasi componente interno del computer, scaricare a terra l'elettricità statica del corpo toccando una superficie metallica non verniciata, quale ad esempio il metallo sul retro del computer. Durante l'intervento toccare periodicamente una superficie metallica non verniciata per scaricare l'elettricità statica eventualmente accumulata che potrebbe danneggiare i componenti interni.



## Interruttore di apertura del telaio



**ATTENZIONE:** Prima di eseguire le procedure descritte in questa sezione, seguire le istruzioni di sicurezza riportate nella *Guida alle informazioni sul prodotto*.

### Rimozione dell'interruttore di apertura telaio

- 1 Seguire le procedure descritte in "Operazioni preliminari" a pagina 15.
- 2 Scollegare il cavo dell'interruttore di apertura del telaio dalla scheda di sistema.  
Prestare attenzione all'instradamento del cavo di apertura del telaio mentre lo si rimuove dal telaio. Il cavo può essere mantenuto in posizione all'interno del telaio dai ganci del telaio.
- 3 Far scorrere l'interruttore di apertura del telaio al di fuori della guida e rimuovere dal computer l'interruttore e il cavo collegato.

## Computer minitorre

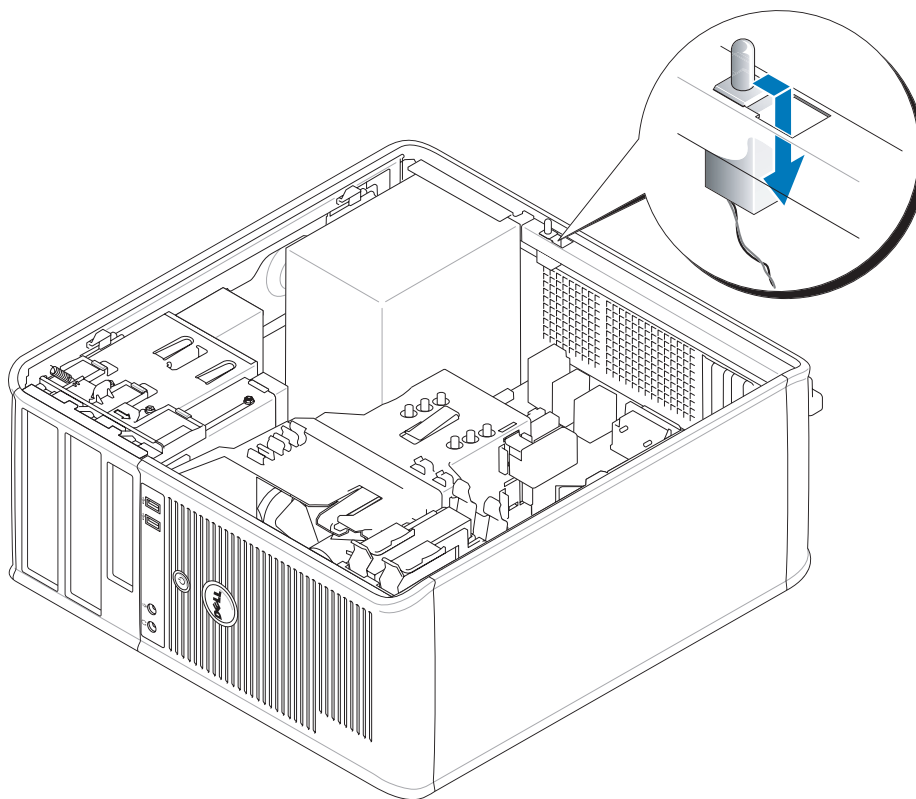

### Ricollocamento dell'interruttore di apertura telaio

- 1 Far scorrere delicatamente l'interruttore di apertura del telaio nello slot relativo e ricollegare il cavo alla scheda di sistema.
- 2 Ricollocare il coperchio del computer (consultare "Ricollocamento del coperchio del computer" a pagina 115).
- 3 Se si utilizza un piedistallo per il computer, fissarlo al computer.

## Ripristino del rivelatore di apertura del telaio

- 1 Accendere il computer (o riavviare il sistema).
  - 2 Quando viene visualizzato il logo blu di DELL™, premere immediatamente <F2>. Se si attende troppo a lungo e viene visualizzato il logo del sistema operativo, attendere la visualizzazione del desktop di Microsoft® Windows®. Arrestare quindi il sistema e riprovare.
  - 3 Selezionare l'opzione **Chassis Intrusion** (Apertura telaio), quindi premere il tasto freccia DESTRA o SINISTRA per selezionare **Reset** (Reimposta). Modificare l'impostazione su **On** (Attivata), **On-Silent** (Attivata-Non interattiva), o **Disabled** (Disattivata).
-  **N.B.** L'impostazione predefinita è **On-Silent** (Attivata-Non interattiva).
- 4 Premere <Alt><b> per riavviare il sistema e implementare le modifiche.





# Computer minitorre

## Informazioni sul computer minitorre

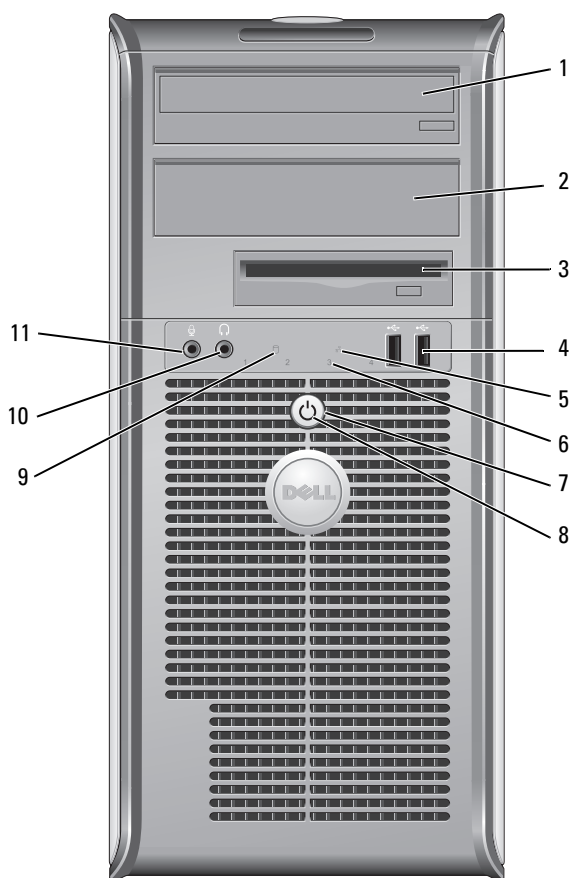
### Vista anteriore



- |    |   |   |
|----|---|---|
| 1  | alloggiamento per unità da 5,25 pollici | Può contenere un'unità ottica. Inserire un CD o DVD (se supportati) in questa unità.  |
| 2  | alloggiamento per unità da 5,25 pollici | Può contenere un'unità ottica. Inserire un CD o DVD (se supportati) in questa unità.  |
| 3  | alloggiamento per unità da 3,5 pollici  | Può contenere un'unità disco floppy opzionale o un lettore di scheda multimediale opzionale.  |
| 4  | connettori USB 2.0 (2)                  | <p>Usare i connettori USB del pannello anteriore per collegare periferiche che si usano solo occasionalmente, quali joystick o fotocamere, o per periferiche USB avviabili (per maggiori informazioni sull'avvio da una periferica USB, consultare la <i>Guida dell'utente</i> in linea).</p> <p>Si consiglia di utilizzare i connettori USB posteriori per periferiche che di solito restano collegate, quali ad esempio le stampanti e le tastiere.</p>   |
| 5  | indicatore LAN                          | Questo indicatore indica che è stabilita una connessione LAN (rete locale).   |
| 6  | indicatori della diagnostica            | Utilizzare gli indicatori per contribuire a risolvere i problemi di un computer in base al codice di diagnostica. Per ulteriori informazioni, consultare "Indicatori della diagnostica" a pagina 155.   |
| 7  | pulsante di alimentazione               | <p>Premere questo pulsante per accendere il computer.</p> <p> <b>AVVISO:</b> Per evitare la perdita di dati, non spegnere il computer premendo il pulsante di alimentazione; effettuare invece l'arresto del sistema operativo. Per maggiori informazioni, consultare "Operazioni preliminari" a pagina 15.</p> <p> <b>AVVISO:</b> Se l'interfaccia ACPI è abilitata nel sistema operativo, quando si preme il pulsante di alimentazione, il computer esegue l'arresto del sistema operativo.</p>   |
| 8  | indicatore di alimentazione             | <p>L'indicatore di alimentazione si accende e lampeggia oppure rimane fisso ad indicare diverse modalità operative:</p> <ul style="list-style-type: none"> <li>• Nessuna luce — Il computer è spento.</li> <li>• Verde fisso — Il computer è in un normale stato operativo.</li> <li>• Verde lampeggiante — Il computer si trova in modalità di risparmio energia.</li> <li>• Giallo lampeggiante o fisso — Consultare la <i>Guida dell'utente</i> in linea.</li> </ul> <p>Per uscire da una modalità di risparmio energetico, premere il pulsante di alimentazione oppure premere un tasto sulla tastiera o spostare il mouse qualora siano configurati come periferiche di attivazione in Gestione periferiche di Windows. Per maggiori informazioni sulle modalità di sospensione e sulla disattivazione di una modalità di risparmio energia, consultare la <i>Guida dell'utente</i> in linea.</p> <p>Consultare "Indicatori del sistema" a pagina 154 per una descrizione dei codici luminosi che forniscono informazioni utili per la risoluzione dei problemi relativi al computer</p> |
| 9  | spia di attività del disco rigido       | Questa spia lampeggia durante l'accesso al disco rigido.  |
| 10 | connettore della cuffia                 | Utilizzare il connettore della cuffia per collegare le cuffie e la maggior parte di tipi di altoparlanti.   |
| 11 | connettore del microfono                | Utilizzare il connettore del microfono per collegare un microfono.  |

## Vista posteriore

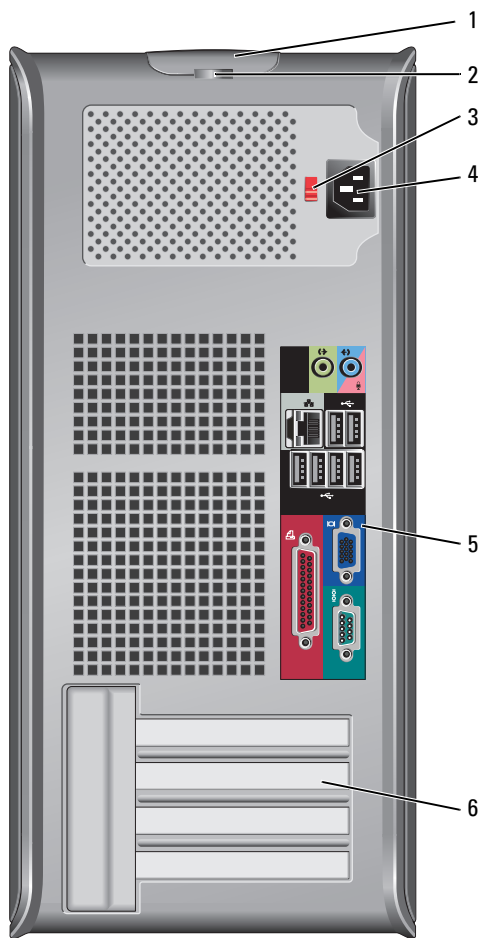

- |   |   |
|---|---|
| <p>1 chiusura a scatto del coperchio</p> <p>2 anello del lucchetto</p> <p>3 selettore di tensione</p> | <p>Questo dispositivo di chiusura consente di aprire il coperchio del computer.</p> <p>Inserire un lucchetto per impedire l'apertura del coperchio del computer.</p> <p>Il computer è dotato di un selettore di tensione manuale. Per evitare di danneggiare il computer in dotazione con un selettore di tensione manuale, impostare il selettore di tensione che meglio corrisponde all'alimentazione c.a. disponibile presso la sede.</p> <p><b>➡ AVVISO:</b> In Giappone, è necessario impostare il selettore di tensione sulla posizione 115 V.</p> <p>Accertarsi inoltre che le caratteristiche elettriche del monitor e delle periferiche collegate siano adeguate per il tipo di alimentazione c.a. disponibile presso la sede.</p> |
| <p>4 connettore di alimentazione</p>  | <p>Inserire il cavo di alimentazione.</p>   |
| <p>5 connettori del pannello posteriore</p>   | <p>Collegare le periferiche seriali, USB e così via negli appropriati connettori. Consultare "Connettori del pannello posteriore" a pagina 24.</p>  |
| <p>6 slot per schede</p>  | <p>Questi slot consentono di accedere ai connettori delle schede PCI e PCI Express installate.</p>  |

## Connettori del pannello posteriore

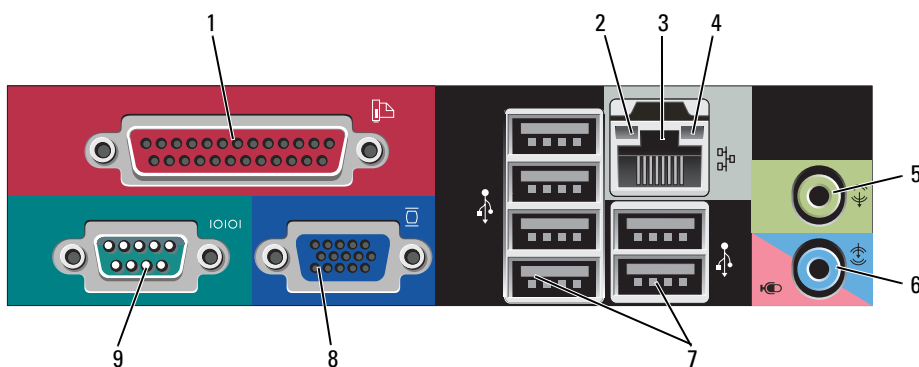

- |   |   |
|---|---|
| <p>1 connettore parallelo</p>                     | <p>Collegare una periferica parallela, quale ad esempio una stampante, al connettore parallelo. Se si usa una stampante USB, collegarla al connettore USB.</p> <p><b>N.B.</b> Il connettore parallelo integrato è disabilitato automaticamente se il computer rileva una scheda installata contenente un connettore parallelo configurato allo stesso indirizzo. Per ulteriori informazioni, consultare "Opzioni dell'Installazione del sistema" a pagina 91.</p> |
| <p>2 indicatore di integrità del collegamento</p> | <ul style="list-style-type: none"> <li>• Verde — È presente una connessione funzionante tra una rete a 10 Mbps e il computer.</li> <li>• Arancione — È presente una connessione funzionante tra una rete a 100 Mbps e il computer.</li> <li>• Giallo — È presente una connessione funzionante tra una rete a 1 Gbps (o 1000 Mbps) e il computer.</li> <li>• Spento — Il computer non rileva alcuna connessione fisica alla rete.</li> </ul>                       |



- 3 connettore della scheda di rete Per collegare il computer a una periferica di rete o a banda larga, collegare un'estremità del cavo di rete a uno spinotto di rete o alla periferica di rete o a banda larga. Collegare l'altra estremità del cavo di rete al connettore della scheda di rete sul pannello posteriore del computer. Uno scatto indicherà che il cavo di rete è stato saldamente inserito nel connettore.
- N.B. Non collegare un cavo telefonico al connettore di rete.**
- Su computer con una scheda del connettore di rete, utilizzare il connettore sulla scheda. È consigliabile utilizzare un cablaggio e connettori di Categoria 5 per la rete. Se è necessario usare cablaggio di Categoria 3, forzare la velocità di rete a 10 Mbps per garantire un funzionamento affidabile.
- 4 spia di attività della rete L'indicatore giallo lampeggia quando il computer trasmette o riceve dati sulla rete. In presenza di un intenso traffico di rete, è possibile che questa spia appaia costantemente accesa.
- 5 connettore della linea di uscita Utilizzare il connettore verde della linea di uscita per collegare le cuffie e la maggior parte di altoparlanti con amplificatori integrati.
- Sui computer dotati di una scheda audio, usare il connettore sulla scheda.
- 6 connettore della linea in ingresso/microfono Utilizzare il connettore blu e rosa della linea in ingresso/microfono per collegare una periferica di registrazione/riproduzione quale un mangianastri, lettore CD o videoregistratore; oppure un microfono per personal computer per l'input vocale o musicale in un programma di audio o telefonia.
- Sui computer dotati di una scheda audio, usare il connettore sulla scheda.
- 7 connettori USB 2.0 (6) Utilizzare i connettori USB posteriori per periferiche che di solito restano collegate, quali ad esempio le stampanti e le tastiere.
- 8 connettore video Inserire il cavo del monitor VGA compatibile nel connettore blu.
- N.B. Se è stata acquistata una scheda grafica opzionale, questo connettore è protetto da un cappuccio. Collegare il monitor al connettore sulla scheda grafica. Non rimuovere il cappuccio.**
- N.B. Se si usa una scheda grafica che supporta monitor doppi, usare il cavo a Y fornito con il computer.**
- 9 connettore seriale Collegare una periferica seriale, quale ad esempio un palmare, alla porta seriale. Le designazioni predefinite sono COM1 per il connettore seriale 1 e COM2 per il connettore seriale 2.
- Per ulteriori informazioni, consultare "Opzioni dell'Installazione del sistema" a pagina 91.

## Esplorazione dell'interno del computer

**⚠ ATTENZIONE:** Prima di eseguire le procedure descritte in questa sezione, seguire le istruzioni di sicurezza riportate nella *Guida alle informazioni sul prodotto*.

**⚠ ATTENZIONE:** Per evitare il rischio di scosse elettriche, scollegare sempre il computer dalla presa elettrica prima di rimuovere il coperchio del computer.

**➡ AVVISO:** Quando si apre il coperchio del computer, fare attenzione a non scollegare involontariamente i cavi dalla scheda di sistema.

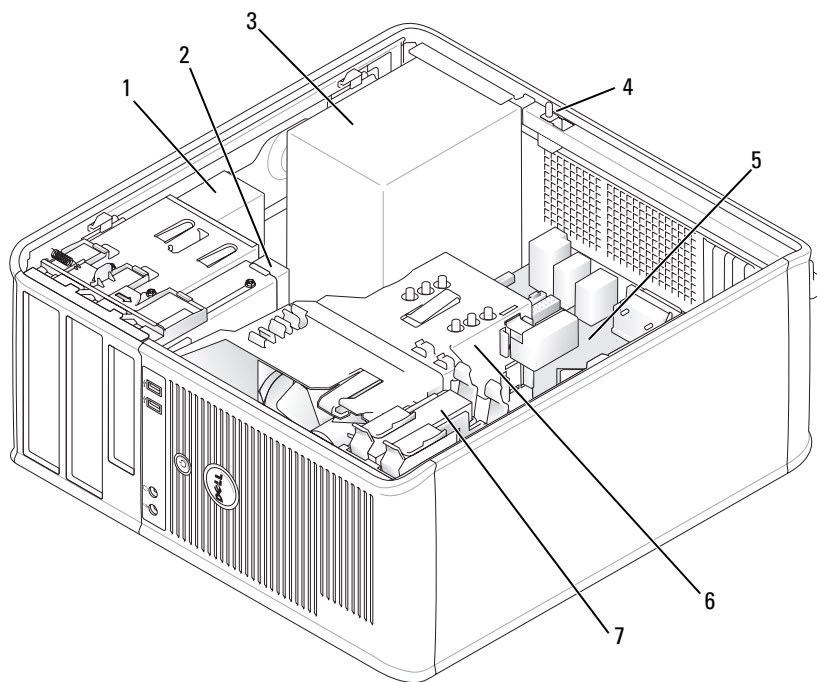

1 unità ottica

2 unità disco floppy

3 alimentatore

4 interruttore di apertura  
telaio opzionale

5 scheda di sistema

6 gruppo del dissipatore di  
calore

7 disco rigido

## Componenti della scheda di sistema

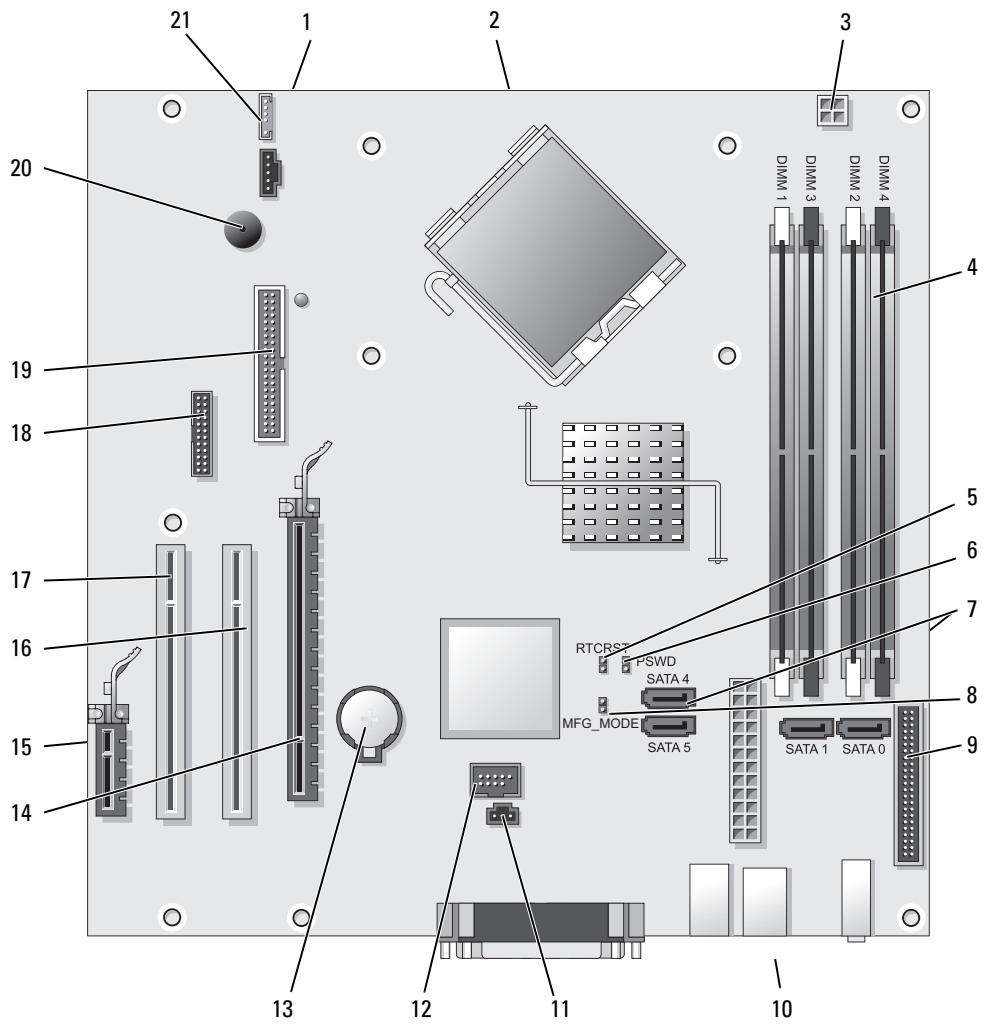

1	connettore della ventola (FAN)	12	USB interno (INTERNAL_USB)
2	connettore del processore (CPU)	13	zoccolo della batteria (BATT)
3	connettore di alimentazione del processore (12VPOWER)	14	connettore PCI Express x16 (SLOT1)
4	connettori dei moduli di memoria (DIMM_1, DIMM_2, DIMM_3, DIMM_4)	15	connettore PCI Express x1 (SLOT4)
5	ponticello di ripristino RTC (RTCRST)	16	connettore PCI (SLOT2)
6	ponticello di ripristino password (PSWD)	17	connettore PCI (SLOT3)
7	connettori dell'unità SATA (SATA0, SATA1, SATA4, SATA5)	18	connettore seriale (SER2)
8	ponticello della modalità di produzione (MFG_MODE)	19	connettore dell'unità disco floppy (DSKT)
9	connettore sul pannello anteriore (FNT_PANEL)	20	altoparlante sulla scheda di sistema (BEEP)
10	connettore di alimentazione (POWER)	21	connettore dell'altoparlante (INT_SPKR)
11	connettore dell'interruttore di apertura (INTRUDER)		

## Specifiche del computer minitorre

<b>Microprocessore</b>	
Tipo di microprocessore	processore Intel® Core™ 2 Duo
Cache interna	SRAM di almeno 2 MB a scrittura differita, associativa a otto vie, burst pipelined
<b>Memoria</b>	
Tipo	SDRAM DDR2 a 667 o 800 MHz <b>N.B.</b> I moduli di memoria da 2 GB a 800 MHz non sono supportati.
Connettori della memoria	4
Moduli di memoria supportati	256 MB, 512 MB, 1 GB o 2 GB non ECC
Memoria minima	a doppio canale: 512 MB a canale singolo: 256 MB
Memoria massima	A 667 MHz o 800 MHz: 4 GB
Indirizzo del BIOS	F0000h
<b>Informazioni sul computer</b>	
Chipset	Intel® Q965 Express con la versione Digital Office del chip ICH8
Larghezza del bus di dati	64 bit
Larghezza del bus indirizzi	32 bit
Canali DMA	otto
Livelli di interrupt	24
Chip BIOS (NVRAM)	8 Mb
NIC	<ul style="list-style-type: none"> <li>• Compatibile con la comunicazione 10/100/1000</li> <li>• iAMT 2.1</li> </ul>
<b>Video</b>	
Tipo	Acceleratore grafico Intel® Graphics Media Accelerator 3000 o scheda DVI aggiuntiva nello slot PCI Express x16 oppure scheda grafica PCI Express x16

<b>Audio</b>	
Tipo	Audio ad alta definizione ADI 1983
Conversione stereo	20 bit da analogico a digitale; 20 bit da digitale a analogico
<b>Controller</b>	
Unità	quattro controller SATA che supportano una periferica per ciascuno
<b>Bus di espansione</b>	
Tipo di bus	PCI 2.3 PCI Express 1.0A SATA 1.0A e 2.0 USB 2.0
Velocità di bus	PCI: 133 MB/s PCI Express x16: 8 GB/s velocità bidirezionale PCI Express x1: 5 Gbps SATA: 1,5 Gbps e 3,0 Gbps USB: 480 Mbps
Schede:	schede a tutta altezza supportate
PCI:	
connettori	due
dimensione del connettore	120 piedini
ampiezza dei dati del connettore (massima)	32 bit
PCI Express:	
connettori	uno x1 e uno x16
alimentazione	10 W (x1) e 75 W (x16) massimo
dimensione del connettore	36 piedini (x1) e 120 piedini (x16)
ampiezza dei dati del connettore (massima)	una via PCI Express (x1) e 16 vie PCI Express (x16)
<b>Unità</b>	
Accessibili esternamente	un alloggiamento per unità da 3,5 pollici due alloggiamenti per unità da 5,25 pollici
Accessibili internamente	due alloggiamenti per disco rigido da 1 pollice di spessore

---

## Connettori

---

### Connettori esterni:

Seriale	connettore a 9 piedini; compatibile 16550C
Parallelo	connettore a 25 fori (bidirezionale)
Video	connettore VGA a 15 fori
Scheda di rete	connettore RJ45
PS/2 opzionale con adattatore secondario della porta seriale	due connettori DIN a 6 piedini miniaturizzati
USB	due connettori compatibili con USB 2.0 sul pannello anteriore e sei sul pannello posteriore
Audio	due connettori per linea in ingresso/microfono e linea in uscita; due connettori sul pannello anteriore per le cuffie e il microfono

### Connettori sulla scheda di sistema:

SATA	quattro connettori a 7 piedini
Unità disco floppy	connettore a 34 piedini
Seriale	connettore a 12 piedini per l'adattatore per porta seriale secondaria opzionale
Ventola	connettore a 5 piedini
PCI 2.2	due connettori a 120 piedini
Pannello anteriore	connettore a 40 piedini

---

## Combinazioni di tasti

---

<Ctrl><Alt><Canc>	Se si utilizza Microsoft® Windows® XP, visualizza la finestra <b>Protezione di Windows</b> . Se ci si trova in modalità MS-DOS®, riavvia il sistema.
<F2> oppure <Ctrl><Alt><Invio>	avvia l'installazione del sistema incorporata (disponibile solo all'avvio del sistema)
<Ctrl><Alt><b>	avvia automaticamente il sistema dalla rete come specificato nell'ambiente di avvio remoto (PXE) invece che da una delle periferiche impostate nell'opzione <b>Boot Sequence</b> (Sequenza di avvio) nell'installazione del sistema (disponibile solo all'avvio del sistema).
<F12> oppure <Ctrl><Alt><F8>	visualizza un menu di unità di periferiche di avvio che consente di specificare la periferica da cui eseguire l'avvio singolo (disponibile solo all'avvio del sistema) e opzioni di esecuzione della diagnostica del disco rigido e di sistema.
<Ctrl-P>	visualizza la schermata delle impostazioni di Management Engine BIOS Extension che consente di modificare le impostazioni

---

---

**Comandi e indicatori**

---

Comando di alimentazione	pulsante
Indicatore di alimentazione	indicatore verde — verde lampeggiante indica la modalità di sospensione; verde fisso indica lo stato di accensione. indicatore giallo — giallo lampeggiante indica un problema con una periferica installata; giallo fisso indica un problema di alimentazione interno (consultare "Problemi relativi all'alimentazione" a pagina 136).
Spia di accesso al disco rigido	verde
Indicatore del collegamento	l'indicatore verde fisso indica una connessione di rete
Indicatore di integrità del collegamento (sulla scheda di rete integrata)	indicatore verde con attività a 10 Mb; indicatore arancione con attività a 100 Mb; indicatore giallo con attività a 1000 Mb (1 Gb)
Spia di attività (su scheda di rete integrata)	indicatore giallo lampeggiante
Indicatori della diagnostica	Quattro indicatori sul pannello anteriore. Consultare "Indicatori della diagnostica" a pagina 155.
Indicatore di alimentazione/standby	AUX_PWR sulla scheda di sistema

---

**Alimentazione**

---

Alimentatore c.c.:	<b>N.B.</b> Il consumo energetico può essere zero quando il computer è scollegato.
Potenza elettrica	305 W
Dissipazione del calore	1041 BTU/h <b>N.B.</b> La dissipazione del calore viene calcolata in base alla potenza nominale dell'alimentatore.
Tensione	alimentatori con selezione manuale—da 90 a 135 V a 60 Hz; da 180 a 265 V a 50 Hz
Batteria di riserva	batteria a bottone al litio da 3 V CR2032

---

**Caratteristiche fisiche**

---

Altezza	41,4 cm
Larghezza	18,5 cm
Profondità	43,9 cm
Peso	12,34 kg

---



---

**Caratteristiche ambientali**

---

## Temperatura:

Di esercizio da 10° a 35 °C

Di stoccaggio da -40° a 65 °C

Umidità relativa da 20% a 80% (senza condensa)

## Vibrazione massima:

Di esercizio 0,25 G da 3 a 200 Hz a 0,5 ottava/min

Di stoccaggio 0,5 G da 3 a 200 Hz a 1 o ottava/min

## Urto massimo:

Di esercizio impulso emisinusoidale nella parte inferiore con un cambio di velocità di 50,8 cm/sec

Di stoccaggio onda quadra smussata a 27 G con una variazione di velocità di 508 cm/sec

## Altitudine:

Di esercizio da -15,2 a 3048 m

Di stoccaggio da -15,2 a 10.668 m

---



## Rimozione del coperchio del computer

 **ATTENZIONE:** Prima di eseguire le procedure descritte in questa sezione, seguire le istruzioni di sicurezza riportate nella *Guida alle informazioni sul prodotto*.

 **ATTENZIONE:** Per evitare il rischio di scosse elettriche, scollegare sempre il computer dalla presa elettrica prima di rimuovere il coperchio del computer.

- 1 Seguire le procedure descritte in "Operazioni preliminari" a pagina 15.
- 2 Appoggiare il computer su un lato, come mostrato nell'illustrazione.
- 3 Individuare la chiusura a scatto del coperchio illustrata nella figura. Quindi far scorrere la chiusura a scatto all'indietro quando si solleva il coperchio.
- 4 Afferrare i lati del coperchio del computer e ruotare il coperchio verso l'alto utilizzando le linguette dei cardini come punti di leva.
- 5 Rimuovere il coperchio dalle linguette dei cardini e metterlo da parte su una superficie morbida non abrasiva.

 **ATTENZIONE:** I dissipatori di calore della scheda grafica possono diventare molto caldi durante il normale funzionamento. Assicurarsi di lasciar raffreddare il dissipatore di calore della scheda grafica per un tempo sufficiente, prima di toccarlo.

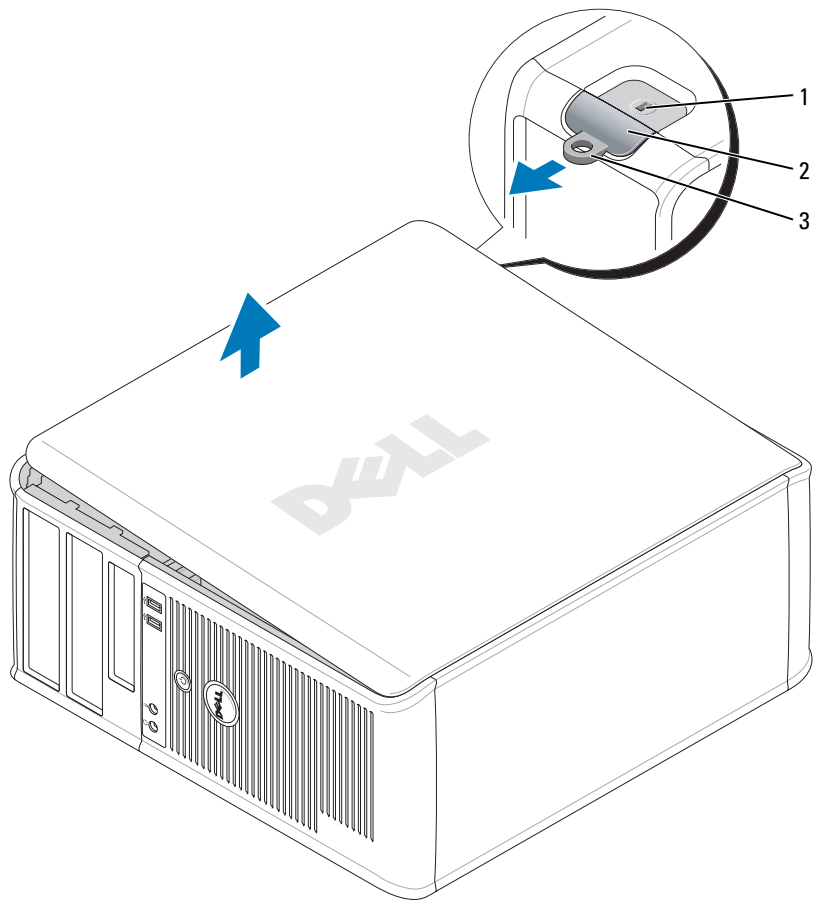

- 1 slot per cavo di sicurezza    2 chiusura a scatto del coperchio    3 anello del lucchetto

## Pannello d'I/O

### Rimozione del pannello d'I/O



**ATTENZIONE:** Prima di eseguire le procedure descritte in questa sezione, seguire le istruzioni di sicurezza riportate nella *Guida alle informazioni sul prodotto*.



**ATTENZIONE:** Per evitare il rischio di scosse elettriche, scollegare sempre il computer dalla presa elettrica prima di rimuovere il coperchio.



**N.B.** Prestare attenzione all'instradamento di tutti i cavi quando li si rimuovono, in modo da poterli reinstradare correttamente al momento dell'installazione del nuovo pannello d'I/O.

1 Seguire le procedure descritte in "Operazioni preliminari" a pagina 15.



**AVVISO:** Quando si fa scorrere il pannello d'I/O fino ad estrarlo dal computer, prestare estrema attenzione, altrimenti si potrebbero causare danni ai connettori dei cavi e ai fermagli per l'instradamento dei cavi.

2 Rimuovere la vite che fissa il pannello d'I/O. Premere sul pulsante di sblocco e scollegare il cavo per far scorrere la scheda allontanandola dal computer.

3 Scollegare tutti i cavi dal pannello d'I/O e rimuovere il pannello dal computer.

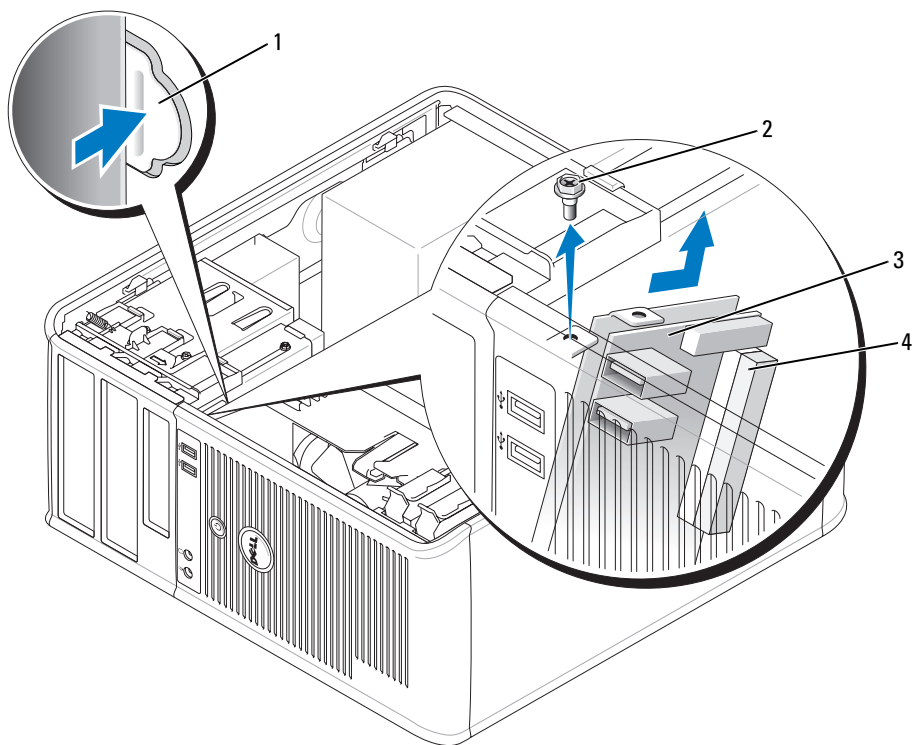

- |   |  |   |                            |
|---|--|---|----------------------------|
| 1 | pulsante di sblocco del pannello d'I/O | 2 | vite di fissaggio          |
| 3 | pannello d'I/O                         | 4 | connettore del cavo di I/O |

### Ricollocamento del pannello d'I/O

**1** Per ricollocare il pannello d'I/O, eseguire le procedure di rimozione in ordine inverso.

**N.B.** Utilizzare le guide sul supporto del pannello d'I/O per facilitare il posizionamento del pannello d'I/O e utilizzare la tacca sul supporto del pannello d'I/O per facilitare l'alloggiamento del pannello.

## Unità

Il computer supporta le seguenti unità:

- Due dischi rigidi SATA (ATA seriale)
- Un'unità disco floppy
- Due unità ottiche SATA

 **N.B.** A causa del numero limitato di alloggiamenti per unità e di controller sul computer, non è possibile collegare tutte le periferiche supportate contemporaneamente.

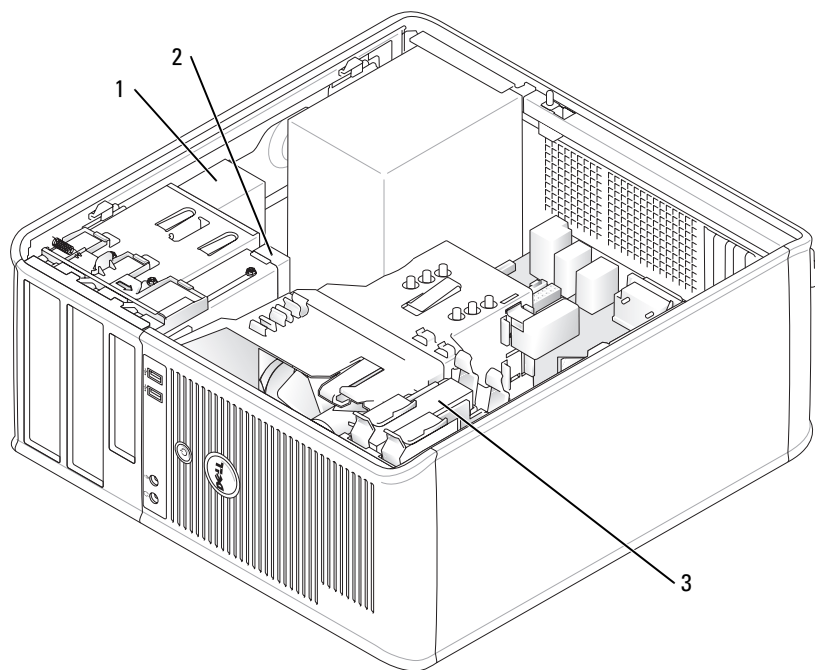

1 unità ottica

2 unità disco floppy

3 disco rigido

## Istruzioni generali sull'installazione

Collegare i dischi rigidi SATA ai connettori denominati "SATA0" o "SATA1." Collegare le unità ottiche SATA ai connettori SATA sulla scheda di sistema (consultare "Componenti della scheda di sistema" a pagina 27).

### Collegamento dei cavi delle unità

Quando si installa un'unità, sul retro dell'unità vengono collegati due cavi: un cavo di alimentazione c.c. e un cavo dati.

### Connettori dell'interfaccia delle unità

#### Connettore SATA

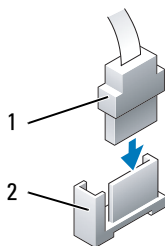

1    connettore del cavo dell'interfaccia    2    connettore dell'interfaccia

La maggior parte dei connettori dell'interfaccia è calettata per evitare inserimenti errati, ovvero presenta una tacca o un piedino mancante sul connettore in corrispondenza di una linguetta o di un foro pieno sull'altro connettore. I connettori calettati garantiscono che il conduttore del piedino 1 nel cavo (indicato dalla fascia colorata lungo un bordo di alcuni cavi, i cavi SATA non utilizzano una fascia colorata) entri nell'estremità del piedino 1 del connettore. L'estremità del piedino 1 di un connettore su una scheda è contrassegnata di solito dal numero "1" serigrafato direttamente sulla scheda.



**AVVISO:** L'inserimento improprio di un cavo impedisce all'unità di funzionare e potrebbe danneggiare il controller, l'unità o entrambi.



## Connettori dei cavi di alimentazione

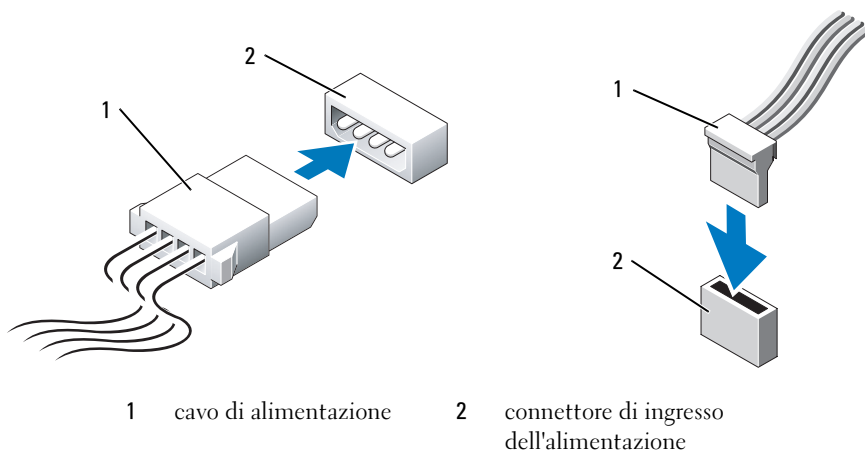



## Collegamento e scollegamento dei cavi delle unità

Quando si rimuove un cavo con una linguetta di estrazione, afferrare la linguetta di estrazione colorata e tirare finché il connettore non si stacca.

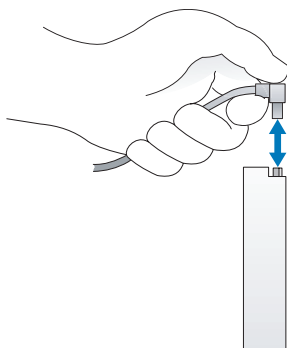
Quando si collega e scollega un cavo dati SATA, mantenere il cavo dal connettore nero su ciascuna estremità.



## Disco rigido

-  **ATTENZIONE:** Prima di eseguire le procedure descritte in questa sezione, seguire le istruzioni di sicurezza riportate nella *Guida alle informazioni sul prodotto*.
-  **ATTENZIONE:** Per evitare il rischio di scosse elettriche, scollegare sempre il computer dalla presa elettrica prima di rimuovere il coperchio del computer.
-  **AVVISO:** Per evitare di danneggiare l'unità, non posizionarla su una superficie dura. Posizionarla, invece, su una superficie che la protegga, quale un tappetino in spugna.

### Rimozione di un disco rigido

- 1 Se si sta sostituendo un disco rigido contenente dati che si desidera conservare, eseguire il backup dei file prima di iniziare questa procedura.
- 2 Consultare la documentazione dell'unità per verificare che sia configurata correttamente per il computer.
- 3 Seguire le procedure descritte in "Operazioni preliminari" a pagina 15.
- 4 Scollegare dall'unità il cavo di alimentazione e il cavo dati.

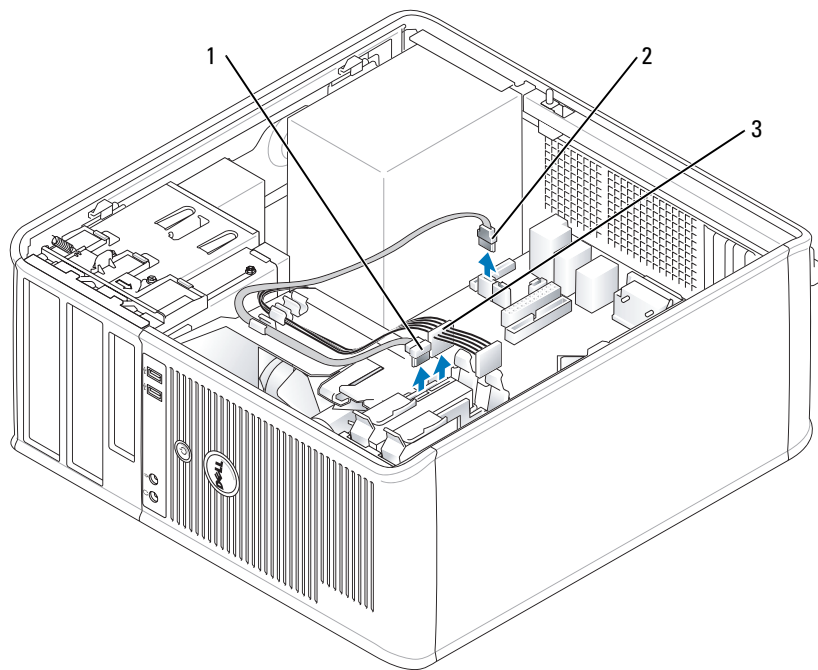

1 cavo dati

2 connettore della scheda di sistema del disco rigido

3 cavo di alimentazione

- 5 Premere verso l'interno le linguette di sbloccaggio blu su ciascun lato dell'unità ed estrarre l'unità dal computer facendola scorrere verso l'alto.

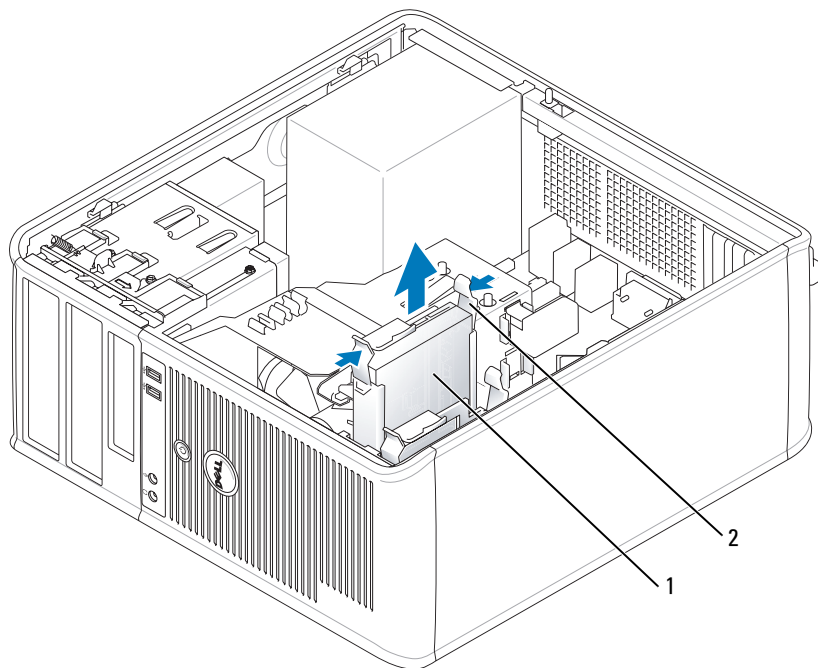

1 disco rigido      2 linguette di sbloccaggio (2)

### Installazione di un disco rigido

- 1 Disimballare il disco rigido di ricambio da installare e prepararlo per l'installazione.
- 2 Consultare la documentazione dell'unità per verificare che sia configurata correttamente per il computer.
- 3 Se il disco rigido di ricambio non è dotato di supporto del disco rigido in plastica, rimuovere il supporto dall'unità esistente facendolo scattare fuori dall'unità. Fare scattare il supporto sulla nuova unità.

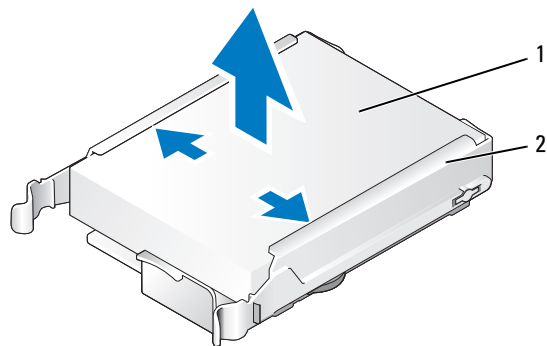

1 disco rigido 2 supporto del disco rigido

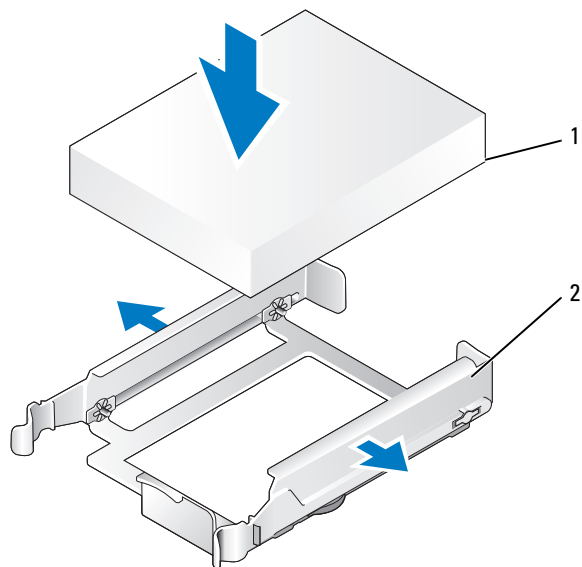

1 disco rigido 2 supporto del disco rigido

- 4 Distribuire delicatamente i lati del supporto dell'unità e far scorrere il disco rigido nel supporto fino a quando l'unità scatta in posizione.

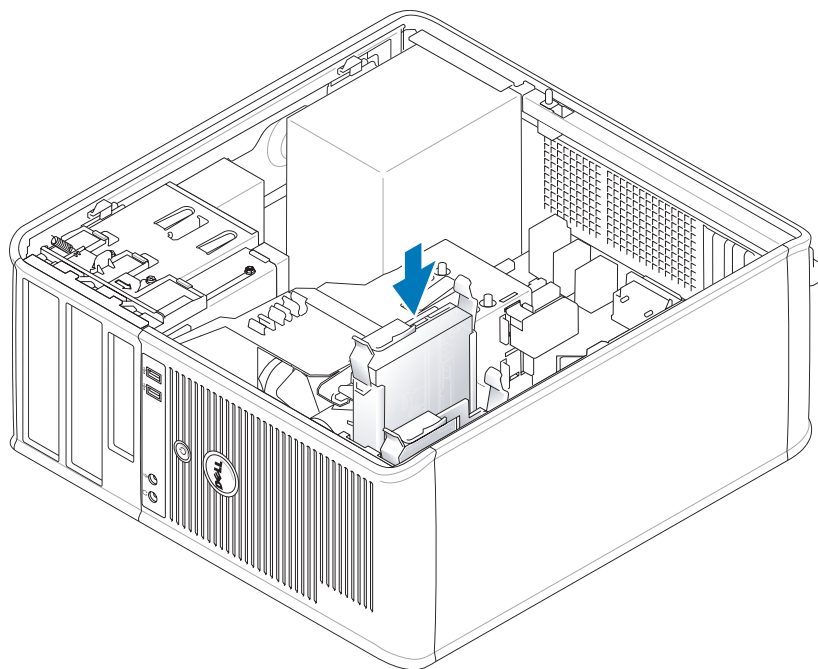

- 5** Far scorrere con cura il disco rigido nell'alloggiamento per unità finché non scatta in posizione.
- 6** Collegare il cavo di alimentazione e dati all'unità.
- 7** Accertarsi che il cavo dati sia collegato saldamente al connettore sulla scheda di sistema.
- 8** Verificare che tutti i connettori siano correttamente collegati e saldamente inseriti.
- 9** Ricollocare il coperchio del computer (consultare "Ricollocamento del coperchio del computer" a pagina 115).
- 10** Se l'unità appena installata è l'unità principale, inserire un dischetto avviabile nell'unità di avvio. Consultare la documentazione fornita con l'unità per informazioni sull'installazione del software eventualmente richiesto per il funzionamento dell'unità.
- 11** Accedere all'Installazione del sistema (consultare "Accesso all'Installazione del sistema" a pagina 90), e aggiornare l'opzione **Primary Drive** (Unità principale) appropriata (0 oppure 1).
- 12** Uscire dall'Installazione del sistema e riavviare il sistema.
- 13** Partizionare e formattare logicamente le unità prima di procedere al punto successivo. Per informazioni, consultare la documentazione fornita con il sistema operativo.
- 14** Esaminare il disco rigido eseguendo il programma Dell Diagnostics (consultare "Dell Diagnostics" a pagina 151).
- 15** Se l'unità appena installata è l'unità principale, procedere all'Installazione del sistema operativo nel disco rigido.

## Aggiunta di un disco rigido secondario

**⚠ ATTENZIONE:** Prima di eseguire le procedure descritte in questa sezione, seguire le istruzioni di sicurezza riportate nella *Guida alle informazioni sul prodotto*.

**⚠ ATTENZIONE:** Per evitare il rischio di scosse elettriche, scollegare sempre il computer dalla presa elettrica prima di rimuovere il coperchio del computer.

**➡ AVVISO:** Per evitare di danneggiare l'unità, non posizionarla su una superficie dura. Posizionarla, invece, su una superficie che la protegga, quale un tappetino in spugna.

**➡ AVVISO:** Se si sta sostituendo un disco rigido contenente dati che si desidera conservare, eseguire il backup dei file prima di iniziare questa procedura.

- 1 Consultare la documentazione dell'unità per verificare che sia configurata correttamente per il computer.
- 2 Seguire le procedure descritte in "Operazioni preliminari" a pagina 15.
- 3 Rimuovere il supporto del disco rigido in plastica dall'interno dell'alloggiamento del disco rigido premendo le linguette a scatto e tirando delicatamente il supporto verso l'alto e verso l'esterno dell'alloggiamento.
- 4 Distribuire delicatamente i lati del supporto dell'unità e far scorrere il disco rigido nel supporto fino a quando l'unità scatta in posizione.

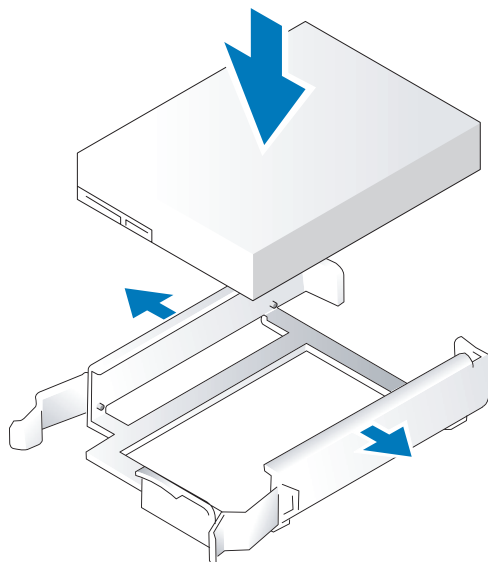

- 5 Spostare il primo disco rigido dall'alloggiamento superiore a quello inferiore:
  - a Scollegare il cavo di alimentazione e il cavo dati dal retro del primo disco rigido.
  - b Premere verso l'interno le linguette blu di sblocco su ciascun lato dell'unità e far scorrere il primo disco rigido verso l'alto fino ad estrarlo dall'alloggiamento superiore.

- c** Far scivolare delicatamente il primo disco rigido nell'alloggiamento inferiore finché non scatta in posizione.
- 6** Far scorrere con cura il nuovo disco rigido nell'alloggiamento superiore finché non scatta in posizione.
- 7** Collegare il cavo di alimentazione alle unità.

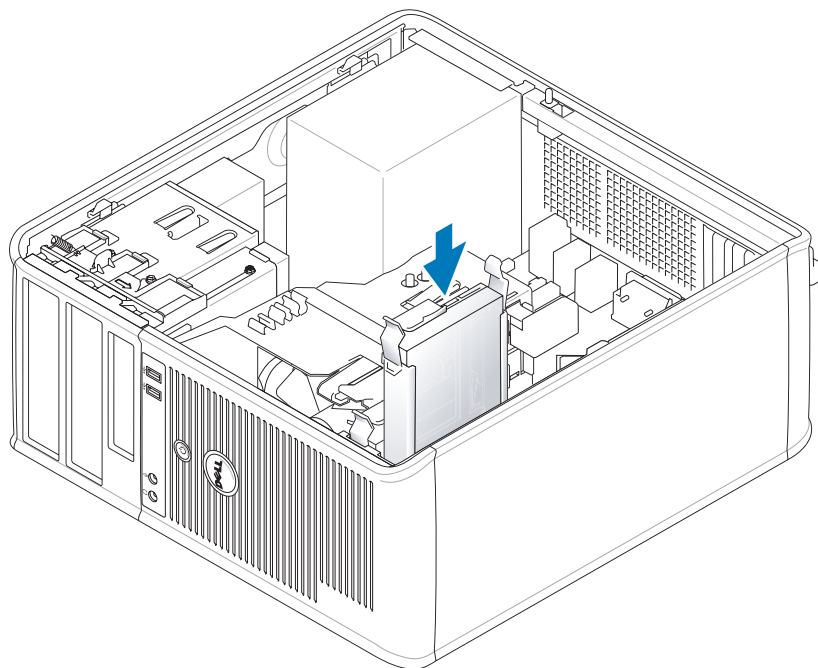

- 8** Collegare il connettore SATA rimosso al punto 5 al primo disco rigido.
- 9** Individuare un connettore SATA inutilizzato sulla scheda di sistema e collegare un cavo dati al connettore e al disco rigido secondario.

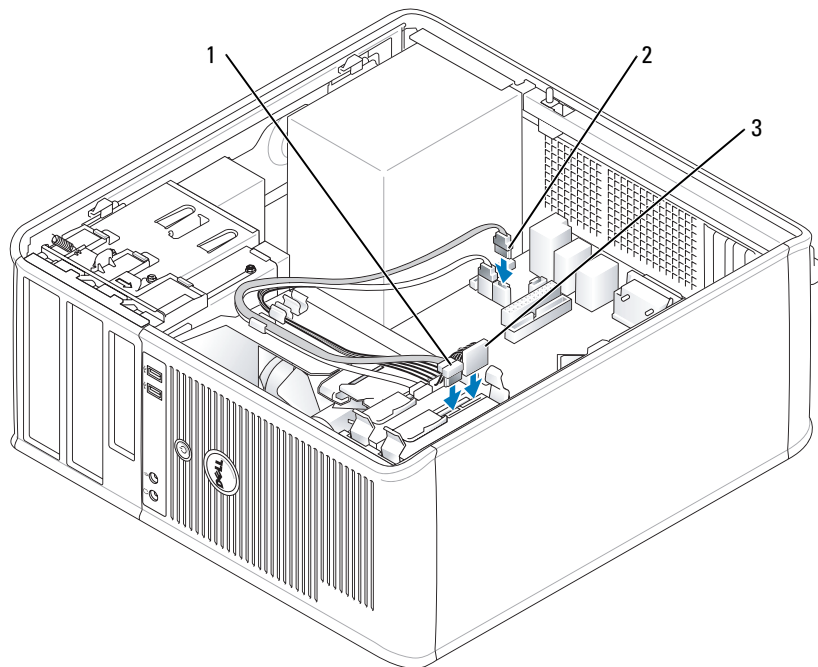

1 cavo dati

2 connettore della scheda di sistema del disco rigido

3 cavo di alimentazione

**10** Ricollocare il coperchio del computer (consultare "Ricollocamento del coperchio del computer" a pagina 115).

## Inserti del pannello delle unità

Se non si sta sostituendo un'unità precedente ma si sta installando una nuova unità ottica o disco floppy, rimuovere gli inserti del pannello delle unità.

- 1 Seguire le procedure descritte in "Operazioni preliminari" a pagina 15.
- 2 Rimuovere il pannello delle unità facendo scivolare la chiusura a scatto dell'unità verso il basso per aprire il pannello. Quindi rimuoverlo dai cardini.



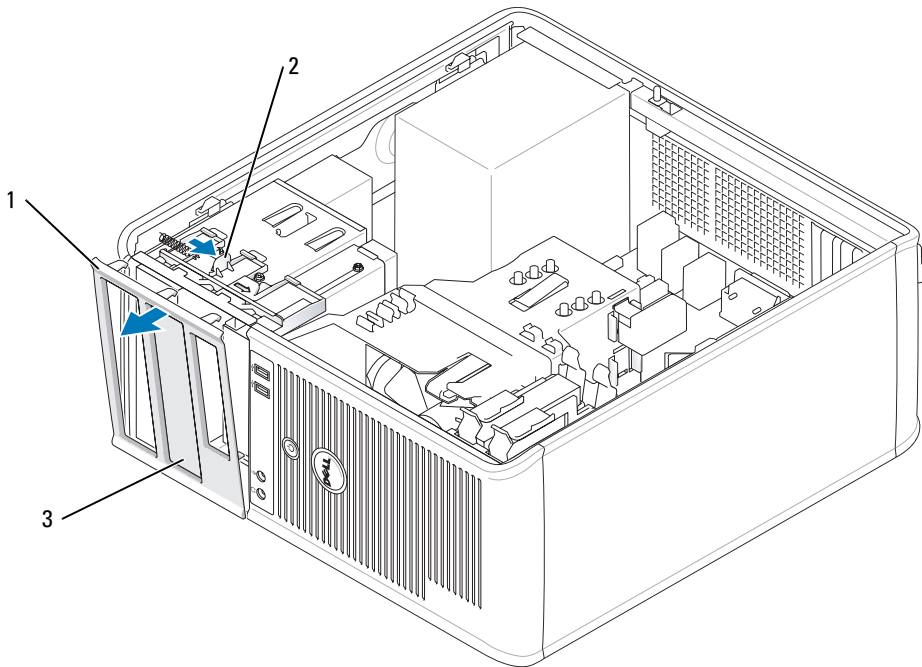

1 pannello delle unità    2 linguetta di sbloccaggio    3 inserto del pannello delle unità

- 3 Selezionare l'inserto del pannello delle unità situato di fronte all'alloggiamento per unità che si desidera usare.
- 4 Premere delicatamente la linguetta di sbloccaggio dell'inserto per rimuoverlo dal pannello delle unità.

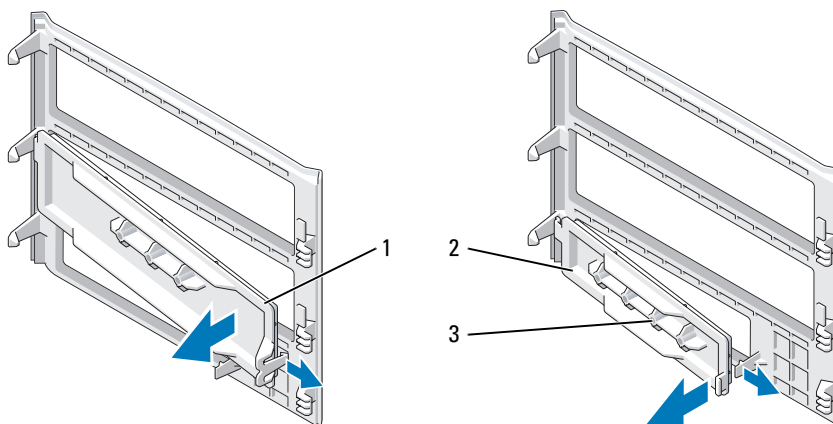

1 inserto del pannello dell'unità ottica    2 inserto del pannello delle unità disco floppy    3 sostegno per viti a testa cilindrica con esagono incassato

- 5 Unire nuovamente il pannello delle unità alla parte anteriore del computer.  
Il pannello delle unità si inserisce solo in un senso.

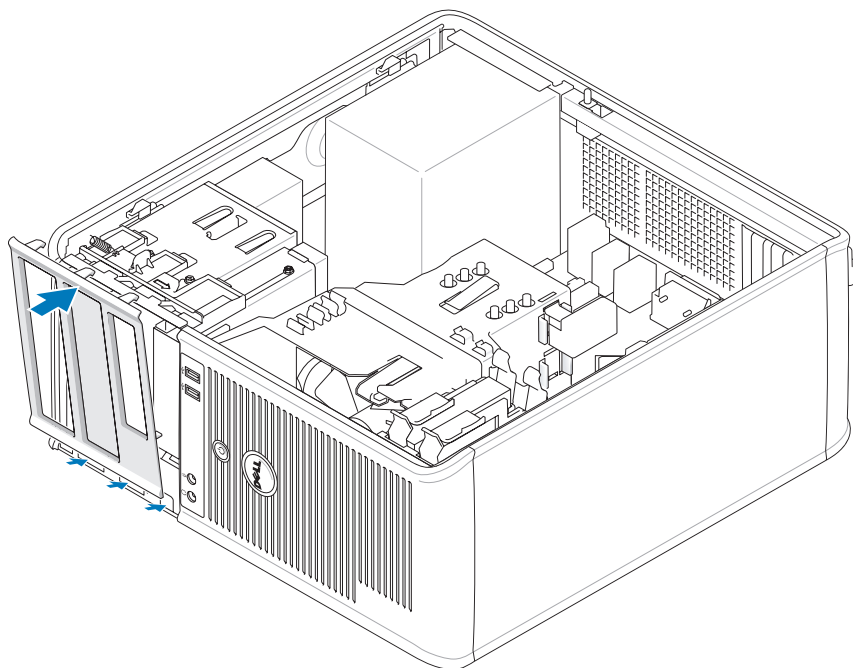

## Unità disco floppy

**⚠ ATTENZIONE:** Prima di eseguire le procedure descritte in questa sezione, seguire le istruzioni di sicurezza riportate nella *Guida alle informazioni sul prodotto*.

**⚠ ATTENZIONE:** Per evitare il rischio di scosse elettriche, scollegare sempre il computer dalla presa elettrica prima di rimuovere il coperchio del computer.

### Rimozione dell'unità disco floppy

- 1 Seguire le procedure descritte in "Operazioni preliminari" a pagina 15.
- 2 Rimuovere il pannello delle unità facendo scivolare la chiusura a scatto dell'unità verso il basso per aprire il pannello, quindi rimuoverlo dai cardini.
- 3 Scollegare il cavo di alimentazione e dati dal retro dell'unità disco floppy.

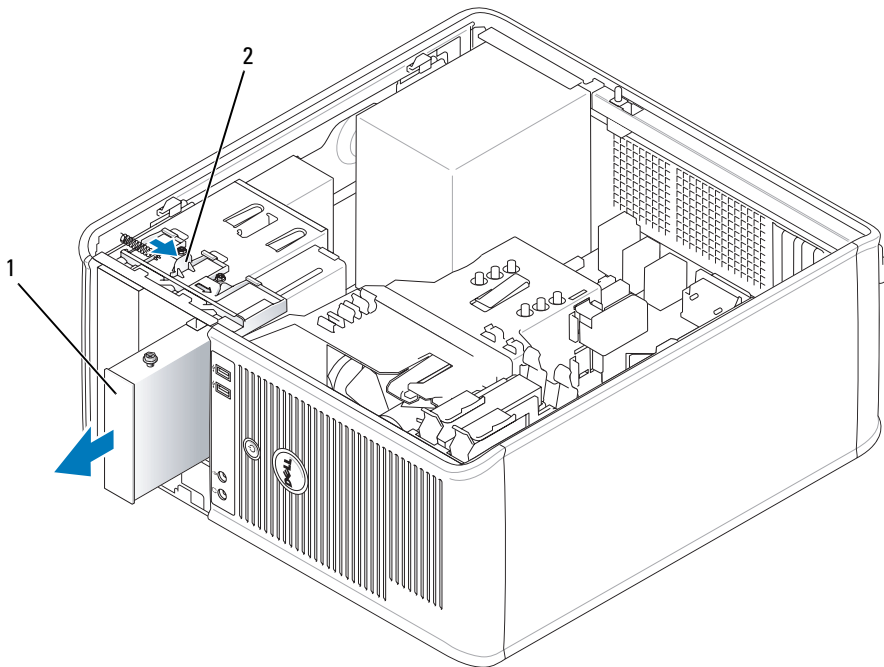

1 unità disco floppy

2 chiusura a scatto dell'unità

- 4 Afferrare la leva della piastra di scorrimento e farla scorrere verso la parte superiore del computer fino a far aprire a scatto il pannello delle unità; mantenendo al contempo la leva in posizione, estrarre l'unità dal computer.

### Installazione dell'unità disco floppy

- 1 Se si sta sostituendo un'unità disco floppy, rimuovere le viti a testa cilindrica con esagono incassato dall'unità esistente e inserire le viti all'unità di ricambio.
- 2 Se si sta installando una nuova unità disco floppy, rimuovere l'inserito del pannello delle unità per l'alloggiamento per unità da 3,5 pollici, rimuovere le viti a testa cilindrica con esagono incassato dall'interno dell'inserito del pannello delle unità e inserire le viti nella nuova unità.

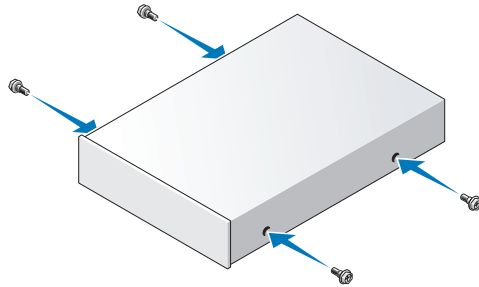

- 3** Allineare le viti a testa cilindrica con esagono incassato sull'unità disco floppy con gli slot delle viti a testa cilindrica con esagono incassato, quindi farla scorrere delicatamente nell'alloggiamento finché non scatta in posizione.

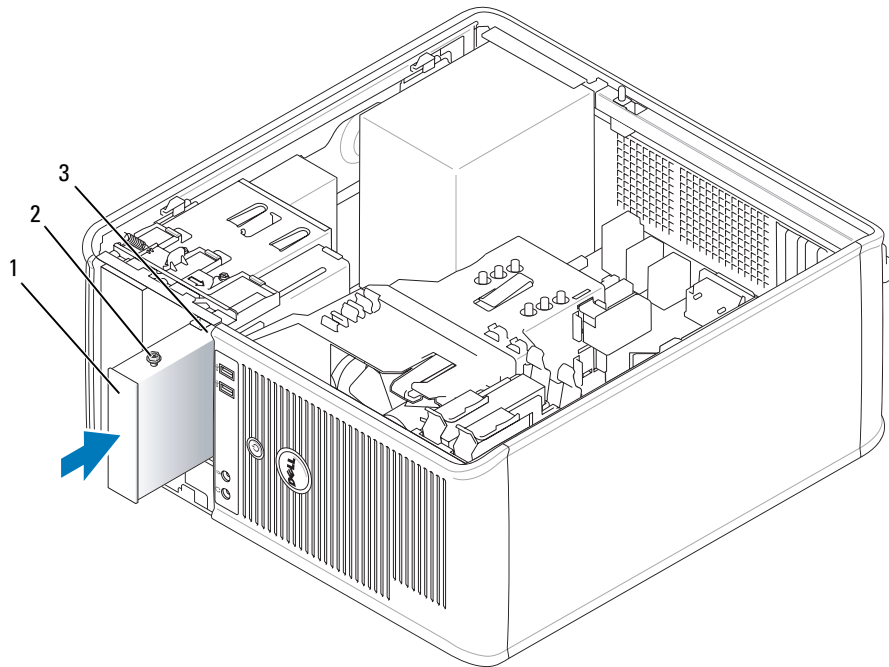

- 1 unità disco floppy    2 viti a testa cilindrica con esagono incassato (4)    3 slot delle viti a testa cilindrica con esagono incassato (2)

- 4** Collegare i cavi di alimentazione e dati all'unità disco floppy.

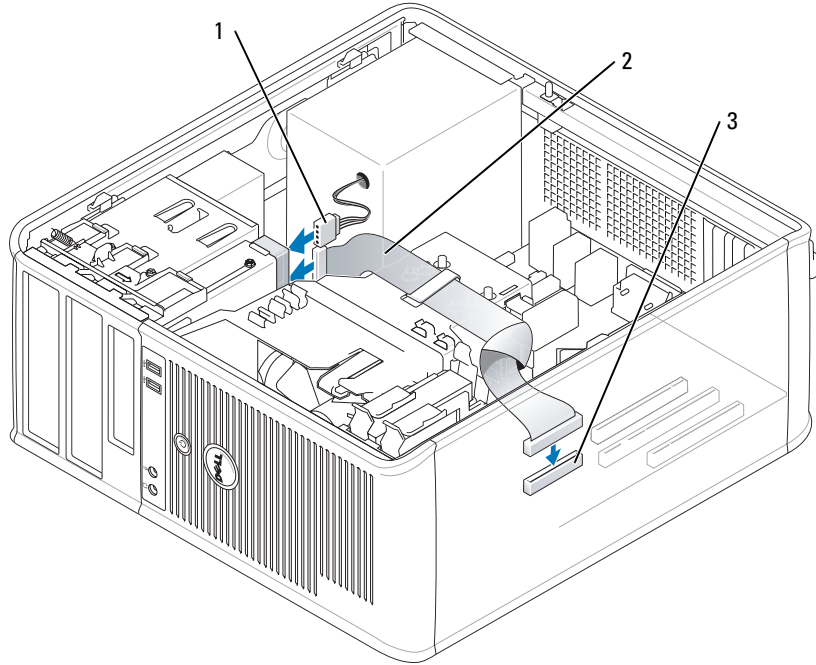

1 cavo di alimentazione    2 cavo dati    3 connettore dell'unità disco floppy (DSKT)

- 5 Ricollocare il coperchio del computer (consultare "Ricollocamento del coperchio del computer" a pagina 115).
- 6 Accedere all'Installazione del sistema (consultare "Accesso all'Installazione del sistema" a pagina 90), e utilizzare l'opzione **Diskette Drive** (Unità a dischetti) per abilitare la nuova unità disco floppy.
- 7 Verificare il corretto funzionamento del computer eseguendo il programma Dell Diagnostics (consultare "Dell Diagnostics" a pagina 151).

## Unità ottica

**⚠ ATTENZIONE:** Prima di eseguire le procedure descritte in questa sezione, seguire le istruzioni di sicurezza riportate nella *Guida alle informazioni sul prodotto*.

**⚠ ATTENZIONE:** Per evitare il rischio di scosse elettriche, scollegare sempre il computer dalla presa elettrica prima di ricollocare il coperchio.

### Rimozione dell'unità ottica

- 1 Seguire le procedure descritte in "Operazioni preliminari" a pagina 15.
- 2 Scollegare il cavo di alimentazione e dati dal retro dell'unità.

- 3 Afferrare la leva della piastra di scorrimento e farla scorrere verso la parte superiore del computer fino a far aprire a scatto il pannello delle unità; mantenendo al contempo la leva in posizione, estrarre l'unità dal computer.

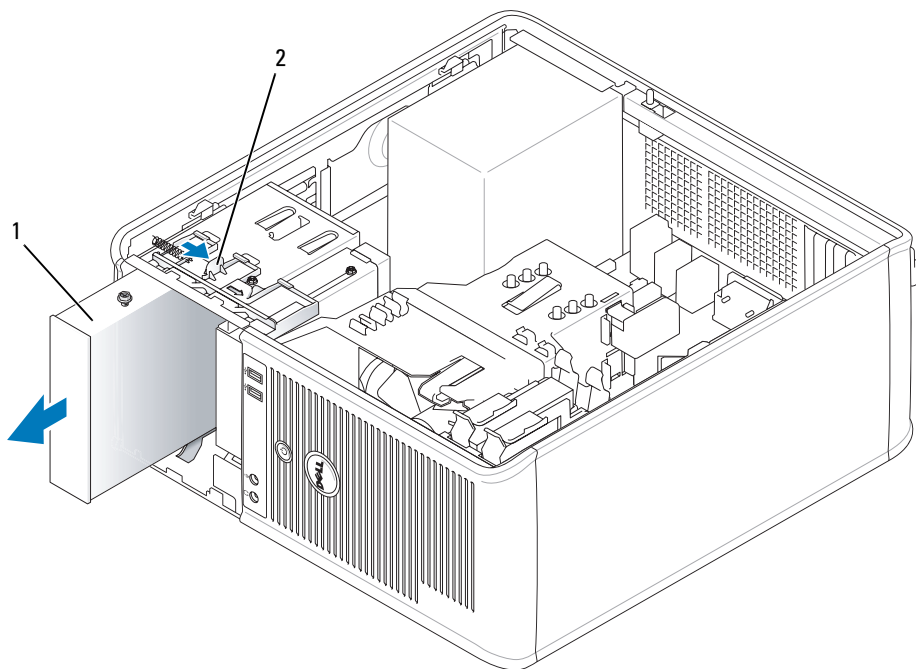

1 unità ottica

2 chiusura a scatto dell'unità

### Installazione dell'unità ottica

- 1 Seguire le procedure descritte in "Operazioni preliminari" a pagina 15.
- 2 Se si sta sostituendo un'unità ottica, rimuovere le viti a testa cilindrica con esagono incassato dall'unità esistente e inserire le viti all'unità di ricambio.
- 3 Se si sta installando una nuova unità ottica, rimuovere l'inserito del pannello delle unità per la nuova unità, rimuovere le viti a testa cilindrica con esagono incassato dall'interno dell'inserito del pannello delle unità e inserire le viti nella nuova unità.

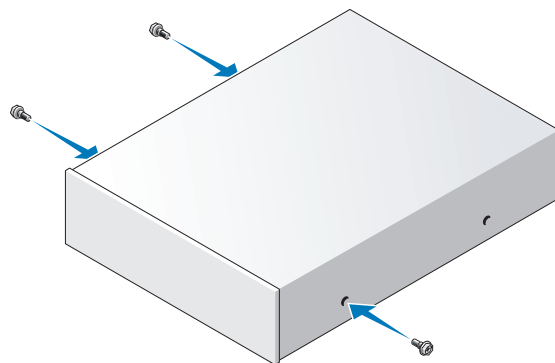

- 4 Consultare la documentazione fornita con l'unità per verificare che sia configurata correttamente per il sistema.
- 5 Allineare le viti a testa cilindrica con esagono incassato sull'unità ottica con gli slot delle viti a testa cilindrica con esagono incassato e far scorrere l'unità nell'alloggiamento finché non scatta in posizione.

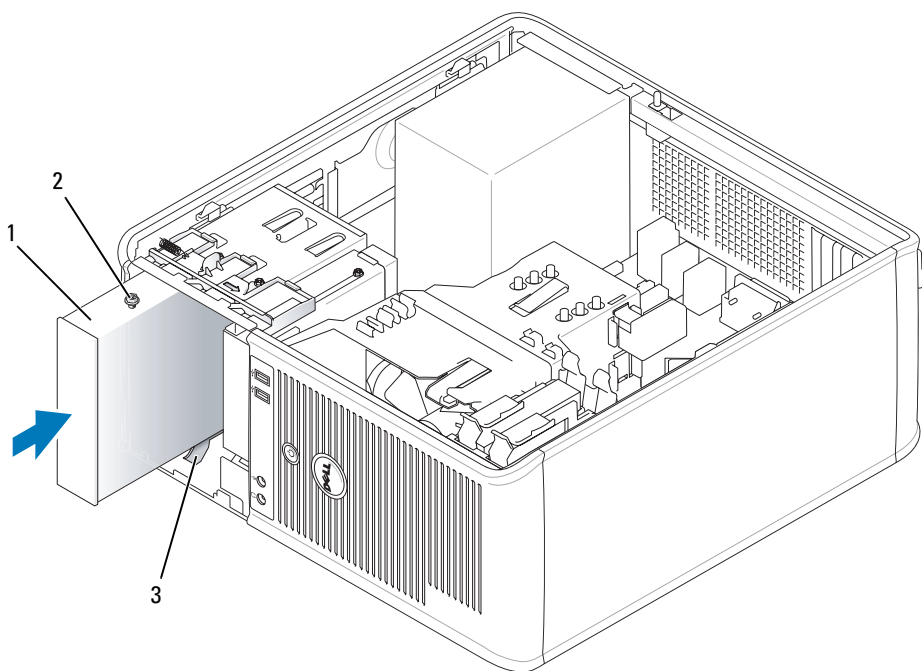

1 unità ottica

2 viti a testa cilindrica con esagono incassato (3)

3 slot delle viti a testa cilindrica con esagono incassato (2)

**6** Collegare il cavo di alimentazione e dati all'unità e alla scheda di sistema.

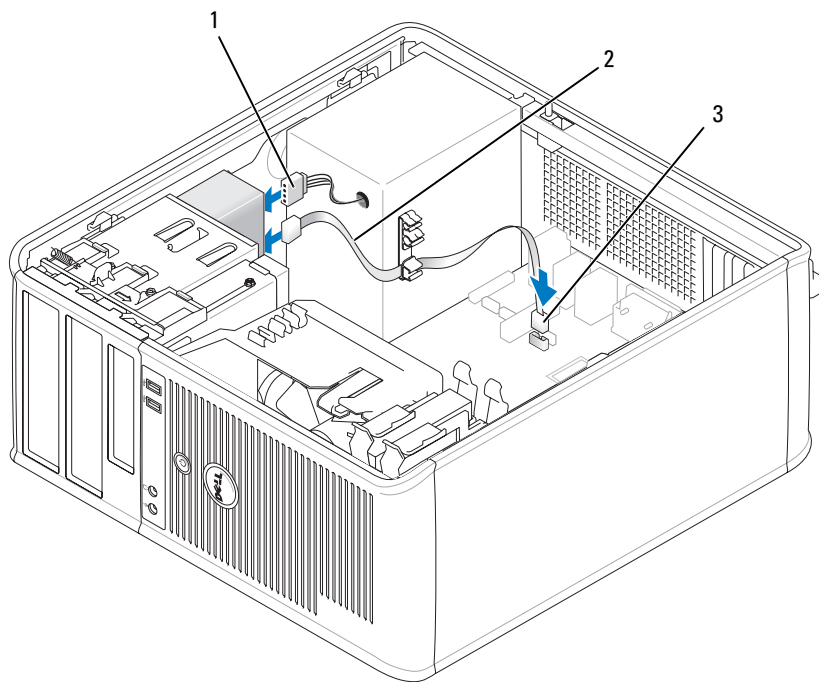

1 cavo di alimentazione    2 cavo dati    3 connettore dell'unità ottica SATA

- 7** Controllare tutti i collegamenti dei cavi e raggruppare tutti i cavi in modo che non ostruiscano il flusso d'aria alla ventola e alle prese di raffreddamento.
- 8** Ricollocare il coperchio del computer (consultare "Ricollocamento del coperchio del computer" a pagina 115).
- 9** Aggiornare le informazioni di configurazione nell'Installazione del sistema impostando l'opzione appropriata **Drive (Unità) (0 o 1)** in **Drives (Unità)**. Consultare "Installazione del sistema" a pagina 89.
- 10** Verificare il corretto funzionamento del computer eseguendo il programma Dell Diagnostics (consultare "Dell Diagnostics" a pagina 151).



## Schede di espansione

**⚠ ATTENZIONE:** Prima di eseguire le procedure descritte in questa sezione, seguire le istruzioni di sicurezza riportate nella *Guida alle informazioni sul prodotto*.

**➡ AVVISO:** Per evitare possibili danni ai componenti all'interno del computer, scaricare l'elettricità statica dal proprio corpo prima di toccare un qualsiasi componente elettronico del computer. A tale scopo è sufficiente toccare una superficie metallica non verniciata sul telaio del computer.

Il computer Dell™ supporta una scheda seriale e fornisce i seguenti connettori per schede PCI e PCI Express.

- Due slot per schede PCI
- Uno slot per schede PCI Express x16
- Uno slot per schede PCI Express x1

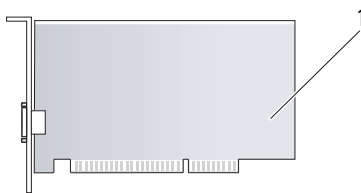

1 scheda PCI

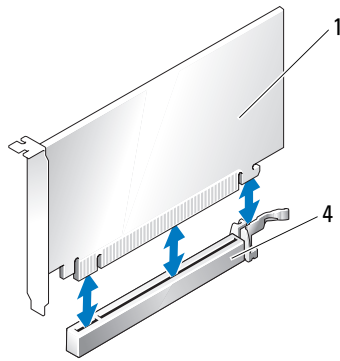

1 scheda PCI Express x16  
3 slot per schede PCI Express x1

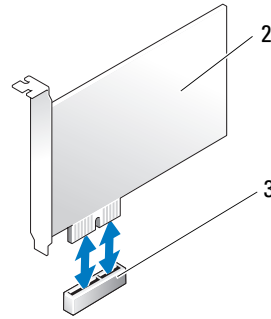

2 scheda PCI Express x1  
4 slot per schede PCI Express x16

## Installazione di una scheda di espansione

**N.B.** Il computer Dell è dotato solo di slot PCI e slot PCI Express. Le schede ISA non sono supportate.

**N.B.** L'adattatore della porta seriale del computer minitorre include anche due connettori PS/2.

Se si sta sostituendo una scheda, disinstallare il driver per la scheda esistente. Per ulteriori informazioni, consultare la documentazione fornita con la scheda.

- 1 Seguire le procedure descritte in "Operazioni preliminari" a pagina 15.
- 2 Spingere delicatamente la linguetta di sbloccaggio sul dispositivo di blocco della scheda dall'interno per far ruotare il dispositivo di chiusura in posizione aperta. Il dispositivo di chiusura resta in posizione aperta.

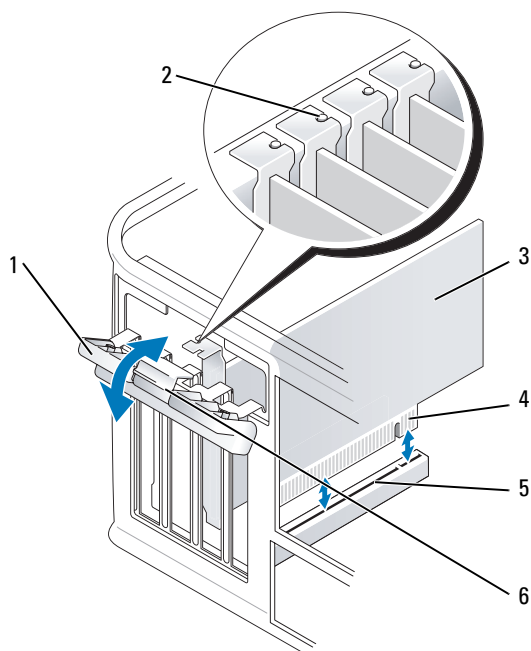

- |   |                                    |   |                         |   |                          |
|---|------------------------------------|---|-------------------------|---|--------------------------|
| 1 | dispositivo di blocco della scheda | 2 | guida di allineamento   | 3 | scheda                   |
| 4 | connettore sul bordo della scheda  | 5 | connettore della scheda | 6 | linguetta di sbloccaggio |

- 3** Se si sta installando una nuova scheda, rimuovere la staffa di copertura per liberare l'apertura dello slot per schede. Passare quindi al punto 5
- 4** Per sostituire una scheda già installata nel computer, rimuoverla. Se necessario, scollegare i cavi collegati alla scheda.
- 5** Se la scheda include una barra di blocco, rimuoverla. Tirare delicatamente la linguetta di fissaggio, afferrare la scheda dagli angoli superiori e sfilarla dal connettore.
- 6** Preparare la nuova scheda per l'installazione.
- 7** Se si sta installando un adattatore della porta seriale, collegare il cavo dell'adattatore al connettore dell'adattatore della porta seriale (SER2) sulla scheda di sistema.



**N.B.** Per informazioni sulla configurazione della scheda, sui collegamenti interni o sulla personalizzazione delle impostazioni per il computer in uso, consultare la documentazione fornita con la scheda.



**ATTENZIONE:** Alcune schede di rete avviano automaticamente il computer quando sono collegati ad una rete. Per proteggersi da scosse elettriche, assicurarsi di aver scollegato il proprio computer dalla sua presa elettrica prima di installare eventuali schede.

- 8 Quando si installa la scheda nel connettore x16, posizionare la scheda in modo che lo slot sia allineato con la linguetta di fissaggio e tirare delicatamente la linguetta di fissaggio.

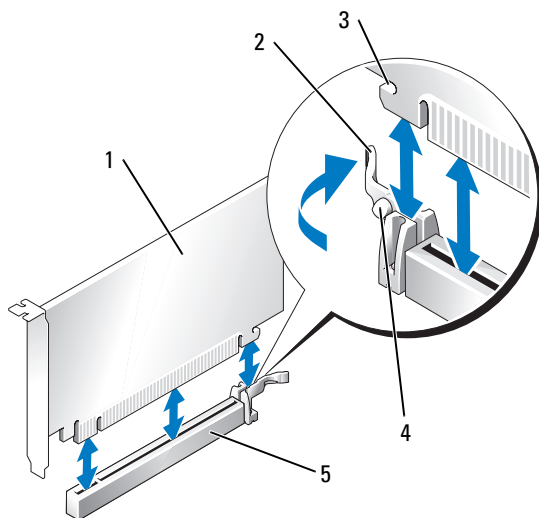

- 1 scheda PCI Express x16    2 leva    3 slot di fissaggio (non per tutte le schede)  
4 linguetta di fissaggio    5 connettore della scheda PCI Express x16

- 9 Collocare la scheda nel connettore e premere in basso con forza. Verificare che la scheda sia completamente inserita nello slot.

**N.B.** Se la scheda occupa l'intera lunghezza, inserire l'estremità della scheda nel sostegno di guida della scheda corrispondente mentre si abbassa la scheda verso il relativo connettore sulla scheda di sistema. Quindi premere con decisione fino a inserire completamente la scheda nel connettore.

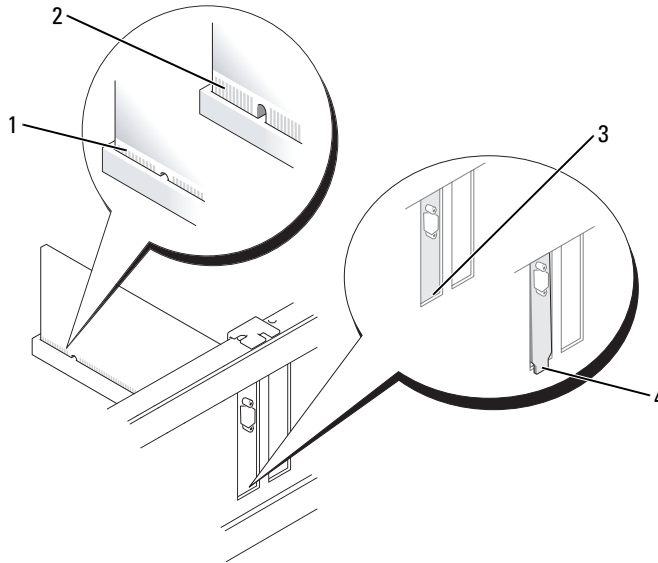

- |   |                               |   |                                   |
|---|-------------------------------|---|-----------------------------------|
| 1 | scheda completamente inserita | 2 | scheda non completamente inserita |
| 3 | staffa dentro lo slot         | 4 | staffa rimasta fuori dallo slot   |

- 10** Prima di abbassare il meccanismo di contenimento della scheda, verificare quanto segue:
- Le parti superiori di tutte le schede e delle staffe di copertura siano allineate con la barra di allineamento.
  - La tacca nella parte superiore della scheda o della staffa di copertura corrisponda alla guida di allineamento.
- 11** Fissare la/e scheda/e chiudendo il dispositivo di blocco della scheda e facendolo scattare in posizione.
- ➔ **AVVISO:** Non dirigere i cavi della scheda al di sopra o al di sotto delle schede. I cavi che passano sulle schede potrebbero impedire la corretta chiusura del coperchio del computer o causare danni all'apparecchiatura.
- 12** Collegare i cavi necessari per la scheda.  
Consultare la documentazione della scheda per informazioni sulle relative connessioni del cavo.
- 13** Ricollocare il coperchio del computer (consultare "Ricollocamento del coperchio del computer" a pagina 115), ricollegare il computer e le periferiche alle prese elettriche e poi accenderle.
- ➔ **AVVISO:** Per collegare un cavo di rete, prima inserire il cavo nello spinotto di rete a muro, poi collegarlo al computer.
- 14** Se si è installata una scheda audio, seguire la procedura descritta:
- a Accedere all'Installazione del sistema, selezionare **Audio Controller** (Controller audio) e modificare l'impostazione **Off** (Disattivato)(consultare "Installazione del sistema" a pagina 89).

- b Collegare periferiche audio esterne ai connettori della scheda audio. Non collegare le periferiche audio esterne a microfoni, altoparlanti/cuffie o connettori della linea in ingresso sul pannello posteriore del computer.
- 15** Se è stata installata una scheda di rete e si desidera disattivare quella integrata nel computer:
- a Accedere all'Installazione del sistema, selezionare **Network Controller** (Controller rete) e modificare l'impostazione su **Off** (Disattivato) (consultare "Installazione del sistema" a pagina 89).
  - b Collegare il cavo di rete ai connettori della scheda di rete. Non collegare il cavo di rete al connettore di rete integrato sul pannello posteriore del computer.
- 16** Installare i driver richiesti dalla scheda come descritto nella documentazione fornita con la scheda.

## Rimozione di una scheda di espansione

- 1 Seguire le procedure descritte in "Operazioni preliminari" a pagina 15.
- 2 Spingere delicatamente la linguetta di sbloccaggio sul dispositivo di blocco della scheda dall'interno per far ruotare il dispositivo di chiusura in posizione aperta. Il dispositivo di chiusura resta in posizione aperta.

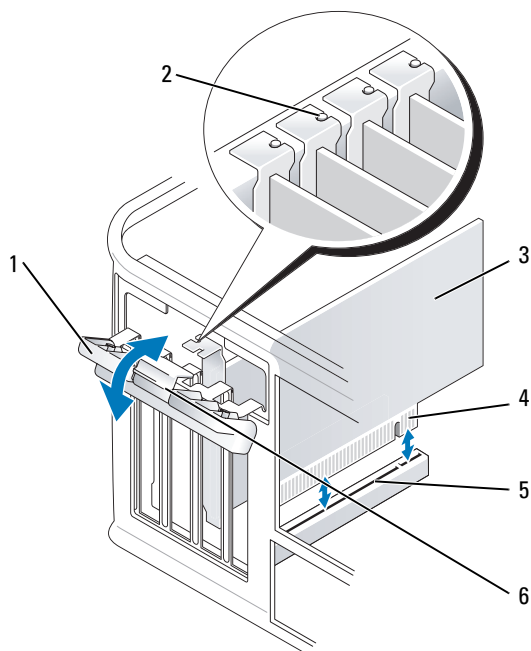

- |   |                                    |   |                         |   |                          |
|---|------------------------------------|---|-------------------------|---|--------------------------|
| 1 | dispositivo di blocco della scheda | 2 | guida di allineamento   | 3 | scheda                   |
| 4 | connettore sul bordo della scheda  | 5 | connettore della scheda | 6 | linguetta di sbloccaggio |

- 3 Se necessario, scollegare i cavi collegati alla scheda.
- 4 Afferrare la scheda dagli angoli superiori e sfilarla dal connettore.
- 5 Se si sta rimuovendo la scheda definitivamente, installare una staffa di copertura nell'apertura dello slot per schede vuoto.

**N.B.** Si devono installare le staffe di copertura sulle aperture degli slot per schede vuoti al fine di preservare la certificazione della FCC del computer. Le staffe mantengono la polvere e lo sporco all'esterno del computer e mantengono il flusso d'aria che raffredda il computer.

- 6 Prima di abbassare il meccanismo di contenimento della scheda, verificare quanto segue:
  - Le parti superiori di tutte le schede e delle staffe di copertura siano allineate con la barra di allineamento.
  - La tacca nella parte superiore della scheda o della staffa di copertura corrisponda alla guida di allineamento.

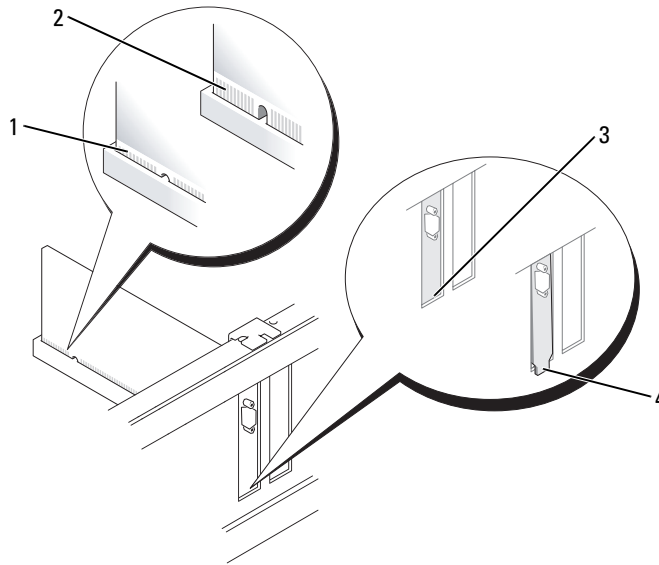

- |   |                               |   |                                   |
|---|-------------------------------|---|-----------------------------------|
| 1 | scheda completamente inserita | 2 | scheda non completamente inserita |
| 3 | staffa dentro lo slot         | 4 | staffa rimasta fuori dallo slot   |

- 7 Chiudere il dispositivo di blocco della scheda facendolo scattare in posizione.

**AVVISO:** Per collegare un cavo di rete, prima inserire il cavo nello spinotto di rete a muro, poi collegarlo al computer.

- 8 Ricollocare il coperchio del computer (consultare "Ricollocamento del coperchio del computer" a pagina 115), ricollegare il computer e le periferiche alle prese elettriche e poi accenderle.

- 9 Disinstallare il driver della scheda. Per ulteriori informazioni, consultare la documentazione fornita con la scheda.
- 10 Se si è rimossa una scheda audio:
  - a Accedere all'Installazione del sistema, selezionare **Audio Controller** (Controller audio) e modificare l'impostazione su **On** (Attivato) (consultare "Installazione del sistema" a pagina 89).
  - b Collegare le periferiche audio esterne ai connettori audio sul pannello posteriore del computer.
- 11 Se si è rimosso un connettore della scheda di rete:
  - a Accedere all'Installazione del sistema, selezionare **Network Controller** (Controller rete) e modificare l'impostazione su **On** (Attivato) (consultare "Installazione del sistema" a pagina 89).
  - b Collegare il cavo di rete al connettore di rete integrato sul pannello posteriore del computer.



## Alimentatore

### Sostituzione dell'alimentatore



**ATTENZIONE:** Prima di eseguire le procedure descritte in questa sezione, seguire le istruzioni di sicurezza riportate nella *Guida alle informazioni sul prodotto*.



**AVVISO:** Per evitare possibili danni ai componenti all'interno del computer, scaricare l'elettricità statica dal proprio corpo prima di toccare un qualsiasi componente elettronico del computer. A tale scopo è sufficiente toccare una superficie metallica non verniciata sul telaio del computer.

- 1 Seguire le procedure descritte in "Operazioni preliminari" a pagina 15.
- 2 Scollegare i cavi di alimentazione c.c. dalla scheda di sistema e dalle unità.  
Prestare attenzione all'instradamento dei cavi di alimentazione c.c. sotto le linguette del telaio del computer mentre li si rimuove dalla scheda di sistema e dalle unità. Rimettendoli a posto, fare attenzione che non vengano schiacciati o piegati.
- 3 Rimuovere le quattro viti che fissano l'alimentatore al retro del telaio del computer.
- 4 Premere il pulsante di sblocco che si trova sulla base del telaio del computer.

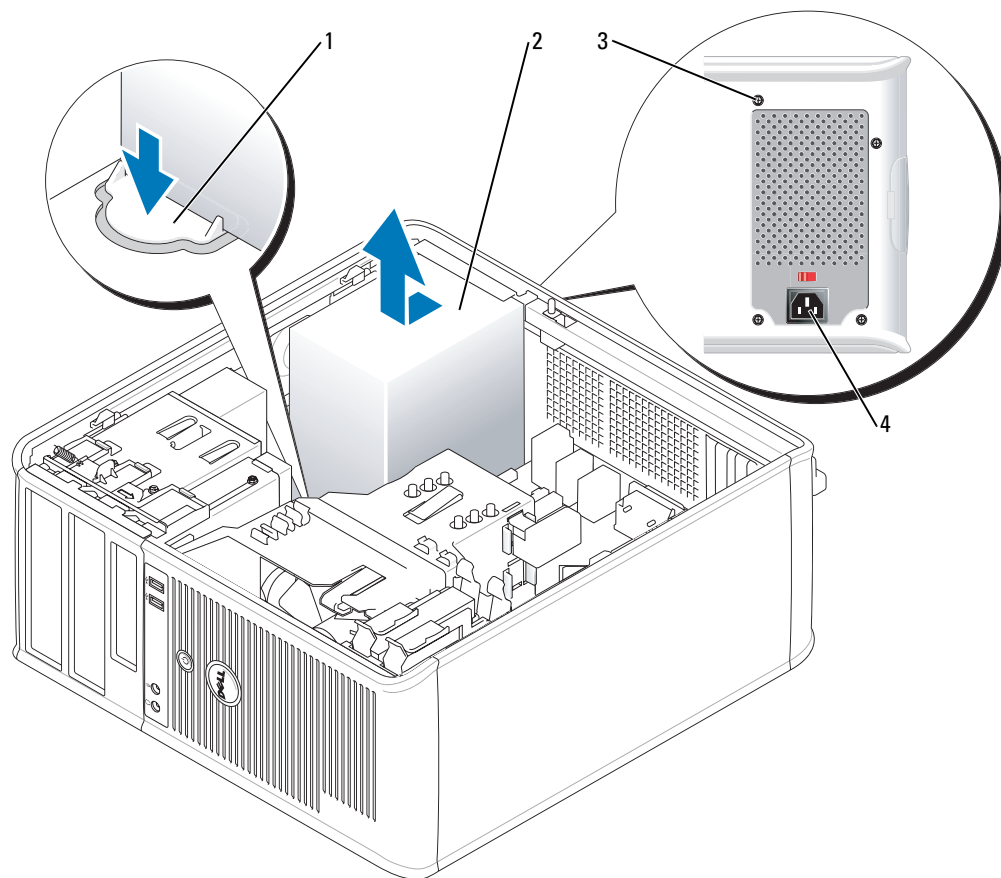

- |   |                     |   |                                  |
|---|---------------------|---|----------------------------------|
| 1 | pulsante di sblocco | 2 | alimentatore                     |
| 3 | viti (4)            | 4 | connettore di alimentazione c.a. |

- 5 Far scorrere l'alimentatore verso la parte anteriore del computer di circa 2,5 cm.
- 6 Sollevare l'alimentatore ed estrarlo dal computer.
- 7 Inserire l'alimentatore di ricambio nella posizione corretta.
- 8 Ricollocare le viti che fissano l'alimentatore al retro del telaio del computer.
- 9 Ricollegare i cavi di alimentazione c.c. all'alimentatore.
- 10 Collegare il cavo di alimentazione c.a. al connettore di alimentazione c.a.
- 11 Ricollocare il coperchio del computer (consultare "Ricollocamento del coperchio del computer" a pagina 115).

## Connettori di alimentazione c.c.

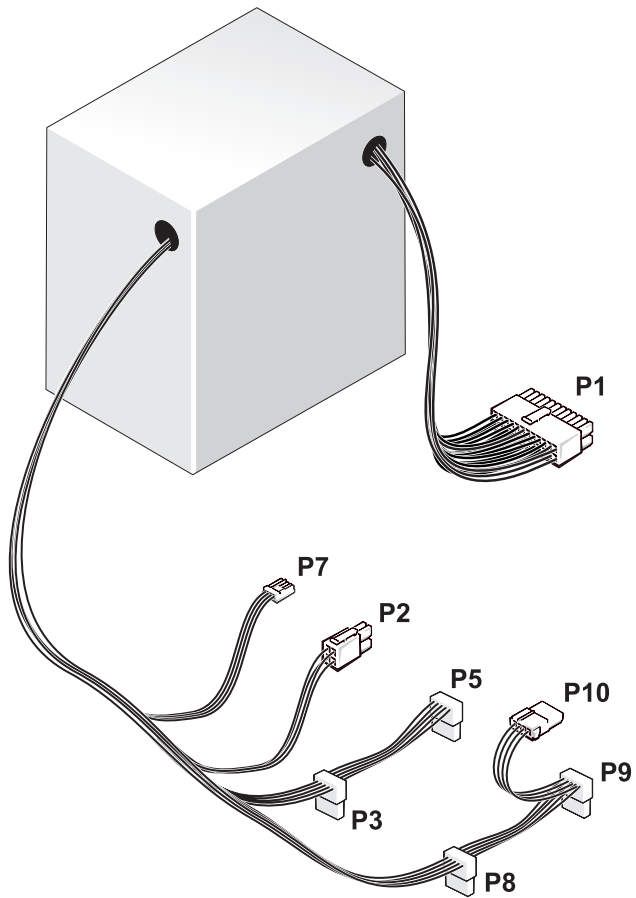

**Connettore di alimentazione c.c. P1**

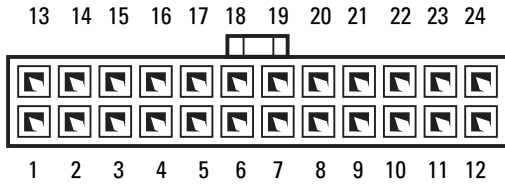

Numero del piedino	Nome del segnale	Conduttore 18 AWG
1	+3,3 V c.c.	Arancione
2	+3,3 V c.c.	Arancione
3	GND	Nero
4	+5 V c.c.	Rosso
5	GND	Nero
6	+5 V c.c.	Rosso
7	GND	Nero
8	PS_PWRGOOD	Grigio
9	P5AUX	Viola
10	V_12P0_DIG	Bianco
11	V_12P0_DIG	Bianco
12	+3,3 V c.c.	Arancione
13	+3,3 V c.c./SE*	Arancione
14	-12 V c.c.	Blu
15	GND	Nero
16	PWR_PS_ON	Verde
17	GND	Nero

<b>Numero del piedino</b>	<b>Nome del segnale</b>	<b>Conduttore 18 AWG</b>
18	GND	Nero
19	GND	Nero
20	NC	NC
21	+5 V c.c.	Rosso
22	+5 V c.c.	Rosso
23	+5 V c.c.	Rosso
24	GND	Nero

\*Conduttore opzionale. Usare un conduttore 22 AWG anziché un conduttore 18 AWG.

### ***Connettore di alimentazione c.c. P2***



<b>Numero del piedino</b>	<b>Nome del segnale</b>	<b>Conduttore 18 AWG</b>
1	GND	Nero
2	GND	Nero
3	+12 VADC	Giallo
4	+12 VADC	Giallo

### **Connettori di alimentazione c.c. P3, P5, P8 e P9**



<b>Numero del piedino</b>	<b>Nome del segnale</b>	<b>Conduttore 18 AWG</b>
1	+3,3 V c.c.	Arancione
2	GND	Nero
3	+5 V c.c.	Rosso
4	GND	Nero
5	+12 VBDC	Bianco

### **Connettore di alimentazione c.c. P7**

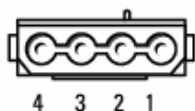

<b>Numero del piedino</b>	<b>Nome del segnale</b>	<b>Cavo 22 AWG</b>
1	+5 V c.c.	Rosso
2	GND	Nero
3	GND	Nero
4	+12 VADC	Giallo

**Connettore di alimentazione c.c. P10**

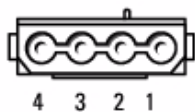

<b>Numero del piedino</b>	<b>Nome del segnale</b>	<b>Conduttore 18 AWG</b>
1	+12 VBDC	Bianco
2	GND	Nero
3	GND	Nero
4	+5 V c.c.	Rosso





## Processore



**ATTENZIONE:** Prima di eseguire le procedure descritte in questa sezione, seguire le istruzioni di sicurezza riportate nella *Guida alle informazioni sul prodotto*.



**AVVISO:** Per evitare possibili danni ai componenti all'interno del computer, scaricare l'elettricità statica dal proprio corpo prima di toccare un qualsiasi componente elettronico del computer. A tale scopo è sufficiente toccare una superficie metallica non verniciata sul telaio del computer.

### Rimozione del processore

- 1 Seguire le procedure descritte in "Operazioni preliminari" a pagina 15.
- 2 Allentare la vite di fissaggio su ciascun lato del gruppo del dissipatore di calore.



**ATTENZIONE:** Nonostante la presenza di uno schermo in plastica, il gruppo del dissipatore di calore potrebbe essere molto caldo durante il normale funzionamento. Attendere che si raffreddi prima di toccarlo.

- 3 Ruotare il gruppo del dissipatore di calore verso l'alto e rimuoverlo dal computer.  
Deporre il dissipatore di calore sulla sua parte superiore, col lubrificante termico rivolto verso l'alto.

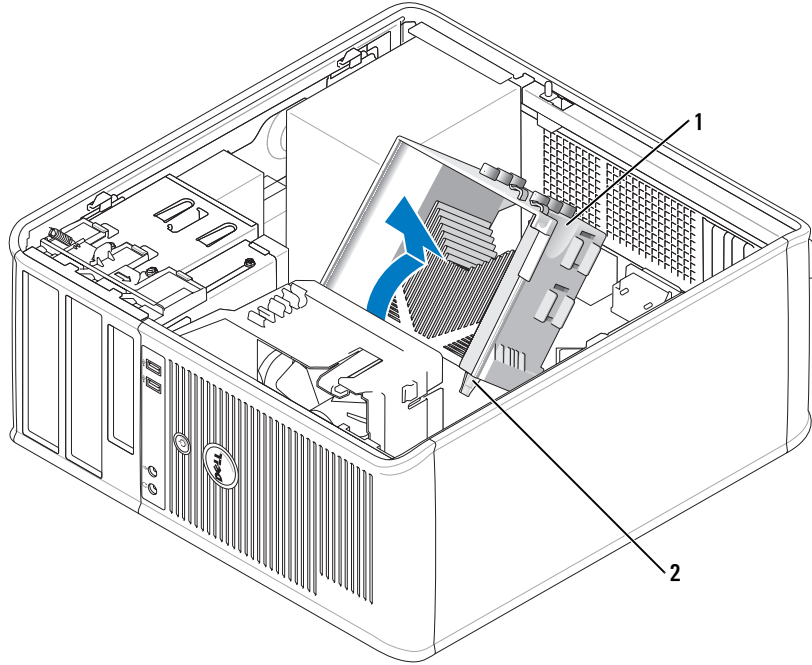

1 gruppo del dissipatore di calore    2 custodie delle viti di fissaggio (2)

➔ **AVVISO:** Salvo nel caso in cui non sia necessario un nuovo dissipatore di calore per il nuovo processore, riutilizzare il gruppo del dissipatore di calore originale quando si sostituisce il processore.

- 4 Aprire il coperchio del processore facendo scorrere la leva di sbloccaggio da sotto il dispositivo di chiusura centrale del coperchio sullo zoccolo. Quindi tirare la leva all'indietro per rilasciare il processore.

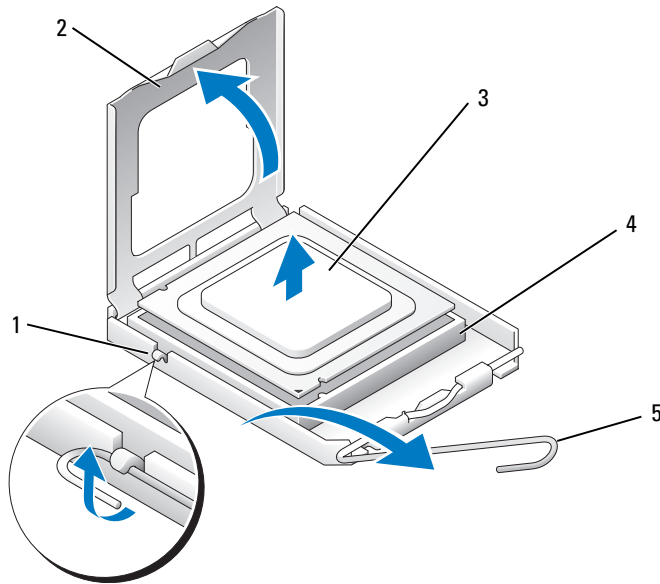

- |   |                            |              |
|---|----------------------------|--------------|
| 1 dispositivo di chiusura<br>centrale del coperchio | 2 coperchio del processore | 3 processore |
| 4 zoccolo   | 5 leva di sbloccaggio      |              |

➔ **AVVISO:** Quando si sostituisce il processore, non toccare i piedini all'interno dello zoccolo e non permettere che oggetti cadano sui piedini dello zoccolo.

5 Rimuovere delicatamente il processore dallo zoccolo.

Lasciare la leva in posizione di sblocco (verticale) in modo che lo zoccolo sia pronto per il nuovo processore.

## Installazione del processore

➔ **AVVISO:** Scaricare a terra l'elettricità statica del corpo toccando una superficie metallica non verniciata sul retro del computer.

➔ **AVVISO:** Quando si sostituisce il processore, non toccare i piedini all'interno dello zoccolo e non permettere che oggetti cadano sui piedini dello zoccolo.

1 Seguire le procedure descritte in "Operazioni preliminari" a pagina 15.

2 Rimuovere il processore dalla confezione facendo attenzione a non toccare la parte inferiore del processore.

➔ **AVVISO:** Posizionare correttamente il processore nello zoccolo per evitare danni permanenti al processore e al computer al momento dell'accensione.

- 3 Se la leva di sbloccaggio non è completamente verticale, spostarla in tale posizione.
- 4 Orientare le tacche di allineamento anteriore e posteriore del processore con le tacche di allineamento dello zoccolo.
- 5 Allineare l'angolo con il piedino 1 del processore all'angolo con il foro 1 dello zoccolo.

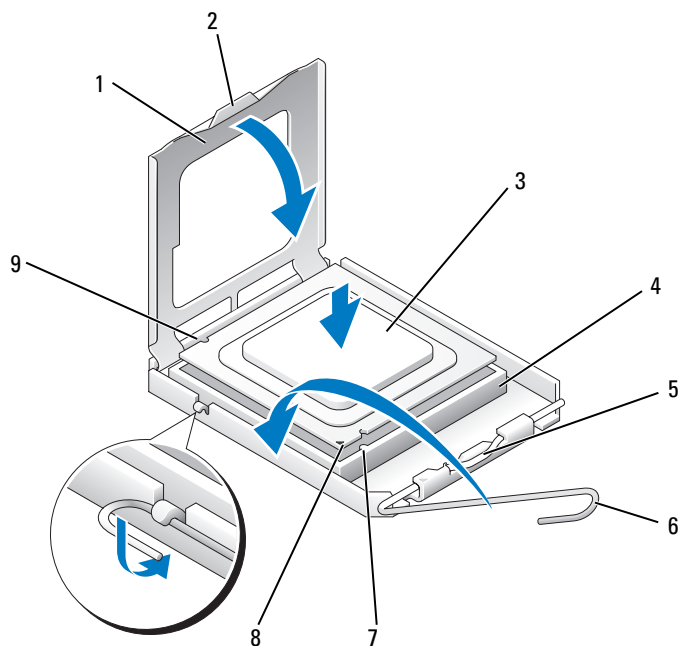

1 coperchio del processore	2 linguetta	3 processore
4 zoccolo del processore	5 dispositivo di chiusura centrale del coperchio	6 leva di sbloccaggio
7 tacca di allineamento anteriore	8 zoccolo e indicatore del piedino 1 del processore	9 tacca di allineamento posteriore

**AVVISO:** Per evitare danni, accertarsi che il processore si allinei correttamente con lo zoccolo e non forzare eccessivamente quando lo si installa.

- 6 Appoggiare delicatamente il processore sullo zoccolo e accertarsi che sia posizionato correttamente.
- 7 Quando il processore è completamente inserito nello zoccolo, chiudere il coperchio del processore. Controllare che la linguetta sul coperchio del processore sia posizionata sotto il dispositivo di chiusura centrale del coperchio sullo zoccolo.

- 8 Ruotare la leva di sbloccaggio indietro, verso lo zoccolo, finché non scatta in posizione fissando il processore.
- 9 Pulire il lubrificante termico dal fondo del dissipatore di calore.
- ➡ **AVVISO:** Assicurarsi di applicare il nuovo lubrificante termico. Il nuovo lubrificante termico è importante per garantire un termofissaggio adeguato, che costituisce un requisito per il funzionamento ottimale del processore.
- 10 Applicare il nuovo lubrificante termico sulla parte superiore del processore.
- 11 Installare il gruppo del dissipatore di calore:
  - a Collocare il gruppo del dissipatore di calore nuovamente sul supporto relativo.
  - b Ruotare il gruppo del dissipatore di calore verso il basso, verso la base del computer, e serrare le due viti di fissaggio.
- ➡ **AVVISO:** Verificare che il gruppo del dissipatore di calore sia installato correttamente e saldamente.

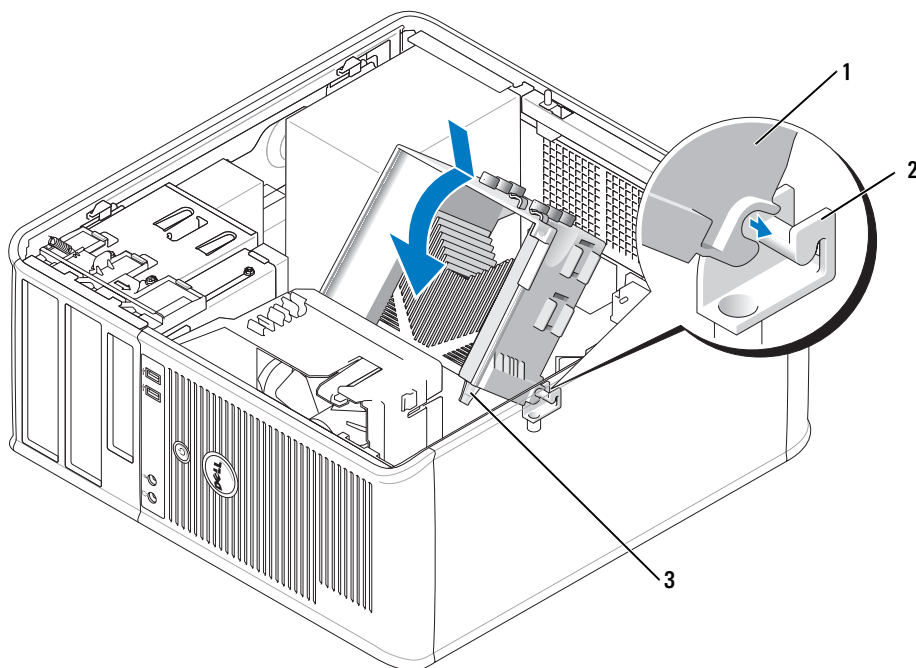

- |                                    |   |  |
|------------------------------------|---|--|
| 1 gruppo del dissipatore di calore | 2 supporto del gruppo del dissipatore di calore | 3 custodia della vite di fissaggio (2) |
|------------------------------------|---|--|

- 12 Ricollocare il coperchio del computer (consultare "Ricollocamento del coperchio del computer" a pagina 115).



## Caratteristiche avanzate

### Controllo della tecnologia LegacySelect

Il controllo della tecnologia LegacySelect offre soluzioni con supporto per precedenti versioni complete, parziali o assenti basate su piattaforme comuni, immagini del disco rigido e procedure di assistenza tecnica. L'amministratore può esercitare tale controllo attraverso l'installazione del sistema, Dell OpenManage™ IT Assistant o Dell Custom Factory Integration.

LegacySelect consente agli amministratori di abilitare o disabilitare elettronicamente i connettori e le periferiche di supporto, tra cui i connettori delle porte seriali e USB, un connettore parallelo, un'unità disco floppy, gli slot PCI e un mouse PS/2. Disattivando i connettori e le periferiche di supporto si rendono disponibili risorse. È necessario riavviare il sistema per rendere effettive le modifiche.

### Gestione ottimale

#### Applicazioni di Dell OpenManage™



**N.B.** Le applicazioni di Dell OpenManage™ o Dell™ Client Manager (DCM) è disponibile per il computer per contribuire a soddisfare le esigenze di gestione del sistema. Consultare "Dell Client Manager (DCM)" a pagina 80 per informazioni su DCM.

È possibile gestire il sistema tramite IT Assistant o Dell OpenManage Client Instrumentation (OMCI).

IT Assistant consente di configurare, gestire e monitorare computer e altre periferiche presenti su una rete aziendale. Tramite IT Assistant è possibile gestire beni, configurazioni, eventi (avvisi) e protezione per computer dotati di software di gestione standard industriali. IT Assistant supporta infatti strumenti conformi agli standard CIM.

Per informazioni su IT Assistant, consultare la *Guida dell'utente di Dell OpenManage IT Assistant*, disponibile nel sito Web del supporto tecnico della Dell all'indirizzo [support.dell.com](http://support.dell.com).

Dell OpenManage Client Instrumentation è un software che consente a programmi di gestione remota CIM aware, quali IT Assistant, di svolgere le seguenti operazioni:

- Accedere a informazioni sul computer, quali il numero di processori di cui è dotato e del tipo di sistema operativo in esecuzione.
- Monitorare lo stato del computer, ad esempio rilevando avvisi relativi alla temperatura emessi da sonde termiche o avvisi di errore del disco rigido inviati da periferiche di archiviazione.

Un sistema che dispone di Dell OpenManage Client Instrumentation installato in una rete che utilizza IT Assistant è un sistema gestito. Per informazioni su Dell OpenManage Client Instrumentation, consultare la *Guida dell'utente di Dell OpenManage Client Instrumentation*, disponibile nel sito Web del supporto tecnico di Dell all'indirizzo [support.dell.com](http://support.dell.com).

## Dell Client Manager (DCM)

 **N.B.** Le applicazioni Dell™ Client Manager (DCM) o Dell OpenManage™ sono disponibili per il computer per contribuire a soddisfare le esigenze di gestione del sistema. Consultare "Applicazioni di Dell OpenManage™" a pagina 79 per informazioni sui prodotti OpenManage di Dell.

### Console di Dell Client Manager (DCM)

La console di Dell Client Manager (DCM) consente di configurare, gestire e monitorare i computer Dell in una rete aziendale tramite una semplice interfaccia GUI. Attraverso la console di DCM, è possibile gestire beni, configurazioni, eventi (avvisi), stati e protezione per computer dotati di software di gestione standard industriale. Per informazioni sugli standard supportati da DCM, visitare [www.dell.com/openmanage](http://www.dell.com/openmanage).

Per informazioni sulla console di DCM, visitare [www.dell.com](http://www.dell.com).

La console di DCM consente inoltre di:

- Accedere a informazioni sul computer, quali il numero di processori di cui è dotato e del tipo di sistema operativo in esecuzione.
- Monitorare lo stato del computer, ad esempio rilevando avvisi relativi alla temperatura emessi da sonde termiche o avvisi di errore del disco rigido inviati da periferiche di archiviazione.
- Modificare lo stato del computer aggiornando il suo BIOS, configurando le impostazioni del BIOS o arrestandolo in modalità remota.

Si dispone di un sistema gestito quando Dell Client Manager è installato in una console e il suo software client è installato in computer client. Per informazioni su DCM, visitare il sito Web Dell all'indirizzo [www.dell.com/openmanage](http://www.dell.com/openmanage).

## Tecnologia Active Management

Intel Active Management Technology (iAMT), parte della tecnologia vPro di Intel, è destinato ad offrire più funzionalità di gestione della protezione dei sistemi che riducono i costi IT; consente il rilevamento, la riparazione e la protezione migliori di beni di elaborazione in rete. Con iAMT, è possibile gestire i PC se il sistema è acceso, spento oppure se il sistema operativo è bloccato.

 **N.B.** È possibile configurare iAMT utilizzando Dell Client Manager™ (DCM) 2.1. Per informazioni complete sulle procedure di configurazione di iAMT, consultare la documentazione di Dell Client Manager 2.1 nel sito [www.dell.com/openmanage](http://www.dell.com/openmanage). Per maggiori informazioni sull'implementazione di iAMT di Dell, consultare la *AMT Administrator's Guide* disponibile nel sito Web del supporto tecnico della Dell all'indirizzo [support.dell.com](http://support.dell.com).

I vantaggi chiave di iAMT sono:

- Meno interventi di supporto sulle singole postazioni



- Automazione di più funzionalità di gestione tramite l'abilitazione del software della console di gestione dei sistemi
- Migliore protezione

## Funzioni iAMT

### Funzionalità di base

- Capacità di rilevare, tenere traccia e fare l'inventario di beni in presenza o assenza dei sistemi operativi. Il sistema deve avere il cavo di alimentazione collegato e deve essere collegato alla rete.
- Capacità di accendere e spegnere il sistema in modalità remota qualunque sia lo stato del sistema operativo.

### Funzionalità avanzata



**N.B.** È necessario altro software di gestione per le seguenti funzionalità.

- Capacità di effettuare la riparazione remota di problemi (1 a 1) tramite il reindirizzamento della console basato su testo (Seriale su LAN) e il reindirizzamento IDE.
- Protezione avanzata tramite la presenza dell'agente (consente il rilevamento degli agenti rimossi) e controllo di accesso alla rete (Interruttore) e controllo della versione del software

Il sistema assiste la risoluzione dei problemi di iAMT fornendo i seguenti messaggi di errore relativi a iAMT:

Messaggio di errore	Descrizione
AMT mode: Set manageability mode to AMT or none (Modalità AMT: Impostare la modalità di gestione ottimale su AMT o nessuno)	Viene abilitata la modalità ASF invece di AMT. Impostare la modalità di gestione ottimale su AMT o nessuno nell'impostazione di MEBx.
MFG_MODE jumper: The security override jumper is installed (Ponticello MFG_MODE: Il ponticello di esclusione della protezione è installato)	Non popolare il ponticello MFG_MODE. AMT non funziona correttamente. Solo il produttore utilizza questo ponticello.
MEMORY: Unsupported memory configuration. Populate DIMM1. (MEMORIA: Configurazione di memoria non supportata. Popolare DIMM1)	Impossibile avviare ME. La funzionalità AMT viene interrotta quando DIMM1 non è popolato.

### Gestione fuori banda

Il termine "fuori banda" si riferisce alla capacità di gestire il sistema in assenza di un sistema operativo o con il sistema operativo in uno stato inutilizzabile oppure con il sistema spento. L'unico requisito per gestire un tale sistema è la funzionalità AMT, come anche il collegamento dell'alimentazione e di un cavo di rete.



**N.B.** L'alimentazione viene fornita ai DIMM persino quando il sistema è spento.

## Accesso all'impostazione di iAMT

L'interfaccia Management Engine BIOS Extension (MEBx) di Intel controlla le funzioni e le opzioni di installazione di iAMT dell'OptiPlex 745c. MEBx viene utilizzato per:

- Attivare o disattivare iAMT
- Impostare le modalità di iAMT
- Impostare le modalità di configurazione di iAMT

Per visualizzare la schermata di impostazione di MEBx, premere <Ctrl-P> durante il POST del sistema o l'avvio del sistema. La password di MEBx predefinita è **admin**.



**N.B.** Per effettuare modifiche all'impostazione della configurazione, è necessario modificare la password di MEBx predefinita.

## Disattivazione di iAMT

Per impostazione predefinita, iAMT è abilitato nel firmware Management Engine (ME). È possibile tuttavia scegliere di disattivare la funzione iAMT.

Per disattivare iAMT:

- 1 Premere <Ctrl-P> per accedere all'impostazione di MEBx e immettere la password.
- 2 Selezionare **Intel® ME Configuration** (Configurazione di Intel® ME) → **Intel ME Features Control** (Controllo funzioni Intel ME) → **Manageability Feature Selection** (Selezione funzioni gestione ottimale)
- 3 Selezionare **None** (Nessuno).
- 4 Selezionare **Return to Previous Menu** (Torna al menu precedente).

Le modifiche vengono applicate e il sistema si riavvia.

## Provisioning USB

È possibile eseguire il provisioning di iAMT utilizzando una chiave USB e Dell Client Manager. La chiave USB deve:

- Essere formattata utilizzando il file system FAT16 con nessun altro file system
- contenere solo il file **setup.bin**



**N.B.** La chiave non deve essere avviabile.

Per eseguire il provisioning di iAMT utilizzando una chiave USB, collegare la chiave USB in una porta USB prima di avviare. Durante il POST, il BIOS visualizza un messaggio che indica che il provisioning del sistema è in corso.

## Funzioni di iAMT non supportate

Il sistema non supporta tutte le funzioni del chipset Intel iAMT.

Le funzioni non supportate sono:

- Remote Firmware Update (Aggiornamento firmware remoto)
- Alert Standard Format (ASF, Formato standard di avviso)

- Wake from ME (Attivazione da ME)

 **N.B.** Timeout di inattività deve sempre essere impostato su 0x0.

 **N.B.** È possibile selezionare l'opzione Remote Firmware Update (Aggiornamento firmware remoto) e l'opzione Enable ASF (Abilita ASF), tuttavia tali opzioni non sono funzionali.

È possibile aggiornare il firmware ME utilizzando gli aggiornamenti disponibili all'indirizzo <http://support.dell.com>.

## Protezione fisica

### Rilevamento di apertura del telaio

 **N.B.** Quando la password dell'amministratore è abilitata, è necessario conoscerla prima di reimpostare l'impostazione **Chassis Intrusion** (Apertura telaio).

Tale funzionalità rileva che il telaio è stato aperto e avvisa l'utente. Per modificare l'impostazione **Chassis Intrusion** (Apertura telaio), seguire la procedura descritta.

- 1 Accedere all'Installazione del sistema (consultare "Accesso all'Installazione del sistema" a pagina 90).
- 2 Premere i tasti freccia GIÙ per spostarsi all'opzione **System Security** (Protezione sistema).
- 3 Premere <Invio> per accedere al menu di scelta rapida dell'opzione **System Security** (Protezione sistema).
- 4 Premere il tasto freccia GIÙ fino a selezionare l'opzione **Chassis Intrusion** (Apertura telaio).
- 5 Premere <Invio> per selezionare un'impostazione dell'opzione.
- 6 Premere nuovamente <Invio> dopo aver aggiornato l'impostazione dell'opzione.
- 7 Uscire dall'Installazione del sistema salvando le modifiche.

### Impostazioni delle opzioni

- **On** (Attivata) — Se il coperchio del computer è aperto, l'impostazione cambia su **Detected** (Rilevata) e il seguente messaggio di avviso viene visualizzato durante la routine di avvio al prossimo avvio del sistema:

Alert! Cover was previously removed (Avviso! Il coperchio è stato rimosso precedentemente).

Per riconfigurare l'impostazione **Detected** (Rilevata), accedere all'Installazione del sistema (consultare "Accesso all'Installazione del sistema" a pagina 90). Nell'opzione **Chassis Intrusion** (Apertura telaio) premere il tasto freccia SINISTRA o DESTRA per selezionare **Reset** (Reimposta), quindi scegliere **On** (Attivata), **On-Silent** (Attivata-Non interattiva) o **Off** (Disattivata).

- **On-Silent** (Attivata-Non interattiva, impostazione predefinita) — Se il coperchio del computer è aperto, l'impostazione cambia su **Detected** (Rilevata). Al successivo avvio, durante la sequenza di avvio, non viene visualizzato alcun messaggio di avviso.
- **Off** (Disattivata) — L'apertura non viene monitorata e non viene visualizzato alcun messaggio.

## Anello del lucchetto e slot per cavo di sicurezza

Per proteggere il computer, adottare uno dei seguenti metodi.

- Usare soltanto un lucchetto oppure un lucchetto e un cavo di sicurezza che passa nell'anello del lucchetto.

Il lucchetto da solo impedisce l'apertura del computer.

L'uso combinato di un cavo di sicurezza passato intorno a una struttura fissa e di un lucchetto impedisce lo spostamento non autorizzato del computer.

- Fissare un dispositivo antifurto disponibile in commercio allo slot per cavo di sicurezza sul retro del computer.



**N.B.** Prima di acquistare un dispositivo antifurto, accertarsi che sia compatibile con lo slot per cavo di sicurezza del computer.

In genere, i dispositivi antifurto sono dotati di un segmento di cavo flessibile metallico a cui è collegato un lucchetto con chiave. La documentazione fornita con il dispositivo contiene le istruzioni per l'installazione.

## Trusted Platform Module (TPM, Modulo di piattaforma fidata)



**N.B.** La crittografia è supportata dalla funzionalità TPM solo se il sistema operativo supporta il TPM. Per maggiori informazioni, consultare la documentazione del software TPM e i file della guida forniti assieme al software.

TPM è una funzionalità di protezione basata su hardware che può essere utilizzata per creare e gestire chiavi di crittografia generate dal computer. Quando è combinato con il software di protezione, il TPM migliora la rete e la protezione del computer esistenti abilitando funzioni, quali funzionalità di protezione dei file e posta elettronica protetta. La funzionalità TPM viene abilitata tramite un'opzione dell'Installazione del sistema.



**AVVISO:** Per proteggere i dati TPM e le chiavi di crittografia, seguire le procedure di backup documentate nella sezione *Archiviazione e ripristino* del file della guida di EMBASSY Security Center. Se tali backup non sono completi, si perdono o sono danneggiati, sarà impossibile per Dell assistere gli utenti nelle operazioni di recupero dei dati crittografati.

### Abilitazione della funzionalità TPM

- 1 Abilitare il software TPM:
  - a Riavviare il sistema e premere <F2> durante il Power-On Self-Test (Auto-test all'accensione) per accedere al programma di installazione di sistema.
  - b Selezionare **Security** (Protezione) → **TPM Security** (Protezione TPM) e premere <Invio>.
  - c In **TPM Security** (Protezione TPM), selezionare **On** (Attivata).
  - d Premere <Esc> per uscire dal programma di installazione.
  - e Se richiesto, fare clic su **Save/Exit** (Salva/Esci).
- 2 Attivare il programma di installazione del TPM:
  - a Riavviare il sistema e premere <F2> durante il Power-On Self-Test (Auto-test all'accensione) per accedere al programma di installazione di sistema.

- b** Selezionare **Security** (Protezione)→ **TPM Activation** (Attivazione TPM) e premere <Invio>.
- c** In **TPM Activation** (Attivazione TPM), selezionare **Activate** (Attiva) e premere <Invio>.



**N.B.** È sufficiente attivare TPM una sola volta.

- d** Una volta completato il processo, il sistema si riavvia automaticamente o richiede il riavvio del sistema.

## Software di gestione della protezione

Il software di gestione della protezione è concepito per utilizzare quattro diverse funzioni per contribuire a proteggere il computer:

- Gestione dell'accesso
- Autenticazione di preavvio (utilizzando un lettore di impronte digitali, una smart card o una password)
- Crittografia
- Gestione di informazioni private

Per informazioni su come utilizzare il software e le diverse funzionalità di protezione, consultare la *Getting Started Guide* (Guida introduttiva) del software:

Fare clic su **Start**→ **Tutti i programmi**→ **Wave Systems Corp**→ **Getting Started Guide** (Guida introduttiva).

## Software di localizzazione del computer

Il software di localizzazione del computer può consentire di individuare il computer in caso di smarrimento o di furto. Il software è opzionale e può essere acquistato all'atto dell'ordine di un computer Dell™; in alternativa è possibile contattare il rappresentante commerciale Dell per informazioni su questa funzionalità di protezione.



**N.B.** Il software di localizzazione del computer potrebbe non essere disponibile in alcuni Paesi.



**N.B.** Se si dispone del software di localizzazione del computer e il computer viene smarrito o rubato, è necessario contattare la società che fornisce il servizio di localizzazione per rintracciare il computer perso.

## Informazioni sulle smart card e sui lettori di impronte digitali



**N.B.** La funzionalità della smart card o del lettore di impronte digitali potrebbe non essere disponibile nel computer.

Le smart card sono dispositivi a forma di carte di credito con circuiti integrati interni. La superficie superiore della smart card di solito contiene un processore incorporato sotto la striscia di contatto dorata. Grazie alle piccole dimensioni e ai circuiti integrati, le smart card sono strumenti utili per la protezione, l'archiviazione di dati e i programmi speciali. Con le smart card è possibile migliorare la protezione del sistema combinando ciò di cui dispone un utente (la smart card) con qualcosa che solo l'utente conosce (un PIN) e fornire quindi un sistema di autenticazione utente più sicuro delle semplici password.

Il lettore di impronte digitali è una periferica che è possibile utilizzare per contribuire a mantenere protetto il computer Dell™. Il lettore è un sensore a striscia situato su una periferica del computer. Quando si fa scorrere il dito sul lettore, questo utilizza l'impronta digitale univoca per autenticare l'identità dell'utente.

## Protezione della password

- ➡ **AVVISO:** Anche se l'utilizzo di password consente di proteggere i dati presenti nel computer, non costituisce un metodo infallibile. Se per i dati è necessaria una protezione superiore, è responsabilità dell'utente ottenere ed utilizzare forme di protezione aggiuntive, quali programmi di crittografia di dati.

### Password del sistema

- ➡ **AVVISO:** Se si lascia il computer in esecuzione e incustodito senza aver impostato una password del sistema, oppure se si lascia il computer sbloccato consentendo così a chiunque di disabilitare la password modificando l'impostazione di un ponticello, chiunque potrà accedere ai dati archiviati nel disco rigido.

### Impostazioni delle opzioni

Non è possibile modificare o immettere una nuova password del sistema se è visualizzata una delle due seguenti impostazioni:

- **Set (Impostata)** — Viene assegnata una password del sistema.
- **Disabled (Disabilitata)** — La password del sistema viene disabilitata mediante l'impostazione di un ponticello sulla scheda di sistema.

È possibile assegnare una password del sistema solo se è visualizzata la seguente impostazione:

- **Not Set (Non impostata)** — Nessuna password del sistema è assegnata e il ponticello di ripristino password sulla scheda di sistema si trova nella posizione abilitata (l'impostazione predefinita).

### Assegnazione di una password del sistema

Per uscire dal campo senza assegnare una password del sistema, premere o la combinazione di tasti <MAIUSC> per passare a un altro campo, oppure premere <Esc> in qualsiasi momento prima di completare il punto 5.

- 1 Accedere all'Installazione del sistema (consultare "Accesso all'Installazione del sistema" a pagina 90) e verificare che **Password Status** (Stato password) sia impostato su **Unlocked** (Sbloccato).
- 2 Evidenziare **System Password** (Password del sistema), quindi premere i tasti freccia DESTRA e SINISTRA.

L'intestazione dell'opzione diventa **Enter Password** (Immetti password), seguita da un campo vuoto di 32 caratteri fra parentesi quadre.

- 3 Digitare la nuova password del sistema.

È possibile utilizzare fino a 32 caratteri. Per cancellare un carattere quando si immette la password, premere <BACKSPACE> oppure il tasto freccia SINISTRA. La password non fa distinzione tra maiuscole e minuscole.

Determinate combinazioni di tasti non sono valide. Se si immette una di queste combinazioni, l'altoparlante emette un segnale acustico.

Man mano che si digita ciascun carattere (o la barra spaziatrice per lo spazio), nel campo è visualizzato un segnaposto.

**4** Premere <Invio>.

Se la nuova password del sistema è lunga meno di 32 caratteri, tutto il campo viene occupato da segnaposti. Quindi l'intestazione dell'opzione diventa **Verify Password** (Verifica password) seguita da un altro campo vuoto di 32 caratteri fra parentesi quadre.

**5** Per confermare la password, digitarla una seconda volta e premere <Invio>.

L'impostazione della password cambia in **Set** (Impostata).

**6** Uscire dall'Installazione del sistema.

La protezione tramite password diventa effettiva al riavvio del sistema.

### **Immissione della password del sistema**

All'avvio o al riavvio del sistema viene visualizzato il seguente messaggio.

Se **Password Status** (Stato password) è impostato su **Locked** (Bloccata):

Digitare la password e premere <Invio>.

Se è stata impostata una password dell'amministratore, il computer accetta tale password come password del sistema alternativa.

Se si immette una password del sistema sbagliata o incompleta, verrà visualizzato il seguente messaggio:

```
** Incorrect password (Password non corretta). **
```

Se viene nuovamente digitata una password del sistema non corretta o incompleta, verrà visualizzato lo stesso messaggio. La terza e le successive volta che si immette una password del sistema non corretta o incompleta, verrà visualizzato il seguente messaggio:

```
** Incorrect password (Password non corretta). **
```

```
Number of unsuccessful password attempts: 3
```

```
System halted! Must power down (Numero di tentativi per password non riusciti: 3 Sistema arrestato! Deve essere spento.)
```

Anche se il computer viene spento e riacceso, il precedente messaggio viene visualizzato ogni volta che si immette una password del sistema non corretta o incompleta.



**N.B.** Per proteggere ulteriormente il computer da modifiche non autorizzate, è possibile usare **Password Status** (Stato password) in combinazione con **System Password** (Password del sistema) e **Admin Password** (Password amministratore).

### **Eliminazione o modifica di una password del sistema esistente**

**1** Accedere all'Installazione del sistema (consultare "Accesso all'Installazione del sistema" a pagina 90).

- 2 Evidenziare **System Password** (Password del sistema) e premere <Invio>.
- 3 Quando richiesto, immettere la password di sistema.
- 4 Premere <Invio> due volte per cancellare la password del sistema esistente. L'impostazione cambia in **Not Set** (Non impostata).  
L'impostazione **Not Set** (Non impostata) indica che la password del sistema è stata eliminata. Se **Not Set** (Non impostata) non viene visualizzato, premere <Alt><b> per riavviare il sistema, quindi ripetere i punti 3 e 4.
- 5 Per assegnare una nuova password, seguire la procedura in "Assegnazione di una password del sistema" a pagina 86.
- 6 Uscire dall'Installazione del sistema.

## Password dell'amministratore

### Impostazioni delle opzioni

Non è possibile modificare o immettere una nuova password dell'amministratore se è visualizzata una delle due seguenti opzioni:

- **Set** (Impostata) — Viene assegnata una password dell'amministratore.
- **Disabled** (Disattivata) — La password dell'amministratore è disabilitata mediante l'impostazione di un ponticello sulla scheda di sistema.

È possibile assegnare una password dell'amministratore solo se è visualizzata la seguente opzione:

- **Not Set** (Non impostata) — Nessuna password dell'amministratore è assegnata e il ponticello di ripristino password sulla scheda di sistema si trova nella posizione abilitata (l'impostazione predefinita).

### Assegnazione della password dell'amministratore

La password dell'amministratore può essere uguale alla password del sistema.



**N.B.** Se le due password sono diverse, è possibile usare la password dell'amministratore come password del sistema alternativa. Tuttavia non è possibile usare la password del sistema al posto della password dell'amministratore.

- 1 Accedere all'Installazione del sistema (consultare "Accesso all'Installazione del sistema" a pagina 90) e verificare che **Admin Password** (Password amministratore) sia impostato su **Not Set** (Non impostata).
- 2 Evidenziare **Admin Password** (Password amministratore), quindi premere i tasti freccia DESTRA e SINISTRA.  
Viene richiesto di digitare e confermare la password. Se viene immesso un carattere non consentito, il computer emette un segnale acustico.
- 3 Digitare e quindi confermare la password.



Una volta confermata la password, l'opzione **Admin Password** (Password amministratore) viene impostata su **Set** (Impostata). Al successivo accesso all'Installazione del sistema, verrà richiesto di immettere la password dell'amministratore.

#### 4 Uscire dall'Installazione del sistema.

Le modifiche all'opzione **Admin Password** (Password amministratore) diventano effettive immediatamente, senza che sia necessario riavviare il sistema.

### **Funzionamento del computer quando è abilitata la password dell'amministratore**

Quando si accede all'Installazione del sistema, l'opzione **Admin Password** (Password amministratore) è evidenziata e viene richiesto di immettere la password.

Se non viene immessa la password corretta, sarà possibile visualizzare ma non modificare le opzioni di installazione del sistema.



**N.B.** Per proteggere la password del sistema da modifiche non autorizzate, è possibile usare **Password Status** (Stato password) in combinazione con **Admin Password** (Password amministratore).

### **Eliminazione o modifica di una password dell'amministratore esistente**

Per modificare una password dell'amministratore esistente è necessario conoscerla.

- 1 Accedere all'Installazione del sistema (consultare "Accesso all'Installazione del sistema" a pagina 90).
- 2 Quando richiesto, digitare la password dell'amministratore.
- 3 Evidenziare **Admin Password** (Password amministratore), quindi premere il tasto freccia SINISTRA o DESTRA per eliminare la password dell'amministratore esistente.  
L'impostazione cambia in **Not Set** (Non impostata).

Per assegnare una nuova password dell'amministratore, eseguire la procedura descritta in "Assegnazione della password dell'amministratore" a pagina 88.

#### 4 Uscire dall'Installazione del sistema.

### **Disattivazione di una password dimenticata e impostazione di una nuova password**

Per reimpostare la password del sistema e/o dell'amministratore, consultare "Cancellazione delle password dimenticate" a pagina 99.

## **Installazione del sistema**

### **Panoramica**

Usare l'Installazione del sistema per effettuare le seguenti operazioni:

- Per modificare le informazioni di configurazione del sistema dopo aver aggiunto, modificato o rimosso un componente hardware;

- Per impostare o modificare un'opzione selezionabile dall'utente quali ad esempio la password dell'utente
- Per verificare la quantità corrente di memoria o impostare il tipo di disco rigido installato.

Prima di usare l'Installazione del sistema, si consiglia di annotare per uso futuro le informazioni visualizzate nella schermata dell'Installazione del sistema.

## Accesso all'Installazione del sistema

- 1 Accendere il computer (o riavviare il sistema).
- 2 Quando viene visualizzato il logo blu di DELL™, premere immediatamente <F2>.
 

Se si attende troppo a lungo e viene visualizzato il logo del sistema operativo, attendere la visualizzazione del desktop di Microsoft® Windows®. Arrestare quindi il sistema (consultare "Spegnimento del computer" a pagina 15) e riprovare.

## Schermate dell'Installazione del sistema

Le schermate dell'Installazione del sistema visualizzano le informazioni di configurazione per il computer correnti o modificabili. Le informazioni visualizzate sono suddivise in tre aree: elenco opzioni, campi opzioni attive e funzioni chiave.

---

<p><b>Options List</b> (Elenco opzioni) — Questo campo viene visualizzato nel lato sinistro della finestra dell'Installazione del sistema. Il campo è un elenco a scorrimento che contiene funzioni che definiscono la configurazione del computer, tra cui quelle per l'hardware installato, il risparmio di energia e le funzionalità di protezione.</p>	<p><b>Option Field</b> (Campo Opzione) — Questo campo contiene informazioni su ciascuna opzione. In questo campo è possibile visualizzare le impostazioni correnti e modificarle. Usare i tasti freccia DESTRA e SINISTRA per evidenziare un'opzione. Premere &lt;Invio&gt; per rendere tale selezione attiva.</p>
--	--

Scorrere l'elenco verso l'alto o verso il basso utilizzando i tasti freccia SU e GIÙ. Quando un'opzione è evidenziata, **Option Field** (Campo Opzione) visualizza ulteriori informazioni sull'opzione e sulle impostazioni attuali e disponibili dell'opzione.

**Key Functions** (Tasti funzione) — Questo campo viene visualizzato sotto **Option Field** (Campo Opzione) ed elenca i tasti e le relative funzioni nel campo dell'Installazione del sistema attivo.

---

## Opzioni dell'Installazione del sistema



**N.B.** A seconda del computer e delle periferiche installate, potrebbero essere visualizzate solo alcune delle opzioni elencate in questa sezione.

---

<b>Sistema</b>	
System Info	Elenca il nome computer, la <b>BIOS Version</b> (Versione del BIOS), il <b>Service Tag</b> (Numero di servizio), l' <b>Express Service Code</b> (Codice del servizio espresso), se applicabile, e l' <b>Asset tag</b> . Nessuno di questi campi può essere modificato.
Processor Info	Identifica il tipo di CPU, la velocità di bus, la velocità del clock e le dimensioni della cache L2. Dichiarare se il processore è compatibile con Hyper-Threading e multiple-core, e se supporta la tecnologia a 64 bit.
Memory Info	Elenca il tipo, le dimensioni, la velocità e la modalità di canale (doppio o singolo) della memoria installata.
PCI Info	Identifica eventuali schede PCI o PCI Express installate.
Date/Time	Visualizza le impostazioni correnti di data e ora.
Boot Sequence	Viene eseguito un tentativo di avvio del sistema in base alla sequenza di periferiche specificata in questo elenco.

---

---

<b>Unità</b>	
Diskette Drive (valore predefinito: <b>Internal</b> (Interna))	Questa opzione abilita o disabilita l'unità disco floppy. Le opzioni sono <b>Off</b> (Disattivata), <b>Internal</b> (Interna), <b>USB</b> e <b>Read Only</b> (Sola lettura). <b>N.B.</b> Se è selezionato <b>USB</b> , accertarsi che l'opzione di installazione <b>USB Controller</b> ( <b>Controller USB</b> ) in <b>Onboard Devices</b> ( <b>Periferiche integrate</b> ) sia impostata su <b>On</b> (Attivata).
Drive 0 through Drive n	Identifica e abilita/disabilita le unità collegate ai connettori SATA o IDE sulla scheda di sistema ed elenca le capacità dei dischi rigidi. <b>N.B.</b> Tali opzioni vengono visualizzate come da <b>Drive 0</b> (Unità 0) a <b>Drive 3</b> (Unità 3) per la minitorre.
SATA Operation (valore predefinito: <b>Normal</b> (Normale))	Quando questa opzione è impostata su <b>Normal</b> (Normale), il controller SATA è configurato per la modalità originale. L'opzione <b>Legacy</b> (Precedente) fornisce la compatibilità con i sistemi operativi meno recenti.
SMART Reporting (valore predefinito: <b>Off</b> (Disattivato))	Questa impostazione determina se gli errori dell'unità integrata vengono segnalati o meno durante l'avvio del sistema.

---

---

## Periferiche integrate

---

Integrated NIC (valore predefinito: <b>On</b> (Attivato))	Abilita o disabilita il controller NIC integrato. Le impostazioni sono <b>On</b> (Attivato), <b>On w/RPL</b> (Attivato con RPL) oppure <b>On w/ PXE</b> (Attivato con PXE). Quando l'impostazione <b>On w/ PXE</b> (Attivato con PXE) o l'impostazione <b>On w/RPL</b> (Attivato con RPL) è attiva, se una routine di avvio non è disponibile dal server di rete, il sistema tenta l'avvio dalla periferica successiva nell'elenco della sequenza di avvio.
Integrated Audio (valore predefinito: <b>On</b> (Attivato))	Abilita o disabilita il controller audio integrato.
USB Controller (valore predefinito: <b>On</b> (Attivato))	Abilita o disabilita il controller USB interno. <b>No Boot</b> (Nessun avvio) abilita il controller ma disabilita la capacità di avviare da una periferica USB. <b>N.B.</b> I sistemi operativi con supporto USB riconosceranno le unità disco floppy USB indipendentemente dall'impostazione <b>No Boot</b> (Nessun avvio).
Front USB (valore predefinito: <b>On</b> (Attivato))	Abilita o disabilita le porte USB anteriori.
Rear Quad/Triad USB (valore predefinito: <b>On</b> (Attivato))	Abilita o disabilita le porte USB superiori sul retro del computer.
Rear Dual USB (valore predefinito: <b>On</b> (Attivato))	Abilita o disabilita le porte USB inferiori sul retro del computer.
PCI Slots (valore predefinito: <b>On</b> (Attivati))	Abilita o disabilita tutti gli slot per PCI e PCI Express.
LPT Port Mode (valore predefinito: <b>PS/2</b> )	Determina la modalità di funzionamento della porta parallela interna. <b>Off</b> (Disattivata) disabilita la porta. <b>AT</b> configura la porta per la compatibilità con AT. <b>PS/2</b> configura la porta per la compatibilità con PS/2. <b>EPP</b> configura la porta per il protocollo bidirezionale EPP. <b>ECP</b> configura la porta per il protocollo bidirezionale ECP. <b>N.B.</b> Se si imposta l' <b>LPT Port Mode</b> (Modalità della porta LPT) su <b>ECP</b> , la <b>LPT Port DMA</b> (DMA della porta LPT) viene visualizzato nel menu delle opzioni.
LPT Port Address	Determina l'indirizzo utilizzato dalla porta parallela incorporata.
Serial Port #1 (valore predefinito: <b>Auto</b> (Automatica))	Determina la modalità di funzionamento della porta seriale. <b>Auto</b> (Automatica), l'impostazione predefinita, configura automaticamente un connettore ad una particolare assegnazione ( <b>COM1</b> o <b>COM3</b> ).
Serial Port #2 (valore predefinito: <b>Auto</b> (Automatica))	Determina la modalità di funzionamento della porta seriale. <b>Auto</b> (Automatica), l'impostazione predefinita, configura automaticamente un connettore su una particolare assegnazione ( <b>COM2</b> o <b>COM4</b> ).

---

---

## Video

---

Primary Video (valore predefinito: <b>Auto</b> (Automatico))	L'impostazione specifica quale controller video è principale, <b>Auto</b> (Automatico) o <b>Onboard/Card</b> (Integrato/Scheda). Quando viene selezionato <b>Auto</b> (Automatico), verrà utilizzato il controller video aggiuntivo. <b>N.B.</b> Una scheda grafica PCI Express avrà la precedenza sul controller video integrato.
--	---

---

---

## Prestazioni

---

Hyper-Threading (valore predefinito: <b>On</b> (Attivato))	Determina se il processore fisico appare come uno o due processori logici. Il rendimento di alcune applicazioni migliora con processori logici aggiuntivi. <b>On</b> (Attivato) abilita l'Hyper-Threading.
Multiple CPU Core (valore predefinito: <b>On</b> (Attivato))	Determina se il processore avrà uno o due nuclei abilitati. <b>On</b> (Attivato) abilita il secondo nucleo.
Virtualization (valore predefinito: <b>Off</b> (Disattivata))	Specifica se un monitor di una macchina virtuale (VMM, Virtual Machine Monitor) può utilizzare le ulteriori funzionalità hardware fornite dalla tecnologia Intel Virtualization.
SpeedStep (valore predefinito: <b>Off</b> (Disattivato))	Abilita Intel® SpeedStep® per tutti i processori supportati nel computer. Questa impostazione cambia il consumo energetico e la frequenza del processore. <b>N.B.</b> Questa opzione potrebbe non essere disponibile nel computer.
Limit CPUID Value (valore predefinito: <b>Off</b> (Disattivato))	Limita il valore massimo che la funzione CPUID standard del processore supporterà. Alcuni sistemi operativi non completano l'installazione quando la funzione CPUID massima supportata è superiore a 3.
HDD Acoustic Mode (valore predefinito: <b>Bypass</b> (Ignora))	<ul style="list-style-type: none"><li>• <b>Quiet</b> (Non interattivo) — Il disco rigido funziona con la sua impostazione meno interattiva.</li><li>• <b>Performance</b> (Prestazioni) — Il disco rigido funziona alla velocità massima.</li><li>• <b>Bypass</b> (Ignora) — Il computer non verifica o modifica l'impostazione della modalità acustica corrente.</li><li>• <b>Suggested</b> (Suggerita) — Il disco rigido funziona al livello consigliato dal costruttore.</li></ul> <b>N.B.</b> Se si imposta la modalità Performance (Prestazioni), l'unità potrebbe risultare più rumorosa, ma le prestazioni non risulteranno compromesse. La modifica dell'impostazione della modalità acustica non compromette l'immagine del disco rigido.

---

---

## Protezione

---

Unlock Setup (valore predefinito: <b>Locked</b> (Bloccata))	Quando viene utilizzata una password dell'amministratore, consente l'accesso da parte dell'utente per modificare le impostazioni dell'Installazione del sistema. Quando richiesto immettere la password dell'amministratore per sbloccare l'Installazione del sistema. Se qui non viene immessa la password corretta, l'utente può visualizzare ma non può modificare i campi dell'Installazione del sistema.
Admin Password (valore predefinito: <b>Not Set</b> (Non impostata))	Visualizza lo stato attuale della funzione di protezione della password del programma di installazione di sistema e consente di verificare e assegnare una nuova password dell'amministratore.
System Password (valore predefinito: <b>Not Set</b> (Non impostata))	Visualizza lo stato attuale della funzione di protezione della password di sistema e consente di assegnare e verificare una nuova password del sistema.
Drive 0-n Password (valore predefinito: <b>Not Set</b> (Non impostata))	Visualizza lo stato attuale della funzione di protezione della password del disco rigido e consente di assegnare e verificare una nuova password del disco rigido.
Password Changes (valore predefinito: <b>Unlocked</b> (Sbloccate))	Determina l'interazione tra la password del <b>Sistema</b> e quella dell' <b>Amministratore</b> . <b>Locked</b> (Bloccate) impedisce a un utente senza una password dell' <b>Amministratore</b> valida di poter modificare la password del <b>Sistema</b> . <b>Unlocked</b> (Sbloccate) consente a un utente con una password del <b>Sistema</b> valida di modificare la password del sistema.
Chassis Intrusion (valore predefinito: <b>On-Silent</b> (Attivata-Non interattiva))	Quando abilitata e l'interruttore è installato, questa opzione avverte l'utente durante l'avvio successivo del sistema che il coperchio del computer è stato aperto. Le impostazioni sono <b>On</b> (Attivata), <b>On-Silent</b> (Attivata-Non interattiva, impostazione predefinita) e <b>Off</b> (Disattivata).
Intrusion Detected	Riconosce e cancella un avviso di apertura telaio.
TPM Security (valore predefinito: <b>Off</b> (Disattivata))	Abilita o disabilita il dispositivo di protezione Trusted Platform Module (Modulo di piattaforma fidata).
TPM Activation (valore predefinito: <b>Deactivate</b> (Disattiva))	Attiva o disattiva il dispositivo di protezione Trusted Platform Module (Modulo di piattaforma fidata). L'opzione <b>Clear</b> (Cancella) cancella i dati archiviati da un utente che ha precedentemente attivato e utilizzato TPM. <b>N.B.</b> Per attivare Trusted Platform Module (Modulo di piattaforma fidata), l'opzione <b>TPM Security</b> (Protezione TPM) deve essere impostata su <b>On</b> (Attivata).
Execute Disable (valore predefinito: <b>On</b> (Attivato))	Abilita o disabilita la tecnologia di protezione della memoria Execute Disable.

---

<p>Computrace (valore predefinito: <b>Deactivate</b> (Disattiva))</p>	<p>Abilita o disabilita l'interfaccia del BIOS del servizio Computrace opzionale da Absolute Software. Tale servizio di monitoraggio opzionale va acquistato separatamente.</p> <p><b>Activate</b> (Attiva) abilita <i>permanentemente</i> l'interfaccia del BIOS-Computrace. <b>Disable</b> (Disabilita) disabilita <i>permanentemente</i> l'interfaccia del BIOS-Computrace.</p> <p><b>Deactivate</b> (Disattiva) disattiva <i>permanentemente</i> l'interfaccia del BIOS-Computrace.</p> <p><b>N.B.</b> Attivando il servizio, si consente la trasmissione dei dati dal computer al server Computrace.</p>
---	---

---



---

### Gestione del risparmio di energia

---

<p>AC Recovery (valore predefinito: <b>Off</b> (Disattivato))</p>	<p>Determina la modalità in cui il sistema risponde quando viene ricollegato all'alimentazione c.a. dopo un'interruzione dell'alimentazione. <b>Off</b> (Disattivato) comanda al sistema di rimanere spento quando si ricollega l'alimentazione. È necessario premere il pulsante di alimentazione sul pannello anteriore prima che il sistema si accenda. <b>On</b> (Attivato) comanda al sistema di accendersi quando si ricollega l'alimentazione. <b>Last</b> (Ultimo) comanda al sistema di tornare all'ultimo stato di alimentazione in cui il sistema si trovava poco prima dello spegnimento.</p>
<p>Auto Power On (valore predefinito: <b>Off</b> (Disattivato))</p>	<p>Imposta il computer in modo da accendersi automaticamente. <b>Off</b> (Disattivato) disabilita tale funzionalità. <b>Everyday</b> (Ogni giorno) accende il computer ogni giorno all'ora impostata in <b>Auto Power Time</b> (Ora di accensione automatica). <b>Weekdays</b> (Giorni feriali) accende il computer ogni giorno dal lunedì al venerdì all'ora impostata in <b>Auto Power Time</b> (Ora di accensione automatica).</p> <p><b>N.B.</b> Questa funzionalità non funziona se il computer viene spento usando l'interruttore su una ciabatta o un dispositivo di protezione da sovracorrente.</p>
<p>Auto Power Time</p>	<p>Imposta l'ora alla quale accendere il computer automaticamente.</p> <p>L'ora appare nel formato standard di 12 ore (<i>ore:minuti</i>). Modificare l'ora di avvio premendo i tasti freccia DESTRA e SINISTRA per aumentare o diminuire i numeri esistenti oppure digitare i numeri nei campi relativi a data e ora.</p>
<p>Remote Wake-Up (valore predefinito: <b>Off</b> (Disattivata))</p>	<p>Questa opzione consente l'accensione del sistema quando un controller di interfaccia di rete o un modem compatibile con l'attivazione remota, riceve un segnale di attivazione.</p> <p><b>On</b> (Attivata) è l'impostazione predefinita. <b>On w/ Boot to NIC</b> (Attivata con avvio da NIC) consente al computer di tentare l'avvio da una rete prima di passare alla sequenza di avvio.</p> <p><b>N.B.</b> In genere, è possibile avviare il sistema in modalità remota dalla modalità sospendi, dalla modalità di sospensione o quando il computer è spento. Quando <b>Low Power Mode</b> (Modalità basso consumo) (nel menu <b>Gestione del risparmio di energia</b>) è abilitata, il sistema può solo essere attivato in modalità remota solo dalla modalità <b>Sospendi</b>.</p>

Suspend Mode (valore predefinito: <b>S3</b> )	Imposta la modalità sospendi del sistema. Le opzioni sono <b>S1</b> , uno stato di sospensione in cui il computer funziona in modalità basso consumo e <b>S3</b> , uno stato di sospensione in cui l'alimentazione è ridotta o disattivata per molti componenti, ma la memoria di sistema resta attiva.
--	---

---

### Manutenzione

Service Tag	Visualizza il Numero di servizio del computer.
SERR Message (valore predefinito: <b>On</b> (Attivato))	Alcune schede grafiche richiedono che il messaggio SERR sia disabilitato.
Load Defaults	Ripristina le opzioni dell'Installazione del sistema alle loro impostazioni di fabbrica.
Event Log	Consente di visualizzare l' <b>Event Log</b> (Registro eventi). Le voci sono contrassegnate con <b>R</b> per <b>Read</b> (Letto) e <b>U</b> per <b>Unread</b> (Non letto). <b>Mark All Entries Read</b> (Segna tutte le voci come lette) colloca una <b>R</b> a sinistra di tutte le voci. <b>Clear Log</b> (Cancella registro) cancella l' <b>Event Log</b> (Registro eventi).
ASF Mode	Consente di attivare o disattivare la messaggistica di preavviso ASF. Le opzioni sono <b>Off</b> , <b>On</b> , <b>Alert Only</b> (Disattivata, Attivata, Solo avviso).  <b>AVVISO:</b> ASF non è supportato. Non abilitare la modalità ASF.

---

### Comportamento POST

Fastboot (valore predefinito: <b>On</b> (Attivato))	Quando è abilitata, questa funzione riduce il tempo di avvio del sistema ignorando alcune procedure di compatibilità. <b>Off</b> (Disattivato) non ignora nessuna procedura durante l'avvio del sistema. <b>On</b> (Attivato) avvia il sistema più rapidamente.
Numlock Key (valore predefinito: <b>On</b> (Attivato))	Determina la funzionalità dei tasti numerici sul lato destro della tastiera. <b>Off</b> (Disattivato) comanda ai tasti del tastierino numerico destro di funzionare come frecce. <b>On</b> (Attivato) comanda ai tasti del tastierino numerico destro di funzionare come numeri.
POST Hotkeys (valore predefinito: <b>Setup &amp; Boot Menu</b> (Imposta e menu avvio))	Determina se la schermata di iscrizione visualizza un messaggio, che indica la sequenza dei tasti necessaria per accedere al programma di <b>Installazione</b> , o la funzionalità <b>Quickboot</b> (Avvio rapido). <b>Setup &amp; Boot Menu</b> (Imposta e Menu di avvio) visualizza entrambi i messaggi (F2=Setup (Imposta) e F12=Boot Menu (Menu di avvio)). <b>Setup</b> (Imposta) visualizza solo il messaggio di impostazione (F2=Setup (Imposta)). <b>Boot Menu</b> (Menu di avvio) visualizza solo il messaggio <b>Quickbook</b> (Avvio rapido) (F12=Boot Menu (Menu di avvio)). <b>None</b> (Nessuno) non visualizza alcun messaggio.



Keyboard Errors (valore predefinito: <b>Report</b> (Segnala))	<p>Quando è impostato su <b>Report</b> (Segnala, abilitato) e viene rilevato un errore durante il POST, il BIOS visualizzerà il messaggio di errore e richiederà la pressione di &lt;F1&gt; per continuare o &lt;F2&gt; per accedere all'Installazione del sistema.</p> <p>Quando è impostato su <b>Do Not Report</b> (Non segnalare, disabilitato) e viene rilevato un errore durante il POST, il BIOS visualizzerà il messaggio di errore e continuerà ad avviare il sistema.</p>
MEBx Hotkey (valore predefinito: <b>On</b> (Attivato))	Determina se la schermata di accesso visualizza il prompt del tasto di scelta rapida di MEBx <Ctrl-P>.

## Sequenza di avvio

Questa funzione consente di modificare la sequenza di avvio delle periferiche.

### Impostazione delle opzioni

- **USB Device** (Periferica USB) — Il computer tenta l'avvio dalla periferica USB. Se non è presente alcun sistema operativo, viene generato un messaggio di errore.
- **Onboard or USB Floppy Drive** (Unità disco floppy integrata o USB) — Il sistema tenta l'avvio dall'unità disco floppy. Se l'unità disco floppy non contiene un disco floppy avviabile o non contiene alcun disco floppy, viene generato un messaggio di errore.
- **Onboard SATA Hard Drive** (Disco rigido SATA integrato) — Il sistema tenta l'avvio dal disco rigido principale ATA seriale. Se l'unità non contiene alcun sistema operativo, viene generato un messaggio di errore.
- **Onboard or USB CD-ROM Drive** (Unità CD-ROM integrata o USB) — Il sistema tenta l'avvio dall'unità CD. Se l'unità non contiene CD o il CD non contiene alcun sistema operativo, viene generato un messaggio di errore.
- **Onboard Network Controller** (Controller rete integrato) — Il sistema tenta l'avvio dal controller di rete. Se non è presente alcun sistema operativo, viene generato un messaggio di errore.

### Modifica della sequenza di avvio per l'avvio attuale

È possibile utilizzare questa funzionalità, ad esempio, per far avviare il sistema dall'unità CD in modo tale che sia possibile eseguire il programma Dell Diagnostics nel CD *Drivers and Utilities* opzionale, ma è necessario che il sistema si avvii dal disco rigido quando i test diagnostici sono completi. È anche possibile usare questa funzione per riavviare il sistema utilizzando una periferica USB, quale un'unità disco floppy, una chiave di memoria o un'unità CD.



**N.B.** Se si sta eseguendo l'avvio da un'unità disco floppy USB, è necessario prima impostare l'unità disco floppy su USB nell'Installazione del sistema (consultare "Installazione del sistema" a pagina 89).

- 1 Se si avvia utilizzando una periferica USB, collegare quest'ultimo a un connettore USB.
- 2 Accendere il computer (o riavviare il sistema).

- 3 Quando viene visualizzato **F2 = Setup**, **F12 = Boot Menu** (F2 = Imposta, F12 = Menu di avvio) nell'angolo superiore destro della finestra, premere <F12>.

Se si attende troppo a lungo e viene visualizzato il logo del sistema operativo, attendere che compaia il desktop di Microsoft Windows. Arrestare quindi il sistema (consultare "Spegnimento del computer" a pagina 15 ) e riprovare.

Verrà visualizzato **Boot Device Menu** (Menu Periferiche di avvio), contenente un elenco di tutte le periferiche di avvio disponibili. con un numero accanto a ciascuna.

- 4 Nella parte inferiore del menu immettere il numero della periferica da usare solo per l'avvio corrente. Ad esempio, se si sta avviando da una chiave di memoria USB, evidenziare **USB Device** (Periferica USB) e premere <Invio>.



**N.B.** Per avviare da una periferica USB, è necessario che la periferica sia avviabile. Per determinare se la periferica è avviabile, consultare la documentazione della periferica.

### Modifica della sequenza di avvio per avvii futuri

- 1 Accedere all'Installazione del sistema (consultare "Accesso all'Installazione del sistema" a pagina 90).
- 2 Usare i tasti di direzione per evidenziare l'opzione di menu **Boot Sequence** (Sequenza di avvio) e premere <Invio> per accedere al menu di scelta rapida.



**N.B.** Annotare la sequenza di avvio attuale nel caso si desideri ripristinarla.

- 3 Premere i tasti freccia SU e GIÙ per spostarsi all'interno dell'elenco di periferiche.
- 4 Premere la barra spaziatrice per abilitare o disabilitare una periferica (le periferiche abilitate hanno un segno di spunta).
- 5 Premere <MAIUSC><Freccia SU> o <MAIUSC><Freccia GIÙ> per spostare una periferica selezionata su o giù nell'elenco.

## Avvio da una periferica USB



**N.B.** Per avviare da una periferica USB, è necessario che la periferica sia avviabile. Per determinare se la periferica è avviabile, consultare la documentazione della periferica.

### Chiave di memoria

- 1 Inserire la chiave di memoria nella porta USB e riavviare il sistema.
- 2 Quando viene visualizzato **F12 = Boot Menu** (Menu di avvio) nell'angolo superiore destro della finestra, premere <F12>.

Il BIOS rileva la periferica e aggiunge l'opzione della periferica USB nel menu di avvio.

- 3 Dal menu di avvio selezionare il numero visualizzato accanto alla periferica USB.  
L'avvio del sistema verrà eseguito dalla periferica USB.

## Unità disco floppy

- 1 Nell'Installazione del sistema, impostare l'opzione **Diskette Drive** (Unità a dischetti) su **USB**.
- 2 Uscire dall'Installazione del sistema salvando le modifiche.
- 3 Collegare l'unità disco floppy USB, inserire un disco floppy avviabile, quindi riavviare il sistema.

## Impostazioni dei ponticelli

### Minitorre

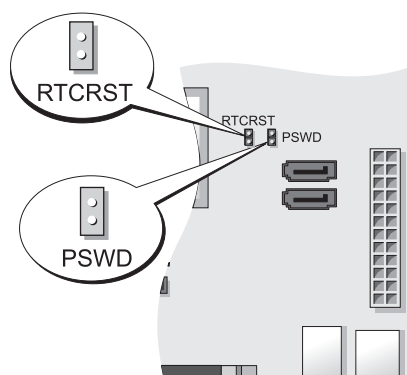

Ponticello	Impostazione	Descrizione
PSWD		Le caratteristiche della password sono abilitate (impostazione predefinita).
		Le funzionalità delle password sono disabilitate.
RTCRST		L'orologio in tempo reale non è stato reimpostato.
		L'orologio in tempo reale è in corso di ripristino (collegato temporaneamente mediante ponticello).



*collegato mediante ponticello*



*collegato senza ponticello*

## Cancellazione delle password dimenticate

**ATTENZIONE:** Prima di eseguire le procedure descritte in questa sezione, seguire le istruzioni di sicurezza riportate nella *Guida alle informazioni sul prodotto*.



**AVVISO:** La seguente procedura cancella sia la password del sistema sia quella dell'amministratore.

 **N.B.** La password di MEBx viene reimpostata utilizzando il ponticello RTCRST per cancellare CMOS e AMT senza provisioning.

- 1 Seguire le procedure descritte in "Operazioni preliminari" a pagina 15.
- 2 Individuare il ponticello di ripristino password a 2 piedini (PSWD) sulla scheda di sistema e rimuovere il ponticello per cancellare la password. Consultare "Impostazioni dei ponticelli" a pagina 99.
- 3 Ricollocare il coperchio del computer (consultare "Ricollocamento del coperchio del computer" a pagina 115).
- 4 Collegare il computer e il monitor alle prese elettriche e accenderli.
- 5 Dopo che il desktop di Microsoft® Windows® appare sul computer, arrestare il computer (consultare "Spegnimento del computer" a pagina 15).
- 6 Spegnere il monitor e scollegarlo dalla presa elettrica.
- 7 Scollegare il cavo di alimentazione del computer dalla presa elettrica, quindi premere il pulsante di alimentazione per mettere a terra la scheda di sistema.
- 8 Aprire il coperchio del computer.
- 9 Individuare il ponticello di ripristino password a 2 piedini sulla scheda di sistema e installare il ponticello per riabilitare la funzionalità della password.
- 10 Ricollocare il coperchio del computer (consultare "Ricollocamento del coperchio del computer" a pagina 115).

 **AVVISO:** Per connettere un cavo di rete, prima inserire il cavo nello spinotto di rete a muro, poi collegarlo al computer.

- 11 Collegare il computer e le periferiche alle prese elettriche e accenderli.

 **N.B.** Questa procedura abilita nuovamente le funzioni della password. Quando si accede all'Installazione del sistema (consultare "Accesso all'Installazione del sistema" a pagina 90), entrambe le opzioni per le password dell'amministratore e di sistema vengono visualizzate come **Not Set** (Non impostata); ciò significa che la funzionalità delle password è abilitata, ma non è stata assegnata alcuna password.

- 12 Assegnare una nuova password del sistema e/o dell'amministratore.

## Cancellazione delle opzioni CMOS

 **ATTENZIONE:** Prima di eseguire le procedure descritte in questa sezione, seguire le istruzioni di sicurezza riportate nella *Guida alle informazioni sul prodotto*.

 **N.B.** La cancellazione del CMOS cancella tutte le impostazioni di AMT e deve essere reimpostato.

- 1 Seguire le procedure in "Operazioni preliminari" a pagina 15.
- 2 Ripristino delle impostazioni CMOS correnti:
  - a Individuare i ponticelli di ripristino password (PSWD) e CMOS (RTC\_RST) sulla scheda di sistema (consultare "Impostazioni dei ponticelli" a pagina 99).
  - b Rimuovere la presa del ponticello di ripristino password dai piedini.

- c Collocare il connettore del ponticello di ripristino password sui piedini RTC\_RST e attendere per circa 5 secondi.
  - d Rimuovere il connettore del ponticello dai piedini RTC\_RST e rimetterlo sui piedini della password.
- 3 Ricollocare il coperchio del computer (consultare "Ricollocamento del coperchio del computer" a pagina 115).
-  **AVVISO:** Per connettere un cavo di rete, prima inserire il cavo nello spinotto di rete a muro, poi collegarlo al computer.
- 4 Collegare il computer e le periferiche alle prese elettriche e accenderli.

## Tecnologia Hyper-Threading e Dual-Core

Hyper-Threading è una tecnologia Intel® in grado di migliorare le prestazioni complessive del computer consentendo ad un singolo processore fisico di operare come due processori logici, in grado di eseguire determinate operazioni simultaneamente. Dual-Core è una tecnologia Intel nella quale due unità computazionali fisiche esistono all'interno di un unico pacchetto CPU, aumentando pertanto l'efficienza di elaborazione e la capacità multifunzione. Per ottenere prestazioni ottimali, si consiglia di installare Microsoft® Windows® XP Service Pack 1 (SP1) o versione superiore perché tale sistema operativo è ottimizzato per l'uso della tecnologia Hyper-Threading.

Sebbene molti programmi possano sfruttare la tecnologia Hyper-Threading e dual-core, per ottimizzarne l'uso, in alcuni casi sarà necessario installare un aggiornamento fornito dal produttore del software. Contattare il produttore del software per aggiornamenti e informazioni sull'uso della tecnologia Hyper-Threading o dual-core con il software. Per determinare se il computer sta utilizzando la tecnologia Hyper-Threading, selezionare l'opzione dell'Installazione del sistema per Hyper-Threading sotto la scheda Performance (Prestazioni, consultare "Installazione del sistema" a pagina 89).

## Gestione del risparmio di energia

È possibile configurare il computer in modo che consumi meno energia quando non lo si usa. È possibile controllare il consumo energetico tramite il sistema operativo installato nel computer e determinate impostazioni delle opzioni nell'Installazione del sistema (consultare "Installazione del sistema" a pagina 89). I periodi di consumo energetico ridotto sono detti "modalità di sospensione".



**N.B.** Se il sistema dispone di una scheda nello slot per PCI Express x16 e si aggiunge una periferica che non supporta la sospensione (S3), il sistema non sarà in grado di entrare nella modalità standby.



**N.B.** Tutti i componenti installati nel computer devono supportare la/e funzione/i della modalità di sospensione e/o standby e avere i driver appropriati caricati per accedere ad una di queste modalità di sospensione. Per maggiori informazioni, consultare la documentazione fornita dal costruttore per ciascun componente.

- **Standby.** In questa modalità di sospensione il consumo di energia è ridotto o nullo per la maggior parte dei componenti, comprese le ventole di raffreddamento. La memoria di sistema rimane tuttavia attiva.

- **Sospensione.** Per minimizzare il consumo energetico, in questa modalità di sospensione, i dati in ingresso nella memoria di sistema vengono scritti su un disco rigido e l'alimentazione del sistema viene rimossa. All'uscita da questa modalità, il sistema viene riavviato e il contenuto della memoria viene ripristinato. Viene quindi ripreso il normale funzionamento dal punto in cui era stato interrotto in corrispondenza dell'attivazione della modalità di sospensione.
- **Arresto.** Questa modalità di sospensione rimuove l'alimentazione del computer, ad eccezione di una piccola quantità ausiliaria. In tal modo, è possibile avviare il sistema in modo automatico o da una postazione remota purché sia collegato a una presa elettrica. Ad esempio, l'opzione **Auto Power On** (Accensione automatica) nell'Installazione del sistema (consultare "Installazione del sistema" a pagina 89) consente di avviare automaticamente il sistema in un momento specifico. Inoltre l'amministratore di rete può avviare il sistema da una postazione remota usando un evento di gestione del risparmio di energia, quale il risveglio a distanza.

Nella seguente tabella sono elencate le modalità di sospensione e i metodi disponibili per attivare il sistema.

<b>Modalità di sospensione</b>	<b>Metodi di attivazione (Windows XP)</b>
Standby	<ul style="list-style-type: none"> <li>• Premere il pulsante di alimentazione</li> <li>• Accensione automatica</li> <li>• Spostare o fare clic con il mouse</li> <li>• Digitare sulla tastiera</li> <li>• Attività della periferica USB</li> <li>• Evento di gestione del risparmio di energia</li> </ul>
Sospensione	<ul style="list-style-type: none"> <li>• Premere il pulsante di alimentazione</li> <li>• Accensione automatica</li> <li>• Evento di gestione del risparmio di energia</li> </ul>
Arresto	<ul style="list-style-type: none"> <li>• Premere il pulsante di alimentazione</li> <li>• Accensione automatica</li> <li>• Evento di gestione del risparmio di energia</li> </ul>



**N.B.** Per maggiori informazioni sulla gestione del risparmio di energia, consultare la documentazione del sistema operativo.

# Batteria

## Sostituzione della batteria

 **ATTENZIONE:** Prima di eseguire le procedure descritte in questa sezione, seguire le istruzioni di sicurezza riportate nella *Guida alle informazioni sul prodotto*.

 **AVVISO:** Per evitare possibili danni ai componenti causati dall'elettricità statica all'interno del computer, scaricare l'elettricità statica dal corpo prima di toccare un qualsiasi componente elettronico del computer. A tale scopo è sufficiente toccare una superficie metallica non verniciata sul telaio del computer.

Una batteria pulsante mantiene le informazioni relative alla configurazione, alla data e all'ora del computer. Questa batteria è progettata per durare diversi anni.

È possibile che sia necessario sostituire la batteria se durante la procedura di avvio viene visualizzata un'ora o una data non corretta insieme al messaggio:

Time-of-day not set - please run SETUP program (Ora non impostata:  
eseguire il programma di installazione del sistema)

oppure

Invalid configuration information - please run SETUP program  
(Informazioni di configurazione non valide - eseguire il programma di  
installazione)

oppure

Strike the F1 key to continue,  
F2 to run the setup utility (Premere il tasto F1 per continuare, F2  
per eseguire l'utilità di installazione)

Per stabilire se sia necessario sostituire la batteria, reimmettere data e ora nell'Installazione del sistema, quindi uscire dal programma per salvare le informazioni. Spegnerlo e scollegarlo dalla presa elettrica per qualche ora. Ricollegare quindi il computer, accenderlo e accedere all'Installazione del sistema (consultare "Accesso all'Installazione del sistema" a pagina 90). Se nell'Installazione del sistema la data e l'ora non risultano corrette, sostituire la batteria.

Il computer è in grado di funzionare anche senza batteria. Tuttavia, in questa situazione, se il computer viene spento o scollegato dalla presa elettrica, le informazioni di configurazione vengono cancellate. In tal caso, è necessario accedere all'Installazione del sistema (consultare "Accesso all'Installazione del sistema" a pagina 90) e reimpostare le opzioni di configurazione.

**⚠ ATTENZIONE:** Un'installazione non corretta può provocare l'esplosione della batteria nuova. Sostituire la batteria con una dello stesso tipo o di tipo equivalente consigliato dal costruttore. Smaltire le batterie usate seguendo le istruzioni del costruttore.

Per rimuovere la batteria:

- 1 Se non si è già provveduto, eseguire una copia delle informazioni di configurazione riportate nell'Installazione del sistema.
- 2 Seguire le procedure descritte in "Operazioni preliminari" a pagina 15.
- 3 Individuare lo zoccolo della batteria.

**➡ AVVISO:** Se per rimuovere la batteria dal suo zoccolo si fa leva con un oggetto smussato, fare attenzione che l'oggetto non tocchi la scheda di sistema. Prima di tentare di estrarre la batteria, accertarsi che l'oggetto sia inserito tra la batteria e lo zoccolo per evitare di danneggiare la scheda di sistema facendo leva fuori dallo zoccolo o spezzando tracce di circuito sulla scheda di sistema.

**➡ AVVISO:** Per evitare di danneggiare il connettore della batteria, supportare saldamente il connettore mentre si rimuove la batteria.

- 4 Rimuovere la batteria di sistema.
  - a Sostenere il connettore della batteria esercitando pressione sul lato positivo del connettore.
  - b Mentre si supporta il connettore della batteria, premere la linguetta della batteria per allontanarla dal lato positivo del connettore ed estrarre la batteria dalle linguette di fissaggio situate sul lato negativo del connettore.

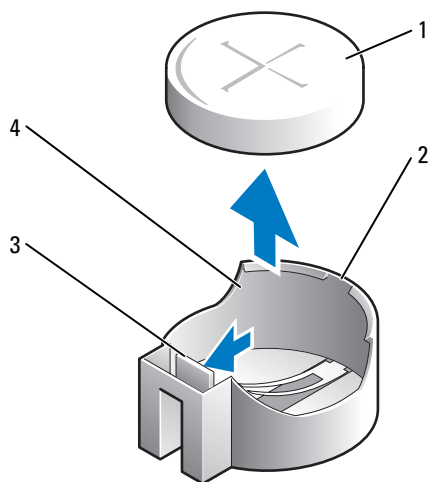

- |   |  |   |   |
|---|--|---|---|
| 1 | batteria di sistema                    | 2 | lato positivo del connettore della batteria |
| 3 | linguetta dello zoccolo della batteria | 4 | zoccolo della batteria                      |



-  **AVVISO:** Per evitare di danneggiare il connettore della batteria, sostenere saldamente il connettore mentre si sostituisce la batteria.
- 5 Installare la nuova batteria di sistema.
    - a Sostenere il connettore della batteria esercitando pressione sul lato positivo del connettore.
    - b Tenere la batteria con il lato "+" rivolto verso l'alto e farla scorrere sotto le linguette di fissaggio situate sul lato positivo del connettore.
    - c Premere la batteria nel connettore finché scatta nella posizione.
  - 6 Ricollocare il coperchio del computer (consultare "Ricollocamento del coperchio del computer" a pagina 115).
  - 7 Accedere all'Installazione del sistema (consultare "Accesso all'Installazione del sistema" a pagina 90) e ripristinare le impostazioni registrate al punto 1.
  - 8 Smaltire la vecchia batteria in modo corretto, come descritto nella *Guida alle informazioni sul prodotto*.



# Sostituzione della scheda di sistema

## Rimozione della scheda di sistema

- 1 Seguire le procedure descritte in "Operazioni preliminari" a pagina 15.
-  **AVVISO:** Prima di toccare qualsiasi componente interno del computer, scaricare a terra l'elettricità statica del corpo toccando una superficie metallica non verniciata, quale ad esempio il metallo sul retro del computer. Durante l'intervento toccare periodicamente una superficie metallica non verniciata per scaricare l'elettricità statica eventualmente accumulata che potrebbe danneggiare i componenti interni.
- 2 Rimuovere i componenti che limitano l'accesso alla scheda di sistema (unità ottica/ottiche, unità disco floppy, disco rigido, pannello d'I/O, se presenti).
- 3 Rimuovere il processore e il gruppo del dissipatore di calore. Consultare "Processore" a pagina 73.
- 4 Scollegare tutti i cavi dalla scheda di sistema.
- 5 Rimuovere le viti dalla scheda di sistema. Consultare "Viti della scheda del sistema minitorre" a pagina 108.
- 6 Far scorrere il gruppo scheda di sistema verso la parte anteriore del computer, quindi sollevare la scheda ed estrarla.

## Viti della scheda del sistema minitorre

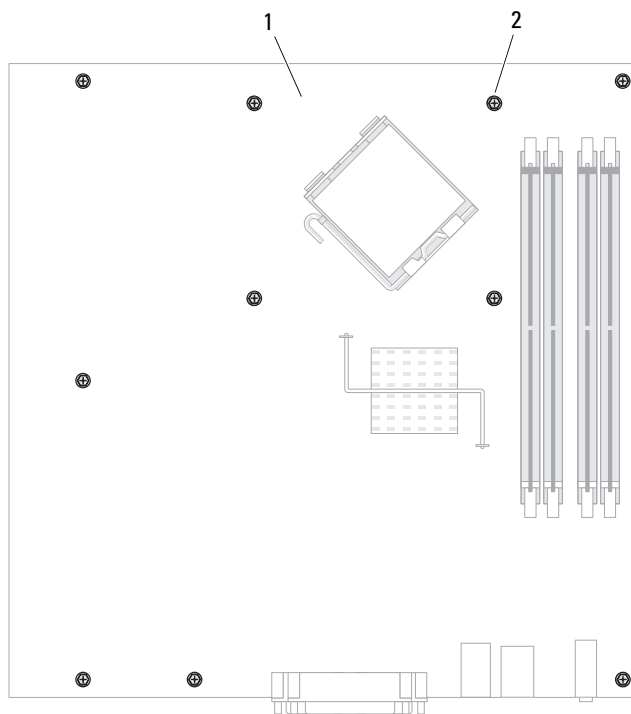

1 scheda del sistema minitorre    2 viti (10)

Collocare il gruppo scheda di sistema appena rimosso accanto alla scheda di sistema di ricambio per accertarsi che sia identico.

## Ricollocamento della scheda di sistema

- 1 Allineare delicatamente la scheda nel telaio e farla scorrere verso il retro del computer.
- 2 Ricollocare le viti sulla scheda di sistema.
- 3 Ricollocare tutti i componenti e cavi rimossi dalla scheda di sistema.
- 4 Ricollegare tutti i cavi ai rispettivi connettori sul retro del computer.
- 5 Ricollocare il coperchio del computer (consultare "Ricollocamento del coperchio del computer" a pagina 115).

## Memoria

Il computer supporta solo memoria DDR2 non ECC. Per maggiori informazioni sul tipo di memoria supportato dal computer, consultare la sezione "Memoria" per le specifiche del computer:

- "Specifiche del computer minitorre" a pagina 29.

➔ **AVVISO:** Prima di installare nuovi moduli di memoria, scaricare la versione più recente del BIOS per il computer dal sito Web del supporto tecnico di Dell all'indirizzo [support.dell.com](http://support.dell.com).

✍ **N.B.** La memoria acquistata dalla Dell è coperta dalla garanzia del computer.

### Informazioni sulla memoria DDR2

I moduli di memoria DDR a doppio canale devono essere installati in *coppie di capacità di memoria corrispondenti*. Se i moduli di memoria DDR2 non sono installati con la stessa quantità di memoria in ciascun canale, il computer continua a funzionare, ma con una leggera riduzione delle prestazioni. Per determinare la capacità del modulo, vedere l'etichetta situata nell'angolo superiore destro del modulo.



➔ **AVVISO:** Non installare moduli di memoria ECC. Ciò potrebbe causare il mancato avvio del sistema o altrimenti influenzarne le prestazioni.

✍ **N.B.** Installare sempre i moduli di memoria DDR2 nell'ordine indicato sulla scheda di sistema.

Le configurazioni di memoria consigliate sono:

- Una coppia di moduli di memoria corrispondenti installati nei connettori DIMM1 e DIMM2 oppure
- Un modulo di memoria installato nel connettore DIMM1 oppure
- Solo per i computer minitorre, una coppia di moduli di memoria corrispondenti installata nei connettori DIMM1 e DIMM2 e un'altra coppia corrispondente installata nei connettori DIMM3 e DIMM4

Assicurarsi di installare un singolo modulo di memoria in DIMM1, il connettore più vicino al processore, prima di installare i moduli negli altri connettori.

 **N.B.** Il computer minitorre dispone di quattro slot.

#### Coppie corrispondenti al fattore di forma del computer minitorre

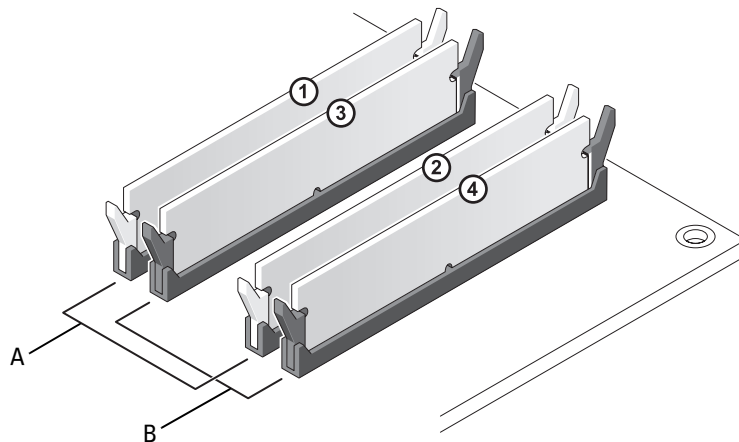

- A coppia di moduli di memoria di pari capacità nei connettori DIMM1 e DIMM2 (fermagli di fissaggio bianchi).
- B coppia di moduli di memoria di pari capacità nei connettori DIMM3 e DIMM4 (fermagli di fissaggio neri).

## Gestione memoria su configurazioni con 4 GB o superiori (solo per sistemi operativi a 32 bit)

Il computer supporta un massimo di 8 GB di memoria. Gli attuali sistemi operativi a 32 bit, quali Microsoft® Windows® XP, sono in grado di utilizzare un massimo di 4 GB di spazio degli indirizzi; tuttavia la quantità di memoria disponibile per il sistema operativo è inferiore rispetto a quella installata. Determinati componenti interni del computer, infatti, richiedono uno spazio degli indirizzi nell'intervallo dei 4 GB, e qualsiasi spazio degli indirizzi riservato a tali componenti non può essere usato dalla memoria del computer.

I seguenti componenti richiedono spazio degli indirizzi di memoria:

- ROM di sistema
- APIC
- Periferiche PCI integrate, come connettori di rete e controller SCSI
- Schede PCI

- Scheda/e grafica/grafiche
- Schede PCI Express (se presenti)

All'avvio del sistema, il BIOS identifica tutti i componenti che richiedono uno spazio degli indirizzi e calcola dinamicamente la quantità necessaria di spazio degli indirizzi riservato. Lo spazio degli indirizzi riservato viene quindi sottratto dai 4 GB in modo da determinare la quantità di spazio utilizzabile.

- Se la memoria totale installata nel computer è inferiore allo spazio degli indirizzi utilizzabile, tutta la memoria di sistema installata sarà disponibile solo per l'uso da parte del sistema operativo.
- Se la memoria totale installata nel computer è pari o superiore allo spazio degli indirizzi utilizzabile, una piccola parte della memoria installata non sarà disponibile per l'uso da parte del sistema operativo.

## Rimozione della memoria



**ATTENZIONE:** Prima di eseguire le procedure descritte in questa sezione, seguire le istruzioni di sicurezza riportate nella *Guida alle informazioni sul prodotto*.



**AVVISO:** Se durante un aggiornamento della memoria è necessario rimuovere i moduli di memoria originali dal computer, mantenerli separati da altri moduli eventualmente disponibili, anche se tali moduli sono stati acquistati da Dell. Se possibile, *non* abbinare un modulo di memoria originale a un nuovo modulo di memoria, altrimenti si potrebbero verificare problemi all'avvio del sistema.

I moduli di memoria originali devono essere installati in coppia nei connettori DIMM1 e DIMM2 o nei connettori DIMM3 e DIMM4.

- 1 Seguire le procedure in "Operazioni preliminari" a pagina 15.
- 2 Premere con cura verso l'esterno i fermagli di fissaggio su ciascuna estremità del connettore dei moduli di memoria.

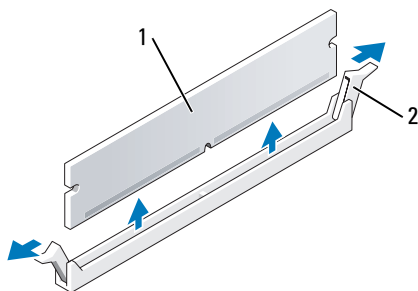

1 modulo di memoria

2 fermaglio di fissaggio (2)

- 3 Rimuovere il modulo di memoria. Se si sostituisce un modulo di memoria, consultare "Installazione della memoria" a pagina 112.
- 4 Ricollocare il coperchio del computer (consultare "Ricollocamento del coperchio del computer" a pagina 115).

## Installazione della memoria

**⚠ ATTENZIONE:** Prima di eseguire le procedure descritte in questa sezione, seguire le istruzioni di sicurezza riportate nella *Guida alle informazioni sul prodotto*.

**➡ AVVISO:** Per evitare possibili danni ai componenti all'interno del computer, scaricare l'elettricità statica dal proprio corpo prima di toccare un qualsiasi componente elettronico del computer. A tale scopo è sufficiente toccare una superficie metallica non verniciata sul telaio del computer.

**✍ N.B.** La memoria acquistata dalla Dell è coperta dalla garanzia del computer.

- 1 Seguire le procedure descritte in "Operazioni preliminari" a pagina 15.
- 2 Premere verso l'esterno i fermagli di fissaggio su ciascuna estremità del connettore dei moduli di memoria.

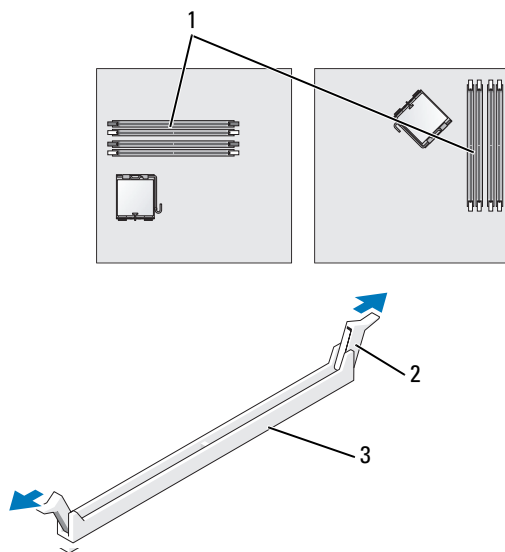

1 connettore di memoria più vicino al processore    2 fermagli di fissaggio (2)    3 connettore

- 3 Allineare la tacca sulla parte inferiore del modulo con la barra trasversale del connettore.



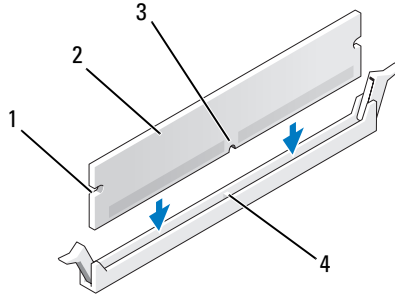

- |   |             |   |                   |
|---|-------------|---|-------------------|
| 1 | intagli (2) | 2 | modulo di memoria |
| 3 | tacca       | 4 | barra trasversale |

**AVVISO:** Per evitare danni al modulo di memoria, applicare la stessa forza su entrambe le estremità quando si spinge il modulo nel connettore.

- 4 Inserire il modulo nel connettore finché non scatta in posizione.

Se il modulo è stato inserito correttamente, i fermagli di fissaggio scattano negli intagli posti sulle due estremità laterali del modulo.

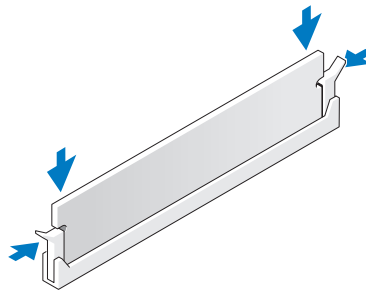

- 5 Ricollocare il coperchio del computer (consultare "Ricollocamento del coperchio del computer" a pagina 115).

- 6 Il computer rileva che la nuova quantità di memoria non corrisponde a quella riportata nelle informazioni di configurazione esistenti e genera il seguente messaggio:

The amount of system memory has changed. (La quantità di memoria di sistema è cambiata)

Strike the F1 key to continue, F2 to run the setup utility (Premere F1 per continuare, F2 per eseguire l'utilità di installazione)

- 7 Premere <F2> per accedere all'Installazione del sistema e verificare il valore per **System Memory** (Memoria di sistema).

Il valore di **System Memory** (Memoria di sistema) dovrebbe essere cambiato per riflettere la memoria appena installata. Verificare il nuovo totale. Se è corretto, saltare al punto 9.

- 8** Se invece il totale della memoria non è corretto, spegnere e scollegare il computer e le periferiche dalle prese elettriche. Aprire il coperchio del computer e verificare che i moduli di memoria installati siano inseriti correttamente nei rispettivi zoccoli. Ripetere quindi i punti 5, 6 e 7.
- 9** Quando il totale di **System Memory** (Memoria di sistema) è corretto, premere <Esc> per uscire dall'installazione del sistema.
- 10** Eseguire il programma Dell Diagnostics (consultare "Dell Diagnostics" a pagina 151) per verificare che i moduli di memoria stiano funzionando correttamente.

## Ricollocamento del coperchio del computer

 **ATTENZIONE:** Prima di eseguire le procedure descritte in questa sezione, seguire le istruzioni di sicurezza riportate nella *Guida alle informazioni sul prodotto*.

- 1 Accertarsi che tutti i cavi siano collegati e ripiegarli in modo che non siano d'intralcio.  
Tirare delicatamente i cavi di alimentazione verso di sé in modo che non rimangano sotto le unità.
- 2 Accertarsi di non lasciare attrezzi o altri componenti all'interno del computer.
- 3 Per ricollocare il coperchio:
  - a Allineare la parte inferiore del coperchio con le linguette del cardine ubicate lungo il bordo inferiore del computer.
  - b Utilizzando le linguette del cardine come leva, ruotare il coperchio verso il basso per chiuderlo.
  - c Far scattare il coperchio in posizione tirando all'indietro la chiusura a scatto del coperchio, quindi rilasciando il dispositivo di chiusura quando il coperchio è correttamente posizionato.
  - d Accertarsi che il coperchio sia alloggiato correttamente prima di spostare il computer.

 **AVVISO:** Per collegare un cavo di rete, prima inserire il cavo nello spinotto di rete a muro, poi collegarlo al computer.

- 4 Installare il piedistallo del computer (se presente). Per istruzioni, consultare la documentazione fornita col piedistallo.
- 5 Collegare il computer e le periferiche alle prese elettriche e accenderli.

Dopo aver rimosso e ricollocato il coperchio, il rilevatore di apertura telaio, fa visualizzare il seguente messaggio al successivo avvio del sistema:

ALERT! Cover was previously removed (Avviso! Il coperchio è stato rimosso precedentemente).

- 6 Reimpostare il rilevatore di apertura telaio in [Installazione del sistema](#) modificando **Chassis Intrusion** (Apertura telaio) su **On** (Attivata) oppure **On-Silent** (Attivata-Non interattiva).



**N.B.** Se una password dell'amministratore è stata assegnata da qualcun altro, rivolgersi al proprio amministratore della rete per informazioni sulla reimpostazione del rilevatore di apertura telaio.



## Pulizia del computer

 **ATTENZIONE:** Prima di eseguire le procedure descritte in questa sezione, seguire le istruzioni di sicurezza riportate nella *Guida alle informazioni sul prodotto*.

### Computer, tastiera e monitor

 **ATTENZIONE:** Prima di eseguire la pulizia del computer, scollegare il computer dalla presa elettrica. Pulire il computer con un panno morbido inumidito con acqua. Non usare detergenti spray o liquidi che potrebbero contenere sostanze infiammabili.

- Utilizzare una bomboletta di aria compressa per rimuovere la polvere tra i tasti della tastiera.
-  **AVVISO:** Per evitare danni al rivestimento antiriflesso, non pulire lo schermo con sapone o alcol.
- Per pulire lo schermo del monitor, inumidire leggermente con acqua un panno morbido e pulito. È possibile inoltre usare apposite salviettine per la pulizia dello schermo o una soluzione adatta al rivestimento antistatico del monitor.
- Pulire la tastiera, il computer e le parti in plastica del monitor con un panno detergente morbido inumidito con una soluzione composta da tre parti d'acqua e una di detergente liquido per stoviglie.

Non inzuppare il panno o far penetrare acqua all'interno del computer o della tastiera.

### Mouse

 **AVVISO:** Scollegare il mouse dal computer prima di pulire il mouse.

Se il cursore sullo schermo si muove a scatti o in modo irregolare, pulire il mouse seguendo la procedura descritta.

#### Pulizia di un mouse non ottico

- 1 Pulire l'involucro esterno del mouse con un panno inumidito con una soluzione detergente neutra.
- 2 Rimuovere l'anello di fermo sotto il mouse, girandolo in senso antiorario, quindi rimuovere la sfera.
- 3 Pulire la sfera con un panno pulito e privo di lanugine.
- 4 Soffiare con cura nella gabbia della sfera o utilizzare una bomboletta di aria compressa per rimuovere polvere e lanugine.
- 5 Se necessario, pulire i rulli all'interno della gabbia della sfera usando un tamponcino di cotone leggermente inumidito di alcol isopropilico.

- 6 Se i rulli si fossero disallineati, ricentrarli nei relativi canali. Accertarsi inoltre che sui rulli non sia rimasto cotone.
- 7 Reinscrivere la sfera nella relativa sede, riposizionare l'anello di fermo, quindi ruotare l'anello in senso orario fino a farlo scattare in posizione.

### **Pulizia di un mouse ottico**

Pulire l'involucro esterno del mouse con un panno inumidito con una soluzione detergente neutra.

## **Unità disco floppy**

- ➡ **AVVISO:** Non tentare di pulire le testine dell'unità con un tampone. Si potrebbero disallineare involontariamente le testine, rendendo così l'unità inutilizzabile.

Pulire l'unità disco floppy usando uno degli appositi kit detergenti disponibili in commercio. Tali kit contengono dei dischi floppy pretrattati per rimuovere eventuali elementi estranei che si accumulano durante il normale funzionamento.

## **CD e DVD**

- ➡ **AVVISO:** Usare sempre aria compressa per pulire le lenti nell'unità ottica e seguire le istruzioni fornite con il prodotto ad aria compressa. Non toccare mai le lenti nell'unità.

Se si notano problemi, quali una riproduzione a scatti del CD o del DVD, provare a pulire il disco seguendo la procedura descritta.

- 1 Tenere il disco dal bordo esterno. Si può toccare anche il bordo interno dell'apertura centrale.

- ➡ **AVVISO:** Per non danneggiare la superficie, evitare movimenti circolari quando si pulisce il disco.

- 2 Con un panno morbido e privo di lanugine, pulire delicatamente la superficie inferiore del disco (il lato privo di etichetta) in linea retta dal centro del disco verso il bordo esterno.

In caso di sporco ostinato, provare a usare acqua o una soluzione diluita di acqua e di un sapone delicato. Inoltre sono in commercio prodotti per pulire i dischi che forniscono protezione dalla polvere, dalle impronte e dai graffi. Non ci sono controindicazioni all'uso di prodotti per la pulizia di CD anche sui DVD.

# Reinstallazione dei driver e del sistema operativo



**ATTENZIONE:** Prima di eseguire le procedure descritte in questa sezione, seguire le istruzioni di sicurezza riportate nella *Guida alle informazioni sul prodotto*.



**AVVISO:** Quando si reinstalla il sistema operativo Microsoft Windows XP, utilizzare Microsoft® Windows® XP Service Pack 1 o versione successiva.



**N.B.** Se si è installata un'immagine unica sul computer e se è stato necessario reinstallare il sistema operativo, eseguire l'utilità DSS. DSS è disponibile nell'opzionale "CD Drivers and Utilities (noto anche come ResourceCD)" a pagina 11 e all'indirizzo [support.dell.com](http://support.dell.com).

## Driver

### Definizione di driver

Un driver è un programma che controlla una periferica quale una stampante, un mouse o una tastiera. Tutte le periferiche richiedono un programma driver.

Un driver funge da traduttore fra la periferica e qualsiasi programma che la utilizza. Ciascuna periferica possiede una propria serie di comandi specializzati che solo il driver è in grado di riconoscere.

Dell spedisce il computer con i driver necessari già installati; non sono necessarie ulteriori installazioni o configurazioni.



**AVVISO:** Il CD *Drivers and Utilities* opzionale potrebbe contenere driver per sistemi operativi che potrebbero non essere installati sul computer. Accertarsi che il software da installare sia appropriato per il sistema operativo in uso.

Molti driver, ad esempio i driver della tastiera, vengono forniti con il sistema operativo Microsoft Windows. Potrebbe essere necessario installare manualmente i driver nei seguenti casi:

- Aggiornamento del sistema operativo.
- Reinstallazione del sistema operativo.
- Collegamento o installazione di una nuova periferica.

### Identificazione di driver

In caso di problemi relativi a una periferica, verificare se la causa del problema sia il driver e, se necessario, procedere al suo aggiornamento.

- 1 Fare clic sul pulsante **Start** e fare clic su **Pannello di controllo**.
- 2 In **Scegliere una categoria**, fare clic su **Prestazioni e manutenzione**.

- 3 Fare clic su **Sistema**.
- 4 Nella finestra **Proprietà del sistema**, selezionare la scheda **Hardware**.
- 5 Fare clic sulla scheda **Gestione periferiche**.
- 6 Scorrere verso il basso l'elenco per verificare la presenza di un punto esclamativo (un cerchio di colore giallo con [!]) accanto all'icona di una o più periferiche.  
Se un punto esclamativo si trova accanto al nome della periferica, potrebbe essere necessario reinstallare il driver (consultare "Reinstallazione dei driver e delle utilità" a pagina 120) o installare un nuovo driver.

### Reinstallazione dei driver e delle utilità



**AVVISO:** Il sito Web del supporto tecnico della Dell [support.dell.com](http://support.dell.com) ed il CD *Drivers and Utilities* opzionale forniscono driver approvati per i computer Dell™. L'installazione di driver provenienti da altre fonti potrebbe determinare il funzionamento non corretto del computer.



**N.B.** Il CD *Drivers and Utilities* (ResourceCD) è opzionale, pertanto potrebbe non essere spedito con alcuni computer.

### Uso di Ripristino driver di periferica Windows XP

Se si verifica un problema con il computer dopo l'installazione o l'aggiornamento di un driver, usare Ripristino driver di periferica di Windows XP per ripristinare la versione del driver precedentemente installata.

- 1 Fare clic sul pulsante **Start** e fare clic su **Pannello di controllo**.
- 2 In **Scegliere una categoria**, fare clic su **Prestazioni e manutenzione**.
- 3 Fare clic su **Sistema**.
- 4 Nella finestra **Proprietà del sistema**, selezionare la scheda **Hardware**.
- 5 Fare clic sulla scheda **Gestione periferiche**.
- 6 Fare clic con il pulsante destro del mouse sulla periferica per la quale il nuovo driver è stato installato e fare clic su **Proprietà**.
- 7 Selezionare la scheda **Driver**.
- 8 Fare clic su **Ripristina driver**.

Se Ripristino driver di periferica non risolve il problema, utilizzare Ripristino configurazione di sistema (consultare "Abilitazione del Ripristino configurazione di sistema" a pagina 123) per riportare il sistema allo stato operativo che esisteva prima dell'installazione del nuovo driver.

### Uso del CD Drivers and Utilities opzionale

Se l'utilizzo di Ripristino driver di periferica o di Ripristino configurazione di sistema (consultare "Uso del Ripristino configurazione di sistema di Microsoft® Windows® XP" a pagina 121) non risolve il problema, reinstallare il driver dal CD *Drivers and Utilities* opzionale (noto anche come ResourceCD).



 **N.B.** Il CD *Drivers and Utilities* (ResourceCD) è opzionale, pertanto potrebbe non essere spedito con tutti i computer.

 **N.B.** Per accedere ai driver di periferica e alla documentazione per l'utente, è necessario usare il CD *Drivers and Utilities* mentre sul sistema è in esecuzione Windows.

**1** Inserire il CD *Drivers and Utilities*.

La prima volta che si usa il CD *Drivers and Utilities* viene visualizzata la finestra **Installation** (Installazione) che comunica che il CD sta avviando l'installazione. Fare clic su **OK**, quindi rispondere alle richieste del programma per completare l'installazione.

**2** Fare clic su **Next** (Avanti) nella schermata **Welcome Dell System Owner** (Introduzione al sistema Dell).

**3** Selezionare le voci appropriate per **System Model** (Modello del sistema), **Operating System** (Sistema operativo), **Device type** (Tipo di periferica), e **Topic** (Argomento).

**4** Fare clic su **My drivers** (Driver di periferica) nel menu a discesa **Topic** (Argomento).

Il CD *Drivers and Utilities* esegue la scansione dell'hardware e del sistema operativo del computer e al termine, viene visualizzato l'elenco dei driver di periferica per l'attuale configurazione del sistema.

**5** Fare clic sul driver desiderato e seguire le istruzioni per scaricare il file sul computer.

Per visualizzare un elenco di tutti i driver disponibili per il computer, fare clic su **Drivers** (Driver di periferica) nel menu a discesa **Topic** (Argomento).

Per accedere ai file della guida nel CD *Drivers and Utilities*, fare clic sul pulsante di punto interrogativo o sul collegamento **Help** (Guida) nella parte superiore dello schermo.

## Uso del Ripristino configurazione di sistema di Microsoft® Windows® XP

Il sistema operativo Microsoft Windows XP dispone di una funzionalità Ripristino configurazione di sistema che permette di riportare il computer ad uno stato operativo precedente (senza modificare i file di dati) qualora in seguito a modifiche all'hardware, al software o ad altre impostazioni del sistema, lo stesso non dovesse più funzionare correttamente. Consultare la Guida in linea e supporto tecnico di Windows per informazioni sull'utilizzo di Ripristino configurazione di sistema. Per informazioni sull'accesso a Guida in linea e supporto tecnico di Windows, consultare "Ricerca di informazioni" a pagina 11.

 **AVVISO:** Eseguire backup regolari dei file di dati. Ripristino configurazione di sistema non controlla i file di dati e non può ripristinarli.

### Creazione di un punto di ripristino

**1** Fare clic sul pulsante **Start**, quindi scegliere **Guida in linea e supporto tecnico**.

**2** Fare clic su **Ripristino configurazione di sistema**.

**3** Seguire le istruzioni visualizzate.

## Ripristino del computer a uno stato operativo precedente

➡ **AVVISO:** Salvare e chiudere qualsiasi file aperto e uscire da qualsiasi programma aperto prima di ripristinare il computer ad uno stato operativo precedente. Non modificare, aprire o eliminare alcun file o programma prima che il sistema venga completamente ripristinato.

**1** Fare clic sul pulsante **Start**, scegliere **Tutti i programmi**→ **Accessori**→ **Utilità di sistema**, quindi fare clic su **Ripristino configurazione di sistema**.

**2** Verificare che l'opzione **Ripristina l'installazione del sistema esistente in un dato momento** sia selezionata, quindi fare clic su **Avanti**.

**3** Selezionare dal calendario la data a cui si desidera ripristinare la configurazione del computer.

Nella schermata **Selezionare un punto di ripristino** è disponibile un calendario in cui sono riportati i punti di ripristino e da cui è possibile selezionare quello desiderato. Se per una data è disponibile un punto di ripristino, tale data viene visualizzata in grassetto.

**4** Selezionare un punto di ripristino, quindi fare clic su **Avanti**.

Se per una data è disponibile un solo punto di ripristino, questo verrà automaticamente selezionato. Se, invece, sono disponibili due o più punti di ripristino, è necessario selezionare quello desiderato.

**5** Fare clic su **Avanti**.

Viene visualizzata la finestra **Ripristino completo** al termine della raccolta di dati con Ripristino configurazione di sistema, quindi il sistema si riavvia.

**6** Al riavvio del sistema, fare clic su **OK**.

Per modificare il punto di ripristino, ripetere la procedura usando un punto di ripristino diverso oppure annullare il ripristino.

## Annullamento dell'ultimo Ripristino configurazione di sistema

➡ **AVVISO:** Salvare e chiudere tutti i file aperti e uscire da tutti i programmi in esecuzione prima di annullare l'ultimo ripristino di configurazione del sistema. Non modificare, aprire o eliminare alcun file o programma prima che il sistema venga completamente ripristinato.

**1** Fare clic sul pulsante **Start**, scegliere **Tutti i programmi**→ **Accessori**→ **Utilità di sistema**, quindi fare clic su **Ripristino configurazione di sistema**.

**2** Selezionare **Annulla ultima operazione di ripristino**, quindi fare clic su **Avanti**.

**3** Fare clic su **Avanti**.

Viene visualizzata la finestra **Ripristino configurazione di sistema**, quindi il sistema si riavvia.

**4** Al riavvio del sistema, fare clic su **OK**.

### Abilitazione del Ripristino configurazione di sistema

Se si reinstalla Windows XP su un disco rigido con meno di 200 MB di spazio libero, Ripristino configurazione di sistema viene automaticamente disabilitato. Per verificare se Ripristino configurazione di sistema è abilitato, seguire la procedura descritta.

- 1 Fare clic sul pulsante **Start** e fare clic su **Pannello di controllo**.
- 2 Fare clic su **Prestazioni e manutenzione**.
- 3 Fare clic su **Sistema**.
- 4 Selezionare la scheda **Ripristino configurazione di sistema**.
- 5 Accertarsi che **Disattiva Ripristino configurazione di sistema** sia deselezionato.

## Reinstallazione di Microsoft Windows XP

➔ **AVVISO:** Durante la reinstallazione del sistema operativo, è necessario usare Windows XP Service Pack 1 o versione successiva.

### Operazioni preliminari

Prima di reinstallare il sistema operativo Windows XP per correggere un problema relativo a un driver appena installato, provare a usare l'utilità Ripristino driver di periferica di Windows XP (consultare "Uso di Ripristino driver di periferica Windows XP" a pagina 120). Se Ripristino driver di periferica non risolve il problema, utilizzare Ripristino configurazione di sistema per riportare il sistema operativo allo stato operativo in cui si trovava prima dell'installazione del nuovo driver della periferica (consultare "Uso del Ripristino configurazione di sistema di Microsoft® Windows® XP" a pagina 121).

➔ **AVVISO:** Prima di procedere con l'installazione, eseguire il backup di tutti i file di dati presenti sul disco rigido principale. Nelle configurazioni standard, il disco rigido principale è la prima unità rilevata dal computer.

Per reinstallare Windows XP sono necessari i seguenti supporti.

- CD *Sistema operativo Dell*™
- CD *Drivers and Utilities* di Dell opzionale

📄 **N.B.** Il CD *Drivers and Utilities* opzionale contiene driver che sono stati installati durante l'assemblaggio del computer. Utilizzare il CD *Drivers and Utilities* opzionale per caricare eventuali driver richiesti.

### Reinstallazione di Windows XP

Per reinstallare Windows XP, eseguire tutti i punti descritti nelle sezioni seguenti nell'ordine in cui sono elencati.

Il processo di reinstallazione può durare da 1 a 2 ore. Dopo avere reinstallato il sistema operativo, è inoltre necessario reinstallare i driver di periferica, il programma di protezione da virus e altro software.

➔ **AVVISO:** Il CD *Sistema operativo* fornisce diverse opzioni per reinstallare Windows XP. Tali opzioni potrebbero sovrascrivere i file installati ed eventualmente compromettere il funzionamento dei programmi installati sul disco rigido. Pertanto, non reinstallare Windows XP a meno che ciò non sia stato raccomandato da un rappresentante del supporto tecnico di Dell.

-  **AVVISO:** Al fine di prevenire conflitti con Windows XP, disabilitare l'eventuale software di protezione dai virus installato nel computer prima di reinstallare il sistema operativo. Per ulteriori informazioni, consultare la documentazione fornita con il software.

### Avvio dal CD Sistema operativo

- 1 Salvare e chiudere i file aperti e uscire da tutte le applicazioni in esecuzione.
- 2 Inserire il CD *Sistema operativo*. Fare clic su **Esci** se viene visualizzato il messaggio *Installa Windows XP*.
- 3 Riavviare il sistema.
- 4 Premere <F12> immediatamente dopo che viene visualizzato il logo DELL™.  
Se viene visualizzato il logo del sistema operativo, attendere la visualizzazione del desktop di Windows, quindi arrestare il sistema e riprovare.
- 5 Premere i tasti di direzione per selezionare **CD-ROM**, quindi premere <Invio>.
- 6 Quando viene visualizzato il messaggio *Press any key to boot from CD* (Premere un tasto per avviare da CD-ROM) premere un tasto.

### Installazione di Windows XP

- 1 Quando viene visualizzata la finestra **Installazione di Windows XP**, premere <Invio> per selezionare **Installa Windows ora**.
- 2 Leggere le informazioni nella schermata **Contratto di licenza di Microsoft Windows** e premere <F8> per accettare il contratto di licenza Microsoft.
- 3 Se nel computer è già installato Windows XP e si desidera ripristinare i dati presenti nella configurazione corrente di Windows XP, digitare **r** per selezionare l'opzione di ripristino, quindi rimuovere il CD.
- 4 Se si desidera installare una copia di Windows XP, premere <Esc> per selezionare tale opzione.
- 5 Premere <Invio> per selezionare la partizione evidenziata (scelta consigliata), quindi seguire le istruzioni visualizzate.

Viene visualizzata la finestra **Installazione di Windows XP** e il sistema operativo avvia la copia dei file e l'installazione delle periferiche. Il sistema si riavvierà automaticamente più volte.

-  **AVVISO:** Non premere nessun tasto quando viene visualizzato il messaggio: *Press any key to boot from the CD* (Premere un tasto per avviare da CD-ROM).

 **N.B.** Il tempo necessario per completare l'installazione dipende dalle dimensioni del disco rigido e dalla velocità del computer.

- 6 Quando viene visualizzata la schermata **Opzioni internazionali e della lingua**, selezionare le impostazioni per la propria località e fare clic su **Avanti**.
- 7 Immettere il nome e la società (opzionale) nella schermata **Personalizzazione del software**, quindi fare clic su **Avanti**.

- 8 Immettere il nome del computer (o accettare quello fornito) e una password nella finestra **Nome computer e password di amministratore**, quindi fare clic su **Avanti**.
- 9 Se viene visualizzata la schermata **Informazioni su chiamata modem**, immettere le informazioni richieste e fare clic su **Avanti**.
- 10 Immettere la data, l'ora e il fuso orario nella finestra **Impostazioni data e ora**, quindi fare clic su **Avanti**.
- 11 Se viene visualizzata la schermata **Impostazioni di rete**, fare clic su **Tipica** e su **Avanti**.
- 12 Se si sta reinstallando Windows XP Professional e viene chiesto di fornire ulteriori informazioni sulla configurazione di rete, effettuare le selezioni appropriate. In caso di dubbi sulle impostazioni, accettare le opzioni predefinite.

Windows XP installerà i componenti del sistema operativo e configurerà il computer. Il sistema si riavvierà automaticamente.



**AVVISO:** Non premere nessun tasto quando viene visualizzato il messaggio: *Press any key to boot from the CD* (Premere un tasto per avviare da CD-ROM).

- 13 Quando viene visualizzata la schermata **Microsoft**, fare clic su **Avanti**.
- 14 Quando viene visualizzato il messaggio **Tipo di connessione a Internet**, fare clic su **Ignora**.
- 15 Quando viene visualizzata la schermata **Registrazione prodotto Microsoft**, selezionare **No, non adesso** e fare clic su **Avanti**.
- 16 Quando viene visualizzata la schermata **Utenti del computer**, è possibile immettere fino a cinque utenti.
- 17 Fare clic su **Avanti**.
- 18 Fare clic su **Fine** per completare l'installazione, quindi rimuovere il CD dall'unità.
- 19 Reinstallare i driver appropriati col CD *Drivers and Utilities* opzionale (consultare "Uso del CD Drivers and Utilities opzionale" a pagina 120).
- 20 Reinstallare il software di protezione dai virus.
- 21 Reinstallare i programmi.



**N.B.** Per reinstallare ed attivare i programmi della suite Microsoft Office o Microsoft Works, è necessario il numero del product key situato sul retro della custodia del CD della suite Microsoft Office o Microsoft Works.



# Soluzione dei problemi

## Suggerimenti per la risoluzione dei problemi

Per risolvere i problemi del computer, seguire questi suggerimenti.

- Se prima che si verificasse il problema è stato aggiunto o rimosso un componente, verificare le procedure di installazione e accertarsi che il componente sia stato installato correttamente.
- Se una periferica non funziona, accertarsi che sia collegata correttamente.
- Se viene visualizzato un messaggio di errore, trascriverlo esattamente. Questo messaggio potrebbe fornire informazioni determinanti per la diagnosi e la risoluzione del/dei problema/i da parte del personale del supporto tecnico.
- Se si verifica un errore all'interno di un programma, consultare la documentazione di tale programma.

## Problemi relativi alla batteria

Compilare l'"Elenco di controllo della diagnostica" a pagina 169 man mano che si completano i controlli.

 **ATTENZIONE:** Se la batteria non viene correttamente installata potrebbe esplodere. Sostituire la batteria con una dello stesso tipo o di tipo equivalente consigliato dal costruttore. Smaltire le batterie usate secondo le istruzioni del costruttore.

 **ATTENZIONE:** Prima di eseguire le procedure descritte in questa sezione, seguire le istruzioni di sicurezza riportate nella *Guida alle informazioni sul prodotto*.

**SOSTITUIRE LA BATTERIA** — Se è necessario reimpostare ripetutamente le informazioni sull'ora e sulla data dopo l'accensione del computer o se all'avvio viene visualizzata un'ora o una data non corretta, sostituire la batteria (consultare "Batteria" a pagina 103). Se la batteria continua a non funzionare correttamente, rivolgersi alla Dell (consultare "Come contattare la Dell" a pagina 169).

## Problemi relativi alla scheda

Compilare l'"Elenco di controllo della diagnostica" a pagina 169 man mano che si completano i controlli.

 **ATTENZIONE:** Prima di eseguire le procedure descritte in questa sezione, seguire le istruzioni di sicurezza nella *Guida alle informazioni sul prodotto*.

 **ATTENZIONE:** Per evitare il rischio di scosse elettriche, scollegare sempre il computer dalla presa elettrica prima di aprire il coperchio.



**AVVISO:** Per evitare possibili danni causati dall'elettricità statica ai componenti all'interno del computer, scaricare l'elettricità statica dal proprio corpo prima di toccare un qualsiasi componente elettronico del computer. A tale scopo, è sufficiente toccare una superficie metallica non verniciata sul computer.

#### **CONTROLLARE L'INSERIMENTO DELLA SCHEDA E DEL CAVO —**

- 1 Spegnere il computer e le periferiche, scollegarli dalle rispettive prese elettriche, attendere da 10 a 20 secondi, quindi rimuovere il coperchio del computer (consultare la sezione "Rimozione del coperchio del computer" appropriata).
- 2 Accertarsi che ciascuna scheda sia completamente inserita nel rispettivo connettore. Riposizionare le schede non inserite correttamente.
- 3 Accertarsi che tutti i cavi siano saldamente collegati ai connettori corrispondenti sulle schede. Se un cavo appare allentato, ricollegarlo.  
Per istruzioni sui cavi che vanno collegati a connettori specifici su una scheda, consultare la documentazione della scheda.
- 4 Chiudere il coperchio del computer, ricollegare il computer e le periferiche alle prese elettriche, quindi accenderli (consultare "Ricollocamento del coperchio del computer" a pagina 115).

#### **ESEGUIRE IL TEST DELLA SCHEDA GRAFICA —**

- 1 Spegnere il computer e le periferiche, scollegarli dalle rispettive prese elettriche, attendere da 10 a 20 secondi, quindi rimuovere il coperchio del computer (consultare la sezione "Rimozione del coperchio del computer" appropriata).
- 2 Rimuovere tutte le schede, tranne la scheda grafica. Consultare la sezione "Schede" appropriata per il computer.  
Se il disco rigido principale è collegato ad una scheda del controller dell'unità invece che ad uno dei connettori IDE della scheda di sistema, lasciare la scheda del controller dell'unità installata nel computer.
- 3 Chiudere il coperchio del computer (consultare "Ricollocamento del coperchio del computer" a pagina 115), ricollegare il computer e le periferiche alle prese elettriche, quindi accenderli.
- 4 Eseguire il programma Dell Diagnostics. Consultare "Dell Diagnostics" a pagina 151.

#### **ESEGUIRE IL TEST DELLE SCHEDE —**

- 1 Spegnere il computer e le periferiche, scollegarli dalle rispettive prese elettriche, attendere da 10 a 20 secondi, quindi rimuovere il coperchio del computer (consultare la sezione "Rimozione del coperchio del computer" appropriata per il computer).
- 2 Reinstallare una delle schede rimosse in precedenza. Consultare la sezione "Schede" appropriata per il computer.
- 3 Chiudere il coperchio del computer, ricollegare il computer e le periferiche alle prese elettriche, quindi accenderli (consultare "Ricollocamento del coperchio del computer" a pagina 115).
- 4 Eseguire il programma Dell Diagnostics. Consultare "Dell Diagnostics" a pagina 151.  
Se uno dei test diagnostici non riesce, la scheda appena reinstallata è difettosa e deve essere sostituita.
- 5 Ripetere questa operazione finché tutte le schede non saranno reinstallate.



## Problemi relativi alle unità

 **ATTENZIONE:** Prima di eseguire le procedure descritte in questa sezione, seguire le istruzioni di sicurezza riportate nella *Guida alle informazioni sul prodotto*.

 **ATTENZIONE:** Per evitare il rischio di scosse elettriche, scollegare sempre il computer dalla presa elettrica prima di aprire il coperchio.

 **AVVISO:** Per evitare possibili danni causati dall'elettricità statica ai componenti all'interno del computer, scaricare l'elettricità statica dal proprio corpo prima di toccare un qualsiasi componente elettronico del computer. A tale scopo, è sufficiente toccare una superficie metallica non verniciata sul computer.

Compilare l'"Elenco di controllo della diagnostica" a pagina 169 man mano che si completano i controlli.

### ESEGUIRE IL TEST DELL'UNITÀ —

- Inserire un altro disco floppy, CD o DVD per eliminare la possibilità che quello originale sia difettoso.
- Inserire supporti avviabili e riavviare il sistema.

**PULIRE L'UNITÀ O IL DISCO** — Consultare "Pulizia del computer" a pagina 117.

### CONTROLLARE I COLLEGAMENTI DEI CAVI

**VERIFICARE LA PRESENZA DI CONFLITTI SOFTWARE E HARDWARE** — Consultare "Risoluzione di incompatibilità del software e dell'hardware" a pagina 164.

**ESEGUIRE IL PROGRAMMA DELL' DIAGNOSTICS** — Consultare "Dell Diagnostics" a pagina 151.

## Problemi relativi all'unità ottica

 **N.B.** La vibrazione dell'unità CD o DVD ad alta velocità è normale e può causare rumori, che non indicano la presenza di un difetto nell'unità oppure nel CD o DVD.

 **N.B.** A causa delle differenze tra i Paesi in tutto il mondo e dei diversi formati dei dischi, non tutti i tipi di DVD funzionano in tutte le unità DVD.

### REGOLARE IL CONTROLLO VOLUME DI WINDOWS —

- Fare clic sull'icona raffigurante un altoparlante nell'angolo inferiore destro dello schermo.
- Accertarsi che il volume aumenti facendo clic nella barra di scorrimento e trascinandola verso l'alto.
- Accertarsi che l'audio non sia disattivato facendo clic su eventuali caselle selezionate.

**CONTROLLARE GLI ALTOPARLANTI E IL SUBWOOFER** — Consultare "Problemi relativi all'audio ed agli altoparlanti" a pagina 139.

## Problemi relativi alla scrittura su un'unità CD/DVD-RW

**CHIUDERE ALTRI PROGRAMMI** — L'unità CD/DVD-RW deve ricevere un flusso di dati costante durante l'operazione di scrittura. Se il flusso si interrompe, si verifica un errore. Provare a chiudere tutti i programmi prima di scrivere sull'unità CD/DVD-RW.

**DISABILITARE LA MODALITÀ STANDBY IN WINDOWS PRIMA DI ESEGUIRE L'OPERAZIONE DI SCRITTURA SU UN DISCO CD/DVD-RW** — Consultare la documentazione del computer per informazioni sulle modalità Gestione del risparmio di energia. Consultare "Caratteristiche avanzate" a pagina 79.

## Problemi relativi al disco rigido

### ESEGUIRE CONTROLLO DISCO —

- 1 Fare clic sul pulsante **Start**, quindi fare clic su **Risorse del computer**.
- 2 Fare clic col pulsante destro del mouse su **Disco locale (C:)**.
- 3 Scegliere **Proprietà**.
- 4 Selezionare la scheda **Strumenti**.
- 5 Nella casella di gruppo **Controllo errori** fare clic su **Esegui ScanDisk**.
- 6 Fare clic su **Cerca i settori danneggiati e tenta il ripristino**.
- 7 Fare clic su **Start**.

## Problemi relativi alla posta elettronica, al modem e a Internet

 **ATTENZIONE:** Prima di eseguire le procedure descritte in questa sezione, seguire le istruzioni di sicurezza nella *Guida alle informazioni sul prodotto*.

 **ATTENZIONE:** Per evitare il rischio di scosse elettriche, scollegare sempre il computer dalla presa elettrica prima di aprire il coperchio.

 **AVVISO:** Per evitare possibili danni causati dall'elettricità statica ai componenti all'interno del computer, scaricare l'elettricità statica dal proprio corpo prima di toccare un qualsiasi componente elettronico del computer. A tale scopo, è sufficiente toccare una superficie metallica non verniciata sul computer.

 **N.B.** Collegare il modem esclusivamente ad una presa della linea telefonica analogica, in quanto il modem non funziona se collegato a una rete telefonica digitale.

**ESEGUIRE IL PROGRAMMA DI DIAGNOSTICA MODEM HELPER** — Fare clic sul pulsante **Start**, scegliere **Tutti i programmi**, quindi fare clic su **Modem Helper**. Seguire le istruzioni visualizzate per identificare e risolvere i problemi relativi al modem. Modem Helper non è disponibile su tutti i computer.

#### **VERIFICARE SE ESISTE COMUNICAZIONE TRA IL MODEM E WINDOWS —**

- 1 Fare clic sul pulsante **Start** e fare clic su **Pannello di controllo**.
  - 2 Fare clic su **Stampanti e altro hardware**.
  - 3 Fare clic sull'icona **Opzioni modem e telefono**.
  - 4 Selezionare la scheda **Modem**.
  - 5 Fare clic sulla porta COM del modem in uso.
  - 6 Fare clic su **Proprietà**, fare clic sulla scheda **Diagnostica**, infine fare clic su **Interroga modem** per verificare che il modem stia comunicando con Windows.
- Se tutti i comandi ricevono una risposta, il modem funziona correttamente.

**ACCERTARSI CHE LA CONNESSIONE AD INTERNET SIA ABILITATA —** Accertarsi di aver sottoscritto un abbonamento con un provider di servizi Internet. Aprire il programma di posta elettronica Outlook Express e fare clic su **File**. Se accanto all'opzione **Non in linea** è presente un segno di spunta, fare clic sull'opzione per rimuoverlo e connettersi ad Internet. Per ottenere assistenza, contattare il provider di servizi Internet.

## **Problemi relativi alla tastiera**

 **ATTENZIONE:** Prima di eseguire le procedure descritte in questa sezione, seguire le istruzioni di sicurezza riportate nella *Guida alle informazioni sul prodotto*.

#### **CONTROLLARE IL CAVO DELLA TASTIERA —**



- Accertarsi che il cavo della tastiera sia saldamente collegato al computer.
- Arrestare il sistema, ricollegare il cavo della tastiera come mostrato nella *Guida di consultazione rapida* per il computer, quindi riavviare il sistema.
- Controllare che il connettore del cavo non presenti piedini piegati o rotti oppure cavi danneggiati o deteriorati. Raddrizzare i piedini piegati.
- Rimuovere i cavi prolunga della tastiera e collegare la tastiera direttamente al computer.

**ESEGUIRE IL TEST DELLA TASTIERA —** Collegare una tastiera correttamente funzionante al computer, quindi provare ad utilizzare la tastiera. Se la nuova tastiera funziona, è possibile che quella originale sia difettosa.

**ESEGUIRE IL PROGRAMMA DELL DIAGNOSTICS —** Consultare "Dell Diagnostics" a pagina 151.

**VERIFICARE LA PRESENZA DI CONFLITTI SOFTWARE E HARDWARE —** consultare "Risoluzione di incompatibilità del software e dell'hardware" a pagina 164.

## Problemi relativi alla ventola

-  **ATTENZIONE:** Prima di eseguire le procedure descritte in questa sezione, seguire le istruzioni di sicurezza riportate nella *Guida alle informazioni sul prodotto*.
-  **ATTENZIONE:** Per evitare il rischio di scosse elettriche, scollegare sempre il computer dalla presa elettrica prima di aprire il coperchio.
-  **AVVISO:** Per evitare possibili danni causati dall'elettricità statica ai componenti all'interno del computer, scaricare l'elettricità statica dal proprio corpo prima di toccare un qualsiasi componente elettronico del computer. A tale scopo, è sufficiente toccare una superficie metallica non verniciata sul computer.

**CONTROLLARE I COLLEGAMENTI DEI CAVI** — Accertarsi che il cavo della ventola della scheda sia collegato saldamente al connettore della ventola della scheda sulla scheda di sistema (consultare la sezione "Componenti della scheda di sistema" appropriata per il computer).

## Blocchi e problemi relativi al software

-  **ATTENZIONE:** Prima di eseguire le procedure descritte in questa sezione, seguire le istruzioni di sicurezza riportate nella *Guida alle informazioni sul prodotto*.

### Il computer non si avvia

**CONTROLLARE GLI INDICATORI DELLA DIAGNOSTICA** — Consultare "Indicatori della diagnostica" a pagina 155.

**ACCERTARSI CHE IL CAVO DI ALIMENTAZIONE SIA COLLEGATO SALDAMENTE AL COMPUTER E ALLA PRESA ELETTRICA**

### Il computer smette di rispondere

-  **AVVISO:** È possibile perdere dati se non si effettua l'arresto del sistema operativo.

**SPEGNERE IL COMPUTER** — Se il computer non risponde alla pressione di un tasto o al movimento del mouse, premere il pulsante di alimentazione e tenerlo premuto per almeno 8-10 secondi fino a quando il computer si spegne. Riavviare il sistema.

## Un programma smette di rispondere

### CHIUDERE IL PROGRAMMA —

- 1 Premere simultaneamente <Ctrl><MAIUSC><Esc>.
- 2 Fare clic su **Applicazioni**.
- 3 Fare clic sul programma che non risponde più.
- 4 Fare clic su **Termina operazione**.

## Un programma si blocca ripetutamente



**N.B.** In genere insieme a un programma vengono fornite le istruzioni di installazione nella relativa documentazione o su un disco floppy o CD.

**CONTROLLARE LA DOCUMENTAZIONE FORNITA CON IL SOFTWARE** — Se necessario, disinstallare e poi reinstallare il programma.

## Viene visualizzata una schermata completamente blu

**SPEGNERE IL COMPUTER** — Se il computer non risponde alla pressione di un tasto o al movimento del mouse, premere il pulsante di alimentazione e tenerlo premuto per almeno 8-10 secondi fino a quando il computer si spegne. Riavviare il sistema.

## Altri problemi relativi al software

### CONTROLLARE LA DOCUMENTAZIONE DEL SOFTWARE O RIVOLGERSI AL PRODUTTORE DEL SOFTWARE PER INFORMAZIONI SULLA RISOLUZIONE DEI PROBLEMI —

- Accertarsi che il programma sia compatibile col sistema operativo installato sul computer.
- Accertarsi che il computer soddisfi i requisiti hardware minimi necessari per eseguire il software. Per informazioni, consultare la documentazione fornita con il software.
- Accertarsi di avere installato e configurato correttamente il programma.
- Verificare che i driver della periferica non siano in conflitto col programma.
- Se necessario, disinstallare e quindi reinstallare il programma.

**ESEGUIRE IMMEDIATAMENTE UN BACKUP DEI FILE**

**UTILIZZARE UN PROGRAMMA ANTIVIRUS PER CONTROLLARE IL DISCO RIGIDO, I DISCHI FLOPPY O I CD**

**SALVARE E CHIUDERE EVENTUALI FILE O PROGRAMMI APERTI E ARRESTARE IL SISTEMA TRAMITE IL MENU Avvio**

**ESEGUIRE IL PROGRAMMA DELL DIAGNOSTICS** — Se tutti i test vengono completati correttamente, probabilmente l'errore è di origine software. Consultare "Dell Diagnostics" a pagina 151.

## Problemi relativi alla memoria



**N.B.** Se il computer non è in grado di visualizzare errori o problemi sul monitor, è possibile che all'avvio emetta una serie di bip, detta codice bip, che identifica il problema. Per maggiori informazioni, consultare "Codici bip" a pagina 158.

Compilare l'"Elenco di controllo della diagnostica" a pagina 169 man mano che si completano i controlli.



**ATTENZIONE:** Prima di eseguire le procedure descritte in questa sezione, seguire le istruzioni di sicurezza riportate nella *Guida alle informazioni sul prodotto*.

### **SE SI RICEVE UN MESSAGGIO DI MEMORIA INSUFFICIENTE** —

- Salvare e chiudere eventuali file aperti ed uscire da qualsiasi programma aperto che si sta utilizzando per vedere se ciò risolve il problema.
- Consultare la documentazione del software per i requisiti minimi di memoria. Se necessario, installare memoria aggiuntiva (consultare "Installazione della memoria" a pagina 112).
- Riposizionare i moduli di memoria per accertarsi che il computer comunichi correttamente con la memoria (consultare "Memoria" a pagina 109).
- Eseguire il programma Dell Diagnostics (consultare "Dell Diagnostics" a pagina 151).

### **SE SI SPERIMENTANO ALTRI PROBLEMI RELATIVI ALLA MEMORIA** —

- Riposizionare i moduli di memoria per accertarsi che il computer comunichi correttamente con la memoria (consultare "Installazione della memoria" a pagina 112).
- Accertarsi di seguire le istruzioni di installazione della memoria (consultare "Memoria" a pagina 109).
- Eseguire il programma Dell Diagnostics (consultare "Dell Diagnostics" a pagina 151).

## Problemi relativi al mouse

 **ATTENZIONE:** Prima di eseguire le procedure descritte in questa sezione, seguire le istruzioni di sicurezza riportate nella *Guida alle informazioni sul prodotto*.

### CONTROLLARE IL CAVO DEL MOUSE —

- 1 Controllare che il connettore del cavo non presenti piedini piegati o rotti oppure cavi danneggiati o deteriorati. Raddrizzare i piedini piegati.
- 2 Rimuovere i cavi prolunga del mouse, se utilizzati, e collegare il mouse direttamente al computer.
- 3 Arrestare il sistema, ricollegare il cavo del mouse come mostrato nella *Guida di consultazione rapida* per il computer, quindi riavviare il sistema.

### RIAVVIARE IL SISTEMA —

- 1 Premere contemporaneamente <Ctrl><Esc> per visualizzare il menu **Avvio**.
- 2 Digitare u, premere i tasti di direzione della tastiera per evidenziare **Chiudi sessione** o **Spegni**, quindi premere <Invio>.
- 3 Dopo aver spento il computer, ricollegare il cavo del mouse come mostrato nella *Guida di consultazione rapida* del computer.
- 4 Avviare il sistema.

**ESEGUIRE IL TEST DEL MOUSE** — Collegare un mouse correttamente funzionante al computer, quindi provare ad utilizzare il mouse. Se il nuovo mouse funziona, quello originale era difettoso.

### CONTROLLARE LE IMPOSTAZIONI DEL MOUSE —

- 1 Fare clic sul pulsante **Start**, scegliere **Pannello di controllo**, quindi fare clic su **Stampanti e altro hardware**.
- 2 Fare clic su **Mouse**.
- 3 Regolare le impostazioni.

*Se si utilizza un mouse PS/2*

- 1 Accedere all'Installazione del sistema (consultare "Accesso all'Installazione del sistema" a pagina 90) e verificare che l'opzione **Mouse Port** (Porta mouse) sia impostata su **On** (Attivata).
- 2 Uscire dall'Installazione del sistema e riavviare il sistema.

**REINSTALLARE IL DRIVER DEL MOUSE** — Consultare "Reinstallazione dei driver e delle utilità" a pagina 120.

**ESEGUIRE IL PROGRAMMA DELL DIAGNOSTICS** — Consultare "Dell Diagnostics" a pagina 151.

**VERIFICARE LA PRESENZA DI CONFLITTI SOFTWARE E HARDWARE** — Consultare "Risoluzione di incompatibilità del software e dell'hardware" a pagina 164.

## Problemi relativi alla rete

Compilare l'"Elenco di controllo della diagnostica" a pagina 169 man mano che si completano i controlli.

 **ATTENZIONE:** Prima di eseguire le procedure descritte in questa sezione, seguire le istruzioni di sicurezza riportate nella *Guida alle informazioni sul prodotto*.

**CONTROLLARE IL CONNETTORE DEL CAVO DI RETE** — Accertarsi che il cavo di rete sia inserito saldamente sia nel connettore di rete posto sul retro del computer che nello spinotto di rete.

**CONTROLLARE GLI INDICATORI DI RETE SULLA PARTE ANTERIORE O POSTERIORE DEL COMPUTER IN BASE AL TIPO DI TELAIO DEL SISTEMA** — Nessun indicatore di velocità della connessione segnala che non esiste alcuna comunicazione di rete. Sostituire il cavo di rete.

**RIAVVIARE IL SISTEMA E CONNETTERSI NUOVAMENTE ALLA RETE**

**CONTROLLARE LE IMPOSTAZIONI DI RETE** — Rivolgersi all'amministratore della rete o alla persona che ha impostato la rete per verificare che le impostazioni della rete siano corrette e che la rete funzioni.

**VERIFICARE LA PRESENZA DI CONFLITTI SOFTWARE E HARDWARE** — Consultare "Risoluzione di incompatibilità del software e dell'hardware" a pagina 164.

## Problemi relativi all'alimentazione

Compilare l'"Elenco di controllo della diagnostica" a pagina 169 man mano che si completano tali controlli.

 **ATTENZIONE:** Prima di eseguire le procedure descritte in questa sezione, seguire le istruzioni di sicurezza riportate nella *Guida alle informazioni sul prodotto*.

**SE L'INDICATORE DI ALIMENTAZIONE È VERDE E IL COMPUTER NON RISPONDE** — Consultare "Indicatori della diagnostica" a pagina 155.

**SE L'INDICATORE DI ALIMENTAZIONE LAMPEGGIA COL COLORE VERDE** — Il computer è in modalità standby. Premere un tasto sulla tastiera o muovere il mouse per ripristinare il normale funzionamento.



**SE L'INDICATORE DI ALIMENTAZIONE È SPENTO** — Il computer è spento o non è alimentato.

- Inserire nuovamente il cavo di alimentazione sia nel connettore di alimentazione posto sul retro del computer, che nella presa elettrica.
- Se il computer è collegato ad una ciabatta, verificare che la ciabatta sia collegata ad una presa elettrica e che la ciabatta sia accesa. Verificare se il computer si accende correttamente quando non si usano dispositivi di protezione elettrica, ciabatte e cavi prolunga per collegarlo.
- Accertarsi che la presa elettrica funzioni collegandovi un altro apparecchio, ad esempio una lampada.
- Accertarsi che il cavo di alimentazione principale e il cavo del pannello anteriore siano collegati saldamente alla scheda di sistema.

**SE L'INDICATORE DI ALIMENTAZIONE È GIALLO E VERDE O GIALLO FISSO** — Una periferica potrebbe essere difettosa o non installata correttamente.

- Rimuovere e reinstallare i moduli di memoria.
- Rimuovere e reinstallare tutte le schede.
- Rimuovere e reinstallare la scheda grafica, se disponibile.

**SE L'INDICATORE DI ALIMENTAZIONE LAMPEGGIA COL COLORE GIALLO** — Il computer riceve alimentazione elettrica, ma potrebbe esistere un problema di alimentazione interno.

- Accertarsi che il selettore di tensione sia impostato compatibilmente con l'alimentazione c.a. disponibile localmente (se disponibile).
- Accertarsi che il cavo di alimentazione del microprocessore sia collegato saldamente alla scheda di sistema.

**ELIMINARE LE INTERFERENZE** — Alcune possibili cause di interferenza sono:

- Cavi prolunga per l'alimentazione, la tastiera e il mouse
- Troppe periferiche su una ciabatta
- Più ciabatte collegate alla stessa presa elettrica

## Problemi relativi alla stampante

Compilare l' "Elenco di controllo della diagnostica" a pagina 169 man mano che si completano tali controlli.



**ATTENZIONE:** Prima di eseguire le procedure descritte in questa sezione, seguire le istruzioni di sicurezza riportate nella *Guida alle informazioni sul prodotto*.



**N.B.** Se si hanno problemi con la stampante, contattare il costruttore della stampante per richiedere supporto tecnico.

**CONTROLLARE LA DOCUMENTAZIONE FORNITA CON LA STAMPANTE** — Consultare la documentazione fornita con la stampante per informazioni sulla configurazione e sulla risoluzione dei problemi.

### ACCERTARSI CHE LA STAMPANTE SIA ACCESA

### CONTROLLARE I COLLEGAMENTI DEL CAVO DELLA STAMPANTE —

- Consultare la documentazione fornita con la stampante per informazioni sul collegamento dei cavi.
- Accertarsi che i cavi della stampante siano saldamente collegati alla stampante e al computer.

**ESEGUIRE IL TEST DELLA PRESA ELETTRICA** — Accertarsi che la presa elettrica funzioni collegandovi un altro apparecchio, ad esempio una lampada.

### VERIFICARE CHE WINDOWS RICONOSCA LA STAMPANTE —

- 1 Fare clic sul pulsante **Start**, scegliere **Pannello di controllo**, quindi fare clic su **Stampanti e altro hardware**.
- 2 Fare clic su **Visualizza le stampanti o le stampanti fax installate**.  
Se la stampante è presente nell'elenco, fare clic con il pulsante destro del mouse sull'icona della stampante.
- 3 Fare clic su **Proprietà** e quindi sulla scheda **Porte**. Per una stampante parallela, verificare che **Invia stampa alle seguenti porte** sia impostata su **LPT1 (Porta stampante)**. Per una stampante USB, verificare che **Invia stampa alle seguenti porte** sia impostata su **USB**.

**REINSTALLARE IL DRIVER DELLA STAMPANTE** — Per ulteriori informazioni, consultare la documentazione fornita con la stampante.

## Ripristino delle impostazioni predefinite

### PER RIPRISTINARE LE IMPOSTAZIONI DEL SISTEMA DEL COMPUTER AI VALORI PREDEFINITI —

- 1 Accendere il computer o riavviare il sistema.
- 2 Quando viene visualizzato **Press <F2> to Enter Setup** (Premere <F2> per avviare l'installazione) nell'angolo superiore destro dello schermo, premere immediatamente <F2>. Se si attende troppo a lungo e viene visualizzato il logo di Microsoft® Windows®, attendere la visualizzazione del desktop di Windows. Quindi arrestare il sistema tramite il menu **Avvio** e riprovare.
- 3 In **System Management**, (Gestione del sistema), selezionare l'opzione **Maintenance** (Manutenzione) e seguire le istruzioni visualizzate (consultare "Opzioni dell'Installazione del sistema" a pagina 91).

## Problemi relativi alle periferiche seriali o parallele

Compilare l' "Elenco di controllo della diagnostica" a pagina 169 man mano che si completano tali controlli.

 **ATTENZIONE:** Prima di eseguire le procedure descritte in questa sezione, seguire le istruzioni di sicurezza riportate nella *Guida alle informazioni sul prodotto*.

 **N.B.** In caso di problemi relativi a una stampante, consultare "Problemi relativi alla stampante" a pagina 137.

**CONTROLLARE L'IMPOSTAZIONE DELLE OPZIONI** — Per le impostazioni consigliate, consultare la documentazione fornita con la periferica. Accedere quindi all'Installazione del sistema (consultare "Accesso all'Installazione del sistema" a pagina 90) e accertarsi che l'impostazione **Serial Port #1** (Porta seriale n. 1, o le impostazioni **Serial Port #2** (Porta seriale n. 2) se è installato un adattatore della porta seriale opzionale) oppure l'impostazione **LPT Port Mode** (Modalità porta LPT) corrisponda alle impostazioni consigliate.

**ESEGUIRE IL PROGRAMMA DELL DIAGNOSTICS** — Consultare "Dell Diagnostics" a pagina 151.

## Problemi relativi all'audio ed agli altoparlanti

Compilare l' "Elenco di controllo della diagnostica" a pagina 169 man mano che si completano tali controlli.

 **ATTENZIONE:** Prima di eseguire le procedure descritte in questa sezione, seguire le istruzioni di sicurezza riportate nella *Guida alle informazioni sul prodotto*.

### Assenza di audio dagli altoparlanti

 **N.B.** Il controllo del volume di alcuni lettori MP3 ha la precedenza sulle impostazioni del volume di Windows. Accertarsi di non aver abbassato o disattivato il volume dopo aver ascoltato brani MP3.

**CONTROLLARE I COLLEGAMENTI DEI CAVI DEGLI ALTOPARLANTI** — Accertarsi che gli altoparlanti siano collegati correttamente come illustrato nel diagramma di installazione fornito con gli altoparlanti. Se si è acquistata una scheda audio, accertarsi che gli altoparlanti siano collegati alla scheda.

**ACCERTARSI CHE IL SUBWOOFER E GLI ALTOPARLANTI SIANO ACCESI** — Consultare il diagramma di installazione fornito con gli altoparlanti. Se gli altoparlanti dispongono di controlli di volume, regolare il volume, i bassi o gli alti per eliminare la distorsione.

**REGOLARE IL CONTROLLO VOLUME WINDOWS** — Fare clic o fare doppio clic sull'icona raffigurante un altoparlante nell'angolo inferiore destro dello schermo. Accertarsi che il volume sia regolato su un livello udibile e la riproduzione del suono non sia stata disattivata.

**SCOLLEGARE LE CUFFIE DAL RELATIVO CONNETTORE** — Se le cuffie sono collegate al relativo connettore sul pannello anteriore del computer, viene automaticamente disattivato l'audio proveniente dagli altoparlanti.

**ESEGUIRE IL TEST DELLA PRESA ELETTRICA** — Accertarsi che la presa elettrica funzioni collegandovi un altro apparecchio, ad esempio una lampada.

**ABILITARE LA MODALITÀ DIGITALE** — Gli altoparlanti non funzionano se l'unità CD opera in modalità analogica.

- 1 Fare clic sul pulsante **Start**, fare clic su **Pannello di controllo**, quindi su **Suoni, voce e periferiche audio**.
- 2 Fare clic su **Suoni e periferiche audio**.
- 3 Selezionare la scheda **Hardware**.
- 4 Fare doppio clic sul nome dell'unità CD.
- 5 Fare clic sulla scheda **Proprietà**
- 6 Selezionare la casella **Abilita riproduzione audio su questa periferica CD-ROM**.

**ELIMINARE POSSIBILI INTERFERENZE** — Spegnerne ventole, lampade a fluorescenza o alogene situate in prossimità e controllare se causano interferenze.

#### **ESEGUIRE LA DIAGNOSTICA DEGLI ALTOPARLANTI**

**REINSTALLARE IL DRIVER AUDIO** — Consultare "Reinstallazione dei driver e delle utilità" a pagina 120.

**CONTROLLARE L'IMPOSTAZIONE DELLE OPZIONI DELLA PERIFERICA** — Accedere all'Installazione del sistema (consultare "Accesso all'Installazione del sistema" a pagina 90) e accertarsi che l'opzione **Audio Controller** (Controller audio) sia impostata su **On** (Attivato). Uscire dall'Installazione del sistema e riavviare il sistema.

Se è installata una scheda audio:

Accedere all'Installazione del sistema e accertarsi che **Integrated Audio** (Audio integrato) sia impostato su **Off** (Disattivato).

Assicurarsi che l'altoparlante sia collegato agli ingressi della scheda audio

**ESEGUIRE IL PROGRAMMA DELL DIAGNOSTICS** — Consultare "Dell Diagnostics" a pagina 151.

**ESEGUIRE LA DIAGNOSTICA DEL DRIVER DELLA SCHEDA AUDIO, SE PRESENTE** — Se è installata una scheda audio, consultare la documentazione della scheda audio per dettagli.

**VERIFICARE LA PRESENZA DI CONFLITTI SOFTWARE E HARDWARE** — Consultare "Reinstallazione dei driver e delle utilità" a pagina 120.

## Assenza di audio dalle cuffie

**CONTROLLARE IL COLLEGAMENTO DEL CAVO DELLA CUFFIA** — Accertarsi che il cavo della cuffia sia saldamente inserito nel connettore della cuffia.

**DISABILITARE LA MODALITÀ DIGITALE** — Le cuffie non funzionano se l'unità CD opera in modalità digitale.

- 1 Fare clic sul pulsante **Start**, fare clic su **Pannello di controllo**, quindi su **Suoni, voce e periferiche audio**.
- 2 Fare clic su **Suoni e periferiche audio**.
- 3 Selezionare la scheda **Hardware**.
- 4 Fare doppio clic sul nome dell'unità CD.
- 5 Fare clic sulla scheda **Proprietà**.
- 6 Deselezionare la casella **Abilita riproduzione audio su questa periferica CD-ROM**.

**REGOLARE IL CONTROLLO VOLUME DI WINDOWS** — Fare clic o fare doppio clic sull'icona raffigurante un altoparlante nell'angolo inferiore destro dello schermo. Accertarsi che il volume sia regolato su un livello udibile e la riproduzione del suono non sia stata disattivata.

## Problemi relativi al video ed al monitor

Compilare l' "Elenco di controllo della diagnostica" a pagina 169 man mano che si completano tali controlli.

 **ATTENZIONE:** Prima di eseguire le procedure descritte in questa sezione, seguire le istruzioni di sicurezza riportate nella *Guida alle informazioni sul prodotto*.

### Se sullo schermo non appare nessuna immagine

 **N.B.** Consultare la documentazione del monitor per le procedure di risoluzione dei problemi.

**CONTROLLARE I COLLEGAMENTI DEL CAVO DEL MONITOR** —

- Se è stata acquistata una scheda grafica, accertarsi che il monitor sia collegato alla scheda.
- Accertarsi che il monitor sia collegato correttamente (consultare la *Guida di consultazione rapida* fornita con il computer).
- Se si usa un cavo di prolunga del video e la rimozione del cavo risolve il problema, il cavo è difettoso.
- Scambiare i cavi di alimentazione del computer e del monitor per determinare se il cavo di alimentazione è difettoso.
- Controllare il connettore per rilevare piedini piegati o rotti. È normale che manchino alcuni piedini nei connettori sul cavo del monitor.

**CONTROLLARE L'INDICATORE DI ALIMENTAZIONE DEL MONITOR** — Se l'indicatore di alimentazione è spento, premere con forza il pulsante per accertarsi che il monitor sia acceso. Se l'indicatore di alimentazione è acceso o lampeggia, il monitor è alimentato. Se l'indicatore di alimentazione lampeggia, premere un tasto sulla tastiera o spostare il mouse.

**ESEGUIRE IL TEST DELLA PRESA ELETTRICA** — Accertarsi che la presa elettrica funzioni collegandovi un altro apparecchio, ad esempio una lampada.

**ESEGUIRE IL TEST DEL MONITOR** — Collegare un monitor correttamente funzionante al computer e provare a usarlo. Se il nuovo monitor funziona, è possibile che quello originale sia difettoso.

**CONTROLLARE GLI INDICATORI DELLA DIAGNOSTICA** — Consultare "Indicatori della diagnostica" a pagina 155.

**CONTROLLARE L'IMPOSTAZIONE DELLA SCHEDA** — Accedere all'Installazione del sistema (consultare "Accesso all'Installazione del sistema" a pagina 90) e accertarsi che l'opzione **Primary Video** (Video principale) sia impostata correttamente. Uscire dall'Installazione del sistema e riavviare il sistema.

**ESEGUIRE IL TEST AUTOMATICO DEL MONITOR** — Per maggiori informazioni, consultare la documentazione fornita con il monitor.

## Se i caratteri sullo schermo sono difficili da leggere

**CONTROLLARE LE IMPOSTAZIONI DEL MONITOR** — Consultare la documentazione del monitor per istruzioni sulla regolazione del contrasto e della luminosità, sulla smagnetizzazione del monitor, nonché sull'esecuzione del test automatico del monitor.

**ALLONTANARE IL SUBWOOFER DAL MONITOR** — Se il sistema di altoparlanti include un subwoofer, accertarsi che quest'ultimo sia collocato ad almeno 60 cm dal monitor.

**ALLONTANARE IL MONITOR DA FONTI DI ALIMENTAZIONE ESTERNE** — Ventole, luci fluorescenti, lampade alogene e altri dispositivi elettrici possono causare un aspetto "tremolante" dell'immagine dello schermo. Spegnere questi dispositivi per verificare eventuali interferenze.

**REGOLARE LE IMPOSTAZIONI DELLO SCHERMO DI WINDOWS** —

- 1 Selezionare il pulsante **Start**, fare clic su **Pannello di controllo**, quindi su **Aspetto e temi**.
- 2 Fare clic su **Schermo**, quindi selezionare la scheda **Impostazioni**.
- 3 Impostare valori diversi per **Risoluzione dello schermo** e **Colori**.

# Caratteristiche di Microsoft® Windows® XP e Windows® Vista™

## Trasferimento delle informazioni a un nuovo computer

Il sistema operativo Microsoft® Windows® XP fornisce un **Trasferimento guidato file e impostazioni** che consente di spostare dati da un computer di origine a un nuovo computer, quali quelli seguenti.

- Messaggi di posta elettronica
- Impostazioni delle barre degli strumenti
- Dimensioni delle finestre
- Segnalibri di pagine Internet

È possibile trasferire i dati al nuovo computer su una rete o una connessione seriale, oppure archivarli su un supporto rimovibile, ad esempio un CD scrivibile, per trasferirli al nuovo computer.



**N.B.** È possibile trasferire informazioni dal vecchio computer a quello nuovo collegando direttamente un cavo seriale alle porte di Input/Output (I/O) dei due computer. Per trasferire dati su una connessione seriale, è necessario accedere all'utilità Connessioni di rete dal Pannello di controllo ed eseguire altri passaggi di configurazione, ad esempio la configurazione di una connessione avanzata e l'assegnazione del computer host e del computer guest.

Per istruzioni sull'installazione di una connessione diretta via cavo tra due computer, consultare la Microsoft Knowledge Base, Articolo n. 305621, dal titolo *How to Set Up a Direct Cable Connection Between Two Computers in Windows XP* (Come installare una connessione diretta via cavo tra due computer in Windows XP). Queste informazioni possono non essere disponibili in alcuni Paesi.

Per trasferire informazioni ad un nuovo computer, è necessario eseguire il Trasferimento guidato file e impostazioni. È possibile utilizzare il CD *Sistema operativo* opzionale per questo procedimento o è possibile creare un disco del Trasferimento guidato file con il Trasferimento guidato file e impostazioni.

## Esecuzione del Trasferimento guidato file e impostazioni col CD Sistema operativo



**N.B.** Questa procedura richiede il CD *Sistema operativo*. Questo CD è opzionale e potrebbe non essere incluso in tutti i computer.

Per preparare il nuovo computer al trasferimento dei file:

- 1 Avviare il **Trasferimento guidato file e impostazioni**.
- 2 Quando viene visualizzata la schermata iniziale di **Trasferimento guidato file e impostazioni**, fare clic su **Avanti**.

- 3 Nella schermata **Specificare il computer**, fare clic su **Nuovo computer** e su **Avanti**.
- 4 Nella schermata **Si dispone di un CD di Windows XP?**, fare clic su **Si utilizzerà la procedura guidata contenuta nel CD di Windows XP** e scegliere **Avanti**.
- 5 Quando viene visualizzata la schermata **Passare al vecchio computer**, passare al computer vecchio o sorgente. *Non* fare clic su **Avanti** in questo momento.

Per copiare i dati dal vecchio computer:

- 1 Nel vecchio computer, inserire il CD *Sistema operativo* di Windows XP.
- 2 Nella schermata **Microsoft Windows XP**, fare clic su **Esegui altre operazioni**.
- 3 Nella schermata **Scegliere un'opzione**, fare clic su **Trasferisci file e impostazioni**.
- 4 Nella schermata iniziale di **Trasferimento guidato file e impostazioni**, fare clic su **Avanti**.
- 5 Nella schermata **Specificare il computer**, fare clic su **Vecchio computer** e su **Avanti**.
- 6 Nella schermata **Selezionare la modalità di trasferimento**, fare clic sul metodo di trasferimento preferito.
- 7 Nella schermata **Selezionare gli elementi da trasferire**, selezionare gli elementi che si desidera trasferire e fare clic su **Avanti**.  
Dopo la copia delle informazioni, viene visualizzata la schermata **Completamento fase di raccolta**.
- 8 Fare clic su **Fine**.

Per trasferire i dati al nuovo computer:

- 1 Nella schermata **Passare al vecchio computer** nel nuovo computer, fare clic su **Avanti**.
- 2 Nella schermata **Specificare il percorso di file e cartelle**, selezionare il metodo scelto per il trasferimento delle impostazioni e dei file e fare clic su **Avanti**.  
I file e le impostazioni raccolte verranno lette e applicate al nuovo computer.  
Una volta applicate tutte le impostazioni e i file, viene visualizzata la schermata **Operazione completata**.
- 3 Fare clic su **Operazione completata** e riavviare il nuovo sistema.

### **Esecuzione del Trasferimento guidato file e impostazioni senza il CD Sistema operativo**

Per eseguire il Trasferimento guidato file e impostazioni senza il CD *Sistema operativo*, è necessario creare un disco del Trasferimento guidato file che consente di creare un file di immagine di backup su supporti rimovibili.

Per creare un disco del Trasferimento guidato file, utilizzare il nuovo computer con Windows XP ed eseguire la seguente procedura:

- 1 Fare clic sul pulsante **Start**.
- 2 Fare clic su **Trasferimento guidato file e impostazioni**.
- 3 Quando viene visualizzata la schermata iniziale di **Trasferimento guidato file e impostazioni**, fare clic su **Avanti**.



- 4 Nella schermata **Specificare il computer**, fare clic su **Nuovo computer** e su **Avanti**.
- 5 Nella schermata **Si dispone di un CD di Windows XP?** fare clic su **Crea un disco del Trasferimento guidato file e impostazioni nell'unità seguente:** e fare clic su **Avanti**.
- 6 Inserire il supporto rimovibile, come un CD scrivibile, e fare clic su **OK**.
- 7 Al termine della creazione del disco, viene visualizzato il messaggio **Passare al vecchio computer**, *non* fare clic su **Avanti**.
- 8 Passare al vecchio computer.

Per copiare i dati dal vecchio computer:

- 1 Sul vecchio computer, inserire il disco del Trasferimento guidato file.
- 2 Fare clic sul pulsante **Start**, quindi scegliere **Esegui**.
- 3 Nel campo **Apri** della finestra **Esegui**, selezionare il percorso per **fastwiz** (nell'appropriato supporto rimovibile) e fare clic su **OK**.
- 4 Nella schermata iniziale di **Trasferimento guidato file e impostazioni**, fare clic su **Avanti**.
- 5 Nella schermata **Specificare il computer**, fare clic su **Vecchio computer** e su **Avanti**.
- 6 Nella schermata **Selezionare la modalità di trasferimento**, fare clic sul metodo di trasferimento preferito.
- 7 Nella schermata **Selezionare gli elementi da trasferire**, selezionare gli elementi che si desidera trasferire e fare clic su **Avanti**.

Dopo la copia delle informazioni, viene visualizzata la schermata **Completamento fase di raccolta**.

- 8 Fare clic su **Fine**.

Per trasferire i dati al nuovo computer:

- 1 Nella schermata **Passare al vecchio computer** nel nuovo computer, fare clic su **Avanti**.
- 2 Nella schermata **Specificare il percorso di file e cartelle**, selezionare il metodo scelto per il trasferimento delle impostazioni e dei file e fare clic su **Avanti**. Seguire le istruzioni visualizzate.

I file e le impostazioni raccolte verranno lette e applicate al nuovo computer.

Una volta applicate tutte le impostazioni e i file, viene visualizzata la schermata **Operazione completata**.

- 3 Fare clic su **Operazione completata** e riavviare il nuovo sistema.



**N.B.** Per maggiori informazioni su questa procedura, ricercare in [support.dell.com](http://support.dell.com) il documento n. PA1089586, (*How Do I Transfer Files From My Old Computer to My New Dell Computer Using the Microsoft® Windows® XP Operating System?* - Come trasferire file dal mio vecchio computer al nuovo computer Dell utilizzando il sistema operativo Microsoft® Windows® XP?).



**N.B.** L'accesso al documento della Dell™ Knowledge Base può non essere disponibile in alcuni Paesi.

## Windows Vista™

- 1 Fare clic sul pulsante **Windows Vista Start** (Avvio di Windows Vista), e poi fare clic su **Transfer files and settings** (Trasferisci file e impostazioni) → **Start Windows Easy Transfer** (Avvia trasferimento facile Windows).
- 2 Nella finestra di dialogo User Account Control (Controllo account utente), fare clic su **Continue** (Continua).
- 3 Fare clic su **Start a new transfer** (Avvia un nuovo trasferimento) o **Continue a transfer in progress** (Continua un trasferimento in corso).

Seguire le istruzioni visualizzate mediante la procedura guidata Windows Easy Transfer (Avvia trasferimento facile Windows).

## Microsoft® Windows Vista™

Gli utenti familiari con le versioni precedenti di Microsoft® Windows® noteranno alcune differenze nelle funzionalità e nell'interfaccia utente di Microsoft Windows Vista.



**N.B.** Per la documentazione completa di Windows Vista, fare riferimento alla documentazione di Microsoft Windows Vista. La Help and Support (Guida in linea e supporto tecnico) di Windows Vista fornisce la documentazione in linea. Fare clic sul pulsante Start e selezionare Help and Support (Guida in linea e supporto tecnico) per accedere a queste informazioni. Utilizzare la casella di testo Search (Cerca) per cercare un argomento.



**N.B.** Le diverse versioni del sistema operativo Microsoft Windows Vista forniscono diverse funzionalità e hanno diversi requisiti del sistema. La configurazione dell'hardware può anche determinare le funzionalità di Windows Vista disponibili. Per maggiori informazioni, consultare la documentazione di Microsoft Windows Vista per dettagli specifici e requisiti del sistema.



**N.B.** Il sistema è provvisto di una varietà di documentazione. Si potrebbe notare che alcune parti della documentazione fanno riferimento a Windows XP. In generale, la documentazione che fa riferimento a Windows XP si applica al sistema Windows Vista. In alcuni casi, i nomi delle opzioni di menu o di altri elementi delle schermate sono diversi in Windows Vista. Per maggiori informazioni, consultare la *Getting Started Guide for Microsoft® Windows Vista™* (Guida introduttiva per Microsoft® Windows Vista™) nel sito support.dell.com.

## Aggiornamento a Microsoft Windows Vista



**N.B.** È possibile determinare la versione di Microsoft Windows Vista installata nel computer mediante il product key associato all'aggiornamento. Il product key si trova sul retro della confezione del DVD Windows Vista Install.

Durante il processo di aggiornamento di Windows Vista:

- Si utilizzerà il DVD Dell Windows Vista Upgrade Assistant per controllare la compatibilità del sistema ed eseguire eventuali aggiornamenti necessari alle applicazioni e ai driver installati da Dell.
- Utilizzare il DVD Windows Vista Install per aggiornare a Windows Vista.



**N.B.** Le procedure di aggiornamento in questo opuscolo non sono valide per il sistema operativo Windows Vista a 64 bit. Se si sta eseguendo l'aggiornamento al sistema operativo Windows Vista a 64 bit, è necessaria un'installazione corretta.

## Operazioni preliminari

 **AVVISO:** Accertarsi di aver eseguito il backup di eventuali dati importanti prima di eseguire la procedura di aggiornamento di Windows Vista.

Prima di installare Windows Vista nel computer Dell, accertarsi di avere ciò che segue:

- DVD Dell Windows Vista Upgrade Assistant
- DVD Microsoft Windows Vista Install
- Windows Vista Certificate of Authenticity (COA, Certificato di autenticità)
- unità DVD
- Almeno 512 MB di RAM (memoria di sistema)
- 15 GB di spazio disponibile nel disco rigido
- Una connessione Internet attiva
- Una copia del documento *Dell™ Systems Express Upgrade to Windows® Vista™* (Aggiornamento rapido dei sistemi Dell™ a Windows® Vista™)

 **N.B.** È necessaria una connessione Internet attiva al fine di eseguire gli aggiornamenti, ma non è necessaria per completare l'aggiornamento a Windows Vista.

Il **Dell Windows Vista Upgrade Assistant** controlla il software preinstallato da Dell per la compatibilità con Windows Vista. Se è installato altro software di terzi, si consiglia di rivolgersi al produttore del software per domande e aggiornamenti relativi alla compatibilità con Windows Vista prima di cominciare l'aggiornamento a Windows Vista.

 **N.B.** Potrebbe essere necessario rimuovere il software di terzi che non è compatibile con Windows Vista prima di aggiornare il computer al sistema operativo Windows Vista. Accertarsi di disporre di una copia di backup del software di terzi prima di cominciare l'aggiornamento a Windows Vista.

Per informazioni sulle procedure di backup dei dati, oppure per trovare driver/aggiornamenti compatibili con Windows Vista per le applicazioni installate da Dell:

- 1 Visitare [support.dell.com](http://support.dell.com), selezionare il Paese, quindi fare clic su **Drivers and Downloads** (Driver e download).
- 2 Immettere il Numero di servizio o il modello del prodotto e poi fare clic su **Go** (Vai).
- 3 Selezionare il sistema operativo e la lingua, quindi fare clic su **Find Downloads** (Trova download) o ricercare per parola chiave gli argomenti pertinenti alle informazioni che si stanno cercando.

 **N.B.** L'interfaccia utente [support.dell.com](http://support.dell.com) potrebbe variare in base alle selezioni.

# Account utente e Cambio rapido utente

## Aggiunta di account utente

Al termine dell'installazione del sistema operativo Microsoft Windows XP, l'amministratore del computer o un utente con diritti di amministratore può creare account utente aggiuntivi seguendo la procedura descritta.

- 1 Fare clic sul pulsante **Start** e fare clic su **Pannello di controllo**.
- 2 Nella finestra **Pannello di controllo** fare clic su **Account utente**.
- 3 In **Scegliere un'operazione**, fare clic su **Crea nuovo account**.
- 4 In **Nome del nuovo account**, digitare il nome del nuovo utente, quindi fare clic su **Avanti**.
- 5 In **Scegliere un tipo di account**, fare clic su una delle seguenti opzioni:
  - **Amministratore computer** — L'utente può modificare tutte le impostazioni del computer.
  - **Limitato** — L'utente può solo modificare le proprie impostazioni personali, quali la password. Inoltre non è possibile installare programmi o usare Internet.

 **N.B.** È possibile che siano disponibili opzioni aggiuntive a seconda del sistema operativo in uso, Windows XP Home Edition o Windows XP Professional. Inoltre le opzioni disponibili in Windows XP Professional sono diverse se il computer è collegato a un dominio.

- 6 Fare clic su **Crea account**.

## Cambio rapido utente

 **N.B.** Cambio rapido utente non è disponibile se il computer esegue Windows XP Professional ed è un membro di un dominio di computer o se la memoria del computer è inferiore a 128 MB.

Cambio rapido utente consente a più utenti di accedere al computer senza richiedere la disconnessione dell'utente precedente.

- 1 Fare clic sul pulsante **Start**, quindi su **Disconnetti**.
- 2 Nella finestra **Disconnessione da Windows**, fare clic su **Cambia utente**.

Quando si usa Cambio rapido utente, i programmi usati dagli utenti precedenti rimangono in esecuzione in secondo piano ed è quindi possibile che la velocità di elaborazione del computer risulti rallentata. Inoltre i programmi multimediali, quali giochi e software DVD, potrebbero non funzionare in modalità Cambio rapido utente. Per ulteriori informazioni, consultare la Guida in linea e supporto tecnico di Windows. Per informazioni sulle procedure di accesso a Guida in linea e supporto tecnico di Windows, consultare "Ricerca di informazioni" a pagina 11.

# Installazione di una rete domestica e per ufficio

## Collegamento a una scheda di rete

Per connettere un cavo di rete:

**N.B.** Inserire il cavo di rete nel connettore della scheda di rete del computer. Non inserire il cavo di rete nel connettore del modem sul computer. Non inserire un cavo di rete in una presa a muro della linea telefonica.

- 1 Collegare il cavo di rete al connettore della scheda di rete sul retro del computer.  
Inserire il cavo fino a fissarlo al suo posto, poi tirarlo con delicatezza per verificare che sia saldamente inserito.
- 2 Collegare l'altra estremità del cavo di rete ad una periferica di rete.

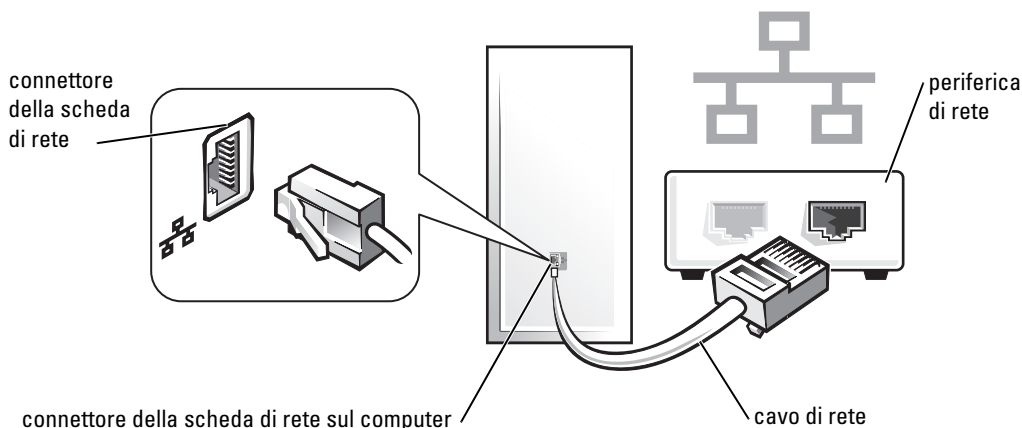

## Installazione guidata rete

Il sistema operativo Microsoft® Windows® XP mette a disposizione una Installazione guidata rete che facilita il processo di condivisione di file e stampanti o di una connessione Internet tra computer a casa o in ufficio.

- 1 Fare clic sul pulsante **Start**, scegliere **Tutti i programmi**→ **Accessori**→ **Comunicazioni** e infine fare clic su **Installazione guidata rete**.
  - 2 Nella schermata iniziale **Installazione guidata rete**, fare clic su **Avanti**.
  - 3 Fare clic su **Elenco di controllo per la creazione di una rete**.
- N.B.** Selezione del metodo di connessione **Il computer è connesso direttamente a Internet** abilita il firewall integrato fornito con Windows XP Service Pack 1 (SP1) o versioni successive.
- 4 Completare le operazioni descritte nell'elenco di controllo e le procedure necessarie.
  - 5 Tornare a **Installazione guidata rete** e seguire le istruzioni visualizzate.



# Strumenti e utilità per la risoluzione dei problemi

## Dell Diagnostics

 **ATTENZIONE:** Prima di eseguire le procedure descritte in questa sezione, seguire le istruzioni di sicurezza riportate nella *Guida alle informazioni sul prodotto*.

### Quando utilizzare il programma Dell Diagnostics

Se si riscontrano problemi con il computer, effettuare i controlli riportati in questa sezione ed eseguire il programma Dell Diagnostics prima di rivolgersi alla Dell per richiedere supporto tecnico. Si consiglia di stampare queste procedure prima di iniziare.

 **AVVISO:** Il programma Dell Diagnostics funziona solo su computer Dell™.

Accedere all'Installazione del sistema (consultare "Accesso all'Installazione del sistema" a pagina 90), rivedere le informazioni di configurazione del computer e verificare che la periferica che si desidera esaminare sia visualizzata nell'Installazione del sistema e sia attiva.

Avviare il programma Dell Diagnostics dal disco rigido o dal CD *Drivers and Utilities* (un CD opzionale noto anche come ResourceCD). Consultare "Avvio del programma Dell Diagnostics dal disco rigido" a pagina 151 o "Avvio del programma Dell Diagnostics dal CD Drivers and Utilities (opzionale)" a pagina 152 per maggiori informazioni.

### Avvio del programma Dell Diagnostics dal disco rigido

- 1 Accendere il computer (o riavviare il sistema).
- 2 Quando viene visualizzato il logo della DELL™, premere immediatamente <F12>.

 **N.B.** Se viene visualizzato un messaggio che indica che non è stata trovata alcuna partizione dell'utilità di diagnostica, eseguire il programma Dell Diagnostics dal CD opzionale *Drivers and Utilities* fornito da Dell. Consultare "Ricerca di informazioni" a pagina 11 per maggiori informazioni sul CD *Drivers and Utilities*.

Se si attende troppo a lungo e viene visualizzato il logo del sistema operativo, attendere la visualizzazione del desktop di Microsoft® Windows®. Arrestare quindi il sistema e riprovare.

- 3 Quando viene visualizzato l'elenco delle periferiche di avvio, evidenziare **Boot to Utility partition** (Avvia alla partizione dell'utilità) e premere <Invio>.
- 4 Quando viene visualizzato il **Main Menu** (Menu Principale) di Dell Diagnostics, selezionare la prova che si desidera eseguire (consultare "Main Menu (Menu principale) di Dell Diagnostics" a pagina 152).

## Avvio del programma Dell Diagnostics dal CD Drivers and Utilities (opzionale)

1 Inserire il CD *Drivers and Utilities* (opzionale).

2 Arrestare e riavviare il sistema.

Quando viene visualizzato il logo DELL, premere immediatamente <F12>.

Se si attende troppo a lungo e viene visualizzato il logo di Windows, attendere la visualizzazione del desktop di Windows. Arrestare quindi il sistema e riprovare.



**N.B.** I punti successivi cambiano la sequenza di avvio una sola volta. All'avvio successivo, il sistema si avvia in base alle periferiche specificate nell'Installazione del sistema.

3 Quando viene visualizzato l'elenco delle periferiche di avvio, evidenziare **IDE CD-ROM Device** (Periferica CD-ROM IDE) e premere <Invio>.

4 Selezionare l'opzione **IDE CD-ROM Device** (Periferica CD-ROM IDE) dal menu di avvio del CD.

5 Dal menu che viene visualizzato selezionare l'opzione **Boot from CD-ROM** (Avvia da CD-ROM).

6 Digitare 1 per avviare il menu del CD *Drivers and Utilities*.

7 Digitare 2 per avviare il programma Dell Diagnostics.

8 Selezionare **Run the 32 Bit Dell Diagnostics** (Esegui il programma Dell Diagnostics a 32 bit) dall'elenco numerato. Se sono elencate più versioni, selezionare la versione appropriata per il computer utilizzato.

9 Quando viene visualizzato il **Main Menu** (Menu principale) di Dell Diagnostics, selezionare il test che si desidera eseguire (consultare "Main Menu (Menu principale) di Dell Diagnostics" a pagina 152).

## Main Menu (Menu principale) di Dell Diagnostics

1 Dopo il caricamento del programma Dell Diagnostics e la visualizzazione della schermata **Main Menu** (Menu principale), fare clic sul pulsante relativo all'opzione desiderata.

Opzione	Funzione
Express Test	Esegue una prova veloce delle periferiche. L'esecuzione di questa prova richiede in genere da 10 a 20 minuti e non richiede interazione da parte dell'utente. Eseguire <b>Express Test</b> (Prova veloce) prima per aumentare la possibilità di scoprire il problema rapidamente.
Extended Test	Esegue una verifica approfondita delle periferiche. L'esecuzione di questa prova richiede in genere almeno un'ora e l'utente dovrà rispondere periodicamente a delle domande.
Custom Test	Esegue la prova di una periferica specifica. È possibile personalizzare le prove che si desidera eseguire.
Symptom Tree	Elenca i sintomi più comuni riscontrati e consente di selezionare una prova in base al sintomo del problema che si sperimenta.



- 2 Se si riscontra un problema durante una prova, viene visualizzato un messaggio con un codice di errore e una descrizione del problema. Annotare il codice di errore e la descrizione del problema e seguire le istruzioni visualizzate.

Se non è possibile risolvere la condizione di errore, rivolgersi alla Dell (consultare "Come contattare la Dell" a pagina 169).



**N.B.** Il Numero di servizio per il computer si trova nella parte superiore di ciascuna schermata della prova. Se si contatta la Dell, il personale del supporto tecnico richiederà all'utente il Numero di servizio. Il Numero di servizio del computer è elencato sotto l'opzione **System Info** (Informazioni del sistema) nel **System Setup** (Installazione del sistema) Per maggiori informazioni, consultare "Installazione del sistema" a pagina 89.

- 3 Se si esegue un test dalle opzioni **Custom Test** (Prova personalizzata) o **Symptom Tree** (Struttura dei sintomi), fare clic sulla scheda pertinente descritta nella tabella seguente per maggiori informazioni.

Scheda	Funzione
Results	Visualizza i risultati della prova e le eventuali condizioni di errore riscontrate.
Errors	Visualizza le condizioni di errore riscontrate, i codici di errore e la descrizione del problema.
Help	Descrive la prova e può contenere informazioni sui requisiti per l'esecuzione della prova.
Configuration	Visualizza la configurazione hardware della periferica selezionata.  Le informazioni di configurazione di tutte le periferiche visualizzate nel programma Dell Diagnostics sono derivate dall'Installazione del sistema, dalla memoria e da varie prove interne e vengono visualizzate nell'elenco delle periferiche disponibile nel riquadro sinistro dello schermo. Nell'elenco delle periferiche potrebbero non essere elencati i nomi di tutti i componenti installati nel computer o di tutte le periferiche collegate al computer.
Parameters	Consente di personalizzare la prova modificandone le impostazioni.

- 4 Quando i test sono completati, se si sta eseguendo il programma Dell Diagnostics dal CD *Drivers and Utilities*, rimuovere il CD.
- 5 Chiudere la schermata della prova per ritornare alla schermata **Main Menu** (Menu principale). Per uscire dal programma Dell Diagnostics e riavviare il sistema, chiudere la schermata **Main Menu** (Menu principale).

## Indicatori del sistema

L'indicatore del pulsante di alimentazione e l'indicatore del disco rigido potrebbero indicare un problema relativo al computer.

<b>Indicatore di alimentazione</b>	<b>Descrizione del problema</b>	<b>Risoluzione consigliata</b>
Verde fisso	Il computer è acceso e funziona regolarmente.	Non è richiesta alcuna azione correttiva.
Verde lampeggiante	Il computer è in modalità di risparmio energia (Microsoft® Windows® XP).	Premere il pulsante di alimentazione, spostare il mouse o premere un tasto sulla tastiera per attivare il sistema.
Verde lampeggiante per alcuni istanti, quindi spento	È presente un errore di configurazione.	Controllare gli indicatori della diagnostica per vedere se il problema specifico viene identificato (consultare "Indicatori della diagnostica" a pagina 155).
Giallo fisso	Una prova del programma Dell Diagnostics è in esecuzione o una periferica sulla scheda di sistema potrebbe essere guasta o non installata correttamente.	Se il programma Dell Diagnostics è in esecuzione, attendere il termine della prova. Se il sistema non si avvia, rivolgersi alla Dell per supporto tecnico (consultare "Come contattare la Dell" a pagina 169).
Giallo lampeggiante	Si è verificato un errore dell'alimentatore o della scheda di sistema.	Consultare "Problemi relativi all'alimentazione" a pagina 136.
Verde fisso e codice bip durante il POST	È stato rilevato un problema durante l'esecuzione del BIOS.	Consultare "Codici bip" a pagina 158 per istruzioni su come diagnosticare un codice bip. Controllare inoltre gli indicatori della diagnostica per verificare se viene identificato il problema specifico (consultare "Indicatori della diagnostica" a pagina 155).
Indicatore di alimentazione verde fisso, nessun codice bip e schermo nero durante il POST	La scheda grafica o il monitor potrebbero essere guasti o non installati correttamente.	Controllare gli indicatori della diagnostica per vedere se il problema specifico viene identificato (consultare "Indicatori della diagnostica" a pagina 155). Consultare "Problemi relativi al video ed al monitor" a pagina 141.
Indicatore di alimentazione verde fisso e nessun codice bip, ma il computer si blocca durante il POST	È possibile che un dispositivo integrato della scheda di sistema sia danneggiato.	Controllare gli indicatori della diagnostica per vedere se il problema specifico viene identificato (consultare "Indicatori della diagnostica" a pagina 155). Se non viene identificato il problema, rivolgersi alla Dell per supporto tecnico (consultare "Come contattare la Dell" a pagina 169).













## Indicatori della diagnostica





 **ATTENZIONE:** Prima di eseguire le procedure descritte in questa sezione, seguire le istruzioni di sicurezza riportate nella *Guida alle informazioni sul prodotto*.





Per fornire assistenza all'utente in merito alla risoluzione dei problemi sono situati quattro indicatori contrassegnati dai numeri "1", "2", "3" e "4" sul pannello anteriore o posteriore. Gli indicatori possono essere spenti o verdi. Quando il computer si avvia normalmente, le combinazioni o i codici luminosi cambiano durante la procedura di avvio.

Se la parte del POST relativa all'avvio del sistema viene completata, tutti e quattro gli indicatori s'illuminano in verde fisso. Se durante il processo del POST, invece, si verificano problemi di funzionamento del computer, è possibile fare riferimento alla combinazione visualizzata sui LED per identificare il punto della procedura in cui il computer si è bloccato.

 **N.B.** L'orientamento degli indicatori della diagnostica può variare a seconda del tipo di sistema. Gli indicatori della diagnostica possono apparire verticali o orizzontali.

Combinazione di indicatori	Descrizione del problema	Risoluzione consigliata
   	Il computer si trova in una condizione di spegnimento normale o in un possibile errore del pre-BIOS.  Gli indicatori della diagnostica non sono accesi dopo il corretto avvio del sistema al sistema operativo.	Collegare il computer ad una presa elettrica funzionante e premere il pulsante di alimentazione.
   	Possibile errore del BIOS e abilitazione della modalità di recupero.	Eseguire l'utilità di recupero del BIOS, attendere il completamento del recupero, quindi riavviare il sistema.
   	Si è verificato un possibile guasto del processore.	Reinstallare il processore e riavviare il sistema.

Combinazione di indicatori	Descrizione del problema	Risoluzione consigliata
	I moduli di memoria sono rilevati, ma si è verificato un errore della memoria.	<ul style="list-style-type: none"> <li>• Se è presente un solo modulo di memoria, reinstallarlo e riavviare il sistema (consultare "Memoria" a pagina 109 per istruzioni su come rimuovere e installare i moduli di memoria).</li> <li>• Se sono presenti due o più moduli di memoria, rimuoverli, reinstallare un solo modulo, quindi riavviare il sistema. Se il sistema si avvia normalmente, reinstallare un modulo aggiuntivo. Continuare fino a individuare un modulo difettoso o a reinstallare tutti i moduli senza errori.</li> <li>• Se disponibile, installare nel computer memoria correttamente funzionante dello stesso tipo.</li> <li>• Se il problema persiste, contattare la Dell (consultare "Come contattare la Dell" a pagina 169).</li> </ul>
	Possibile guasto della scheda grafica.	<ul style="list-style-type: none"> <li>• Se il computer dispone di una scheda grafica, rimuoverla, reinstallarla, quindi riavviare il sistema.</li> <li>• Se il problema persiste, installare una scheda grafica funzionante e riavviare il sistema.</li> <li>• Se il problema persiste o il computer dispone di una grafica integrata, rivolgersi alla Dell (consultare "Come contattare la Dell" a pagina 169).</li> </ul>
	Si è verificato un possibile guasto dell'unità disco floppy o disco rigido.	Riposizionare tutti i cavi di alimentazione e dati, e riavviare il sistema.
	Si è verificato un possibile guasto della USB.	Reinstallare tutte le periferiche USB, controllare le connessioni cavo, quindi riavviare il sistema.

Combinazione di indicatori	Descrizione del problema	Risoluzione consigliata
	<p>Non viene rilevato alcun modulo di memoria.</p>	<ul style="list-style-type: none"> <li>• Se è presente un solo modulo di memoria, reinstallarlo e riavviare il sistema (consultare "Memoria" a pagina 109 per istruzioni su come rimuovere e installare i moduli di memoria).</li> <li>• Se sono presenti due o più moduli di memoria, rimuoverli, reinstallare un solo modulo, quindi riavviare il sistema. Se il sistema si avvia normalmente, reinstallare un modulo aggiuntivo. Continuare fino a individuare un modulo difettoso o a reinstallare tutti i moduli senza errori.</li> <li>• Se disponibile, installare nel computer memoria correttamente funzionante dello stesso tipo.</li> <li>• Se il problema persiste, contattare la Dell (consultare "Come contattare la Dell" a pagina 169).</li> </ul>
	<p>I moduli di memoria sono rilevati, ma esiste un errore di compatibilità o di configurazione della memoria.</p>	<ul style="list-style-type: none"> <li>• Accertarsi che non esistano requisiti speciali di posizionamento dei connettori/moduli di memoria (consultare "Memoria" a pagina 109).</li> <li>• Verificare che i moduli di memoria che si installano siano compatibili col computer (consultare "Memoria" a pagina 109).</li> <li>• Se il problema persiste, contattare la Dell (consultare "Come contattare la Dell" a pagina 169).</li> </ul>
	<p>Errore. Questa combinazione viene visualizzata anche quando si accede all'Installazione del sistema (consultare "Accesso all'Installazione del sistema" a pagina 90) e potrebbe non indicare un problema.</p>	<ul style="list-style-type: none"> <li>• Accertarsi che i cavi del disco rigido, dell'unità CD e dell'unità DVD siano correttamente collegati alla scheda di sistema.</li> <li>• Fare riferimento al messaggio visualizzato sullo schermo.</li> <li>• Se il problema persiste, contattare la Dell (consultare "Come contattare la Dell" a pagina 169).</li> </ul>
	<p>Dopo il completamento del POST, tutti i quattro indicatori della diagnostica assumono brevemente il colore verde prima di spegnersi per indicare la condizione operativa normale.</p>	<p>Nessuno.</p>

## Codici bip

Se il computer non è in grado di visualizzare errori o problemi sul monitor, è possibile che all'avvio emetta una serie di bip. Questa serie di bip, detta codice bip, identifica un problema. Ad esempio, il codice bip 1-3-1 è costituito da un bip, seguito da un burst di tre bip e infine da un altro bip e segnala che è stato riscontrato un problema di memoria.

Se il computer emette un bip in fase di avvio, seguire la procedura descritta.

- 1 Annotare il codice bip sull'"Elenco di controllo della diagnostica" a pagina 169.
- 2 Eseguire il programma Dell Diagnostics per identificare una causa più grave (consultare "Dell Diagnostics" a pagina 151).
- 3 Contattare la Dell per supporto tecnico (consultare "Come contattare la Dell" a pagina 169).

Codice	Causa
1-1-2	Errore del registro del microprocessore
1-1-3	Errore di lettura/scrittura della NVRAM
1-1-4	Errore di checksum della ROM del BIOS
1-2-1	Errore al timer di intervallo programmabile
1-2-2	Errore di inizializzazione dell'accesso diretto alla memoria (DMA)
1-2-3	Errore di lettura/scrittura dal o nel registro delle pagine DMA
1-3	Errore della prova di memoria video
Da 1-3-1 a 2-4-4	Memoria non correttamente identificata o usata
3-1-1	Errore del registro DMA slave
3-1-2	Errore del registro DMA master
3-1-3	Errore del registro della maschera d'interrupt master
3-1-4	Errore del registro maschera d'interrupt slave
3-2-2	Errore di caricamento del vettore di interrupt
3-2-4	Errore della prova del controller della tastiera
3-3-1	Interruzione di alimentazione della NVRAM
3-3-2	Configurazione NVRAM non valida
3-3-4	Errore della prova di memoria video
3-4-1	Errore di inizializzazione dello schermo
3-4-2	Errore di ritraccia dello schermo
3-4-3	Ricerca di errore della memoria ROM video
4-2-1	Nessun timer tick
4-2-2	Errore dell'arresto
4-2-3	Errore del gate A20
4-2-4	Interrupt imprevisto in modalità protetta
4-3-1	Errore di memoria a un indirizzo superiore a 0FFFFh

Codice	Causa
4-3-3	Errore del contatore 2 del chip del timer
4-3-4	Orologio dell'ora del giorno interrotto
4-4-1	Errore di verifica della porta seriale o parallela
4-4-2	Errore di decompressione del codice nella memoria nascosta
4-4-3	Errore di verifica del coprocessore matematico
4-4-4	Errore di verifica della cache

## Messaggi di errore

Compilare l'"Elenco di controllo della diagnostica" a pagina 169 man mano che si completano i controlli.

 **ATTENZIONE:** Prima di eseguire le procedure descritte in questa sezione, seguire le istruzioni di sicurezza riportate nella *Guida alle informazioni sul prodotto*.

Se il messaggio non è incluso nell'elenco, consultare la documentazione del sistema operativo o del programma in esecuzione al momento della visualizzazione del messaggio.

**UN NOME DI FILE NON PUÒ CONTENERE I SEGUENTI CARATTERI: \ / : \* ? " < > | —** Non usare questi caratteri per i nomi dei file.

**A REQUIRED .DLL FILE WAS NOT FOUND (IMPOSSIBILE TROVARE UN FILE.DLL NECESSARIO)** — Non è possibile trovare un file necessario per il programma che si sta tentando di aprire. Per rimuovere e quindi reinstallare il programma, seguire la procedura descritta.

- 1 Fare clic sul pulsante **Start**, scegliere **Pannello di controllo**, quindi fare clic su **Installazione applicazioni**.
- 2 Selezionare il programma che si desidera rimuovere.
- 3 Fare clic sull'icona **Aggiungi/Rimuovi**.
- 4 Per istruzioni sull'installazione, consultare la documentazione fornita con il programma.

**ALERT! PREVIOUS ATTEMPTS AT BOOTING THIS SYSTEM HAVE FAILED AT CHECKPOINT [nnnn].FOR HELP IN RESOLVING THIS PROBLEM, PLEASE NOTE THIS CHECKPOINT AND CONTACT DELL TECHNICAL SUPPORT (AVVISO! TENTATIVI PRECEDENTI EFFETTUATI ALL'AVVIO DEL SISTEMA NON RIUSCITI IN CORRISPONDENZA DEL PUNTO DI CONTROLLO [nnnn]. PER ASSISTENZA NEL RISOLVERE QUESTO PROBLEMA, PRENDERE NOTA DI QUESTO PUNTO DI CONTROLLO E CONTATTARE IL SUPPORTO TECNICO DI DELL)** — Contattare la Dell (consultare "Come contattare la Dell" a pagina 169) e segnalare il codice del punto di controllo (nnnn) al tecnico del supporto.

**ALERT! AIR TEMPERATURE SENSOR NOT DETECTED (AVVISO! SENSORE DI TEMPERATURA DELL'ARIA NON RILEVATO)** — Accertarsi che tutti i cavi siano saldamente fissati al pannello d'I/O e alla scheda di sistema, e riavviare il sistema. Se ciò non risolve il problema, rivolgersi alla Dell (consultare "Come contattare la Dell" a pagina 169).

**ATTACHMENT FAILED TO RESPOND (L'ALLEGATO NON RISPONDE)** — Consultare "Problemi relativi alle unità" a pagina 129.

**COMANDO O NOME DI FILE NON VALIDO** — Accertarsi di avere scritto correttamente il comando, inserito gli spazi al punto giusto e utilizzato il nome di percorso corretto.

**BAD ERROR-CORRECTION CODE (ECC) ON DISK READ (CODICE DI CORREZIONE ERRORE (ECC) NON VALIDO DURANTE LA LETTURA DEL DISCO)** — Consultare "Problemi relativi alle unità" a pagina 129.

**CONTROLLER HAS FAILED (ERRORE DEL CONTROLLER)** — Consultare "Problemi relativi alle unità" a pagina 129.

**ERRORE NEI DATI** — Consultare "Problemi relativi alle unità" a pagina 129.

**DECREASING AVAILABLE MEMORY (DIMINUIZIONE IN CORSO DELLA MEMORIA DISPONIBILE)** — Consultare "Blocchi e problemi relativi al software" a pagina 132.

**DISKETTE DRIVE 0 SEEK FAILURE (IMPOSSIBILE RICERCARE UNITÀ A DISCHETTI 0)** — Consultare "Problemi relativi alle unità" a pagina 129.

**DISKETTE READ FAILURE (IMPOSSIBILE LEGGERE DISCHETTO)** — Consultare "Problemi relativi alle unità" a pagina 129.

**DISKETTE SUBSYSTEM RESET FAILED (IMPOSSIBILE REIMPOSTARE IL SOTTOSISTEMA DEL DISCHETTO)** — Eseguire il programma Dell Diagnostics (consultare "Dell Diagnostics" a pagina 151).

**DISKETTE WRITE PROTECTED (DISCHETTO PROTETTO DA SCRITTURA)** — Far scorrere la tacca di protezione dalla scrittura sul disco floppy fino alla posizione aperta.

**UNITÀ NON PRONTA** — Inserire un disco floppy nell'unità.

**GATE A20 FAILURE (ERRORE DEL GATE A20)** — Consultare "Blocchi e problemi relativi al software" a pagina 132.



**HARD DISK CONFIGURATION ERROR (ERRORE DI CONFIGURAZIONE DEL DISCO RIGIDO) —**  
**HARD-DISK CONTROLLER FAILURE (ERRORE DEL CONTROLLER DEL DISCO RIGIDO) —**  
**HARD-DISK DRIVE FAILURE (ERRORE DEL DISCO RIGIDO) —**  
**HARD-DISK DRIVE FAILURE (ERRORE DEL DISCO RIGIDO) —**

Consultare "Problemi relativi alle unità" a pagina 129.

**INSERT BOOTABLE MEDIA (INSERIRE SUPPORTI AVVIABILI) —** Inserire un dischetto o un CD avviabile.

**INVALID CONFIGURATION INFORMATION - PLEASE RUN SETUP PROGRAM (INFORMAZIONI DI CONFIGURAZIONE NON VALIDE - ESEGUIRE IL PROGRAMMA DI INSTALLAZIONE) —** Accedere all'Installazione del sistema e correggere le informazioni di configurazione del computer (consultare "Accesso all'Installazione del sistema" a pagina 90).

**KEYBOARD FAILURE (ERRORE DELLA TASTIERA) —** Consultare "Problemi relativi alla tastiera" a pagina 131.

**MEMORY ADDRESS LINE FAILURE AT *address*, READ *value* EXPECTING *value* (ERRORE DELLA RIGA DELL'INDIRIZZO DI MEMORIA ALL'*indirizzo*, LETTURA *valore* PREVISTO *valore*) —** Consultare "Blocchi e problemi relativi al software" a pagina 132.

**ERRORE DI ALLOCAZIONE DELLA MEMORIA —**

- 1 Spegnere il computer, aspettare 30 secondi, quindi riavviarlo.
- 2 Provare un'altra volta a eseguire il programma.
- 3 Se il messaggio di errore viene visualizzato nuovamente, consultare la documentazione del software per ulteriori suggerimenti sulla risoluzione dei problemi.

**MEMORY DATA LINE FAILURE AT *address*, READ *value* EXPECTING *value* (ERRORE DELLA RIGA DEI DATI DI MEMORIA ALL'*indirizzo*, LETTURA *valore* PREVISTO *valore*) —**

**MEMORY DOUBLE WORD LOGIC FAILURE AT *address*, READ *value* EXPECTING *value* (ERRORE DELLA LOGICA A PAROLA DOPPIA DELLA MEMORIA ALL'*indirizzo* LETTURA *valore* PREVISTO *valore*) —**

**MEMORY ODD/EVEN LOGIC FAILURE AT *address*, READ *value* EXPECTING *value* (ERRORE DELLA LOGICA PARI/DISPARI DELLA MEMORIA ALL'*indirizzo*, LETTURA *valore* PREVISTO *valore*) —**

**MEMORY WRITE/READ FAILURE AT *address*, READ *value* EXPECTING *value* (ERRORE DI SCRITTURA/LETTURA DELLA MEMORIA ALL'*indirizzo*, LETTURA *valore* PREVISTO *valore*) —**

**MEMORY SIZE IN CMOS INVALID (DIMENSIONI DELLA MEMORIA IN CMOS NON VALIDE) —**

Consultare "Blocchi e problemi relativi al software" a pagina 132.

**NO BOOT DEVICE AVAILABLE (NESSUNA PERIFERICA DI AVVIO DISPONIBILE) —**

- Se l'unità disco floppy è l'unità di avvio, accertarsi che nell'unità sia inserito un disco floppy avviabile.
- Se il disco rigido è l'unità di avvio, accertarsi che i cavi siano collegati e che l'unità sia installata correttamente e partizionata come unità di avvio.
- Accedere all'Installazione del sistema e accertarsi che le informazioni della sequenza di avvio siano corrette (consultare "Accesso all'Installazione del sistema" a pagina 90).

**NO BOOT SECTOR ON HARD-DISK DRIVE (NESSUN SETTORE DI AVVIO SU DISCO RIGIDO) —** Accedere all'Installazione del sistema e accertarsi che le informazioni di configurazione del computer per il disco rigido siano corrette (consultare "Accesso all'Installazione del sistema" a pagina 90).

**NO TIMER TICK INTERRUPT (NESSUN INTERRUPT DEL TIMER TICK) —** Eseguire il programma Dell Diagnostics (consultare "Dell Diagnostics" a pagina 151).

**NON-SYSTEM DISK OR DISK ERROR (ERRORE DEL DISCO O DEL DISCO NON DEL SISTEMA) —** Sostituire il disco floppy con un altro che contenga un sistema operativo avviabile oppure rimuovere il disco floppy dall'unità e riavviare il sistema.

**NOT A BOOT DISKETTE (NON È UN DISCHETTO AVVIABILE) —** Inserire un disco floppy avviabile e riavviare il sistema.

**MEMORIA O RISORSE INSUFFICIENTI PER COMPLETARE L'OPERAZIONE. CHIUDERE UNA O PIÙ APPLICAZIONI E RIPROVARE —** Chiudere tutte le finestre e aprire il programma che si desidera usare. In alcuni casi può essere necessario riavviare il sistema per ripristinare le risorse. In tal caso, eseguire per primo il programma che si desidera usare.

**OPERATING SYSTEM NOT FOUND (IMPOSSIBILE TROVARE IL SISTEMA OPERATIVO) —** Contattare la Dell (consultare "Come contattare la Dell" a pagina 169).

**PLUG AND PLAY CONFIGURATION ERROR (ERRORE DELLA CONFIGURAZIONE PLUG AND PLAY) —**

- 1 Spegnerne il computer, scollegarlo dalla presa elettrica e rimuovere tutte le schede eccetto una.
- 2 Collegare il computer all'alimentazione e riavviarlo.
- 3 Se il messaggio viene visualizzato nuovamente, la scheda installata potrebbe essere difettosa. Se il messaggio non viene visualizzato, spegnere il computer e installare una delle altre schede.
- 4 Ripetere la procedura fino all'identificazione della scheda difettosa.

**ERRORE DI LETTURA** —

**REQUESTED SECTOR NOT FOUND (IMPOSSIBILE TROVARE IL SETTORE RICHIESTO)** —

**RESET FAILED (REIMPOSTAZIONE NON RIUSCITA)** —

Consultare "Problemi relativi alle unità" a pagina 129.

**SETTORE NON TROVATO** —

- Eseguire l'utilità di controllo degli errori di Windows per controllare la struttura dei file sul disco floppy o sul disco rigido. Consultare la Guida di Windows per istruzioni.
- Se è presente un numero elevato di settori danneggiati, eseguire, se possibile, la copia di riserva dei dati, quindi formattare il disco floppy o il disco rigido.

**ERRORE DI RICERCA** — Consultare "Problemi relativi alle unità" a pagina 129.

**SHUTDOWN FAILURE (ERRORE DELL'ARRESTO)** — Eseguire il programma Dell Diagnostics (consultare "Dell Diagnostics" a pagina 151).

**TIME-OF-DAY CLOCK STOPPED (OROLOGIO DELL'ORA DEL GIORNO INTERROTTO)** —

**TIME-OF-DAY NOT SET-PLEASE RUN THE SYSTEM SETUP PROGRAM (ORA DEL GIORNO NON IMPOSTATA - ESEGUIRE IL PROGRAMMA DI INSTALLAZIONE DI SISTEMA)** —

Accedere all'Installazione del sistema (consultare "Accesso all'Installazione del sistema" a pagina 90) e correggere la data o l'ora. Se il problema persiste, sostituire la batteria (consultare "Sostituzione della batteria" a pagina 103).

**TIMER CHIP COUNTER 2 FAILED (ERRORE DEL CONTATORE DEL CHIP DEL TIMER 2)** — Eseguire il programma Dell Diagnostics (consultare "Dell Diagnostics" a pagina 151).

**UNEXPECTED INTERRUPT IN PROTECTED MODE (INTERRUPT IMPREVISTO IN MODALITÀ PROTETTA)** —

Eseguire il programma Dell Diagnostics (consultare "Dell Diagnostics" a pagina 151).

**AVVERTENZA: DELL'S DISK MONITORING SYSTEM HAS DETECTED THAT DRIVE [0/1] ON THE [PRIMARY/SECONDARY] EIDE CONTROLLER IS OPERATING OUTSIDE OF NORMAL SPECIFICATIONS. IT IS ADVISABLE TO IMMEDIATELY BACK UP YOUR DATA AND REPLACE YOUR HARD DRIVE BY CALLING YOUR SUPPORT DESK OR DELL (AVVERTENZA: IL SISTEMA DI MONITORAGGIO DEI DISCHI DI DELL HA RILEVATO CHE L'UNITÀ [0/1] NEL CONTROLLER EIDE [PRIMARIO/SECONDARIO] STA FUNZIONANDO AL DI FUORI DELLE SPECIFICHE NORMALI. È CONSIGLIABILE EFFETTUARE IMMEDIATAMENTE UN BACKUP DEI DATI E SOSTITUIRE IL DISCO RIGIDO CHIAMANDO IL SUPPORTO O LA DELL)** — Se non è immediatamente disponibile un'unità sostitutiva e l'unità non è la sola unità avviabile, accedere all'Installazione del sistema (consultare "Accesso all'Installazione del sistema" a pagina 90) e cambiare l'impostazione dell'unità appropriata su **None** (Nessuna). Rimuovere quindi l'unità dal computer.

#### **ERRORE DI SCRITTURA —**

#### **WRITE FAULT ON SELECTED DRIVE (ERRORE DI SCRITTURA NELL'UNITÀ SELEZIONATA) —**

Consultare "Problemi relativi alle unità" a pagina 129.

**<LETTERA DELL'UNITÀ>:\ NON È ACCESSIBILE. PERIFERICA NON PRONTA —** L'unità selezionata non può leggere il suo supporto. A seconda del tipo di supporto, inserire nell'unità un disco floppy, un CD o un disco Zip e riprovare.

## **Risoluzione di incompatibilità del software e dell'hardware**

Se durante l'installazione del sistema operativo una periferica non viene rilevata o viene rilevata in modo non corretto, usare Gestione periferiche o Risoluzione dei problemi hardware per risolvere l'incompatibilità.

### **Microsoft® Windows® XP**

Per risolvere le incompatibilità mediante Gestione periferiche, seguire la procedura descritta.

- 1** Fare clic sul pulsante **Start** e fare clic su **Pannello di controllo**.
- 2** Fare clic su **Prestazioni e manutenzione**, quindi fare clic su **Sistema**.
- 3** Selezionare la scheda **Hardware**, quindi fare clic su **Gestione periferiche**.
- 4** Nell'elenco della scheda **Gestione periferiche** verificare se sono presenti periferiche configurate in modo errato.  
Le periferiche non correttamente configurate sono indicate da un punto esclamativo giallo (!) o da una X rossa se la periferica è stata disabilitata.
- 5** Fare doppio clic sulle periferiche contrassegnate da un punto esclamativo per aprire la finestra **Proprietà**.  
L'area di Stato della **Periferica** nella finestra **Proprietà** indica le periferiche che devono essere riconfigurate.
- 6** Riconfigurare le periferiche o rimuoverle dall'elenco della scheda **Gestione periferiche**. Per informazioni sulla configurazione della periferica, consultare la documentazione fornita con la periferica.

Per risolvere le incompatibilità utilizzando Risoluzione dei problemi relativi all'hardware di Windows XP, seguire la procedura descritta.

- 1** Fare clic sul pulsante **Start**, quindi scegliere **Guida in linea e supporto tecnico**.
- 2** Digitare *risoluzione di problemi relativi all'hardware* nel campo **Cerca**, quindi fare clic sulla freccia per iniziare la ricerca.
- 3** Fare clic su **Risoluzione dei problemi relativi all'hardware** nell'elenco **Risultati ricerca**.
- 4** Nell'elenco **Risoluzione dei problemi relativi all'hardware** fare clic su **Risoluzione di un conflitto hardware nel computer**, quindi fare clic su **Avanti**.

# Come ottenere assistenza

## Come ottenere assistenza

 **ATTENZIONE:** Se è necessario rimuovere il coperchio del computer, scollegare prima i cavi di alimentazione del computer e del modem dalle prese elettriche.

- 1 Completare le procedure descritte in "Strumenti e utilità per la risoluzione dei problemi" a pagina 151.
- 2 Eseguire il programma Dell Diagnostics (consultare "Dell Diagnostics" a pagina 151).
- 3 Effettuare una copia dell'Elenco di controllo della diagnostica (consultare "Elenco di controllo della diagnostica" a pagina 169) e compilarlo.
- 4 Usare la suite completa di servizi in linea disponibili sul supporto tecnico di Dell ([support.dell.com](http://support.dell.com)) per ottenere assistenza relativamente alle procedure di installazione e risoluzione dei problemi.
- 5 Se il problema non è stato risolto seguendo le indicazioni riportate, contattare la Dell.

 **N.B.** Telefonare al servizio di supporto da una postazione vicina o davanti al computer in modo da poter eseguire le procedure necessarie fornite dallo staff di supporto.

 **N.B.** Il sistema del Codice di servizio espresso della Dell potrebbe non essere disponibile in tutti i Paesi.

Quando il sistema telefonico automatizzato lo richiede, inserire il codice di servizio espresso per inoltrare la chiamata al personale del supporto preposto. Nel caso non si abbia un codice di servizio espresso, aprire la cartella **Dell Accessories**, fare doppio clic sull'icona **Codice del servizio espresso** e seguire le istruzioni.

Per istruzioni sull'utilizzo del servizio di supporto, consultare "Servizio di supporto" a pagina 167.

 **N.B.** Alcuni dei servizi descritti non sono disponibili in Paesi al di fuori degli Stati Uniti. Per informazioni sulla disponibilità di tali servizi contattare il rappresentante Dell locale.

### Servizi in linea

È possibile accedere al supporto Dell all'indirizzo [support.dell.com](http://support.dell.com). Selezionare il proprio Paese nella pagina **WELCOME TO DELL SUPPORT** e immettere i dettagli richiesti per accedere alle informazioni e agli strumenti di supporto.

Per contattare la Dell elettronicamente usare i seguenti indirizzi:

- World Wide Web

[www.dell.com/](http://www.dell.com/)

[www.dell.com/ap/](http://www.dell.com/ap/) (solo per i Paesi asiatici o dell'area del Pacifico)

[www.dell.com/jp](http://www.dell.com/jp/) (solo per il Giappone)

[www.euro.dell.com](http://www.euro.dell.com) (solo per l'Europa)

[www.dell.com/la/](http://www.dell.com/la/) (Paesi dell'America Latina e dei Caraibi)

[www.dell.ca](http://www.dell.ca) (solo per il Canada)

- Protocollo di trasferimento dei file (FTP) anonimo

[ftp.dell.com/](ftp://ftp.dell.com/)

Collegarsi come utente: `anonymous` (anonimo) e utilizzare il proprio indirizzo di posta elettronica come password.

- Servizio di supporto elettronico

[mobile\\_support@us.dell.com](mailto:mobile_support@us.dell.com)

[support@us.dell.com](mailto:support@us.dell.com)

[la-techsupport@dell.com](mailto:la-techsupport@dell.com) (solo per Paesi dell'America Latina e dei Caraibi)

[apsupport@dell.com](mailto:apsupport@dell.com) (solo per i Paesi asiatici o dell'area del Pacifico)

[support.jp.dell.com](mailto:support.jp.dell.com) (solo per il Giappone)

[support.euro.dell.com](mailto:support.euro.dell.com) (solo per l'Europa)

- Servizio di preventivo elettronico

[apmarketing@dell.com](mailto:apmarketing@dell.com) (solo per i Paesi asiatici o per l'area del Pacifico)

[sales\\_canada@dell.com](mailto:sales_canada@dell.com) (solo per il Canada)

## **Servizio AutoTech**

Il servizio di supporto automatizzato, AutoTech, messo a disposizione da Dell fornisce risposte registrate alle domande più frequenti poste dai clienti Dell sui computer portatili e desktop.

Quando si contatta il servizio AutoTech verrà richiesto di selezionare l'argomento relativo alla domanda usando il telefono a toni.

Il servizio AutoTech è attivo 24 ore al giorno, 7 giorni su sette. È anche possibile accedere a questo servizio tramite il servizio di supporto. Per conoscere il numero telefonico da chiamare per il proprio Paese, consultare "Come contattare la Dell" a pagina 169.

## Servizio automatizzato di controllo dello stato dell'ordine

Per controllare lo stato di un prodotto Dell™ ordinato, visitare [support.dell.com](http://support.dell.com), o telefonare al servizio automatizzato di controllo dello stato dell'ordine. Una voce registrata richiederà le informazioni necessarie per identificare l'ordine e fornirà le informazioni relative. Per conoscere il numero telefonico da chiamare per il proprio Paese, consultare "Come contattare la Dell" a pagina 169.

## Servizio di supporto

Il servizio di supporto di Dell è disponibile 24 ore al giorno, sette giorni su sette, per rispondere a domande relative all'hardware Dell. Il personale del supporto si serve di strumenti di diagnostica computerizzata per poter fornire risposte accurate e veloci.

Per contattare il servizio di supporto Dell, consultare "Come ottenere assistenza" a pagina 165, quindi chiamare il numero per il proprio Paese come appare nell'elenco in "Come contattare la Dell" a pagina 169.

## Problemi relativi a un ordine

In caso di problemi relativi a un ordine, quali componenti mancanti, componenti non corretti o fatturazione imprecisa, contattare il servizio di assistenza clienti Dell. Prima di chiamare, assicurarsi di avere a disposizione la fattura o la distinta di imballaggio. Per conoscere il numero telefonico da chiamare per il proprio Paese, consultare "Come contattare la Dell" a pagina 169.

## Informazioni sul prodotto

Per ottenere informazioni su altri prodotti forniti da Dell o inoltrare un ordine d'acquisto, visitare il sito Web di Dell all'indirizzo [www.dell.com](http://www.dell.com). Per conoscere il numero telefonico da chiamare per il proprio Paese o per parlare con uno specialista dell'ufficio commerciale, consultare "Come contattare la Dell" a pagina 169.

## Restituzione di prodotti per riparazione o rimborso durante il periodo di garanzia

Preparare gli oggetti da restituire, per riparazione o rimborso, seguendo la procedura descritta.

- 1 Contattare la Dell per ottenere il numero di autorizzazione per la restituzione dei materiali che dovrà essere riportato in modo ben visibile sulla parte esterna dell'imballo.  
Per conoscere il numero telefonico da chiamare per il proprio Paese, consultare "Come contattare la Dell" a pagina 169.
- 2 Allegare una copia della fattura e una lettera in cui si riportano i motivi della restituzione.
- 3 Allegare una copia dell'Elenco di controllo della diagnostica (consultare "Elenco di controllo della diagnostica" a pagina 169) in cui vengono indicate le prove effettuate e i messaggi di errore riportati dal programma Dell Diagnostics (consultare "Dell Diagnostics" a pagina 151).
- 4 Se l'oggetto viene restituito per ottenere un rimborso, allegare tutti gli accessori che appartengono a tale prodotto (cavi di alimentazione, dischi floppy del software, documentazione, ecc.).
- 5 Imballare il prodotto da restituire nella confezione originale o in una equivalente.

Le spese di spedizione sono a carico del cliente. Il cliente dovrà inoltre provvedere personalmente ad assicurare il prodotto restituito e si assume ogni responsabilità in caso di smarrimento durante la spedizione a Dell. Non verranno accettati imballaggi con pagamento alla consegna (COD).

Gli oggetti restituiti che non soddisfino tutti i precedenti requisiti saranno rifiutati dall'ufficio ricezione merci di Dell e rispediti al mittente.

## Prima di chiamare

 **N.B.** durante la telefonata, tenere a portata di mano il codice di servizio espresso. Il codice consente al sistema telefonico automatizzato della Dell di inoltrare la telefonata in modo più efficiente. È possibile che richiedano il Numero di servizio (situato sul retro o sul fondo del computer).

Ricordarsi di compilare l'Elenco di controllo della diagnostica (consultare "Elenco di controllo della diagnostica" a pagina 169). Se possibile, prima di contattare la Dell per richiedere supporto, accendere il computer e usare un telefono vicino al computer. Potrebbe venire richiesto di digitare alcuni comandi da tastiera, riferire informazioni dettagliate durante le operazioni o tentare di seguire procedure per la risoluzione dei problemi la cui esecuzione è possibile solo nel computer stesso. Accertarsi che la documentazione del computer sia disponibile.

 **ATTENZIONE:** Prima di effettuare interventi sui componenti interni del computer, seguire le istruzioni di sicurezza nella *Guida alle informazioni sul prodotto*.



## **Elenco di controllo della diagnostica**

Nome:

Data:

Indirizzo:

Numero di telefono:

Numero di servizio (codice a barre sul retro o sul fondo del computer):

Codice di servizio espresso:

Numero di autorizzazione per la restituzione dei materiali (se fornito dal supporto tecnico di Dell):

Sistema operativo e versione:

Periferiche:

Schede di espansione:

Si è collegati a una rete? Sì No

Rete, versione e scheda di rete:

Programmi e versioni:

Consultare la documentazione del sistema operativo in dotazione per determinare il contenuto dei file di avvio del sistema. Se si dispone di una stampante, stampare ognuno dei file, altrimenti annotarne il contenuto prima di contattare la Dell.

Messaggio di errore, codice bip o codice di diagnostica:

Descrizione del problema e procedure di risoluzione dei problemi eseguite:

## **Come contattare la Dell**

Per contattare la Dell elettronicamente visitare i seguenti siti Web:

- [www.dell.com](http://www.dell.com)
- [support.dell.com](http://support.dell.com) (supporto)

Per ottenere gli indirizzi dei siti Web specifici per il proprio Paese, individuare la sezione appropriata nella seguente tabella.



**N.B.** I numeri verdi possono essere usati all'interno del Paese a cui si riferiscono.



**N.B.** In alcuni Paesi, il supporto specifico per computer Dell™ XPS™ è disponibile ad un numero telefonico separato elencato per i Paesi partecipanti. Se il numero di telefono specifico per i computer XPS non è elencato, è possibile contattare la Dell attraverso il numero elencato del supporto e la chiamata verrà smistata all'operatore specializzato.

Per contattare la Dell, usare i numeri di telefono, i prefissi e gli indirizzi di posta elettronica riportati nella seguente tabella. Per ulteriori informazioni sui prefissi da usare, contattare un operatore locale o internazionale.



**N.B.** I recapiti forniti erano considerati corretti al momento in cui il presente documento è stato stampato e sono soggetti a modifica.

<b>Paese (Città) Prefisso internazionale Indicativo del Paese Prefisso teleselettivo</b>	<b>Nome del settore o area di assistenza, sito Web e indirizzo di posta elettronica</b>	<b>Prefissi teleselettivi, numeri locali e numeri verdi</b>
America Latina	Supporto tecnico clienti (Austin, Texas, U.S.A.)	512 728-4093
	Servizio clienti (Austin, Texas, U.S.A.)	512 728-3619
	Fax (supporto tecnico e servizio clienti) (Austin, Texas, U.S.A.)	512 728-3883
	Ufficio vendite (Austin, Texas, U.S.A.)	512 728-4397
	Fax dell'ufficio vendite (Austin, Texas, U.S.A.)	512 728-4600 o 512 728-3772
Anguilla	Posta elettronica: <a href="mailto:la-techsupport@dell.com">la-techsupport@dell.com</a>	
	Supporto generale	numero verde: 800-335-0031
Antigua e Barbuda	Supporto generale	1-800-805-5924
Antille Olandesi	Supporto generale	001-800-882-1519

<b>Paese (Città) Prefisso internazionale Indicativo del Paese Prefisso teleselettivo</b>	<b>Nome del settore o area di assistenza, sito Web e indirizzo di posta elettronica</b>	<b>Prefissi teleselettivi, numeri locali e numeri verdi</b>
Argentina (Buenos Aires) Prefisso internazionale: 00 Indicativo del Paese: 54 Prefisso teleselettivo: 11	Sito Web: <a href="http://www.dell.com.ar">www.dell.com.ar</a> Posta elettronica: <a href="mailto:la-techsupport@dell.com">la-techsupport@dell.com</a>  Posta elettronica: <a href="mailto:us_latin_services@dell.com">us_latin_services@dell.com</a> Indirizzo di posta elettronica per computer desktop e portatili: <a href="mailto:la-techsupport@dell.com">la-techsupport@dell.com</a> Posta elettronica per server e prodotti di archiviazione EMC®: <a href="mailto:la_enterprise@dell.com">la_enterprise@dell.com</a> Servizio clienti Supporto tecnico Servizi di supporto tecnico Ufficio vendite	numero verde: 0-800-444-0730 numero verde: 0-800-444-0733 numero verde: 0-800-444-0724 0-810-444-3355
Aruba	Supporto generale	numero verde: 800-1578
Australia (Sydney) Prefisso internazionale: 0011 Indicativo del Paese: 61 Prefisso teleselettivo: 2	Sito Web: <a href="http://support.ap.dell.com">support.ap.dell.com</a> Posta elettronica: <a href="http://support.ap.dell.com/contactus">support.ap.dell.com/contactus</a> Supporto generale	13DELL-133355
Austria (Vienna) Prefisso internazionale: 900 Indicativo del Paese: 43 Prefisso teleselettivo: 1	Sito Web: <a href="http://support.euro.dell.com">support.euro.dell.com</a> Posta elettronica: <a href="mailto:tech_support_central_europe@dell.com">tech_support_central_europe@dell.com</a> Ufficio vendite a privati e piccole aziende Fax privati/piccole aziende Servizio clienti per privati/piccole aziende Servizio clienti per società e clienti privilegiati Supporto per XPS Supporto per privati/piccole aziende per tutti gli altri computer Dell Supporto per società e clienti privilegiati Centralino	0820 240 530 00 0820 240 530 49 0820 240 530 14 0820 240 530 16 0820 240 530 81 0820 240 530 17 0660 8779 0820 240 530 00
Bahamas	Supporto generale	numero verde: 1-866-278-6818
Barbados	Supporto generale	1-800-534-3066

<b>Paese (Città) Prefisso internazionale Indicativo del Paese Prefisso teleselettivo</b>	<b>Nome del settore o area di assistenza, sito Web e indirizzo di posta elettronica</b>	<b>Prefissi teleselettivi, numeri locali e numeri verdi</b>
<b>Belgio (Bruxelles)</b> Prefisso internazionale: 00 Indicativo del Paese: 32 Prefisso teleselettivo: 2	Sito Web: <a href="http://support.euro.dell.com">support.euro.dell.com</a> Supporto tecnico per XPS Supporto tecnico per tutti gli altri computer Dell Supporto tecnico via fax Servizio clienti Ufficio vendite a società Fax Centralino	02 481 92 96 02 481 92 88 02 481 92 95 02 713 15 65 02 481 91 00 02 481 92 99 02 481 91 00
<b>Bermuda</b>	Supporto generale	1-800-342-0671
<b>Bolivia</b>	Supporto generale	numero verde: 800-10-0238
<b>Brasile</b> Prefisso internazionale: 00 Indicativo del Paese: 55 Prefisso teleselettivo: 51	Sito Web: <a href="http://www.dell.com/br">www.dell.com/br</a> Assistenza clienti, Supporto tecnico Fax del supporto tecnico Fax del servizio clienti Ufficio vendite	0800 90 3355 51 481 5470 51 481 5480 0800 90 3390
<b>Brunei</b> Indicativo del Paese: 673	Supporto tecnico (Penang, Malaysia) Servizio clienti (Penang, Malaysia) Operazioni di vendita (Penang, Malesia)	604 633 4966 604 633 4888 604 633 4955

<b>Paese (Città) Prefisso internazionale Indicativo del Paese Prefisso teleselettivo</b>	<b>Nome del settore o area di assistenza, sito Web e indirizzo di posta elettronica</b>	<b>Prefissi teleselettivi, numeri locali e numeri verdi</b>
Canada (North York, Ontario) Prefisso internazionale: 011	Controllo dello stato dell'ordine in linea: <a href="http://www.dell.ca/ostatus">www.dell.ca/ostatus</a>	
	AutoTech (Supporto hardware e garanzie automatizzato)	numero verde: 1-800-247-9362
	Servizio clienti (Ufficio vendite a privati/piccole aziende)	numero verde: 1-800-847-4096
	Servizio clienti (imprese medio grandi, entità governative)	numero verde: 1-800-326-9463
	Servizio clienti (stampanti, proiettori, televisioni, palmari, jukebox digitali e periferiche senza fili)	numero verde: 1-800-847-4096
	Supporto hardware e garanzie (Ufficio vendite a privati/piccole aziende)	numero verde: 1-800-906-3355
	Supporto hardware e garanzie (imprese medio grandi, entità governative)	numero verde: 1-800-387-5757
	Supporto hardware e garanzie (stampanti, proiettori, televisioni, palmari, jukebox digitali e periferiche senza fili)	1-877-335-5767
	Ufficio vendite a privati e piccole aziende	numero verde: 1-800-387-5752
	Ufficio vendite (imprese medio grandi, entità governative)	numero verde: 1-800-387-5755
Ufficio vendite di parti di ricambio e di estensioni di garanzia	1 866 440 3355	
Cile (Santiago) Indicativo del Paese: 56 Prefisso teleselettivo: 2	Ufficio vendite e supporto tecnico	numero verde: 1230-020-4823

<b>Paese (Città) Prefisso internazionale Indicativo del Paese Prefisso teleselettivo</b>	<b>Nome del settore o area di assistenza, sito Web e indirizzo di posta elettronica</b>	<b>Prefissi teleselettivi, numeri locali e numeri verdi</b>
Cina (Xiamen) Indicativo del Paese: 86 Prefisso teleselettivo: 592	Sito Web del supporto tecnico: <a href="http://support.dell.com.cn">support.dell.com.cn</a> Posta elettronica del supporto tecnico: <a href="mailto:cn_support@dell.com">cn_support@dell.com</a> Posta elettronica del servizio clienti: <a href="mailto:customer_cn@dell.com">customer_cn@dell.com</a> Fax del supporto tecnico Supporto tecnico (Dell™ Dimension™ e Inspiron) Supporto tecnico (OptiPlex™, Latitude™ e Dell Precision™) Supporto tecnico (server e memoria) Supporto tecnico (proiettori, PDA, interruttori, router e così via) Supporto tecnico (stampanti) Servizio clienti Fax del servizio clienti Privati e piccole aziende Clienti privilegiati Ufficio vendite a grandi imprese (GCP) Ufficio vendite a grandi imprese, clienti importanti Ufficio vendite a grandi imprese (zona nord) Ufficio vendite a grandi imprese, entità governative e istituzioni scolastiche (zona nord) Ufficio vendite a grandi imprese (zona est) Ufficio vendite a grandi imprese, entità governative e istituzioni scolastiche (zona est) Ufficio vendite a grandi imprese, team dedicato Ufficio vendite a grandi imprese (zona sud) Ufficio vendite a grandi imprese (zona ovest) Ufficio vendite a grandi imprese, parti di ricambio	592 818 1350 numero verde: 800 858 2968 numero verde: 800 858 0950 numero verde: 800 858 0960 numero verde: 800 858 2920  numero verde: 800 858 2311 numero verde: 800 858 2060 592 818 1308 numero verde: 800 858 2222 numero verde: 800 858 2557 numero verde: 800 858 2055 numero verde: 800 858 2628 numero verde: 800 858 2999 numero verde: 800 858 2955  numero verde: 800 858 2020 numero verde: 800 858 2669  numero verde: 800 858 2572 numero verde: 800 858 2355 numero verde: 800 858 2811 numero verde: 800 858 2621
Colombia	Supporto generale	980-9-15-3978

<b>Paese (Città) Prefisso internazionale Indicativo del Paese Prefisso teleselettivo</b>	<b>Nome del settore o area di assistenza, sito Web e indirizzo di posta elettronica</b>	<b>Prefissi teleselettivi, numeri locali e numeri verdi</b>
Corea (Seul)	Posta elettronica: krsupport@dell.com	
Prefisso internazionale: 001	Supporto	numero verde: 080-200-3800
Indicativo del Paese: 82	Supporto (Dimension, PDA, Elettronica e accessori)	numero verde: 080-200-3801
Prefisso teleselettivo: 2	Ufficio vendite	numero verde: 080-200-3600
	Fax	2194-6202
	Centralino	2194-6000
Costa Rica	Supporto generale	0800-012-0435
Danimarca (Copenaghen)	Sito Web: <a href="http://support.euro.dell.com">support.euro.dell.com</a>	
Prefisso internazionale: 00	Supporto tecnico per XPS	7010 0074
Indicativo del Paese: 45	Supporto tecnico per tutti gli altri computer Dell	7023 0182
	Servizio rapporti clienti	7023 0184
	Servizio clienti per privati/piccole aziende	3287 5505
	Centralino (rapporti clienti)	3287 1200
	Fax del centralino (rapporti clienti)	3287 1201
	Centralino (privati/piccole aziende)	3287 5000
	Fax del centralino (privati/piccole aziende)	3287 5001
Dominica	Supporto generale	numero verde: 1-866-278-6821
Ecuador	Supporto generale	numero verde: 999-119
El Salvador	Supporto generale	1-899-753-0777
Finlandia (Helsinki)	Sito Web: <a href="http://support.euro.dell.com">support.euro.dell.com</a>	
Prefisso internazionale: 990	Posta elettronica: fi_support@dell.com	
Indicativo del Paese: 358	Supporto tecnico	0207 533 555
Prefisso teleselettivo: 9	Servizio clienti	0207 533 538
	Centralino	0207 533 533
	Ufficio vendite per imprese con meno di 500 dipendenti	0207 533 540
	Fax	0207 533 530
	Ufficio vendite per imprese con più di 500 dipendenti	0207 533 533
	Fax	0207 533 530

<b>Paese (Città) Prefisso internazionale Indicativo del Paese Prefisso teleselettivo</b>	<b>Nome del settore o area di assistenza, sito Web e indirizzo di posta elettronica</b>	<b>Prefissi teleselettivi, numeri locali e numeri verdi</b>
Francia (Parigi) (Montpellier) Prefisso internazionale: 00 Indicativo del Paese: 33 Prefissi teleselettivi: (1) (4)	Sito Web: support.euro.dell.com	
	<b>Privati e piccole aziende</b>	
	Supporto tecnico per XPS	0825 387 129
	Supporto tecnico per tutti gli altri computer Dell	0825 387 270
	Servizio clienti	0825 823 833
	Centralino	0825 004 700
	Centralino (chiamate da fuori Francia)	04 99 75 40 00
	Ufficio vendite	0825 004 700
	Fax	0825 004 701
	Fax (chiamate da fuori Francia)	04 99 75 40 01
	<b>Società</b>	
	Supporto tecnico	0825 004 719
	Servizio clienti	0825 338 339
	Centralino	01 55 94 71 00
Ufficio vendite	01 55 94 71 00	
Fax	01 55 94 71 01	
Germania (Langen) Prefisso internazionale: 00 Indicativo del Paese: 49 Prefisso teleselettivo: 6103	Sito Web: support.euro.dell.com	
	Posta elettronica: tech_support_central_europe@dell.com	
	Supporto tecnico per XPS	069 9792 7222
	Supporto tecnico per tutti gli altri computer Dell	069 9792-7200
	Servizio clienti per privati/piccole aziende	0180-5-224400
	Servizio clienti per segmenti globali	06103 766-9570
	Servizio clienti per clienti privilegiati	06103 766-9420
	Servizio clienti per grandi imprese	06103 766-9560
	Servizio clienti per clienti pubblici	06103 766-9555
	Centralino	06103 766-7000
Giamaica	Supporto generale (comporre il numero solo all'interno della Giamaica)	1-800-682-3639



<b>Paese (Città) Prefisso internazionale Indicativo del Paese Prefisso teleselettivo</b>	<b>Nome del settore o area di assistenza, sito Web e indirizzo di posta elettronica</b>	<b>Prefissi teleselettivi, numeri locali e numeri verdi</b>
<b>Giappone (Kawasaki)</b>	Sito Web: <a href="http://support.jp.dell.com">support.jp.dell.com</a>	
Prefisso internazionale: 001	Supporto tecnico (server)	numero verde: 0120-198-498
Indicativo del Paese: 81	Supporto tecnico al di fuori del Giappone (server)	81-44-556-4162
Prefisso teleselettivo: 44	Supporto tecnico (Dimension e Inspiron)	numero verde: 0120-198-226
	Supporto tecnico al di fuori del Giappone (Dimension e Inspiron)	81-44-520-1435
	Supporto tecnico (Dell Precision, OptiPlex e Latitude)	numero verde: 0120-198-433
	Supporto tecnico al di fuori del Giappone (Dell Precision, OptiPlex e Latitude)	81-44-556-3894
	Supporto tecnico (PDA, proiettori, stampanti, router)	numero verde: 0120-981-690
	Supporto tecnico esterno al Giappone (PDA, proiettori, stampanti, router)	81-44-556-3468
	Servizio casella fax	044-556-3490
	Servizio automatizzato di stato dell'ordine (24 ore)	044-556-3801
	Servizio clienti	044-556-4240
	Ufficio vendite ad aziende (fino a 400 dipendenti)	044-556-1465
	Ufficio vendite a clienti privilegiati (oltre 400 dipendenti)	044-556-3433
	Ufficio vendite al settore pubblico (agenzie governative, istituzioni scolastiche e sanitarie)	044-556-5963
	Segmento globale in Giappone	044-556-3469
	Singolo utente	044-556-1760
	Centralino	044-556-4300
<b>Grecia</b>	Sito Web: <a href="http://support.euro.dell.com">support.euro.dell.com</a>	
Prefisso internazionale: 00	Supporto tecnico	00800-44 14 95 18
Indicativo del Paese: 30	Assistenza e supporto tecnico Gold	00800-44 14 00 83
	Centralino	2108129810
	Centralino del servizio Gold	2108129811
	Ufficio vendite	2108129800
	Fax	2108129812
<b>Grenada</b>	Supporto generale	numero verde: 1-866-540-3355
<b>Guatemala</b>	Supporto generale	1-800-999-0136
<b>Guyana</b>	Supporto generale	numero verde: 1-877-270-4609

<b>Paese (Città) Prefisso internazionale Indicativo del Paese Prefisso teleselettivo</b>	<b>Nome del settore o area di assistenza, sito Web e indirizzo di posta elettronica</b>	<b>Prefissi teleselettivi, numeri locali e numeri verdi</b>
Hong Kong Prefisso internazionale: 001 Indicativo del Paese: 852	Sito Web: support.ap.dell.com	
	Posta elettronica del supporto tecnico: HK_support@Dell.com	
	Supporto tecnico (Dimension e Inspiron)	2969 3188
	Supporto tecnico (OptiPlex, Latitude e Dell Precision)	2969 3191
	Supporto tecnico (PowerApp™, PowerEdge™, PowerConnect™ e PowerVault™)	2969 3196
	Servizio clienti	3416 0910
	Ufficio vendite a grandi imprese	3416 0907
	Programmi per clienti globali	3416 0908
	Divisione Aziende medie	3416 0912
Divisione Privati e piccole aziende	2969 3105	
India	Posta elettronica: india_support_desktop@dell.com india_support_notebook@dell.com india_support_Server@dell.com	
	Supporto tecnico	1600338045 e 1600448046
	Ufficio vendite a grandi imprese	1600 33 8044
	Ufficio vendite a privati e piccole aziende	1600 33 8046

<b>Paese (Città) Prefisso internazionale Indicativo del Paese Prefisso teleselettivo</b>	<b>Nome del settore o area di assistenza, sito Web e indirizzo di posta elettronica</b>	<b>Prefissi teleselettivi, numeri locali e numeri verdi</b>
Irlanda (Cherrywood) Prefisso internazionale: 00 Indicativo del Paese: 353 Prefisso teleselettivo: 1	Sito Web: support.euro.dell.com Posta elettronica: dell_direct_support@dell.com <b>Ufficio commerciale</b> Ufficio vendite - Irlanda Punto vendita Dell Assistenza tecnica per l'ordinazione in linea <b>Servizio clienti</b> Servizio clienti per privati Servizio clienti per piccole aziende Servizio clienti per società <b>Supporto tecnico</b> Supporto tecnico per XPS Supporto tecnico per tutti gli altri computer Dell Servizio di assistenza a domicilio — Domande per il supporto tecnico <b>Informazioni generali</b> Fax/Fax dell'ufficio vendite Centralino Supporto tecnico nel Regno Unito (comporre il numero solo all'interno del Regno Unito) Servizio clienti nel Regno Unito (comporre il numero solo all'interno del Regno Unito) Servizio clienti per società (comporre il numero solo all'interno del Regno Unito) Ufficio vendite - Regno Unito (comporre il numero solo all'interno del Regno Unito)	01 204 4444 1850 200 778 1850 200 778 01 204 4014 01 204 4014 1850 200 982 1850 200 722 1850 543 543 1850 200 889 01 204 0103 01 204 4444 0870 353 0800 0870 353 0202 0870 353 0240 0870 353 4000
Isole Cayman	Supporto generale	1-800-805-7541
Isole Turks e Caicos	Supporto generale	numero verde: 1-866-540-3355
Isole Vergini britanniche	Supporto generale	numero verde: 1-866-278-6820
Isole Vergini U.S.A.	Supporto generale	1-877-673-3355

<b>Paese (Città) Prefisso internazionale Indicativo del Paese Prefisso teleselettivo</b>	<b>Nome del settore o area di assistenza, sito Web e indirizzo di posta elettronica</b>	<b>Prefissi teleselettivi, numeri locali e numeri verdi</b>
<b>Italia (Milano)</b>	Sito Web: <a href="http://support.euro.dell.com">support.euro.dell.com</a>	
Prefisso internazionale: 00	<b>Privati e piccole aziende</b>	
Indicativo del Paese: 39	Supporto tecnico	02 577 826 90
Prefisso teleselettivo: 02	Servizio clienti	02 696 821 14
	Fax	02 696 821 13
	Centralino	02 696 821 12
	<b>Società</b>	
	Supporto tecnico	02 577 826 90
	Servizio clienti	02 577 825 55
	Fax	02 575 035 30
	Centralino	02 577 821
<b>Lussemburgo</b>	Sito Web: <a href="http://support.euro.dell.com">support.euro.dell.com</a>	
Prefisso internazionale: 00	Supporto	342 08 08 075
Indicativo del Paese: 352	Ufficio vendite a privati e piccole aziende	+32 (0)2 713 15 96
	Ufficio vendite a società	26 25 77 81
	Servizio clienti	+32 (0)2 481 91 19
	Fax	26 25 77 82
<b>Macao</b>	Supporto tecnico	numero verde: 0800 105
Indicativo del Paese: 853	Servizio clienti (Xiamen, Cina)	34 160 910
	Operazioni di vendita (Xiamen, Cina)	29 693 115
<b>Malaysia (Penang)</b>	Sito Web: <a href="http://support.ap.dell.com">support.ap.dell.com</a>	
Prefisso internazionale: 00	Supporto tecnico (Dell Precision, OptiPlex e Latitude)	numero verde: 1 800 880 193
Indicativo del Paese: 60	Supporto tecnico (Dimension, Inspiron ed Elettronica e accessori)	numero verde: 1 800 881 306
Prefisso teleselettivo: 4	Supporto tecnico (PowerApp, PowerEdge, PowerConnect e PowerVault)	numero verde: 1800 881 386
	Servizio clienti	numero verde: 1800 881 306 (opzione 6)
	Operazioni di vendita	numero verde: 1 800 888 202
	Ufficio vendite a società	numero verde: 1 800 888 213

<b>Paese (Città) Prefisso internazionale Indicativo del Paese Prefisso teleselettivo</b>	<b>Nome del settore o area di assistenza, sito Web e indirizzo di posta elettronica</b>	<b>Prefissi teleselettivi, numeri locali e numeri verdi</b>
Messico	Supporto tecnico clienti	001-877-384-8979
Prefisso internazionale: 00		o 001-877-269-3383
Indicativo del Paese: 52	Ufficio vendite	50-81-8800
		o 01-800-888-3355
	Servizio clienti	001-877-384-8979
		o 001-877-269-3383
	Principale	50-81-8800
		o 01-800-888-3355
Montserrat	Supporto generale	numero verde: 1-866-278-6822
Nicaragua	Supporto generale	001-800-220-1006
Norvegia (Lysaker)	Sito Web: <a href="http://support.euro.dell.com">support.euro.dell.com</a>	
Prefisso internazionale: 00	Supporto tecnico per XPS	815 35 043
Indicativo del Paese: 47	Supporto tecnico per tutti gli altri prodotti Dell	671 16882
	Servizio rapporti clienti	671 17575
	Servizio clienti per privati/piccole aziende	23162298
	Centralino	671 16800
	Fax del centralino	671 16865
Nuova Zelanda	Sito Web: <a href="http://support.ap.dell.com">support.ap.dell.com</a>	
Prefisso internazionale: 00	Posta elettronica: <a href="mailto:support.ap.dell.com/contactus">support.ap.dell.com/contactus</a>	
Indicativo del Paese: 64	Supporto generale	0800 441 567
Olanda (Amsterdam)	Sito Web: <a href="http://support.euro.dell.com">support.euro.dell.com</a>	
Prefisso internazionale: 00	Supporto tecnico per XPS	020 674 45 94
Indicativo del Paese: 31	Supporto tecnico per tutti gli altri computer Dell	020 674 45 00
Prefisso teleselettivo: 20	Fax del supporto tecnico	020 674 47 66
	Servizio clienti per privati/piccole aziende	020 674 42 00
	Servizio rapporti clienti	020 674 4325
	Ufficio vendite a privati e piccole aziende	020 674 55 00
	Ufficio vendite rapporto clienti	020 674 50 00
	Fax per ufficio vendite a privati e piccole aziende	020 674 47 75
	Fax ufficio vendite rapporto clienti	020 674 47 50
	Centralino	020 674 50 00
	Fax generale	020 674 47 50
Paesi del Sud-est asiatico e del Pacifico	Supporto tecnico, servizio clienti e ufficio vendite (Penang, Malaysia)	604 633 4810

<b>Paese (Città) Prefisso internazionale Indicativo del Paese Prefisso teleselettivo</b>	<b>Nome del settore o area di assistenza, sito Web e indirizzo di posta elettronica</b>	<b>Prefissi teleselettivi, numeri locali e numeri verdi</b>
Panama	Supporto generale	001-800-507-0962
Perù	Supporto generale	0800-50-669
Polonia (Varsavia)	Sito Web: <a href="http://support.euro.dell.com">support.euro.dell.com</a>	
Prefisso internazionale: 011	Posta elettronica: <a href="mailto:pl_support_tech@dell.com">pl_support_tech@dell.com</a>	
Indicativo del Paese: 48	Telefono servizio clienti	57 95 700
Prefisso teleselettivo: 22	Servizio clienti	57 95 999
	Ufficio vendite	57 95 999
	Fax servizio clienti	57 95 806
	Fax reception	57 95 998
	Centralino	57 95 999
Portogallo	Sito Web: <a href="http://support.euro.dell.com">support.euro.dell.com</a>	
Prefisso internazionale: 00	Supporto tecnico	707200149
Indicativo del Paese: 351	Servizio clienti	800 300 413
	Ufficio vendite	800 300 410 o 800 300 411 o 800 300 412 o 21 422 07 10
	Fax	21 424 01 12
Portorico	Supporto generale	1-800-805-7545

<b>Paese (Città) Prefisso internazionale Indicativo del Paese Prefisso teleselettivo</b>	<b>Nome del settore o area di assistenza, sito Web e indirizzo di posta elettronica</b>	<b>Prefissi teleselettivi, numeri locali e numeri verdi</b>
Regno Unito (Bracknell) Prefisso internazionale: 00 Indicativo del Paese: 44 Prefisso teleselettivo: 1344	Sito Web: <a href="http://support.euro.dell.com">support.euro.dell.com</a> Posta elettronica: <a href="mailto:dell_direct_support@dell.com">dell_direct_support@dell.com</a> Sito Web servizio clienti: <a href="http://support.euro.dell.com/uk/en/ECare/form/home.asp">support.euro.dell.com/uk/en/ECare/form/home.asp</a> <b>Ufficio commerciale</b> Ufficio vendite a privati e piccole aziende Ufficio vendite a società/al settore pubblico <b>Servizio clienti</b> Servizio clienti per privati e piccole aziende Servizio clienti per società Servizio clienti per clienti privilegiati (500–5000 dipendenti) Servizio clienti per clienti globali Servizio clienti per il governo centrale Servizio clienti per il governo locale e le istituzioni scolastiche Servizio clienti per le istituzioni sanitarie <b>Supporto tecnico</b> Supporto tecnico per XPS Supporto tecnico (Società/clienti privilegiati/PAD [più di 1000 dipendenti]) <b>Informazioni generali</b> Supporto tecnico per tutti gli altri prodotti Fax Privati e piccole aziende	0870 907 4000 01344 860 456  0870 906 0010 01344 373 185 0870 906 0010 01344 373 186 01344 373 193 01344 373 199 01344 373 194  0870 366 4180 0870 908 0500  0870 908 0800 0870 907 4006
Repubblica Ceca (Praga) Prefisso internazionale: 00 Indicativo del Paese: 420	Sito Web: <a href="http://support.euro.dell.com">support.euro.dell.com</a> Posta elettronica: <a href="mailto:czech_dell@dell.com">czech_dell@dell.com</a> Supporto tecnico Servizio clienti Fax Fax del supporto tecnico Centralino	22537 2727 22537 2707 22537 2714 22537 2728 22537 2711
Repubblica Dominicana	Supporto generale	1-800-148-0530
Saint Kitts e Nevis	Supporto generale	numero verde: 1-877-441-4731
Saint Lucia	Supporto generale	1-800-882-1521
Saint Vincent e Grenadine	Supporto generale	numero verde: 1-877-270-4609

<b>Paese (Città) Prefisso internazionale Indicativo del Paese Prefisso teleselettivo</b>	<b>Nome del settore o area di assistenza, sito Web e indirizzo di posta elettronica</b>	<b>Prefissi teleselettivi, numeri locali e numeri verdi</b>
Singapore (Singapore) Prefisso internazionale: 005 Indicativo del Paese: 65	<b>N.B.</b> I numeri di telefono in questa sezione devono essere utilizzati solo dall'interno di Singapore o della Malaysia. <b>Sito Web: support.ap.dell.com</b> Supporto tecnico (Dimension, Inspiron ed Elettronica e accessori) Supporto tecnico (OptiPlex, Latitude e Dell Precision) Supporto tecnico (PowerApp, PowerEdge, PowerConnect e PowerVault) Servizio clienti  Operazioni di vendita Ufficio vendite a società	numero verde: 1 800 394 7430  numero verde: 1 800 394 7488  numero verde: 1 800 394 7478  numero verde: 1 800 394 7430 (opzione 6) numero verde: 1 800 394 7412 numero verde: 1 800 394 7419
Slovacchia (Praga) Prefisso internazionale: 00 Indicativo del Paese: 421	<b>Sito Web: support.euro.dell.com</b> Posta elettronica: czech_dell@dell.com Supporto tecnico Servizio clienti Fax Fax tecnico Centralino (Ufficio vendite)	02 5441 5727 420 22537 2707 02 5441 8328 02 5441 8328 02 5441 7585
Spagna (Madrid) Prefisso internazionale: 00 Indicativo del Paese: 34 Prefisso teleselettivo: 91	<b>Sito Web: support.euro.dell.com</b> <b>Privati e piccole aziende</b> Supporto tecnico Servizio clienti Ufficio vendite Centralino Fax <b>Società</b> Supporto tecnico Servizio clienti Centralino Fax	902 100 130 902 118 540 902 118 541 902 118 541 902 118 539  902 100 130 902 115 236 91 722 92 00 91 722 95 83



<b>Paese (Città) Prefisso internazionale Indicativo del Paese Prefisso teleselettivo</b>	<b>Nome del settore o area di assistenza, sito Web e indirizzo di posta elettronica</b>	<b>Prefissi teleselettivi, numeri locali e numeri verdi</b>
Sud Africa (Johannesburg)	Sito Web: <a href="http://support.euro.dell.com">support.euro.dell.com</a>	
Prefisso internazionale: 09/091	Posta elettronica: <a href="mailto:dell_zs_support@dell.com">dell_zs_support@dell.com</a>	
Indicativo del Paese: 27	Servizio preferenziale (Gold)	011 709 7713
Prefisso teleselettivo: 11	Supporto tecnico	011 709 7710
	Servizio clienti	011 709 7707
	Ufficio vendite	011 709 7700
	Fax	011 706 0495
	Centralino	011 709 7700
Svezia (Upplands Vasby)	Sito Web: <a href="http://support.euro.dell.com">support.euro.dell.com</a>	
Prefisso internazionale: 00	Supporto tecnico per XPS	0771 340 340
Indicativo del Paese: 46	Supporto tecnico per tutti gli altri prodotti Dell	08 590 05 199
Prefisso teleselettivo: 8	Servizio rapporti clienti	08 590 05 642
	Servizio clienti per privati/piccole aziende	08 587 70 527
	Supporto per il programma EPP di acquisto per dipendenti	020 140 14 44
	Fax del supporto tecnico	08 590 05 594
	Ufficio vendite	08 590 05 185
Svizzera (Ginevra)	Sito Web: <a href="http://support.euro.dell.com">support.euro.dell.com</a>	
Prefisso internazionale: 00	Posta elettronica:	
Indicativo del Paese: 41	<a href="mailto:Tech_support_central_Europe@dell.com">Tech_support_central_Europe@dell.com</a>	
Prefisso teleselettivo: 22	Supporto tecnico per XPS	0848 33 88 57
	Supporto tecnico (Privati e piccole aziende) per tutti gli altri prodotti Dell	0844 811 411
	Supporto tecnico (società)	0844 822 844
	Servizio clienti (privati e piccole aziende)	0848 802 202
	Servizio clienti (società)	0848 821 721
	Fax	022 799 01 90
	Centralino	022 799 01 01

<b>Paese (Città) Prefisso internazionale Indicativo del Paese Prefisso teleselettivo</b>	<b>Nome del settore o area di assistenza, sito Web e indirizzo di posta elettronica</b>	<b>Prefissi teleselettivi, numeri locali e numeri verdi</b>
Taiwan Prefisso internazionale: 002 Indicativo del Paese: 886	Sito Web: <a href="http://support.ap.dell.com">support.ap.dell.com</a> Posta elettronica: <a href="mailto:ap_support@dell.com">ap_support@dell.com</a> Supporto tecnico (OptiPlex, Latitude, Inspiron, Dimension e Elettronica e accessori) Supporto tecnico (PowerApp, PowerEdge, PowerConnect e PowerVault) Servizio clienti Operazioni di vendita Ufficio vendite a società	numero verde: 00801 86 1011 numero verde: 00801 60 1256 numero verde: 00801 60 1250 (opzione 5) numero verde: 00801 65 1228 numero verde: 00801 651 227
Thailandia Prefisso internazionale: 001 Indicativo del Paese: 66	Sito Web: <a href="http://support.ap.dell.com">support.ap.dell.com</a> Supporto tecnico (OptiPlex, Latitude e Dell Precision) Supporto tecnico (PowerApp, PowerEdge, PowerConnect e PowerVault) Servizio clienti Ufficio vendite a società Operazioni di vendita	numero verde: 1800 0060 07 numero verde: 1800 0600 09 numero verde: 1800 006 007 (opzione 7) numero verde: 1800 006 009 numero verde: 1800 006 006
Trinidad/Tobago	Supporto generale	1-800-805-8035

<b>Paese (Città) Prefisso internazionale Indicativo del Paese Prefisso teleselettivo</b>	<b>Nome del settore o area di assistenza, sito Web e indirizzo di posta elettronica</b>	<b>Prefissi teleselettivi, numeri locali e numeri verdi</b>
U.S.A. (Austin, Texas) Prefisso internazionale: 011 Indicativo del Paese: 1	Servizio automatizzato di controllo dello stato dell'ordine	numero verde: 1-800-433-9014
	Supporto tecnico automatico (computer portatili o desktop)	numero verde: 1-800-247-9362
	Supporto hardware e garanzie (TV, stampanti e proiettori Dell) per clienti transazionali	numero verde: 1-877-459-7298
	Supporto per XPS per clienti americani	numero verde: 1-800-232-8544
	<b>Consumatore</b> (Privati e uffici domestici) Supporto per altri prodotti Dell	numero verde: 1-800-624-9896
	Servizio clienti	numero verde: 1-800-624-9897
	Clienti del Programma di acquisto per dipendenti (EPP)	numero verde: 1-800-695-8133
	Sito Web per servizi finanziari: <b>www.dellfinancialservices.com</b>	
	Servizi finanziari (locazione/prestiti)	numero verde: 1-877-577-3355
	Servizi finanziari (clienti privilegiati Dell [DPA])	numero verde: 1-800-283-2210
	<b>Aziende</b>	
	Servizio clienti e supporto	numero verde: 1-800-456-3355
	Clienti del Programma di acquisto per dipendenti (EPP)	numero verde: 1-800-695-8133
	Supporto per stampanti, proiettori, PDA e lettori MP3	numero verde: 1-877-459-7298
	<b>Pubblico</b> (governo, istruzione e sanità)	
	Servizio clienti e supporto	numero verde: 1-800-456-3355
	Clienti del Programma di acquisto per dipendenti (EPP)	numero verde: 1-800-695-8133
	Ufficio vendite Dell	numero verde: 1-800-289-3355
	Punto vendita (computer rimessi a nuovo dalla Dell)	o numero verde: 1-800-879-3355 numero verde: 1-888-798-7561
	Ufficio vendite software e periferiche	numero verde: 1-800-671-3355
	Uffici vendite di parti di ricambio	numero verde: 1-800-357-3355
	Ufficio vendite con garanzia e servizio di assistenza estesi	numero verde: 1-800-247-4618
	Fax	numero verde: 1-800-727-8320
	Servizi Dell per utenti affetti da problemi di udito o disabilità del linguaggio	numero verde: 1-877-DELLTY (1-877-335-5889)

<b>Paese (Città) Prefisso internazionale Indicativo del Paese Prefisso teleselettivo</b>	<b>Nome del settore o area di assistenza, sito Web e indirizzo di posta elettronica</b>	<b>Prefissi teleselettivi, numeri locali e numeri verdi</b>
Uruguay	Supporto generale	numero verde: 000-413-598-2521
Venezuela	Supporto generale	8001-3605

## Garanzia

I prodotti hardware di Dell Inc. ("Dell") sono fabbricati con parti e componenti nuovi o equivalenti a quelli nuovi conformemente agli standard industriali correnti. Per informazioni sulla garanzia Dell per il computer, consultare la *Guida alle informazioni sul prodotto* o il documento di garanzia cartaceo separato spediti assieme al computer.



## Avvisi FCC (solo per gli Stati Uniti)

### FCC Classe B

Questa apparecchiatura genera, utilizza ed è in grado di irradiare energia in radiofrequenza e se non installata ed utilizzata conformemente alle istruzioni del manuale del costruttore, può provocare interferenze alla ricezione di trasmissioni radio e televisive. La presente apparecchiatura è stata collaudata e dichiarata conformemente ai limiti imposti ai dispositivi digitali di Classe B, ai sensi della Parte 15 delle normative della Federal Communications Commission (FCC).

Questo dispositivo è conforme ai sensi della Parte 15 delle normative della FCC. Il funzionamento è soggetto alle due condizioni riportate di seguito.

- 1 Questo dispositivo non genera interferenze dannose.
- 2 Questo dispositivo non scherma le interferenze provenienti dall'esterno, comprese le interferenze che potrebbero comprometterne il funzionamento.



**AVVISO:** Le normative della FCC stabiliscono che eventuali modifiche o variazioni non espressamente approvate da Dell Inc. potrebbero annullare il diritto dell'utente di usare questa apparecchiatura.

Tali limiti sono stabiliti per fornire una protezione adeguata contro le interferenze dannose in un'installazione residenziale. Non esiste tuttavia alcuna garanzia che tali interferenze non si verifichino in una particolare situazione. Qualora la presente apparecchiatura provocasse interferenze dannose con segnali radiofonici o televisivi, verificabili accendendo e spegnendo l'apparecchio stesso, si consiglia di cercare di rimediare all'inconveniente mediante una o più delle seguenti misure:

- Cambiare l'orientamento dell'antenna di ricezione.
- Riposizionare il sistema rispetto all'apparecchio ricevente.
- Allontanare il sistema dall'apparecchio ricevente.
- Collegare il sistema a una presa elettrica diversa, in modo che il sistema e l'apparecchio ricevente si trovino su diverse sezioni del circuito derivato.

Se necessario, per ottenere ulteriori consigli, consultare un rappresentante di Dell Inc. o un tecnico radio/TV specializzato.

Le seguenti informazioni sono relative all'apparecchiatura o alle apparecchiature trattate in questo documento in conformità alle normative della FCC.

- Nome del prodotto: Dell™ OptiPlex™ 745c
- Numeri di modello: DCSM

- Ragione sociale:  
Dell Inc.  
Worldwide Regulatory Compliance & Environmental Affairs  
One Dell Way  
Round Rock, TX 78682 USA  
+1-512-338-4400

 **N.B.** Per ulteriori informazioni sulle normative, consultare la *Guida alle informazioni sul prodotto*.



# Glossario

I termini contenuti in questo glossario vengono forniti esclusivamente a titolo informativo e possono descrivere funzioni incluse o meno nel computer.

## A

**ACPI** — Acronimo di Advanced Configuration and Power Interface (Interfaccia di alimentazione e configurazione avanzata) — Specifica di gestione del risparmio di energia che permette ai sistemi operativi Microsoft® Windows® di porre un computer in standby o nella modalità di sospensione per ridurre l'alimentazione fornita a ogni dispositivo collegato al computer.

**AGP** — Acronimo di Accelerated Graphics Port (Porta grafica accelerata) — Porta grafica dedicata che consente di usare la memoria di sistema per operazioni video. L'AGP è in grado di produrre immagini uniformi a 16,8 milioni di colori grazie a un'interfaccia più veloce tra i circuiti del sistema video e la memoria del computer.

**AHCI** — Acronimo di Advanced Host Controller Interface (Interfaccia avanzata controller host) — Interfaccia per un controller host del disco rigido SATA che consente al driver di archiviazione di abilitare le tecnologie quali Native Command Queuing (NCQ) e collegamento a caldo (hot-plug).

**alloggiamento per moduli** — Vedere *alloggiamento per supporti multimediali*.

**alloggiamento per supporti multimediali** — Alloggiamento che supporta periferiche quali unità ottiche, una batteria secondaria o un modulo Dell Travellite™.

**ALS** — Acronimo di Ambient Light Sensor (Sensore di luminosità ambientale) — Funzione che favorisce il controllo della luminosità dello schermo.

**area di notifica** — Parte della barra delle applicazioni di Windows che contiene icone che consentono di accedere rapidamente a programmi e funzioni del computer, quali l'orologio, il Controllo volume e lo stato della stampa. Nota anche come *barra delle applicazioni*.

**ASF** — Acronimo di Alert Standard Format (Formato standard di avviso) — Standard che consente di definire un meccanismo per l'invio di resoconti di avvisi hardware e software a una console di gestione. Il formato ASF è progettato per essere indipendente da piattaforma e sistema operativo.

**autonomia della batteria** — La durata (in minuti oppure ore) in cui la batteria di un computer portatile alimenta il computer.

## B

**BIOS** — Acronimo di Basic Input/Output System (Sistema di base di input/output) — Programma, o utilità, con funzione di interfaccia tra hardware e sistema operativo. La modifica di queste impostazioni è consigliabile solo agli utenti che ne comprendono gli effetti sul computer. Noto anche come *Installazione del sistema*.

**bit** — La più piccola unità di dati interpretata dal computer.

**bps** — Acronimo di bit per second (bit per secondo) — Unità di misura standard della velocità di trasmissione dei dati.

**BTU** — Acronimo di British Thermal Unit (Unità termica britannica) — Unità di misura del calore.

**bus** — Via di comunicazione tra i componenti del computer.

**bus locale** — Bus per il trasferimento rapido di dati tra periferiche e processore.

**byte** — Unità dati di base usata dal computer. Un byte è di solito uguale a 8 bit.

## C

**C** — Abbreviazione di Celsius — Scala di misura della temperatura in cui 0° è il punto di congelamento e 100° il punto di ebollizione dell'acqua.

**c.a.** — Abbreviazione di corrente alternata — Forma di elettricità che alimenta il computer quando si inserisce in una presa di corrente il cavo di alimentazione con l'adattatore c.a.

**cache** — Meccanismo speciale di archiviazione ad alta velocità che può corrispondere a una porzione riservata della memoria principale o a una periferica di archiviazione indipendente ad alta velocità. La cache migliora l'efficienza di molte operazioni del processore.

**Cache L1** — Cache principale all'interno del processore.

**Cache L2** — Cache secondaria, che può essere esterna o integrata nell'architettura del processore.

**carnet** — Documento doganale internazionale che facilita l'importazione temporanea in Paesi esteri. È anche noto come *passaporto delle merci*.

**cartella** — Termine usato per indicare uno spazio su un disco o un'unità in cui si organizzano e raggruppano i file. È possibile visualizzare e ordinare in vari modi i file in una cartella, ad esempio alfabeticamente, per data e per dimensione.

**CD avviabile** — CD che può essere usato per avviare il sistema. È consigliabile avere sempre a disposizione un CD o un disco floppy avviabile in caso il disco rigido risulti danneggiato o il computer sia stato infettato da un virus. Il CD *Drivers and Utilities* (o *ResourceCD*), è un CD avviabile.

**CD-R** — Acronimo di Compact Disc Recordable (Disco compatto registrabile) — Versione registrabile di un CD. I dati possono essere registrati solo una volta in un CD-R. Una volta registrati, i dati non possono essere cancellati o sovrascritti.

**CD-RW** — Acronimo di Compact Disc Rewritable (Disco compatto riscrivibile) — Versione riscrivibile di un CD. Su un disco CD-RW è possibile scrivere i dati, quindi cancellarli e sovrascriverli (riscrittura).

**COA** — Acronimo di Certificate of Authenticity (Certificato di autenticità) — Codice alfanumerico di Windows riportato su un'etichetta adesiva apposta sul computer. Questo codice è anche noto come *Product Key* o *Numero di serie del prodotto*.

**codice di servizio espresso** — Codice numerico riportato su un'etichetta adesiva apposta sul computer Dell™. Usare il codice di servizio espresso quando si contatta il supporto tecnico di Dell. Il sistema di codici di servizio espresso potrebbe non essere disponibile in tutti i Paesi.

**collegamento** — Icona che permette di accedere rapidamente a programmi, file, cartelle e unità usati spesso. Quando si posiziona un collegamento nel desktop di Windows e si fa doppio clic sull'icona, è possibile aprirne la cartella o il file corrispondente senza doverli prima trovare. Le icone dei collegamenti non cambiano la posizione dei file. Se si elimina un collegamento, il file originale non ne è influenzato. È inoltre possibile rinominare l'icona di un collegamento.

**combinazione di tasti** — Comando per cui è necessario premere più tasti contemporaneamente.

**connettore DIN** (Deutsche Industrie Norm-Norma dell'industria tedesca) — Connettore rotondo a sei piedini conforme agli standard DIN (Deutsche Industrie Norm-Norma dell'industria tedesca) solitamente usato per collegare i connettori dei cavi di tastiere o mouse PS/2.

**connettore parallelo** — Porta d'I/O usata spesso per collegare una stampante parallela al computer. Nota anche come *porta LTP*.

**connettore seriale** — Porta d'I/O usata spesso per collegare al computer periferiche quale un palmare digitale o una fotocamera digitale.

**controller** — Chip che controlla il trasferimento di dati tra il processore e la memoria oppure tra il processore e le periferiche.

**controller video** — Circuiti su una scheda video o sulla scheda di sistema (nei computer con controller video integrato) che controllano le funzioni video, in combinazione con il monitor, del computer.

**CRIMM** — Acronimo di Continuity Rambus In-line Memory Module (Modulo di memoria Rambus in linea di continuità) — Modulo speciale privo di chip di memoria che viene usato per riempire gli slot RIMM non usati.

**cursore**  — Indicatore su un monitor o uno schermo che indica la posizione in cui verrà effettuata la prossima operazione da tastiera, touchpad o mouse. Spesso è rappresentato come una barra verticale lampeggiante, un carattere di sottolineatura o una piccola freccia.

## D

**DDR2 SDRAM** — Acronimo di SDRAM Double-Data-Rate 2 (SDRAM a doppia velocità di dati 2) — Tipo di SDRAM che usa un prefetch a 4 bit e altre modifiche architetturali per aumentare la velocità della memoria a più di 400 MHz.

**DIMM** — Acronimo di Dual Inline Memory Module (Modulo di memoria con linea doppia di contatti) — Scheda di circuiti con chip di memoria che si collega ad un modulo di memoria sulla scheda di sistema.

**disco avviabile** — Disco che può essere usato per avviare il sistema. È consigliabile avere sempre a disposizione un CD o un disco floppy avviabile in caso il disco rigido risulti danneggiato o il computer sia stato infettato da un virus.

**disco rigido** — Unità che legge e scrive dati su un disco rigido.

**dispositivi di protezione da sovracorrente** — Evitano che picchi di tensione, come quelli che possono verificarsi durante un temporale, arrivino al computer attraverso la presa elettrica. I dispositivi di protezione da sovracorrente non sono efficaci contro i fulmini o gli oscuramenti parziali che si verificano quando la tensione cala oltre il 20 per cento al di sotto del normale livello nominale della tensione di linea c.a.

Le connessioni di rete non possono essere protette dai dispositivi di protezione da sovracorrente. Scollegare sempre il cavo di rete dal connettore di rete durante le tempeste elettriche.

**dissipatore di calore** — Piastra di metallo collocata su alcuni processori che serve a dissipare il calore.

**DMA** — Acronimo di Direct Memory Access (Accesso diretto alla memoria) — Canale che consente il trasferimento di determinati tipi di dati tra la memoria RAM e una periferica, ignorando il processore.

**DMTF** — Acronimo di Distributed Management Task Force — Consorzio di aziende produttrici di hardware e software che sviluppano standard gestionali per ambienti Internet, aziendali, di rete e di desktop distribuiti.

**dominio** — Gruppo di computer, programmi e periferiche in rete che sono amministrati come una sola unità tramite regole e procedure comuni per l'uso da parte di un gruppo specifico di utenti. Un utente effettua l'accesso al dominio per poter accedere alle risorse.

**DRAM** — Acronimo di Dynamic Random-Access Memory (Memoria dinamica ad accesso casuale) — Memoria che consente di archiviare le informazioni in circuiti integrati contenenti condensatori.

**driver** — Software che permette al sistema operativo di controllare una periferica come una stampante. Molte periferiche non funzionano correttamente se nel computer non è installato il driver appropriato.

**driver di periferica** — Vedere *driver*.

**DSL** — Acronimo di Digital Subscriber Line (Linea sottoscrittori digitale) — Tecnologia che fornisce una connessione Internet continua ad alta velocità attraverso una linea telefonica analogica.

**dual-core** — Tecnologia Intel® nella quale esistono due unità computazionali fisiche all'interno di un unico pacchetto del processore, aumentando quindi l'efficienza del computer e la capacità multifunzione.

**durata della batteria** — Periodo di tempo (anni) durante il quale la batteria di un computer portatile può essere scaricata e ricaricata.

**DVD-R** — Acronimo di Digital Versatile Disc Recordable (DVD registrabile) — Versione registrabile di un DVD. I dati possono essere registrati solo una volta su un DVD-R. Una volta registrati, i dati non possono essere cancellati o sovrascritti.

**DVD+RW** — Acronimo di Digital Versatile Disc ReWritable (Disco versatile digitale riscrivibile) — Versione riscrivibile di un DVD. Su un disco DVD+RW è possibile scrivere i dati, quindi cancellarli e sovrascriverli (riscrittura). La tecnologia DVD+RW è diversa dalla tecnologia DVD-RW.

**DVI** — Acronimo di Digital Video Interface (Interfaccia video digitale) — Standard per la trasmissione digitale tra un computer e uno schermo video digitale.

## E

**ECC** — Acronimo di Error Checking and Correction (Controllo e correzione degli errori) — Tipo di memoria che include circuiti speciali adibiti alla verifica dell'accuratezza dei dati sia in entrata che in uscita della memoria.

**ECP** — Acronimo di Extended Capabilities Port (Porta a funzionalità estese) — Modello di connettore parallelo che fornisce una potenziata trasmissione bidirezionale dei dati. Analogamente all'EPP, l'ECP usa l'accesso diretto alla memoria per trasferire i dati, migliorando spesso le prestazioni.

**editor di testo** — Programma usato per creare e modificare file contenenti solo testo; ad esempio il Blocco note di Windows è un editor di testo. Gli editor di testo di solito non forniscono il ritorno a capo automatico né la funzionalità di formattazione (l'opzione per sottolineare, modificare i tipi di carattere e così via).

**EIDE** — Acronimo di Enhanced Integrated Device Electronics (IDE potenziata) — Versione potenziata dell'interfaccia IDE per dischi rigidi e unità CD.

**EMI** — Acronimo di Electromagnetic Interference (Interferenza elettromagnetica) — Interferenza elettrica causata da radiazioni elettromagnetiche.

**ENERGY STAR®** — Requisiti specificati dall'Environmental Protection Agency che riducono il consumo complessivo di elettricità.

**EPP** — Acronimo di Enhanced parallel Port (Porta parallela avanzata) — Modello di connettore parallelo che fornisce la trasmissione bidirezionale dei dati.

**ESD** — Acronimo di Electrostatic Discharge (Scarica elettrostatica) — Scarica rapida di elettricità statica. L'ESD può danneggiare i circuiti integrati che si trovano nel computer e nelle apparecchiature di comunicazione.

**ExpressCard** — Scheda di I/O rimovibile conforme allo standard PCMCIA. I modem e le schede di rete sono tipi comuni di ExpressCard. Le ExpressCard supportano gli standard PCI Express e USB 2.0.

## F

**Fahrenheit** — Scala di misura della temperatura in cui 32° è il punto di congelamento e 212° il punto di ebollizione dell'acqua.

**FBD** — Acronimo di Fully-Buffered DIMM (DIMM con buffering completo) — DIMM con chip DRAM DDR2 e un Advanced Memory Buffer (AMB, Buffer di memoria avanzato) che velocizza la comunicazione tra i chip SDRAM DDR2 ed il sistema.

**FCC** — Acronimo di Federal Communications Commission — Ente statunitense responsabile dell'applicazione di normative sulle comunicazioni che stabiliscono il livello massimo consentito di radiazioni emesse da computer e altre apparecchiature elettroniche.

**file Leggimi** — File di testo incluso nel pacchetto software o nel prodotto hardware. Di solito, i file Leggimi forniscono informazioni sull'installazione e descrivono nuovi miglioramenti dei prodotti o correzioni che non sono state ancora documentate.

**formattazione** — Processo che prepara un'unità o un disco per l'archiviazione di file. Quando un'unità o un disco sono formattati, le informazioni esistenti su questi sono perse.

**frequenza di aggiornamento** — Frequenza di ricarica delle linee orizzontali dello schermo (a volte anche indicata come *frequenza verticale*) misurata in Hz. Lo sfarfallio del video visibile all'occhio umano diminuisce con l'aumentare della frequenza di aggiornamento.

**FSB** — Acronimo di Front Side Bus (Bus anteriore) — Percorso dei dati e interfaccia fisica tra processore e RAM.

**FTP** — Acronimo di File Transfer Protocol (Protocollo di trasferimento file) — Protocollo Internet standard usato per lo scambio di file tra computer connessi a Internet.

## G

**G** — Abbreviazione di gravità — Unità di misura di peso e forza.

**GB** — Abbreviazione di gigabyte — Unità di misura di archiviazione dei dati equivalente a 1024 MB (1.073.741.824 byte). Quando si riferisce alla memoria del disco rigido, tale valore è spesso arrotondato a 1.000.000.000 di byte.

**GHz** — Abbreviazione di GHz— Unità di misura della frequenza equivalente a mille milioni di Hz o a mille MHz. La velocità dei processori, dei bus e delle interfacce dei computer viene spesso misurata in GHz.

**GUI** — Acronimo di Graphical User Interface (Interfaccia utente grafica) — Software che interagisce con l'utente attraverso menu, finestre e icone. La maggior parte dei programmi eseguiti sui sistemi operativi Windows è costituita da GUI.

## H

**HTTP** — Acronimo di File Transfer Protocol (Protocollo di trasferimento di ipertesto — Protocollo Internet standard usato per lo scambio di file tra computer connessi a Internet.

**Hyper-Threading** — Hyper-Threading è una tecnologia Intel in grado di migliorare le prestazioni complessive del computer consentendo ad un singolo microprocessore fisico di operare come due processori logici, in grado di eseguire determinate attività simultaneamente.

**Hz** — Abbreviazione di hertz — Unità di misura della frequenza, equivalente a 1 ciclo al secondo. Computer e dispositivi elettronici sono spesso misurati in kilohertz (kHz), megahertz (MHz), gigahertz (GHz) o terahertz (THz).

## I

**IC** — Acronimo di Integrated Circuit (Circuito integrato) — Wafer di semiconduttori, o chip, su cui vengono montati migliaia o milioni di minuscoli componenti elettronici per l'uso in computer e apparecchiature audio e video.

**IDE** — Acronimo di Integrated Device Electronics (Disco con elettronica di controllo integrata) — Interfaccia per le periferiche di archiviazione di massa in cui il controller è integrato nell'unità CD o nel disco rigido.

**IEEE 1394** — Institute of Electrical and Electronics Engineers, Inc. — Bus seriale dalle prestazioni elevate che consente di collegare al computer periferiche conformi a IEEE 1394 quali fotocamere digitali e riproduttori di DVD.

**indirizzo di I/O** — Indirizzo nella memoria RAM associato a una specifica periferica, ad esempio al connettore seriale o parallelo oppure a uno slot di espansione, che consente al processore di comunicare con quella periferica.

**indirizzo di memoria** — Posizione specifica all'interno di una RAM in cui i dati vengono archiviati temporaneamente.

**installazione del sistema** — Utilità con funzione di interfaccia tra l'hardware e il sistema operativo del computer. L'installazione del sistema consente di configurare le opzioni selezionabili dall'utente nel BIOS, quali la data e l'ora o la password del sistema. La modifica di queste impostazioni è consigliabile solo agli utenti che ne comprendono gli effetti sul computer.

**integrato** — Di solito si riferisce a quei componenti che sono collocati fisicamente sulla scheda di sistema del computer. Sinonimo di *incorporato*.

**I/O** — Abbreviazione di input/output (ingresso/uscita) — Il termine si riferisce a un'operazione o una periferica che immette ed estrae dati dal computer. Le tastiere e le stampanti sono periferiche di I/O.

**IrDA** — Acronimo di Infrared Data Association — Organizzazione preposta alla creazione di standard internazionali per la comunicazione a infrarossi.

**IRQ** — Acronimo di Interrupt Request (Livello di interrupt) — Canale elettronico assegnato a una specifica periferica affinché possa comunicare con il processore. A ciascun collegamento di periferica deve essere assegnato un IRQ. Anche se è possibile assegnare lo stesso IRQ a due periferiche, non ne è consentito il funzionamento simultaneo.

**ISP** — Acronimo di Internet Service Provider (Provider di servizi Internet) — Società che consente all'utente di collegarsi al proprio server host per accedere direttamente a Internet, inviare e ricevere posta elettronica e accedere a siti Web. Di norma, l'ISP fornisce, a pagamento, un pacchetto software, un nome utente e i numeri di telefono necessari per effettuare il collegamento al server.

## K

**Kb** — Abbreviazione di kilobit — Unità di misura dei dati equivalente a 1024 bit che consente di misurare la capacità di memoria dei circuiti integrati.

**KB** — Abbreviazione di kilobyte — Unità di misura dei dati equivalente a 1024 byte ma spesso è considerata uguale a 1000 byte.

**kHz** — Abbreviazione di kilohertz — Unità di misura della frequenza equivalente a 1000 Hz.

## L

**LAN** — Acronimo di Local Area Network (Rete locale) — Rete di computer estesa su una piccola area. Una LAN è di solito confinata ad un edificio o a pochi edifici vicini. È possibile collegare due LAN tra loro, qualunque sia la distanza, tramite linee telefoniche e sistemi ad onde radio in modo da formare una Wide Area Network (WAN, Rete geografica).

**LCD** — Acronimo di Liquid Crystal Display (Schermo a cristalli liquidi) — Tecnologia usata dagli schermi dei computer portatili e a pannello piatto.

**LED** — Acronimo di Light Emitting Diode (Diodo ad emissione luminosa) — Componente elettronico che emette luce per indicare lo stato del computer.

**lettore di impronte digitali** — Sensore a striscia che utilizza l'impronta digitale unica per autenticare l'identità dell'utente per contribuire alla protezione del computer.

**LPT** — Acronimo di Line Print Terminal (Terminale per stampante di riga) — Assegnazione di una connessione parallela a una stampante o a un'altra periferica parallela.

## M

**mappatura della memoria** — Processo in base al quale all'avvio il computer assegna indirizzi di memoria a posizioni fisiche, affinché le periferiche e il software possano identificare le informazioni a cui il processore ha accesso.

**Mb** — Abbreviazione di megabit — Misura della capacità di un chip di memoria che equivale a 1024 Kb.

**Mbps** — Acronimo di Megabits per second (Megabit per secondo) — Un milione di bit per secondo. Questa misura è di solito utilizzata per velocità di trasmissione per reti e modem.

**MB** — Abbreviazione di megabyte — Unità di misura di archiviazione dei dati equivalente a 1.048.576 byte. 1 MB corrisponde a 1024 kB. Quando si riferisce alla memoria del disco rigido, tale valore è spesso arrotondato a 1.000.000 di byte.

**MB/sec** — Abbreviazione di megabyte per secondo — Un milione di byte per secondo. Tale misura in genere viene usata per indicare la velocità di trasferimento dati.

**memoria** — Area di archiviazione temporanea dei dati all'interno del computer. Poiché l'archiviazione dei dati in memoria non è permanente, si consiglia di salvare con frequenza i file durante il lavoro e di salvarli sempre prima di arrestare il sistema. Il computer è in grado di contenere diverse forme di memoria, ad esempio RAM, ROM e memoria video. Frequentemente, la parola memoria è utilizzata come sinonimo di RAM.

**memoria video** — Memoria contenente chip dedicati alle funzioni video. La memoria video è di solito più veloce della memoria di sistema. La quantità di memoria video installata influenza decisamente il numero di colori che un programma è in grado di visualizzare.

**MHz** — Abbreviazione di MHz — Unità di misura della frequenza, equivalente a 1 milione di cicli al secondo. La velocità dei processori, dei bus e delle interfacce dei computer viene tipicamente misurata in MHz.

**Mini PCI** — Standard per le periferiche integrate con un'enfasi sulle comunicazioni come modem e NIC. Una scheda Mini PCI è una piccola scheda esterna funzionalmente equivalente a una scheda d'espansione PCI standard.

**modalità a schermo doppio** — Impostazione di visualizzazione che consente di usare un monitor secondario come estensione dello schermo. Nota anche come *modalità video estesa*.

**modalità di sospensione** — Modalità di gestione del risparmio di energia che salva tutti i dati in memoria in un'area riservata del disco rigido e quindi spegne il computer. Quando si riavvia il sistema, le informazioni di memoria salvate nel disco rigido sono automaticamente ripristinate.

**modalità grafica** — Modalità video che può essere definita in termini di  $x$  pixel orizzontali per  $y$  pixel verticali per  $z$  colori. Le modalità grafiche possono visualizzare una varietà illimitata di forme e di tipi di caratteri.

**modalità standby** — Modalità di gestione del risparmio di energia che arresta tutte le operazioni del computer non necessarie allo scopo di risparmiare energia.

**modalità video** — Modalità che descrive la visualizzazione di testi e grafici in un monitor. Il software basato sulla grafica, ad esempio i sistemi operativi Windows, viene visualizzato in modalità video che possono essere definite in termini di  $x$  pixel orizzontali per  $y$  pixel verticali per  $z$  colori. Il software basato su caratteri, quali gli editor di testo, viene visualizzato in modalità video che possono essere definite in termini di  $x$  colonne per  $y$  righe di caratteri.

**modalità video estesa** — Impostazione di visualizzazione che consente di usare un monitor secondario come estensione dello schermo. Nota anche come *modalità a schermo doppio*.

**modem** — Dispositivo che consente al computer di comunicare con altri computer tramite linee telefoniche analogiche. Esistono tre tipi di modem: esterno, a scheda PC e interno. Di solito si utilizza il modem per la connessione ad Internet e lo scambio di posta elettronica.

**modulo da viaggio** — Dispositivo in plastica da inserire nell'alloggiamento per moduli di un computer portatile per ridurre il peso del computer.

**modulo di memoria** — Piccola scheda di circuiti contenente i chip di memoria, collegata alla scheda di sistema.

**MP** — Abbreviazione di megapixel — Unità di misura della risoluzione delle immagini utilizzata per fotocamere digitali.

**ms** — Abbreviazione di millisecondo — Unità di misura del tempo, equivalente a un millesimo di secondo. I tempi di accesso delle periferiche di archiviazione sono spesso misurati in ms.

## N

**NIC** — Vedere *scheda di rete*.

**ns** — Abbreviazione di nanosecondo — Unità di misura del tempo, equivalente a un milionesimo di secondo.

**Numero di servizio** — Etichetta con codice a barre posta sul computer che consente di identificare il computer quando l'utente accede al supporto tecnico di Dell all'indirizzo [support.Dell.com](http://support.Dell.com) o contatta il supporto tecnico o il servizio clienti di Dell.

**NVRAM** — Acronimo di NonVolatile Random Access Memory (Memoria non volatile ad accesso casuale) — Tipo di memoria che archivia i dati quando si spegne il computer o in caso di interruzione dell'alimentazione esterna. La memoria NVRAM viene usata per conservare le informazioni di configurazione del computer quali data, ora e altre opzioni dell'installazione del sistema che possono essere impostate dall'utente.

## P

**Pannello di controllo** — Utilità di Windows che consente di modificare le impostazioni del sistema operativo e dell'hardware, quali le impostazioni dello schermo.

**partizione** — Area fisica di archiviazione nel disco rigido assegnata a una o più aree di archiviazione logica dette unità logiche. Ciascuna partizione può contenere più unità logiche.

**PCI** — Acronimo di Peripheral Component Interconnect (Interconnessione di componenti periferici) — PCI è un bus locale che supporta percorsi dei dati a 32 e a 64 bit e fornisce un percorso dei dati ad alta velocità per lo scambio di informazioni tra il processore e periferiche quali video, unità e reti.

**PCI Express** — Modifica all'interfaccia PCI che aumenta la velocità di trasferimento dati tra il processore e le periferiche ad esso collegate. PCI Express è in grado di trasferire dati a velocità da 250 MB/sec a 4 GB/sec. Se il chipset PCI Express e la periferica sono in grado di operare a velocità diverse, operano a quella minore.

**PCMCIA** — Acronimo di Personal Computer Memory Card International Association — Organizzazione che definisce gli standard per le schede PC.

**periferica** — Hardware, quale un'unità disco, una stampante o una tastiera, installato nel computer o collegato ad esso.

**periferica di alloggiamento** — Vedere *APR*.

**PIO** — Acronimo di Programmed Input/Output (I/O programmato) — Metodo per il trasferimento di dati tra due periferiche che usa il processore come parte del percorso dei dati.

**pixel** — Singolo punto dello schermo. I pixel sono disposti in righe e colonne per creare un'immagine. Una risoluzione video, ad esempio 800 x 600, è espressa come il numero di pixel in orizzontale per il numero di pixel in verticale.

**Plug and Play** — Capacità del computer di configurare automaticamente le periferiche. Ciò garantisce installazione e configurazione automatiche e compatibilità con l'hardware esistente se il BIOS, il sistema operativo e tutte le periferiche sono compatibili con Plug and Play.

**POST** — Acronimo di Power-On Self-Test (Auto-test all'accensione) — Programmi di diagnostica caricati automaticamente dal BIOS che eseguono verifiche di base sui principali componenti del computer, quali memoria, dischi rigidi e video. Se durante l'esecuzione del POST non viene rilevato alcun problema, il computer continua l'avvio.

**processore** — Chip del computer che interpreta ed esegue le istruzioni di un programma. Il processore è anche detto CPU (Unità centrale di elaborazione).

**programma di installazione** — Programma che serve a installare e configurare hardware e software. I programmi *setup.exe* o *install.exe* vengono forniti con la maggior parte dei pacchetti software per Windows. Il *programma di installazione* è diverso dall'*Installazione del sistema*.

**protetto da scrittura** — Detto di file o supporti che non possono essere modificati. Utilizzare la protezione da scrittura per evitare la modifica o la distruzione accidentale di dati. Per proteggere da scrittura un disco floppy da 3,5 pollici, farne scorrere la linguetta di protezione da scrittura alla posizione aperta.

**PS/2** — Acronimo di Personal System/2 — Tipo di connettore per il collegamento di una tastiera, di un mouse o di un tastierino numerico compatibile con PS/2.

**PXE** — Acronimo di Pre-boot eXecution Environment (Ambiente di esecuzione preavvio) — Standard WfM (Wired for Management) che consente di configurare e avviare in modalità remota computer in rete che non dispongono di un sistema operativo.

## R

**RAID** — Acronimo di Redundant Array of Independent Disks (Matrice ridondante di dischi indipendenti) — Metodo per la ridondanza dei dati. Alcune comuni realizzazioni di RAID sono RAID 0, RAID 1, RAID 5, RAID 10 e RAID 50.

**RAM** — Acronimo di Random-Access Memory (Memoria ad accesso casuale) — Area di archiviazione temporanea principale per i dati e le istruzioni dei programmi. Le informazioni archiviate nella RAM vengono cancellate quando si arresta il sistema.

**RFI** — Acronimo di Radio Frequency Interference (Interferenza di radiofrequenza) — Interferenza che viene generata a frequenze radio specifiche comprese nell'intervallo tra 10 kHz e 100.000 MHz. Le frequenze radio si collocano all'estremità inferiore dello spettro di frequenza elettromagnetica e sono maggiormente suscettibili ad interferenze rispetto alle radiazioni caratterizzate da una frequenza superiore, quali raggi infrarossi e luce.

**risoluzione** — Nitidezza e chiarezza di un'immagine riprodotta da una stampante o visualizzata su un monitor. L'immagine è tanto più nitida quanto maggiore è la risoluzione.

**risoluzione video** — Vedere *risoluzione*.

**ROM** — Acronimo di Read-Only Memory (Memoria di sola lettura) — Tipo di memoria che consente di archiviare dati e programmi che non è possibile eliminare o scrivere. A differenza della memoria RAM, la memoria ROM conserva i dati anche quando si arresta il sistema. Alcuni programmi essenziali per il funzionamento del computer risiedono nella ROM.

**RPM** — Acronimo di Revolutions Per Minute (giri al minuto) — È il numero di rotazioni al minuto. La velocità del disco rigido viene spesso misurata in rpm (giri al minuto).



**RTC** — Acronimo di Real Time Clock (Orologio in tempo reale) — Orologio alimentato a pila sulla scheda di sistema che mantiene la data e l'ora quando si arresta il sistema.

**RTCST** — Acronimo di Real Time Clock Reset (Reimpostazione dell'orologio in tempo reale) — Ponticello sulla scheda di sistema di alcuni computer che è spesso possibile usare per la risoluzione di problemi.

## S

**SAS** — Acronimo di Serial Attached SCSI (SCSI su connessione seriale) — Versione più veloce e seriale dell'interfaccia SCSI (in confronto all'architettura parallela SCSI originale).

**SATA** — Acronimo di Serial ATA (ATA seriale) — Versione più veloce e seriale dell'interfaccia ATA (IDE).

**ScanDisk** — Utilità Microsoft che controlla eventuali errori in file, cartelle e superficie del disco rigido. Questa utilità viene spesso eseguita al riavvio del sistema dopo che ha smesso di rispondere.

**scheda di espansione** — Scheda di circuiti che si installa in uno slot di espansione sulla scheda di sistema di alcuni computer, espandendone le funzionalità. Alcuni esempi sono schede video, modem e audio.

**scheda di rete** — Chip che fornisce funzionalità di rete. Un computer può essere dotato di una scheda di rete integrata sulla scheda di sistema oppure può contenere una scheda PC con un adattatore su di essa. Ad una scheda di rete si fa anche riferimento come ad un **NIC** (Network Interface Controller, Controller di interfaccia di rete).

**scheda di sistema** — Scheda di circuiti principale nel computer. È anche nota come *scheda madre*.

**scheda miniaturizzata** — Una piccola scheda progettata per periferiche integrate, come NIC di comunicazione. La scheda miniaturizzata è funzionalmente equivalente a una scheda di espansione PCI standard.

**scheda PC** — Scheda di I/O rimovibile conforme allo standard PCMCIA. I modem e le schede di rete sono tipi comuni di schede PC.

**scheda PC estesa** — Scheda PC che, una volta installata, fuoriesce dal bordo dello slot per schede PC.

**scheda smart** — Scheda integrata con processore e chip di memoria. Le smart card consentono di autenticare un utente sui computer dotati di supporto per le smart card.

**SCSI** — Acronimo di Small Computer System Interface (Interfaccia di sistema di computer di piccole dimensioni) — Interfaccia a alta velocità utilizzata per collegare periferiche ad un computer, quali dischi rigidi, unità CD, stampanti e scanner. La SCSI può collegare molte periferiche utilizzando un unico controller. Si accede a ogni periferica mediante un numero di identificazione individuale sul bus del controller SCSI.

**SDRAM** — Acronimo di Synchronous Dynamic Random Access Memory (Memoria dinamica ad accesso casuale sincrona) — Tipo di DRAM sincronizzata con la velocità del clock ottimale del processore.

**SDRAM DDR** — Acronimo di SDRAM Double-Data-Rate (SDRAM a doppia velocità di dati) — Tipo di SDRAM che raddoppia il ciclo dei burst di dati, migliorando le prestazioni del sistema.

**sensore a infrarossi** — Porta che consente di trasferire dati tra il computer e periferiche compatibili a infrarossi senza dover usare una connessione via cavo.

**sequenza di avvio** — Specifica l'ordine delle periferiche da cui il sistema prova ad avviarsi.

**sfondo** — Il motivo o l'immagine di sfondo del desktop di Windows. Per modificare lo sfondo, usare il Pannello di controllo di Windows. È anche possibile digitalizzare l'immagine preferita e renderla uno sfondo.

**SIM** — Acronimo di Subscriber Identity Module (Modulo identificativo abbonato) — Scheda SIM contenente un microchip che crittografa le trasmissioni vocali e di dati. Le schede SIM possono essere utilizzate nei telefoni o nei computer portatili.

**slot di espansione** — Connettore sulla scheda di sistema di alcuni computer dove si inserisce una scheda di espansione, collegandola al bus di sistema.

**software antivirus** — Programma realizzato per individuare, mettere in quarantena e/o eliminare virus dal computer.

**sola lettura** — Attributo associato a dati e file che l'utente può visualizzare ma non modificare o eliminare. Un file può avere uno stato di sola lettura se:

- Risiede in un CD, un DVD o un disco floppy fisicamente protetto da scrittura.
- Si trova in rete in una directory sulla quale l'amministratore di sistema ha assegnato diritti solo a specifici utenti.

**S/PDIF** — Acronimo di Sony/Philips Digital Interface (Interfaccia digitale Sony/Philips) — Formato di file di trasferimento audio che consente di trasferire audio da un file all'altro senza convertirlo in e da un formato analogico, che potrebbe peggiorarne la qualità.

**Strike Zone™** — Area rinforzata della base della piattaforma che protegge il disco rigido fungendo da ammortizzatore quando un computer sperimenta urti risonanti o viene lasciato cadere (acceso o spento).

**striping su dischi** — Tecnica di distribuzione dei dati su diverse unità disco. Lo striping su dischi consente di velocizzare le operazioni che recuperano lo spazio di archiviazione su disco. Se viene usato lo striping su dischi, in genere, è possibile scegliere la dimensione dell'unità di dati o la larghezza degli stripe.

**SVGA** — Acronimo di Super-Video Graphics Array (Matrice grafica video potenziata) — Standard video per le schede e i controller video. Le risoluzioni SVGA tipiche sono 800 x 600 e 1024 x 768.

Il numero di colori e la risoluzione che un programma visualizza dipendono dalle capacità del monitor, dal controller video e dai relativi driver, nonché dalla quantità di memoria video installata nel computer.

**SXGA** — Acronimo di Super-eXtended Graphics Array (Matrice grafica super estesa) — Standard video per schede e controller video che supporta risoluzioni fino a 1280 x 1024.

**SXGA+** — Acronimo di Super-eXtended Graphics Array+ (Matrice grafica super estesa +) — Standard video per schede e controller video che supporta risoluzioni fino a 1400 x 1050.

## T

**TAPI** — Acronimo di Telephony Application Programming Interface (Interfaccia di programmazione per le applicazioni di telefonia) — Questa interfaccia consente ai programmi Windows di funzionare con un'ampia varietà di periferiche di telefonia, incluse quelle per voce, dati, fax e video.

**TPM** — Acronimo di Trusted Platform Module (Modulo di piattaforma fidata) — Funzionalità di protezione basata su hardware che, quando combinata con il software di protezione, potenzia la protezione della rete e del computer attivando funzionalità quali la protezione di file e posta elettronica.

## U

**UMA** — Acronimo di Unified Memory Allocation (Allocazione di memoria unificata) — Memoria di sistema assegnata dinamicamente al video.

**unità CD-RW** — Unità che consente di leggere i normali CD e di scrivere su dischi CD-RW (CD riscrivibili) e CD-R (CD registrabili). È possibile scrivere su dischi CD-RW più volte, ma è possibile scrivere su dischi CD-R una sola volta.

**unità CD-RW/DVD** — Unità, a volte detta unità combinata, che consente di leggere i normali CD e DVD e di scrivere su dischi CD-RW (CD riscrivibili) e CD-R (CD registrabili). È possibile scrivere su dischi CD-RW più volte, ma è possibile scrivere su dischi CD-R una sola volta.

**unità DVD+RW** — Unità che consente di leggere i supporti DVD e la maggior parte dei CD e di scrivere su dischi DVD+RW (DVD riscrivibili).

**unità ottica** — Unità che usa la tecnologia ottica per leggere o scrivere dati su CD, DVD, o DVD+RW. Può essere costituita, ad esempio, da unità CD, unità DVD, unità CD-RW e unità combinate CD-RW/DVD.

**unità Zip** — Unità disco floppy ad alta capacità, sviluppata da Iomega Corporation, che usa dischi rimovibili da 3,5 pollici detti dischi Zip. I dischi Zip hanno dimensioni appena superiori a quelle dei normali dischi floppy, sono spessi circa il doppio e hanno una capacità di archiviazione di dati di 100 MB.

**UPS** — Acronimo di Uninterruptible Power Supply (Gruppo di continuità) — Fonte di alimentazione di riserva che entra in funzione in caso di interruzione di corrente o quando la tensione raggiunge valori eccessivamente bassi. L'UPS garantisce il funzionamento del computer anche in assenza di corrente per un periodo di tempo limitato. I sistemi UPS di solito offrono la soppressione della sovracorrente e possono anche offrire la regolazione della tensione. I piccoli sistemi UPS forniscono alimentazione a batteria per alcuni minuti, al fine di consentire l'arresto del sistema.

**USB** — Acronimo di Universal Serial Bus (Bus seriale universale) — Interfaccia hardware per periferiche a bassa velocità come tastiere, mouse, joystick, scanner, altoparlanti, stampanti, periferiche a banda larga (DSL e modem via cavo), periferiche di acquisizione immagini o periferiche di archiviazione. Tali periferiche vengono inserite direttamente in un connettore a 4 piedini sul computer oppure in un hub a più porte collegato al computer. È possibile collegare e scollegare le periferiche USB mentre il computer è acceso, inoltre è possibile collegarle tra loro a margherita.

**Uscita TV S-Video** — Connettore che consente di collegare una periferica audio digitale o un televisore al computer.

**UTP** — Acronimo di Unshielded Twisted Pair (Doppino ritorto non schermato) — Tipo di cavo usato nella maggior parte delle reti telefoniche e in alcune reti di computer. Per la protezione contro le interferenze elettromagnetiche, invece di impiegare una guaina di metallo intorno a ogni coppia di fili, vengono attorcigliate coppie di fili non schermati.

**UXGA** — Acronimo di Ultra eXtended Graphics Array (Matrice grafica ultra estesa) — Standard video per schede e controller video che supporta risoluzioni fino a 1600 x 1200.

## V

**V** — Abbreviazione di volt — Unità di misura del potenziale elettrico o della forza elettromotrice. Un V viene rilevato in una resistenza di 1 ohm quando tale resistenza è attraversata da una corrente di 1 ampere.

**velocità del clock** — Velocità in MHz che indica la velocità di funzionamento dei componenti del computer collegati al bus di sistema.

**velocità di bus** — Velocità in MHz che indica quanto velocemente un bus è in grado di trasferire informazioni.

**virus** — Programma sviluppato per creare problemi o distruggere i dati archiviati nel computer. La diffusione di virus tra computer avviene tramite un disco infettato, software scaricato da Internet o allegati di posta elettronica. Quando un programma infettato viene avviato, viene avviato anche il virus in esso contenuto.

Un tipo comune di virus è un virus di avvio, che è archiviato nei settori di avvio di un disco floppy. Se il disco floppy viene lasciato nell'unità quando il computer è spento e quindi acceso, il computer è infettato quando legge i settori di avvio del disco floppy aspettandosi di trovare il sistema operativo. Se il computer è infetto, tale virus si riprodurrà e si diffonderà a tutti i dischi floppy che verranno letti o scritti usando il computer infetto, finché non si procede all'eliminazione.

## W

**W** — Abbreviazione di watt — Unità di misura della potenza elettrica. Un W è 1 ampere di corrente che fluisce ad 1 volt.

**Wh** — Abbreviazione di wattora — Unità di misura comunemente usata per indicare la capacità approssimativa di una batteria. Una batteria da 66 Wh, ad esempio, può fornire 66 W di corrente per 1 ora oppure 33 W per 2 ore.

**WLAN** — Acronimo di Wireless Local Area Network (Rete locale senza fili). Una serie di computer interconnessi che comunicano tra di loro tramite onde radio utilizzando punti di accesso o router senza fili per fornire accesso ad Internet.

**WWAN** — Acronimo di Wireless Wide Area Network (Rete geografica senza fili). Una rete dati senza fili ad alta velocità che utilizza la tecnologia cellulare e copre un'area geografica molto più vasta di una WLAN.

**WXGA** — Acronimo di Wide-Aspect eXtended Graphics Array (Matrice grafica panoramica estesa) — Standard video per schede e controller video che supporta risoluzioni fino a 1280 x 800.

## X

**XGA** — Acronimo di Xtended Graphics Array (Matrice grafica estesa) — Standard per schede e controller video che supporta risoluzioni fino a 1024 x 768.

## Z

**ZIF** — Acronimo di Zero Insertion Force (Forza di inserzione zero) — Tipo di presa o connettore che consente di installare o rimuovere un chip del computer senza dover forzare in alcun modo il chip o il connettore.

**Zip** — Formato comune di compressione dei dati. I file compressi usando tale formato sono detti file Zip e di solito hanno l'estensione di file `.zip`. Un tipo particolare di file compresso è il file autoestraente, che presenta l'estensione di file `.exe`. Il file autoestraente viene automaticamente decompresso facendo doppio clic su di esso.