

# INSPIRON™

安裝指南

**DELL™**  
YOURS IS HERE



# INSPIRON™

## 安裝指南

管制型號：DCSLF

## 註、警示及警告

 **註：**「註」表示協助您能有效使用電腦的重要資訊。

 **警示：**「警示」是表示可能的硬體損壞或資料遺失，並告訴您如何避免這些問題。

 **警告：**「警告」表示可能的財產損失、人身傷害或死亡。

---

本文件的資訊如有更改，恕不另行通知。

© 2010 Dell Inc. 版權所有，翻印必究。

未經 Dell Inc. 的書面許可，不得以任何形式進行複製。

本文件中使用的商標：*Dell*、*DELL* 標誌、*YOURS IS HERE*、*Inspiron*、*Solution Station* 以及 *DellConnect* 為 Dell Inc. 的商標；*Intel* 及 *Pentium* 為 Intel Corporation 的註冊商標，而 *Core* 則是其在美國及其他國家的商標；*Microsoft*、*Windows*、*Windows Vista* 及 *Windows Vista 開始按鈕* 標誌為 Microsoft Corporation 在美國及/或其他國家的商標或註冊商標；*Blu-ray Disc* 為藍光光碟協會的商標；*Bluetooth* 為 Bluetooth SIG, Inc. 擁有的註冊商標，並由 Dell 授權使用。

本文件中使用的其它商標與商品名稱是指擁有這些標誌及名稱的公司或其產品。Dell Inc. 對於不屬於其本身的商標與名稱將不擁有任何專有權益。

# 目錄

<b>設定您的 Inspiron 桌上型電腦</b> .....	<b>5</b>	Dell Dock .....	25
在設定您的電腦前 .....	5	Dell DataSafe 線上備份 .....	26
展開後穩定腳墊 .....	6	<b>解決問題</b> .....	<b>27</b>
連接鍵盤及滑鼠 .....	7	嗶聲代碼 .....	27
連接顯示器 .....	8	網路問題 .....	28
連接網路纜線（可選） .....	10	電源問題 .....	29
連接電源線 .....	11	記憶體問題 .....	31
按下電源按鈕 .....	12	鎖定與軟體問題 .....	32
安裝 Microsoft Windows .....	13	<b>使用支援工具</b> .....	<b>34</b>
建立系統復原媒體（建議） .....	14	Dell 支援中心 .....	34
連線到網際網路（可選） .....	15	My Dell Downloads .....	35
<b>使用您的 Inspiron 桌上型電腦</b> .....	<b>18</b>	系統訊息 .....	35
前視圖功能 .....	18	硬體疑難排解 .....	37
後視圖功能 .....	20	Dell Diagnostics（Dell 診斷程式） .....	38
背面板連接器 .....	22	<b>還原您的作業系統</b> .....	<b>42</b>
軟體功能 .....	24		

## 目錄

系統還原 .....	43	NOM 或 Official Mexican Standard (墨西哥官方標準) 資訊 (僅適用於墨西哥) .....	63
Dell DataSafe Local Backup .....	44	<b>索引</b> .....	<b>64</b>
系統復原媒體 .....	46		
Dell Factory Image Restore .....	47		
<b>獲得說明</b> .....	<b>49</b>		
技術支援和客戶服務 .....	50		
DellConnect .....	50		
線上服務 .....	51		
自動化訂購狀態查詢服務 .....	52		
產品資訊 .....	52		
退還在保固內要維修或退款的物品 .....	53		
在聯絡之前 .....	54		
與 Dell 聯絡 .....	55		
<b>搜尋更多資訊與資源</b> .....	<b>56</b>		
<b>基本規格</b> .....	<b>58</b>		
附錄 Macrovision 產品通告 .....	62		

# 設定您的 Inspiron 桌上型電腦

本節說明設定 Inspiron™ 桌上型電腦的相關資訊。

 **警告：**在您開始執行本章節的任何程序之前，請遵循您電腦所附的安全資訊。關於其他最佳安全實作的資訊，請參閱法規遵循 (Regulatory Compliance) 首頁於 [www.dell.com/regulatory\\_compliance](http://www.dell.com/regulatory_compliance)。

## 在設定您的電腦前

請將電腦放在能輕易存取電源、適當通風，並具有平坦表面的地方。

若您限制電腦周圍空氣流通，可能造成過熱。為防止過熱，務必為電腦後方保留至少 10.2 公分 (4 吋) 的空間，並為所有側邊以及為其它各邊預留至少 5.1 公分 (2 吋) 的空間。已開機的電腦不得放置在密閉的空間中，例如櫥櫃或抽屜。

## 展開後穩定腳墊

直立放置電腦時，請謹慎抬起電腦背後，然後將穩定腳墊向外轉出。展開的腳墊可確保系統具有最大的穩定性。

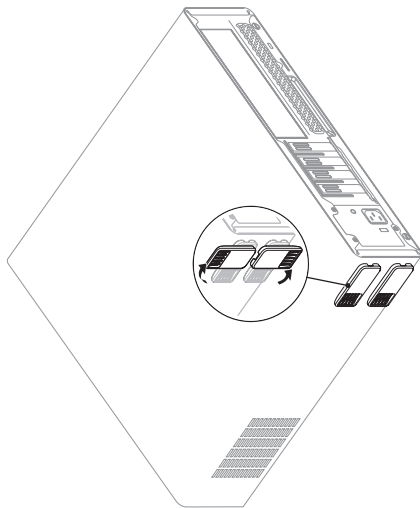



## 連接鍵盤及滑鼠

將 USB 鍵盤與滑鼠接至電腦背板上的 USB 連接器。

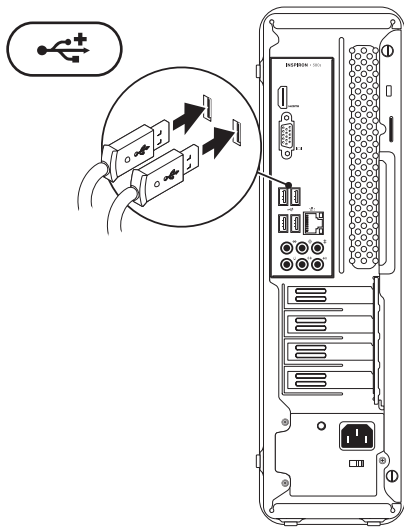

## 連接顯示器









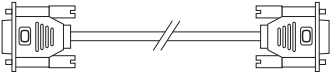
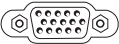

您的電腦內建 VGA 與 HDMI 視訊連接器。

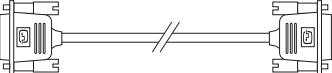
 **註：**若您有購買獨立顯示卡，則可使用 DVI 連接器。

您可在 [www.dell.com](http://www.dell.com) 購買 HDMI 轉 DVI 轉接頭及其他 HDMI 或 DVI 線。

請依據電腦與顯示器上可用的連接器使用合適的纜線。請參考下表識別電腦與顯示器上可用的連接器。

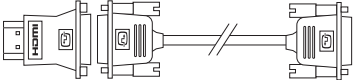
 **註：**連接單台顯示器時，請僅將顯示器接至電腦上的單一連接器。

連接類型	電腦	纜線	顯示器
VGA 至 VGA (VGA 線)			
DVI 至 DVI (DVI 線)			
HDMI 至 HDMI (HDMI 線)			
HDMI 至 DVI (HDMI 轉 DVI 轉接頭 + DVI 線)			

## 連接網路纜線（可選）

不需要網路連接也可完成您的電腦設定，但若您已有現有網路或使用纜線連接的網際網路連接（例如寬頻裝置或乙太網路插孔）時，您現在可以連接。

**註：**請僅使用乙太網路纜線連接網路連接器（RJ45 連接器）。僅可將電話線接至數據機連接器（RJ11 連接器）且不可接至網路連接器（RJ45 連接器）。

若要將電腦連接至網路或寬頻裝置，請將網路纜線的一端接至網路連接埠或寬頻裝置。請將網路纜線的另一端接至電腦背板上的網路連接器（RJ45 連接器）。卡嗒一聲表示網路纜線已經穩固連接。

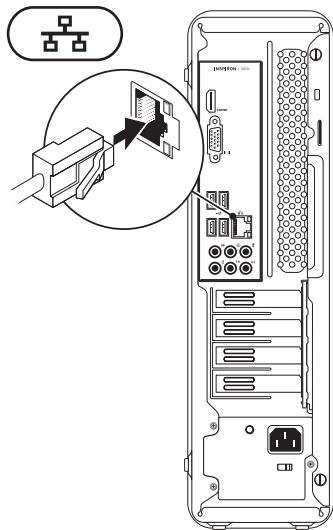

## 連接電源線

△ 警示：為避免損壞您的電腦，請確定電壓選擇開關已設為最符合您所在地可用之交流電電源的電壓。

請參閱第 20 頁上的「背視圖功能」找出電壓選擇開關。

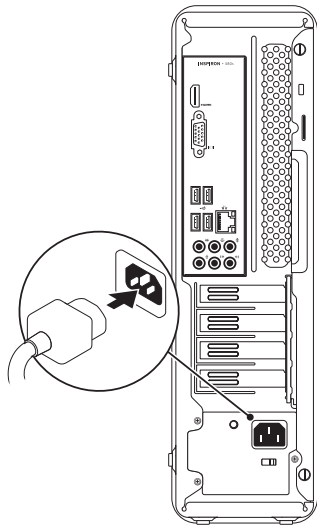

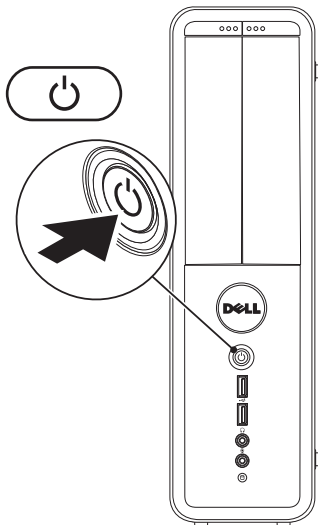

## 按下電源按鈕



## 安裝 Microsoft Windows

您的 Dell 電腦已預先裝載 Microsoft® Windows® 作業系統。請依照以下螢幕上的指示在第一次使用時設定 Windows。這些為必需執行的步驟，且可能需要花一些時間才能完成。Windows 設定畫面將導引您完成數項步驟，包括接受授權合約、設定喜好設定及設定網路連線。

 **警示：**請勿中斷作業系統的設定步驟。如果您這樣做，可能會使您的電腦無法使用，因此您將需要重新安裝作業系統。

 **註：**為達電腦的最佳效能，DELL 建議您為您的電腦下載最新的 BIOS 與驅動程式，其可於 [support.dell.com](http://support.dell.com) 獲得。

 **註：**若要獲得有關作業系統與功能的更多資訊，請參閱 [support.dell.com/MyNewDell](http://support.dell.com/MyNewDell)。

## 建立系統復原媒體 (建議)

 註：建議您一安裝 Microsoft Windows 後就建立系統復原媒體。

系統復原媒體可用於將電腦還原至購買電腦時的作業狀態，同時保留資料檔案（無需作業系統光碟）。如果硬體、軟體、驅動程式或其他系統設定的變更導致電腦處於非理想中的作業狀態，可以使用系統復原媒體。

您需要下列項目才能建立系統復原媒體：

- Dell DataSafe Local Backup
- 記憶體容量至少 8 GB 的 USB 隨身碟，或是 DVD-R/DVD+R/Blu-ray Disc™

 註：Dell DataSafe Local Backup 不支援可寫入光碟。

若要建立系統復原媒體：

1. 請確定電腦已開啓。
2. 將光碟或 USB 隨身碟放入電腦。
3. 按一下開始  → 程式集 → Dell DataSafe Local Backup。
4. 按一下建立復原媒體。
5. 依螢幕指示操作。

 註：如需使用系統復原媒體的資訊，請參閱第 46 頁上的「系統復原媒體」。



## 連線到網際網路（可選）

若要連接至網際網路，您必須使用要有外接式數據機或網路連線，以及網際網路服務提供者（ISP）。

若您原本的訂單中無外接式 USB 數據機 WLAN 或配接器，您可在 [www.dell.com](http://www.dell.com) 購買。

## 設定有線連線

- 若您正使用撥號連線，請在設定網際網路連線之前，將電話線插入選配的數據機與電話牆上插孔。
- 若您使用 DSL 或有線電視／衛星電視數據機連線，請與您的 ISP 或手機服務業者聯絡，查詢設定說明。

請依照第 16 頁上的「設定網際網路連線」來設定有線的網際網路連線。

### 設定無線連線

 **註：**若要設定無線路由器，請參閱路由器隨附的說明文件。

使用您的無線網際網路連線前，您必須連接到無線路由器。

欲設定您的無線路由器連線：

#### *Windows Vista®*

1. 儲存並關閉任何開啓的檔案，然後結束任何開啓的程式。
2. 按一下**開始**  → **連線至**。
3. 根據螢幕上的說明操作完成設定。

#### *Windows® 7*

1. 儲存並關閉任何開啓的檔案，然後結束任何開啓的程式。
2. 按一下**開始**  → **控制台**。
3. 在搜尋方塊中，鍵入 **network (網路)**，然後按一下**網路和共用中心** → **連線至網路**。
4. 根據螢幕上的說明操作完成設定。

### 設定您的網際網路連線

ISP 與 ISP 提供的方案視各國而有所不同。請聯絡您所在國家的 ISP 提供者。

如果您現在無法連接網際網路，但過去曾成功連接，ISP 可能已中斷服務。請與您的 ISP 聯絡檢查服務狀態，或稍後再次嘗試連接。

準備您的 ISP 資訊。如果您無 ISP，**連線至網際網路精靈**可以協助您取得。

設定網際網路連線：

### Windows Vista

 **註：**以下說明適用於 Windows 預設檢視，因此若您將 Dell™ 電腦設為 Windows 傳統檢視時，可能不適用。

1. 儲存並關閉任何開啓的檔案，然後結束任何開啓的程式。
2. 按一下**開始**  → **控制台**。
3. 在搜尋方塊中，鍵入 network(網路)，然後按一下**網路和共用中心** → **設定連線或網路** → **連線到網際網路**。  
接著會出現**連線至網際網路**視窗。

 **註：**如果您不知道要選取哪一種連線方式，請按一下**協助我選取**或**聯絡 ISP**。

4. 根據螢幕上的說明操作及使用由您的 ISP 設定資訊完成設定。

### Windows 7

1. 儲存並關閉任何開啓的檔案，然後結束任何開啓的程式。
2. 按一下**開始**  → **控制台**。
3. 在搜尋方塊中，鍵入 network(網路)，然後按一下**網路和共用中心** → **設定新連線或網路** → **連線到網際網路**。  
接著會出現**連線至網際網路**視窗。

 **註：**如果您不知道要選取哪一種連線方式，請按一下**協助我選取**或**聯絡 ISP**。

4. 根據螢幕上的說明操作及使用由您的 ISP 設定資訊完成設定。

# 使用您的 Inspiron 桌上型電腦

本節說明 Inspiron™ 桌上型電腦可用的功能。

## 前視圖功能

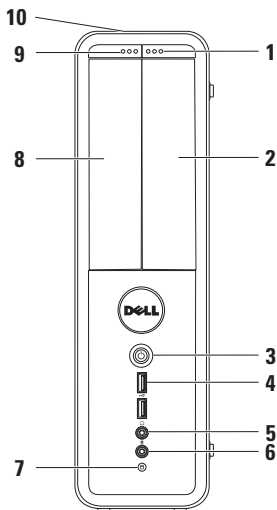



- 1 FlexBay 磁碟機退出鈕** — 按下時可開啓 Flexbay 護蓋。
- 2 FlexBay 插槽** — 可支撐選配的媒體讀卡機或其他硬碟機。
-  **3 電源按鈕** — 按下時可開啓或關閉電腦。此按鈕中央的指示燈可表示電源狀態。  
註：若需電源問題的資訊，請參閱第 29 頁上的「電源問題」。
-  **4 USB 2.0 連接器 (2 個)** — 連接有時會接上的 USB 裝置，例如隨身碟、數位相機及 MP3 播放器。

- 5  **耳機連接器** — 連接耳機。

註：連接主動式喇叭或音響系統，使用電腦背面的音訊連接器。

- 6  **Line-in 或麥克風連接器** — 連接麥克風傳輸語音，或連接音源線輸入音訊。

- 7  **硬碟機活動指示燈** — 電腦讀取或寫入資料時開啓。閃爍白燈時表示硬碟機活動。

 **警示：**為避免資料遺失，硬碟機活動指示燈閃爍時，切勿關閉電腦。

- 8 **光碟機** — 播放或錄製 CD、DVD 與 Blu-ray 光碟（選配）。請在將光碟放在托盤上時，列印或寫字面朝上。
- 9 **光碟機退出鈕** — 按下時可退出光碟機托盤。
- 10 **服務標籤與快速服務碼**（位於機殼頂部後方）— 協助您在存取 Dell 支援網站或致電技術支援時表明電腦的身分。

## 後視圖功能

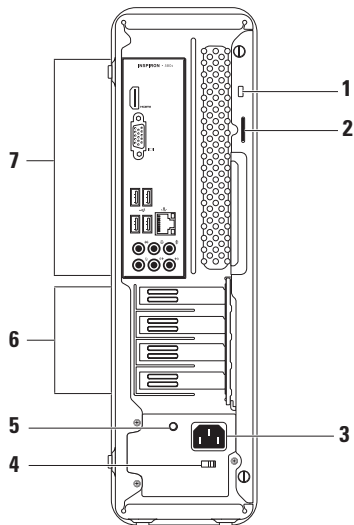





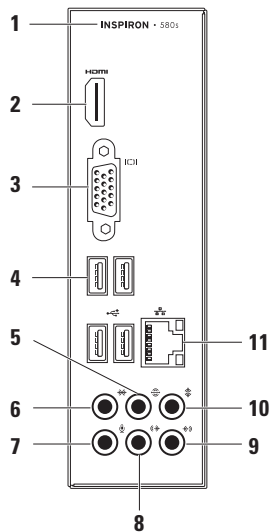





- 1 防盜線插槽** — 將市售的防盜裝置連接至電腦。
- 2 掛鎖圈** — 安裝標準的掛鎖，以防止他人未經授權竊取電腦內部元件。
- 3 電源連接器** — 連接電源線。此連接器的外觀可能各有不同。
- 4 電壓選擇開關** — 可選擇適合當地使用的電壓額定值。
- 5 電源供應器指示燈** — 表示電源供應器的電源可用性。  
**註：**並非所有電腦均配有電源供應器指示燈。
- 6 擴充卡插槽** — 拿取任何安裝 PCI 與 PCI express 卡。
- 7 背面板連接器** — 連接 USB、音訊及其他裝置至合適的連接器。

## 背面板連接器





- 1 您的電腦型號。
- 2  **HDMI 連接器** — 用於連接 5.1 音效和影像訊號至電視上。  
註：搭配螢幕使用時，僅匯讀取視訊訊號。
- 3  **VGA 連接器** — 連接顯示器。
- 4  **USB 2.0 連接器 (4 個)** — 連接 USB 裝置，例如滑鼠、印表機、外部磁碟機或 MP3 播放器。
- 5  **後置左/右環繞音效連接器** — 連接後置左/右環繞音效連接器。
- 6  **左/右兩側環繞音效連接器** — 連接左/右兩側環繞音效連接器。
- 7  **麥克風連接器** — 連接麥克風將語音或音效輸入至音響或電話程式。
- 8  **前置左/右線入輸出連接器** — 連接前置左/右線入輸出連接器。
- 9  **線路輸入連接器** — 連接錄音或播放裝置，例如麥克風、卡式錄音機、CD 播放機或 VCR。
- 10  **中置/重低音連接器** — 連接中置喇叭或重低音喇叭。
- 11  **網路連接器與指示燈** — 若您使用有線網路，將電腦接至網路或寬頻裝置。連接器旁的兩個指示燈表示有線網路連線的狀態與活動。

## 軟體功能

 註：關於本節所述之功能的更多資訊，請參閱硬碟機或 [support.dell.com/manuals](http://support.dell.com/manuals) 網站上的《Dell 技術指南》。

## 生產力與通訊

您可使用您的電腦建立簡報、手冊、卡片、傳單以及試算表，您亦可編輯與檢視相片與影像。請檢查您的購買訂單，瞭解您的電腦中已安裝哪些軟體。

在連線到網際網路之後，您可存取網站、設定電子郵件帳戶，以及上傳或下載檔案。

## 娛樂及多媒體

您可使用觀看視訊、玩遊戲、建立您自己的 CD，以及聽音樂與廣播電台。

您可以從可攜式裝置，下載或複製相片與視訊檔，例如數位相機與手機。選配的軟體應用程式使您能夠整理並建立音樂和影像檔案，可記錄於光碟中，儲存於可攜式產品，如 MP3 播放器和掌上型娛樂裝置，或直接在已連線的電視、投影機和家用劇場設備中播放和檢視。

## Dell Dock

Dell Dock 為可讓您輕鬆存取常用應用程式、檔案及資料夾的圖示群組。您可透過以下方式個人化 Dock：

- 新增或移除圖示
- 變更 Dock 的色彩與圖示
- 將相關圖示分門別類
- 變更圖示的行為方式

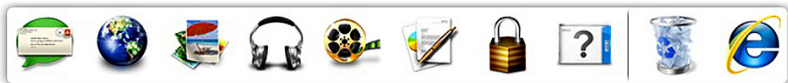

### 新增類別

1. 在 Dock 上按右鍵，再按一下**新增**→**類別**。  
即顯示**新增/編輯類別**視窗。
2. 於**標題**欄位中輸入類別的標題。
3. 請從**選取影像**方塊選取該類別的圖示。
4. 按一下**儲存**。

### 新增圖示

將圖示拖放至 Dock 或類別中。

### 移除類別或圖示

1. 在 Dock 圖示上按右鍵，再按一下**刪除捷徑**或**刪除類別**。
2. 依螢幕指示操作。

### 個人化 Dock

1. 在 Dock 上按右鍵，再按一下**進階設定...**。
2. 選擇所需的選項個人化 Dock。

## Dell DataSafe 線上備份

- 註：Dell DataSafe Online 可能無法適用於所有地區。
- 註：建議使用寬頻連線，以便快速上傳或下載。

Dell DataSafe Online 是一個自動備份與復原的服務，其可在災難意外（例如失竊、火災或自然災害）發生時，幫助保護您的資料及其他重要檔案。您可使用以密碼保護的帳戶存取電腦上的服務。

如需更多資訊，請至 [delldatasafe.com](http://delldatasafe.com)。

安排備份時間：

1. 按兩下工作列上的 Dell DataSafe Online  圖示。
2. 根據螢幕上的說明操作。

# 解決問題

本節提供電腦的故障排除資訊。若您無法使用以下準則解決問題，請參閱第 34 頁上的「使用支援工具」或第 55 頁上的「與 Dell 聯絡」。

## 嗶聲代碼

電腦開機時，若出現錯誤或問題，可能會發出一連串嗶聲。此系列的嗶聲稱為嗶聲代碼，可識別出問題。請記下嗶聲代碼，並與 Dell 公司聯絡（請參閱第 55 頁上的「與 Dell 聯絡」）。

嗶聲代碼	可能問題
一聲	主機板可能發生故障 — BIOS ROM 總和檢查錯誤
兩聲	未偵測到 RAM <b>註：</b> 若安裝或更換記憶體模組，請確定已適當的放置記憶體模組。
三聲	主機板可能故障 — 晶片組錯誤
四聲	RAM 讀取/寫入失敗
五聲	即時時鐘故障
六聲	影像卡或晶片故障
七聲	處理器錯誤

## 網路問題

### 無線連線

**如果網路連線中斷** — 無線路由器離線或電腦停用無線功能。

- 請檢查無線路由器是否為開啓狀態，以及是否已連接到資料來源（纜線數據機或網路集線器）。
- 重新建立無線路由器連線（請參閱第 16 頁上的「設定無線連線」）。

### 有線連線

**若網路連線斷線** —

- 檢查纜線，確定已插入且未損壞。
- 查看連結完整性指示燈的狀態。

整合網路連接器上的連結完整性指示燈，確定您的連線運作中，並提供狀態資訊：

- 燈號不亮 — 電腦未偵測到連接至網路的實體連線。
- 穩定綠燈 — 10/100-Mbps 網路與電腦間存在著良好連線。
- 穩定橘燈 — 1000-Mbps 網路與電腦間存在著良好連線。

 **註：**網路連接器上的連結完整性指示燈，僅用於有線的纜線連線。連結完整性指示燈不提供無線連線狀態。

若問題仍持續存在，請與您的網路管理員聯絡。

## 電源問題

**若電源指示燈燈關閉** — 電腦處於休眠狀態、關閉或未接收到電力。

- 按下電源按鈕繼續正常運作。
- 重新將電源線插入電腦及電源插座上的電源連接器。
- 如果電腦插入電源板，請確定該電源板插入電源插座，而且該電源板已開啓。同時，繞過電源保護裝置、電源板及電源延長線，確認電腦可正常開啓。

- 請使用另一個裝置（如燈具）測試電源插座，確定此插座的功能正常。
- 請確定電腦背面的電源供應器指示燈已亮起。若該燈關閉，則可能是電源供應器或電源線出現問題。
- 若問題仍持續存在，請與 Dell 聯絡（請參閱第 55 頁上的「與 Dell 聯絡」）。

**如果電源指示燈為穩定白燈，且電腦沒有回應** — 顯示器可能未連接或開啓。

- 確認顯示器有接好，並且關掉重開。
- 如果問題仍然發生，請聯絡 Dell 公司（請參閱第 55 頁上的「與 Dell 聯絡」）。

## 解決問題

### 若電源指示燈為穩定琥珀色燈 —

- 電腦處於睡眠或待命狀態。請按下鍵盤上任一鍵、移動連接的滑鼠，或按下電源按鈕繼續正常運作。
- 主機板或電源供應器可能出現問題。若需協助，請與 Dell 聯絡（請參閱第 55 頁上的「與 Dell 聯絡」）。

### 若電源指示燈閃爍黃燈 — 主機板可能出現問題。

若需協助，請與 Dell 聯絡（請參閱第 55 頁上的「與 Dell 聯絡」）。

### 如果遭遇到阻礙電腦接收的干擾 — 不必要的訊號中斷或封鎖其他訊號。某些可能的干擾原因有：

- 電源、鍵盤及滑鼠延長纜線。
- 過多裝置連接到電源板。
- 多個電源延長線插座連接至相同的電源插座。



## 記憶體問題

### 如果收到記憶體不足的訊息 —

- 儲存並關閉任何開啓檔案和程式，然後結束，查看問題是否能夠獲得解決。
- 有關於最低記憶體要求，請參閱軟體說明文件。必要時，請安裝額外的記憶體（請參閱 [support.dell.com/manuals](http://support.dell.com/manuals) 網站上的《服務手冊》）。
- 重新將記憶體模組安裝在連接器內（請參閱 [support.dell.com/manuals](http://support.dell.com/manuals) 網站的《服務手冊》）。
- 如果問題仍然發生，請聯絡 Dell 公司（請參閱第 55 頁上的「與 Dell 聯絡」）。

### 如果遇到其他記憶體問題—

- 請確定您依照記憶體安裝準則進行（請參閱 [support.dell.com/manuals](http://support.dell.com/manuals) 網站上的《服務手冊》）。
- 檢查記憶體模組是否和您的電腦相容。您的電腦支援 DDR3 記憶體。關於更多電腦支援的記憶體類型的資訊，請參閱第 58 頁上的「基本規格」。
- 執行 Dell Diagnostics (Dell 診斷程式) (請參閱第 38 頁上的「Dell Diagnostics (Dell 診斷程式)」)。
- 如果問題仍然發生，請聯絡 Dell 公司（請參閱第 55 頁上的「與 Dell 聯絡」）。

## 鎖定與軟體問題

**若電腦未啟動** — 請確定電源線是否確實接至電腦與電氣插座。

**如果程式停止回應** — 結束程式：

1. 同時按下 <Ctrl><Shift><Esc>。
2. 按一下應用程式。
3. 請選擇無回應的程式按一下**工作結束**。

**如果程式重複當機** — 查看軟體說明文件。如有必要，請先解除安裝程式，然後再重新安裝。

 **註：**在軟體的說明文件或 CD 上，通常會包括安裝指示。

**如果電腦停止回應或出現全藍螢幕** —

 **警示：**如果您無法執行系統關機程序，則可能會遺失資料。

如果您無法透過按鍵盤上的任一按鍵或移動滑鼠取得回應：請按住電源按鈕至少 8 至 10 秒鐘，直至電腦關機。然後重新啟動電腦。

**若為較早 Microsoft® Windows® 作業系統才會出現的問題** — 請執行程式相容性精靈。程式相容性精靈會設定程式，使程式在相似於較早 Microsoft® Windows® 作業系統的環境下執行。

### Windows Vista®

1. 按一下開始  → 控制台 → 程式集 → 在此版本的 Windows 上使用較舊版本的程式。
2. 在歡迎畫面中，按一下下一步。
3. 依螢幕指示操作。

### Windows® 7

1. 按一下開始  → 控制台 → 程式集 → 執行為舊版 Windows 設計的程式。
2. 在歡迎畫面中，按一下下一步。
3. 依螢幕指示操作。

### 如果有其他軟體問題 —

- 請立刻備份您的檔案。
- 使用病毒掃描程式檢查硬碟機或光碟。
- 請儲存並關閉任何開啓的檔案或程式，並使用開始  選單關閉電腦。

- 請檢查軟體說明文件或聯絡軟體製造廠商，獲得故障排除資訊：
  - 確定程式與電腦上安裝的作業系統相容。
  - 確定電腦符合執行該軟體所需的最低硬體要求。請參閱軟體說明文件，獲得有關資訊。
  - 確定已正確安裝並組態程式。
  - 確認裝置驅動程式不會與此程式發生衝突。
  - 如有必要，請先解除安裝程式，然後再重新安裝。

# 使用支援工具

## Dell 支援中心

Dell 支援中心協助您搜尋您所需的服務、支援及特定系統資訊。

若要啟動應用程式，請按一下工具列中的圖示 。

**Dell 支援中心**首頁將會顯示您的電腦型號、服務標籤、快速服務碼，以及服務聯絡資訊。

此首頁亦會提供可存取的連結：

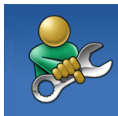

**自我協助** (疑難排解、安全保護、系統效能、網路／網際網路、備份／恢復以及 Windows 作業系統)



**警報** (與您電腦相關的技術支援警報)



**來自 Dell 的協助** (透過 DellConnect™ 提供技術支援、客戶服務、訓練及教學課程、含 Solution Station™ 的 How-To 說明，以及使用 PC CheckUp 進行線上掃描)



**關於您的系統** (系統文件說明、保固資訊、系統資訊、升級與配件)

若需 **Dell 支援中心** 及可用支援工具的更多資訊，請按一下 **support.dell.com** 網站上的 **服務** 標籤。

## My Dell Downloads

 註：在某些國家/地區可能無法提供 My Dell Downloads。

新電腦上某些預先安裝的軟體並未包含備份 CD 或 DVD。My Dell Downloads 有提供此軟體。您可以從這個網站下載可用軟體，用於重新安裝或是自行建立備份媒體。

若要註冊並使用 My Dell Downloads：

1. 移至 [downloadstore.dell.com/media](https://downloadstore.dell.com/media)。
2. 按照螢幕上的指示註冊並下載軟體。
3. 重新安裝或建立軟體的備份媒體供日後使用。

## 系統訊息

若您的電腦出現問題或錯誤，可能會顯示系統訊息，協助您找出原因以及解決問題所需要的行動。

 註：若您接收的訊息未列於下列範例，訊息出現時，請參閱作業系統或執行中的程式的說明文件。或者您可以參閱硬碟或 [support.dell.com](https://support.dell.com) 上的《Dell 技術指南》，或參閱第 55 頁上的「與 Dell 聯絡」，尋求協助。

**Alert! Previous attempts at booting this system have failed at checkpoint [nnnn]. For help in resolving this problem, please note this checkpoint and contact Dell Technical Support** (警報！先前幾次嘗試啟動此電腦時，在檢查點 [nnnn] 處失敗。若要獲得解決此問題的說明，請記下此檢查點，然後與 Dell 技術支援部門聯絡) — 電腦連續三次因同一錯誤而無法完成啟動程序。與 Dell 聯絡，以尋求協助 (參閱第 55 頁上的「與 Dell 聯絡」)。

**CMOS checksum error** (CMOS 總和檢查錯誤) — 主機板可能發生故障或鈕扣型電池電量過低。必須更換電池。請參閱 [support.dell.com/manuals](http://support.dell.com/manuals) 上的《服務手冊》或與 Dell 聯絡，以尋求協助 (參閱第 55 頁上的「與 Dell 聯絡」)。

**CPU fan failure** (CPU 風扇故障) — CPU 風扇故障。CPU 風扇需要更換。請參閱 [support.dell.com/manuals](http://support.dell.com/manuals) 上的《服務手冊》。

**System fan failure** (系統風扇故障) — 系統風扇故障。系統風扇需要更換。請參閱 [support.dell.com/manuals](http://support.dell.com/manuals) 上的《服務手冊》。

**Hard-disk drive failure** (硬碟故障) — 於 HDD POST 時可能發現硬碟故障。請與 Dell 聯絡，以尋求協助 (參閱第 55 頁上的「與 Dell 聯絡」)。

**Hard-disk drive read failure** (硬碟讀取故障) — 於 HDD 開機測試時，可能發現硬碟故障。請與 Dell 聯絡，以尋求協助 (參閱第 55 頁上的「與 Dell 聯絡」)。

**Keyboard failure** (鍵盤故障) — 更換鍵盤，或檢查纜線連接是否鬆脫。

**No boot device available** (無可用的啟動裝置) — 硬碟機上無啟動磁碟區、硬碟機纜線鬆動，或無啟動裝置。

- 如果硬碟是您的啟動裝置，請確定纜線皆已連接，硬碟安裝正確，而且已建立啟動裝置的分割區。
- 請進入系統設定並確保開機順序資訊正確。請參閱 [support.dell.com/manuals](http://support.dell.com/manuals) 網站上的《服務手冊》。

**No timer tick interrupt** (無計時器滴答數) — 主機板上的晶片可能故障或主機板上有元件故障。請參閱 [support.dell.com/manuals](http://support.dell.com/manuals) 網站上的《服務手冊》，或與 Dell 聯絡，以尋求協助(參閱第 55 頁上的「與 Dell 聯絡」)。

**USB over current error** (USB 過電流錯誤) — 拔除 USB 裝置。您的 USB 裝置需要更多電力才能正常運作。使用外接式電源連接 USB 裝置，或若您的裝置有兩條 USB 纜線，請兩條都連接。

**NOTICE - Hard Drive SELF MONITORING SYSTEM has reported that a parameter has exceeded its normal operating range. Dell recommends that you back up your data regularly. A parameter out of range may or may not indicate a potential hard drive problem** (注意 - 硬碟機自我監視系統已回報有一項參數超過正常操作範圍。Dell 建議您定期備份您的資料。參數超出範圍指出硬碟有潛在問題，但也可能不是) — S.M.A.R.T 錯誤，硬碟可能故障。請與 Dell 聯絡，以尋求協助(參閱第 55 頁上的「與 Dell 聯絡」)。

## 硬體疑難排解

如果在作業系統安裝期間並未偵測到某裝置，或是偵測到某裝置但其並未正確組態，您可以使用硬體疑難排解解決不相容的問題。

啓動硬體疑難排解：

1. 按一下開始  → 說明與支援。
2. 在搜尋欄位中輸入 hardware troubleshooter (硬體疑難排解)，然後按下 <Enter> 開始搜尋。
3. 在搜尋結果中選取最能說明問題的選項，並按照其他的疑難排解步驟進行。

## Dell Diagnostics (Dell 診斷程式)

當您的電腦發生問題時，請執行第 32 頁上「鎖定和軟體問題」所述的檢查，並在聯絡 Dell 尋求技術援助前執行 Dell Diagnostics (Dell 診斷程式)。

建議您在開始前先列印這些程序。

 **註：** Dell Diagnostics (Dell 診斷程式) 僅能在 Dell 電腦上使用。

 **註：** 您的電腦可能未隨附 *Drivers and Utilities* 光碟。

請確定您要測試的裝置顯示在系統設定程式中，並處於作用中。在 POST (開機自我測試) 時，按下 <F2> 進入 System Setup (BIOS) (系統設定 [BIOS]) 公用程式。

請從硬碟機或 *Drivers and Utilities* 光碟啟動 Dell Diagnostics (Dell 診斷程式)。

## 從您的硬碟機啟動 Dell Diagnostics (Dell 診斷程式)

Dell Diagnostics (Dell 診斷程式) 位於硬碟機中隱藏的診斷公用程式分割區。

 **註：** 如果您的電腦無法顯示螢幕影像，請與 Dell 公司聯絡 (請參閱第 55 頁上的「與 Dell 聯絡」)。

1. 確定電腦已連接至已知運作正常的電源插座。
2. 開啓 (或重新啓動) 電腦。
3. 當 DELL™ 徽標出現時，立即按下 <F12>。從啓動選單選取**診斷程式**，然後按下 <Enter>。  
此動作可能會啓動電腦上的 Pre-Boot System Assessment (PSA) (開機前系統評估)。



- 註：如果您等很久作業系統標誌才出現，請繼續等到您看見 Microsoft® Windows® 桌面為止；然後關閉您的電腦再試一次。
- 註：若您看見一項訊息，指出未找到診斷公用程式分割區，請從 *Drivers and Utilities* 光碟執行 Dell Diagnostics (Dell 診斷程式)。

如果 PSA 已啟動：

- a. PSA 將開始執行測試。
- b. 若 PSA 成功完成，將會顯示以下訊息：“No problems have been found with this system so far. Do you want to run the remaining memory tests? This will take about 30 minutes or more. Do you want to continue? (Recommended).”（「此系統目前尚未發現問題。是否要繼續進行記憶體測試？此將耗費 30 分鐘以上。是否要繼續？(建議使用)。」）

- c. 若遇到記憶體問題，請按下 <y>，否則請按下 <n>。將顯示以下訊息：“Booting Dell Diagnostic Utility Partition. Press any key to continue.”（「正在啟動 Dell Diagnostics (Dell 診斷程式) 公用程式分割區。請按下任一鍵繼續。」）
- d. 請按任一鍵移至選擇選項視窗。

若未呼叫 PSA：

- 請按任一鍵從硬碟機上的診斷程式公用程式分割區啟動 Dell Diagnostics (Dell 診斷程式)，並移至選擇選項視窗。
4. 選取您要執行的測試。
  5. 在測試時若遭遇到問題，螢幕上將會顯示錯誤代碼及問題說明的訊息。寫下錯誤碼與問題說明，然後與 Dell 聯絡（參閱第 55 頁上的「與 Dell 聯絡」）

- 註：您電腦的服務標籤顯示在每一個測試螢幕上端。聯絡 Dell 公司時，服務標籤可協助您識別您的電腦。
- 6. 測試完成時，關閉測試螢幕回到**選擇選項**視窗。
- 7. 若要結束 Dell Diagnostics (Dell 診斷程式) 並重新啟動電腦，請按一下**結束**。

## 從 Drivers and Utilities 光碟開始 Dell Diagnostics (Dell 診斷程式)

- 註：您的電腦可能未隨附 *Drivers and Utilities* 光碟。
  1. 插入 *Drivers and Utilities* 光碟。
  2. 關機並重新啟動電腦。  
當 DELL 徽標出現時，立即按下 <F12>。
- 註：如果等很久，作業系統徽標才出現，請繼續等到您看見 Microsoft® Windows® 桌面為止；然後關閉您的電腦再試一次。
- 註：以下步驟僅能對開機順序作單次變更。在下次啟動時，電腦會根據系統設定程式中指定的裝置來啟動。
- 3. 當啟動裝置清單出現時，請反白顯示 **CD/DVD/CD-RW**，然後按下 <Enter>。

4. 從出現的選單選取從 **CD-ROM 啓動**，然後按下 <Enter>。
  5. 鍵入 1 啓動 CD 選單，然後按下 <Enter> 繼續。
  6. 從編號清單中選取執行 **32 位元 Dell Diagnostics (Dell 診斷程式)**。若列出多個版本，請選擇適合您電腦的版本。
  7. 選取您要執行的測試。
  8. 在測試時若遭遇到問題，螢幕上將會顯示錯誤代碼及問題說明的訊息。寫下錯誤碼與問題說明，然後與 Dell 聯絡（參閱第 55 頁上的「與 Dell 聯絡」）。
-  **註：** 您電腦的服務標籤顯示在每一個測試螢幕上端。聯絡 Dell 公司時，服務標籤可協助您識別您的電腦。
9. 測試完成時，關閉測試螢幕回到**選擇選項**視窗。若要結束 Dell Diagnostics (Dell 診斷程式) 並重新啓動電腦，請按一下**結束**。
  10. 若要結束 DellDiagnostics (Dell 診斷程式) 並重新啓動電腦，請按一下**結束**。
  11. 取出 *Drivers and Utilities* 光碟。

# 還原您的作業系統

您可使用以下其中一種選項還原作業系統：

 **警示：**使用 **Dell Factory Image Restore** 或 **作業系統光碟** 會永久刪除電腦上所有的資料檔案。如有可能，請在使用這些選項之前備份資料檔案。

選項	使用
系統還原	做為第一解決方案
Dell DataSafe Local Backup	系統還原無法解決問題時
系統復原媒體	作業系統故障因此無法使用系統還原與 DataSafe Local Backup 時 在新安裝的硬碟機上安裝出廠映像時
Dell FactoryImage Restore	將電腦還原至收到電腦時的作業狀態
作業系統光碟	僅將作業系統重新安裝在電腦上

 **註：**您的電腦可能並未隨附作業系統光碟。

## 系統還原

Microsoft® Windows® 作業系統提供系統還原選項，可讓您在硬體、軟體或其他系統設定變更後讓電腦處於不適當的操作狀態時，將電腦還原至更早的操作狀態（而不影響資料檔案）。任何系統還原程式對電腦所做的變更都可逆向復原。

 **警示：**定期備份資料檔案。系統還原並不會監控您的資料檔案或是將其復原。

1. 啟動系統還原按一下開始 。
2. 在開始搜尋方塊中，輸入 System Restore (系統還原) 並按下 <Enter>。

 **註：**用戶帳戶控制視窗可能出現。如果您為電腦系統管理員，請按繼續，否則請聯絡您的管理員繼續進行所需的動作。

3. 按一下**下一步**，按照螢幕上的提示操作。如果系統還原程式未解決問題，您可復原至上一次的系統還原狀態。

### 復原上次的系統還原

 **註：**在您復原上一個系統還原之前請儲存並關閉所有的資料夾，且關閉所有程式。在系統還原作業完成前，請勿變更、開啓或刪除任何檔案或程式。

1. 按一下開始 。
2. 在開始搜尋方塊中，輸入 System Restore (系統還原) 並按下 <Enter>。
3. 按一下**取消上次的還原**，然後按一下**下一步**。
4. 請依照螢幕上其餘的指示進行。

## Dell DataSafe Local Backup

 **警示：**使用 Dell DataSafe Local Backup 會永久移除您在收到電腦後安裝的所有程式或驅動程式。使用 Dell DataSafe Local Backup 之前，請先準備電腦需要安裝之應用程式的備份媒體。除非系統還原無法解決您的作業系統問題，否則請勿使用 Dell DataSafe Local Backup。

 **警示：**雖然 Dell DataSafe Local Backup 的設計目的在於保留電腦上的資料檔案，還是建議您先備份資料檔案再使用 Dell DataSafe Local Backup。

 **註：**Dell DataSafe Local Backup 可能無法在全部地區使用。

 **註：**如果電腦沒有提供 DataSafe Local Backup，請使用 Dell Factory Image Restore（請參閱第 47 頁上的「Dell Factory Image Restore」）來還原您的作業系統。

您可以使用 Dell DataSafe Local Backup 將硬碟機還原至購買電腦時的作業狀態，同時保留資料檔案。

Dell DataSafe Local Backup 能讓您：

- 將電腦備份及還原至先前的作業狀態
- 建立系統復原媒體

## Dell DataSafe Local Backup Basic

若要還原出廠映像並保留資料檔案：

1. 關閉您的電腦。
2. 拔下所有連接至電腦的裝置（USB 隨身碟、印表機等）並移除任何新增的內部硬碟機。  
 **註：**請勿拔下顯示器、鍵盤、滑鼠或電源線。
3. 開啓電腦的電源。

4. 當 DELL™ 徽標出現時，按下 <F8> 幾次以進入進階開機選項視窗。

 註：如果等很久，作業系統徽標才出現，請繼續等到您看見 Microsoft® Windows® 桌面為止；然後關閉您的電腦再試一次。

5. 選取修理您的電腦。

6. 選擇 **Dell DataSafe Restore and Emergency Backup** 位於**系統修復選項**選單，按照螢幕上的指示操作。

 註：視要還原的資料大小而定，還原程序可能需要耗費 1 小時或以上。

 註：更多相關資訊，請參閱 [support.dell.com](http://support.dell.com) 網站上的知識庫文章 353560。

## 升級至 Dell DataSafe Local Backup Professional

 註：如果您在購買時就先訂購，Dell DataSafe Local Backup Professional 可能已經安裝於電腦上。

Dell DataSafe Local Backup Professional 提供其他的功能讓您：

- 根據檔案類型備份與還原電腦
- 將檔案備份至本機儲存裝置
- 排程自動備份

若要升級至 Dell DataSafe Local Backup Professional：

1. 按兩下工作列上的 Dell DataSafe Local Backup 圖示。
2. 按一下**立即升級！**。
3. 按照螢幕上的指示完成升級。

## 系統復原媒體

 **警示：**雖然系統復原媒體的設計在於保留電腦上的資料檔案，但還是建議您，先備份資料檔案再使用系統復原媒體。

您可以使用以 Dell DataSafe Local Backup 建立的系統復原媒體，將硬碟機回復至購買電腦時的作業狀態，同時保留電腦上的資料檔案。

使用系統復原媒體的時機如下：

- 作業系統故障導致無法使用安裝於電腦上的復原選項。
- 硬碟機故障導致資料無法復原。

若要使用系統復原媒體還原電腦的出廠映像：

1. 放入系統復原光碟或 USB 隨身碟，並且重新啓動電腦。
  2. 當 DELL™ 徽標出現時，立即按下 <F12>。
-  **註：**如果等很久，作業系統徽標才出現，請繼續等到您看見 Microsoft® Windows® 桌面為止；然後關閉您的電腦再試一次。
3. 從清單中選擇適當的開機裝置，然後按下 <Enter> 鍵。
  4. 按照螢幕上的指示完成復原程序。



## Dell Factory Image Restore

 **警示：**使用 **Dell Factory Image Restore** 會永久刪除硬碟機上的所有資料，並移除您在收到電腦後所安裝的任何程式。如果可行，請在使用此選項之前備份資料。請僅在無法使用系統還原解決您的作業系統問題時，才使用 **Dell Factory Image Restore**。

 **註：**在某些國家或電腦上可能無法提供 Dell Factory Image Restore。

 **註：**如果電腦沒有提供 Dell Factory Image Restore，請使用 Dell DataSafe Local Backup（請參閱第 44 頁上的「Dell DataSafe Local Backup」）來還原作業系統。

使用 Dell Factory Image Restore（如同上一個方式）恢復您的作業系統。這些選項會將硬碟機還原至之前剛買電腦時的操作狀態。您收到電腦後新增的任何程式或檔案—包括資料檔案—均會從硬碟機上永久刪除。資料檔案包括文件、試算表、電子郵件訊息、數位相片及音樂檔案等。若有可能，在使用 Dell Factory Image Restore 前，請備份所有資料。

### 執行 Dell Factory Image Restore

1. 開啓電腦。
2. 出現 DELL 標誌時，請按下 <F8> 數次存取進階開機選項視窗。  
 註：如果您等很久作業系統標誌才出現，請繼續等到您看見 Microsoft® Windows® 桌面為止；然後關閉您的電腦再試一次。
3. 選取修理您的電腦。  
即出現系統修復視窗選項。
4. 選取鍵盤配置並按下一步。
5. 請以本機使用者的身分登入，存取復原選項。如欲存取指令提示，請在使用者名稱欄位輸入 administrator，然後按在使用者名稱欄位按確定。

6. 請按一下 **Dell Factory Image Restore**。Dell Factory Image Restore 歡迎畫面就會出現。

 註：視您的組態而定，您可能需要選取 **Dell Factory Tools**，接著是 **Dell Factory Image Restore**。

7. 按一下下一步。即出現**確認資料刪除**畫面。

 註：如果您不想要繼續使用 Factory Image Restore，請按一下**取消**。

8. 按一下核取方塊確認您要重新格式化硬碟機，並將系統軟體還原至出廠狀態，然後按一下下一步。

即開始還原程序，整個還原程序須耗費約 5 分鐘以上。當作業系統與出廠安裝的應用程式還原至出廠狀態時，便會出現系統訊息。

9. 按一下**完成**來重新啓動電腦。

# 獲得說明

若您的電腦發生問題，您可依照下列步驟進行診斷及故障排除問題：

1. 請參閱第 27 頁上的「解決問題」獲取更多有關您電腦所發生之問題的資訊及處理步驟。
2. 請參閱第 38 頁上的「Dell Diagnostics (Dell 診斷程式)」獲取處理執行 Dell Diagnostics (Dell 診斷程式) 的步驟。
3. 填妥第 54 頁上的「診斷程式核對清單」。
4. 使用 Dell 位於 [support.dell.com](http://support.dell.com) 網站上的廣泛線上服務功能，以協助進行安裝與故障排除程序。請參閱第 51 頁上的「線上服務」以獲得更廣泛的 Dell 線上支援清單。
5. 若前述步驟無法解決問題，請參閱第 55 頁上的「與 Dell 聯絡」。

 **註：**請就近或以電腦旁的電話致電 Dell 支援以便支援人員協助您。

 **註：**Dell 的快速服務代碼系統可能無法在所有國家或地區使用。

當 Dell 的自動化電話系統提示時，請鍵入您的快速服務代碼，將電話直接轉接給適當的支援人員。若您沒有快速服務代碼，請開啓 **Dell 附屬應用程式資料夾**，連按兩下**快速服務代碼**圖示，並按照指示操作。

 **註：**下列某些服務在美國本土以外的所有地區無法完全提供。請致電您本地的 Dell 代表人員，瞭解資訊的可用性。

## 技術支援和客戶服務

Dell 的支援服務可隨時為您解答有關 Dell 硬體的問題。我們的支援人員使用電腦應用的診斷程式，提供快速、精確的回答。

若要聯絡 Dell 的支援服務，請參閱第 54 頁上的「在致電之前」，並查閱當地的聯絡資訊，或至 [support.dell.com](http://support.dell.com)。

## DellConnect

DellConnect™ 為簡易的線上存取工具，可讓 Dell 服務與支援專員在您全程監督下，透過寬頻連線存取您的電腦、診斷您的問題，以及維修您的電腦。若需更多資訊，請至 [support.dell.com/dellconnect](http://support.dell.com/dellconnect)。

## 線上服務

您可以在下列網站瞭解更多關於 Dell 產品及服務的資訊：

- [www.dell.com](http://www.dell.com)
- [www.dell.com/ap](http://www.dell.com/ap) (僅適用亞太地區)
- [www.dell.com/jp](http://www.dell.com/jp) (僅適用日本地區)
- [www.euro.dell.com](http://www.euro.dell.com) (僅適用歐洲地區)
- [www.dell.com/la](http://www.dell.com/la) (拉丁美洲及加勒比海國家)
- [www.dell.ca](http://www.dell.ca) (僅適用加拿大)

您可透過下列網站及電子郵件位址存取 Dell 支援：

### Dell 支援網站

- [support.dell.com](http://support.dell.com)
- [support.jp.dell.com](http://support.jp.dell.com) (僅適用日本地區)
- [support.euro.dell.com](http://support.euro.dell.com) (僅適用歐洲地區)

### Dell 支援電子郵件位址

- [mobile\\_support@us.dell.com](mailto:mobile_support@us.dell.com)
- [support@us.dell.com](mailto:support@us.dell.com)
- [la-techsupport@dell.com](mailto:la-techsupport@dell.com) (僅適用拉丁美洲及加勒比海國家)
- [apsupport@dell.com](mailto:apsupport@dell.com) (僅適用亞太地區)

### Dell 市場及銷售部電子郵件位址

- [apmarketing@dell.com](mailto:apmarketing@dell.com) (僅適用亞太地區)
- [sales\\_canada@dell.com](mailto:sales_canada@dell.com) (僅適用加拿大)

### 匿名檔案傳送通訊協定 (FTP)

- [ftp.dell.com](http://ftp.dell.com)

使用者登入為 `anonymous`，並使用您的電子郵件位址作為密碼。

## 自動化訂購狀態查詢服務

如需查詢您所訂購之任何 Dell 產品的狀態，請造訪 [support.dell.com](http://support.dell.com)，或聯絡自動化訂購狀態查詢服務部門。會有錄音訊息提示您找到並回報訂單所需資訊的紀錄。若需要當地的電話號碼，請參閱第 55 頁上的「與 Dell 聯絡」。

若您對訂單有任何問題，例如零件遺失、錯誤零件或帳單不正確，請聯絡 Dell 獲得相關客戶協助。在您致電時，請將您的發票或包裝單準備在手邊。若想瞭解您所在地區的電話號碼，請參閱第 55 頁上的「與 Dell 聯絡」。

## 產品資訊

如果您需要有關 Dell 其他產品的資訊，或者您想訂購產品，請訪問 Dell 網站 [www.dell.com](http://www.dell.com)。若想瞭解您所在地區的電話號碼或與銷售專員洽談，請參閱第 55 頁上的「與 Dell 聯絡」。

## 退還在保固內要維修或退款的物品

請備妥所有欲退還的項目，無論是修理或要求退款，請依照下列方式進行：

 **註：**在您将產品退還給 Dell 之前，請確定已備份硬碟機上的資料以及產品內任何其他儲存裝置上的資料。請移除所有機密、專屬與個人資訊，並且取出抽取式媒體，例如 CD 與媒體卡。對於任何您的機密、專屬或個人資訊、損失或損毀資料，或損毀或損失您可退還的抽取式媒體，Dell 概不負責。

1. 致電 Dell 公司取得退回材料授權號碼，並將它清楚地填寫於包裝盒外。欲知您所在地區的電話號碼，請參閱第 55 頁上的「與 Dell 聯絡」。

2. 請一併放入發票複本與一封說明退還理由的信件。

3. 包括一份診斷程式核對清單（請參閱「診斷程式核對清單」於第 54 頁），指出已執行過的測試及任何 Dell Diagnostics (Dell 診斷程式) 回報的錯誤訊息（請參閱「Dell Diagnostics (Dell 診斷程式)」於第 38 頁）。

4. 若您歸還的目的為退費，需包括任何屬於該退還項目的配件（電源線、軟體和指南等）。

5. 請使用欲退還的設備原來（或相同之）的包裝材質包裝。

 **註：**您必須負責支付運送費用。您亦必須負責確保產品已退還，並承擔在運送給 Dell 時的遺失風險。本公司不接受貨到付款 (C.O.D.) 方式寄送的包裹。

 **註：**退回的項目若遺漏上述任何要求，Dell 公司的接收部門將拒絕接收並會將其退還給您。

## 在聯絡之前

 **註：**在您致電前請先取得您的快速服務代碼。此代碼能協助 Dell 的自動化支援電話系統更有效率地轉接您的電話。我們的服務人員亦可能會向您詢問服務標籤的資訊。

請務必填寫以下診斷核對清單。如有可能，致電 Dell 公司尋求協助前，請開啓您的電腦，並就近或使用電腦附近的電話來電。您可能被要求在鍵盤上輸入某些命令、轉發操作時的詳細資訊，或者僅在您的電腦上嘗試其他可能的故障排除步驟。請確定已準備好您電腦的說明文件。

### 診斷程式 核對清單

- 名稱：
- 日期：
- 地址：
- 電話號碼：
- 服務標籤與快速服務代碼（位於電腦頂部的標籤內）：
- 退回材料授權號碼（若 Dell 支援技術人員已提供）：
- 作業系統及版本：
- 裝置：
- 擴充卡：
- 是否已連上網路？是／否
- 網路、版本及網路配接器：
- 程式及版本：



請參閱您的作業系統說明文件，確定電腦啟動檔案的內容。若電腦與印表機已相連，請將每份檔案列印出來。否則請在致電 Dell 前記錄所有檔案的內容。

- 錯誤訊息、嗶聲代碼或診斷程式代碼：
- 說明問題及您所執行過的疑難排解程序：

## 與 Dell 聯絡

美國客戶請撥打：

800- WWW-DELL (800-999-3355)。

 註：若您無可用的網際網路連線，您可在購買發票、包裝單、帳單或 Dell 產品目錄上找出聯絡資訊。

Dell 提供數種線上及電話的支援及服務選項。其可用性將依國家及產品而有不同，您所在地區可能無法提供某些服務。

若因銷售、技術支援或客戶服務問題要與聯絡 Dell 公司：

1. 請至 [www.dell.com/contactdell](http://www.dell.com/contactdell)。
2. 選取您的國家或地區。
3. 選擇您所需要的適當服務或支援連結。
4. 選取您最方便聯絡 Dell 公司的方式。

# 搜尋更多資訊與資源

## 如果需要：

重新安裝您的作業系統

搜尋您的系統型號

執行電腦的診斷程式

重新安裝桌面系統軟體

如需更多關於 Microsoft® Windows® 作業系統與功能的資訊，

以新的或其他元件（如新硬碟機）升級電腦重新安裝或替換舊的或有故障的零件。

## 請參閱：

第 46 頁上的「系統復原媒體」

電腦背面

第 38 頁上的「Dell Diagnostics (Dell 診斷程式)」

第 35 頁上的「My Dell Downloads」

[support.dell.com](http://support.dell.com)

位於 [support.dell.com/manuals](http://support.dell.com/manuals) 網站上的《維修手冊》



註：在部分國家或地區，開啓或更換您電腦的零件可能使您的保固失效。拆裝電腦內部組件之前，請檢查您的保固及退還政策。

## 如果需要：

搜尋電腦最佳安全實作的資訊、檢視保固資訊、條款及條件（僅美國）、安全說明、法規資訊、人體工學資訊，以及使用者授權合約

搜尋您的服務標籤／快速服務代碼 — 您必須使用服務標籤在 [support.dell.com](http://support.dell.com) 網站上或聯絡技術支援時，表明電腦的身分。

搜尋驅動程式及下載：讀我檔案

使用技術支援與產品說明

查詢您新購買產品的訂單狀態

尋找常見問題的解決方法與答案

搜尋電腦技術變更的最新資訊，或者為技術人員或有經驗的使用者提供進階技術參考資料

## 請參閱：



在開始檢查電腦內部之前，安全資訊已隨著電腦一同出貨。關於其他最佳安全實作的資訊，請參閱法規遵循 (Regulatory Compliance) 首頁於 [www.dell.com/regulatory\\_compliance](http://www.dell.com/regulatory_compliance)。

電腦頂部 **Dell 支援中心**。若要啟動 **Dell 支援中心**，請按一下工作列上的  圖示。

[support.dell.com](http://support.dell.com)

# 基本規格

本章節提供設定、驅動程式更新以及電腦升級時可能需要的資訊。如需更詳細的規格資訊，請參閱 [support.dell.com/manuals](http://support.dell.com/manuals) 網站上完整的規格資訊。

 **註：**供應方案可能依地區而有所不同。若想獲得更多關於您電腦組態的資訊，請按一下 **開始**  → **說明與支援**，並選擇檢視您電腦的相關資訊。

## 電腦型號

Dell™ Inspiron™ 580s

## 處理器類型

Intel® Pentium®

Intel® Core™ i3

Intel Core i5

## 電腦資訊

系統晶片組

Intel H57

## 磁碟機

外部抽換式

一個適用於 SATA  
DVD-ROM、SATA  
DVD+/-RW Super Multi 光  
碟機或 Blu-ray™ Combo 光  
碟機的 5.25 吋光碟機槽

一個 3.5 吋 FlexBay

內部抽換式

兩個安裝 SATA 硬碟機的  
的 3.5 吋硬碟槽

## 記憶體

---

連接器	四條可內部使用的 DIMM 插槽
容量	1 GB、2 GB 和 4 GB
記憶體類型	DDR3 DIMM：僅適用於非 ECC 記憶體
最小	1 GB
最大	8 GB

 註：如需升級記憶體的說明，請參閱 [support.dell.com/manuals](http://support.dell.com/manuals) 網站上的《服務手冊》。

## 影像

---

整合視訊	Intel GMA HD
獨立	PCI Express x16 插卡 (選配)

## 音效

---

類型	內建 7.1 聲道，高傳真音效
----	-----------------

## 通訊

---

無線 (選配)	支援 802.11a/b/g/n 的 PCI Express Wi-Fi 卡
數據機 (選配)	PCI 數據機

## 基本規格

### 外部連接器

---

網路配接器	一個 RJ45 連接器
USB	兩個位於前面板與四個位於後面板 USB 2.0 相容的連接器
音效	前面板 — 耳機與麥克風連接器 後面板 — 六個支援 7.1 聲道的連接器
影像	一個 15 孔的 VGA 連接器與 19 針腳的 HDMI 連接器

### 電源

---

瓦特數	250 W
電壓	115/230 VAC
鋰電池	CR2032 鋰電池

### 實體

---

高度	377.9 公釐 (14.88 吋)
寬度	106 公釐 (4.16 吋)
厚度	431.3 公釐 (16.98 吋)
重量 (起始)	7.3 公斤 (16.1 磅)

## 電腦環境

---

溫度範圍：

操作時 10°C 至 35°C (50°F 至 95°F)

存放時 -40°C 至 65°C (-40°F 至 149°F)

相對濕度 20% 至 80% (未凝結)

(最大)：

最大振動 (使用模擬使用者環境的隨機振動光譜)：

操作時 0.25 GRMS

未操作時 2.2 GRMS

## 電腦環境

---

最大震動 (操作時，以在硬碟機上的 Dell Diagnostics (Dell 診斷程式) 診斷程式與 2-ms 半正弦波脈衝測量；未操作時，讓硬碟機的讀取頭位於定位位置並以 2-ms 半正弦波脈衝測量)：

操作時 2 ms 時為 40G，且以 20 in/s (51 cm/s) 的速度改變

未操作時 26 ms 時為 50G，且以 320 in/s (813 cm/s) 的速度改變

海拔高度 (最大)：

操作時 -15.2 至 3048 公尺 (-50 至 10,000 呎)

存放時 -15.2 到 10,668 公尺 (-50 到 35,000 呎)

空氣污染程度 依 ISA-S71.04-1985 的定義為 G2 或更低

## 附錄 Macrovision 產品通告

此產品採用版權受美國保護技術專利及其他智慧產權的保護。使用此版權保護技術必須得到 Macrovision Corporation 與其他權限擁有人的授權。本版權保護技術之使用，必須經 Macrovision Corporation 授權，且限於家用或其他限制檢視用途，除非經 Macrovision Corporation 另外授權。嚴禁反向工程或拆卸。



## NOM 或 Official Mexican Standard (墨西哥官方標準) 資訊 (僅適用於墨西哥)

以下在本文中敘述且列於裝置上之資訊皆符合墨西哥官方標準：

### 進口商:

Dell México S.A. de C.V.

Paseo de la Reforma 2620 - 11°

Col. Lomas Altas

11950 México, D.F.

管制型號	電壓	頻率	耗電量
DCSLF	115/230 VAC	50/60 Hz	6.0/3.0 A

關於詳細資料，請參閱電腦隨附的安全資訊。

關於其他最佳安全實作資訊，請參閱 [www.dell.com/regulatory\\_compliance](http://www.dell.com/regulatory_compliance) 上的法規遵循 (Regulatory Compliance) 首頁。

# 索引

## C

CDs，播放與建立 24

## D

DataSafe Local Backup 44

DellConnect 50

Dell DataSafe 線上備份 26

Dell Dock 25

Dell Factory Image Restore 47

Dell 診斷程式 38

DVD，播放與建立 24

## F

FTP 登入,anonymous 51

## I

ISP

網際網路服務提供者 15

64

## U

USB 2.0

前方連接器 18

背面連接器 23

## W

Windows，重新安裝 42

## 四畫

支援電子郵件位址 51

支援網站

全球 51

## 六畫

耳機

前方連接器 19

## 七畫

技術支援部門 49

快速服務代碼 57

系統訊息 35

系統還原 42

## 八畫

服務標籤 57

## 九畫

客戶服務 50

保固退款 53

前視圖連接器 18

致電 Dell 55

訂購狀態 52

## 十畫

退出鈕 18, 19

記憶體支援 59

記憶體問題

解決 31

## 十一畫

產品

資訊與訂購 52

規格 58

連接(中)

可選的網路纜線 10

處理器 58

視窗

程式相容性精靈 32

問題，解決 27

軟體功能 24

軟體問題 32

## 十二畫

晶片組 58

## 索引

### 硬碟機

類型 58

硬碟機活動指示燈 19

無線網路連線 28

診斷程式核對清單 54

### 硬體問題

診斷 37

硬體疑難排解 37

## 十三畫

### 電子郵件位址

技術支援用 51

解決問題 27

### 溫度

操作與存放時範圍 61

### 運送產品

退款或維修 53

電腦功能 24

電源按鈕 18

電源問題，解決 29

## 十四畫

### 網路連接器

位置 23

### 網路連線

修復 28

網際網路連線 15

## 十五畫

線上聯絡 Dell 公司 55

## 十七畫

還原出廠映象 47

## 二十一畫

驅動程式及下載 57



中國印製。  
以再造紙印製。

[www.dell.com](http://www.dell.com) | [support.dell.com](http://support.dell.com)



OX477VA00



馬來西亞印製。

[www.dell.com](http://www.dell.com) | [support.dell.com](http://support.dell.com)



OX477VA00