

Dell™ Inspiron™

Stručná referenční příručka

Model: DCMF

Poznámky, upozornění a varování



POZNÁMKA: POZNÁMKA označuje důležité informace, které pomáhají lepšímu využití počítače.



UPOZORNĚNÍ: UPOZORNĚNÍ označuje nebezpečí poškození hardwaru nebo ztráty dat a popisuje, jak se lze problému vyhnout.



VÝSTRAHA: VAROVÁNÍ upozorňuje na potenciální poškození majetku a riziko úrazu nebo smrti.

Informace v tomto dokumentu se mohou bez předchozího upozornění změnit.

© 2008 Dell Inc. Všechna práva vyhrazena.

Jakákoli reprodukce těchto materiálů bez písemného povolení společnosti Dell Inc. je přísně zakázána.

Ochranné známky použité v tomto textu: *Dell*, logo *DELL*, *DellConnect*, *Inspiron* a *YOURS IS HERE* jsou ochranné známky společnosti Dell Inc.; *Intel*, *Celeron*, *Core* a *Pentium* jsou registrované ochranné známky společnosti Intel Corporation; *AMD*, *AMD Athlon* a *Phenom* jsou ochranné známky společnosti Advanced Micro Devices, Inc.; *HyperTransport* je licencovaná ochranná známka organizace HyperTransport Technology Consortium; *Microsoft*, *Windows*, *Windows Vista* a tlačítko *Start systému Windows Vista* jsou ochranné známky nebo registrované ochranné známky společnosti Microsoft Corporation v USA nebo jiných zemích; *Bluetooth* je ochranná známka ve vlastnictví společnosti Bluetooth SIG, Inc. a je používána společností Dell Inc. na základě licence; *Blu-ray Disc* je ochranná známka organizace Blu-ray Disc Association.

Ostatní ochranné známky a obchodní názvy mohou být v tomto dokumentu použity buď v souvislosti s organizacemi, které si na tyto ochranné známky a názvy činí nárok, nebo s jejich produkty. Společnost Dell Inc. si nečiní nárok na jiné obchodní známky a názvy než své vlastní.

Model: DCMF

Červen 2008

Č. dílu GN014

Rev. A01

Obsah

1	Informace o počítači Dell™	
	Inspiron™ 518/519	7
	Čelní pohled	7
	Pohled zezadu	8
	Konektory zadního panelu.	9
2	Instalace počítače	11
	Instalace počítače do skříně	11
	Připojení k Internetu	13
	Nastavení připojení k Internetu	13
	Přenos informací do nového počítače	15
3	Technické údaje	17
4	Odstraňování problémů	27
	Nástroje pro řešení potíží	27
	Zvukové signály	27
	Systémová hlášení	29
	Řešení potíží s hardwarem v operačním systému Windows Vista®	32
	Diagnostický nástroj Dell Diagnostics	32
	Řešení problémů	36
	Potíže s napájením	36
	Potíže s pamětí	37
	Zablokování a problémy se softwarem	38

5	Přinstalování operačního systému	41
	Ovladače	41
	Co je ovladač?	41
	Identifikace ovladačů	42
	Přinstalace ovladačů a nástrojů	42
	Použití média <i>Ovladače a nástroje</i>	43
	Obnovení operačního systému	44
	Používání funkce Obnovení systému operačního systému Microsoft Windows	45
	Klepněte na tlačítko Dell Factory Image Restore.	46
	Použití média s operačním systémem	47
6	Vyhledávání informací	49
7	Získání nápovědy	51
	Získání pomoci	51
	Technická podpora a služby zákazníkům	52
	DellConnect™	52
	Služby online	52
	Služby AutoTech	53
	Automatizovaná služba stavu objednávek	53
	Problémy s objednávkou	54
	Informace o produktech	54
	Vracení položek do záruční opravy nebo dobropis	54
	Než zavoláte	55
	Kontaktní informace společnosti Dell	57

A	Dodatek	59
	Předpisy FCC (pouze USA)	59
	FCC třída B.	59
	Poznámky k produktu společnosti Macrovision	60
	Rejstřík	61

Informace o počítači Dell™ Inspiron™ 518/519

POZNÁMKA: Další informace o portech a konektorech v počítači naleznete v části „Technické údaje“ na straně 17.

Čelní pohled

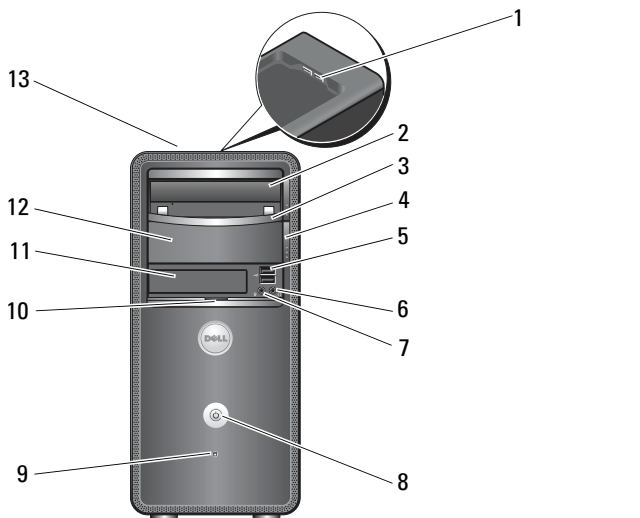

- | | | | |
|----|---|----|------------------------------------|
| 1 | konektory USB 2.0 (2) | 2 | optická jednotka |
| 3 | panel optické jednotky | 4 | tlačítko vysunutí optické jednotky |
| 5 | konektory USB 2.0 (2) | 6 | konektor sluchátka |
| 7 | konektor mikrofonu | 8 | tlačítko napájení |
| 9 | kontrolka činnosti disku | 10 | rukojeť dveří předního panelu |
| 11 | jednotka FlexBay | 12 | zásuvka optické jednotky |
| 13 | servisní štítek (umístěn na horní straně skříně směrem dopředu) | | |

Pohled zezadu

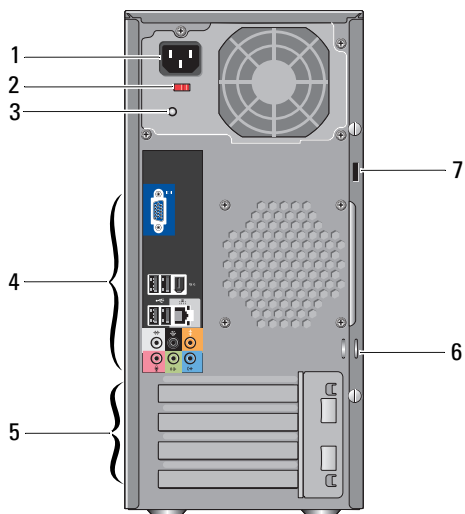

1 napájecí konektor

3 kontrolka napájení

5 sloty rozšiřujících karet (4)

2 volicí spínač napětí

4 konektory zadního panelu

6 kroužky visacího zámku

Konektory zadního panelu

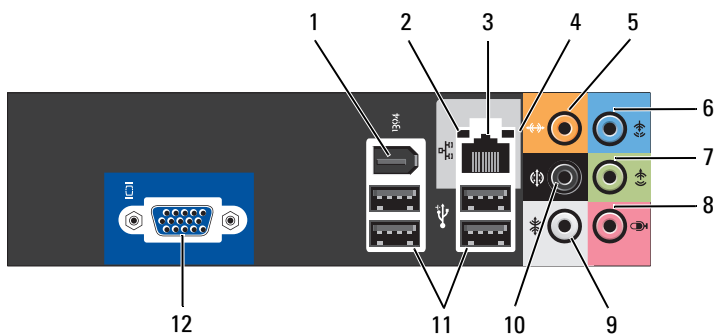

- | | | | |
|----|-------------------------------|----|-------------------------------|
| 1 | konektor IEEE 1394 | 2 | kontrolka integrity spojení |
| 3 | konektor síťového adaptéru | 4 | kontrolka činnosti sítě |
| 5 | konektor střed/subwoofer | 6 | konektor line-in |
| 7 | konektor přední L/R line-out | 8 | mikrofon |
| 9 | konektor boční L/R prostorový | 10 | konektor zadní L/R prostorový |
| 11 | konektory USB 2.0 (4) | 12 | konektor video VGA |

Instalace počítače

Instalace počítače do skříně

Instalace počítače do skříně může omezit průtok vzduchu a snížit výkonost počítače, případně jeho přehřívání. Při instalaci počítače do skříně postupujte podle pokynů níže:

- ➡ **UPOZORNĚNÍ:** Specifikace provozní teploty uvedené v této příručce odrážejí maximální okolní provozní teplotu. Při instalaci počítače do skříně musí být vzata v úvahu okolní teplota v místnosti. Pokud je například okolní teplota v místnosti 25 °C (77 °F), v závislosti na specifikacích počítače zbývá pouze 5 až 10 °C (9 až 18 °F) teplotní zálohy, než dosáhnete maximální provozní teploty počítače. Podrobnosti o technických specifikacích počítače viz „Technické údaje“ na straně 17.
- Na všech stranách počítače s větracími otvory ponechte alespoň 10,2 cm (4 palce) volného místa, aby bylo zajištěno dostatečné větrání.
- Pokud má skříň dveře, musí být takového typu, aby umožňovaly průchod alespoň 30 % průtoku vzduchu (přední a zadní).
- ➡ **UPOZORNĚNÍ:** Neinstalujte počítač do skříně, která neumožňuje průtok vzduchu. Omezení průtoku vzduchu má dopad na výkonost počítače, což případně způsobuje jeho přehřívání.

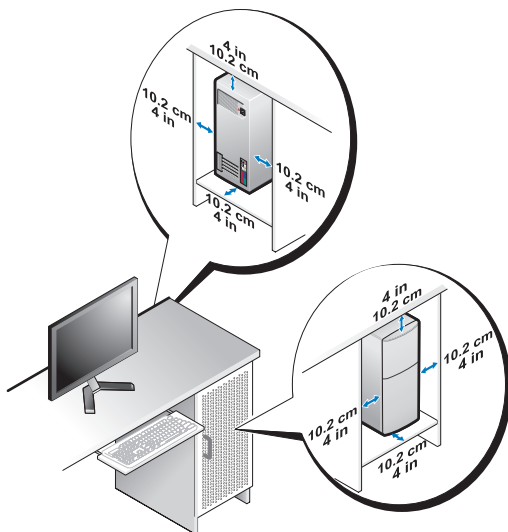

- Pokud je počítač nainstalován v rohu stolu nebo pod stolem, ponechte alespoň 5,1 cm (2 palce) volného prostoru od zadní strany počítače ke zdi, aby mohl procházet vzduch a byla zajištěna správná ventilace.

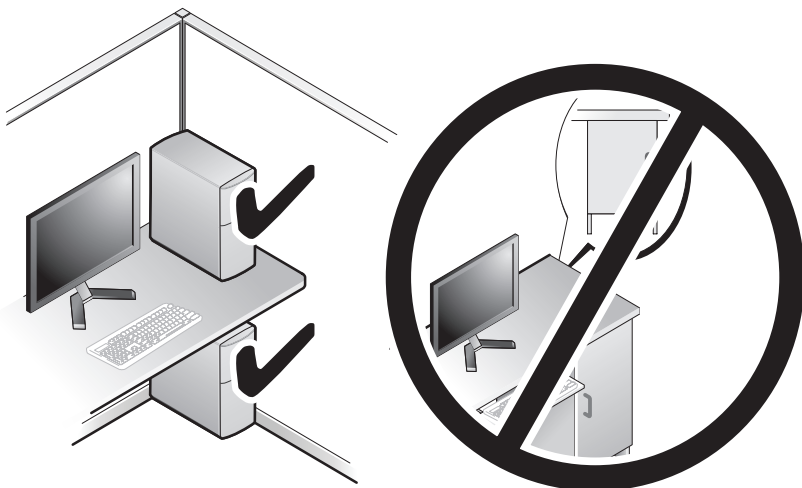

Připojení k Internetu



POZNÁMKA: Poskytovatelé služeb Internetu a jejich nabídky se liší podle jednotlivých zemí.

Chcete-li se připojit k Internetu, musíte mít modemové nebo síťové připojení a poskytovatele služeb Internetu (ISP). Váš ISP nabízí jednu nebo několik následujících možností připojení k Internetu:

- Připojení DSL (digitální účastnická linka), které poskytuje vysokorychlostní přístup k Internetu prostřednictvím stávající analogové telefonní linky nebo mobilního telefonní sítě. Pomocí připojení DSL můžete přistupovat k Internetu a používat telefon na jedné lince současně.
- Připojení kabelovým modemem, které nabízí vysokorychlostní přístup k Internetu prostřednictvím linky místní kabelové televize.
- Družicové (satelitní) modemové připojení, které poskytuje vysokorychlostní přístup k Internetu prostřednictvím družicového televizního systému.
- Vytáčené (komutované) připojení, které poskytuje přístup k Internetu prostřednictvím standardní telefonní linky. Vytáčené (komutované) připojení je podstatně pomalejší než připojení DSL, kabelovým nebo satelitním modemem.
- Bezdrátové připojení LAN, která poskytují přístup k Internetu pomocí bezdrátové technologie Bluetooth®.

Pokud používáte vytáčené připojení, připojte telefonní linku ke konektoru modemu v počítači a do telefonní zásuvky na zdi ještě před nastavením internetového připojení. Pokud využíváte připojení prostřednictvím modemu DSL, kabelového nebo satelitního modemu, kontaktujte svého poskytovatele připojení k Internetu nebo operátora mobilních telefonních služeb a vyžádejte si pokyny pro připojení.

Nastavení připojení k Internetu

Chcete-li nastavit připojení k Internetu pomocí připraveného zástupce ISP na pracovní ploše:

- 1 Uložte a zavřete všechny otevřené soubory a ukončete všechny spuštěné aplikace.
- 2 Poklepejte na ikonu Poskytovatele služeb Internetu na pracovní ploše systému Microsoft® Windows®.
- 3 Pomocí pokynů na obrazovce dokončete nastavení.

Pokud na pracovní ploše nemáte ikonu ISP, nebo chcete nastavit připojení k Internetu pomocí jiného poskytovatele, postupujte podle kroků v příslušné části, která odpovídá operačnímu systému počítače, který používáte.

 **POZNÁMKA:** Pokud máte potíže s připojením k Internetu, nahlédněte do *Průvodce technologiemi Dell*. Pokud se k Internetu stále nemůžete připojit, ale v minulosti jste se již připojili úspěšně, mohlo dojít k výpadku připojení k Internetu ze strany poskytovatele. Kontaktujte poskytovatele služeb Internetu a informujte se o stavu služby, nebo se pokuste o připojení později.

 **POZNÁMKA:** Připravte si informace od svého poskytovatele služeb Internetu. Pokud nemáte poskytovatele připojení k Internetu, můžete jej získat pomocí Průvodce připojením k Internetu.

- 1 Uložte a zavřete všechny otevřené soubory a ukončete všechny spuštěné aplikace.
- 2 Klepněte na tlačítko Start systému Windows Vista™  a pak klepněte na **Ovládací panely**.
- 3 V části **Sít'a Internet** klepněte na položku **Připojit k Internetu**.
Zobrazí se okno **Připojení k Internetu**.
- 4 Klepněte na tlačítko **Širokopásmové (PPPoE) nebo Vytáčené**, v závislosti na tom, který typ připojení chcete použít:
 - Možnost **Širokopásmové připojení** použijte v případě, že používáte modem DSL, kabelový modem, satelitní modem nebo bezdrátovou technologii Bluetooth.
 - Možnost **Telefonické připojení** vyberte, chcete-li se připojit pomocí telefonického modemu nebo připojení ISDN.

 **POZNÁMKA:** Nevíte-li, který typ připojení vybrat, klepněte na položku **Chci pomoc při výběru** nebo kontaktujte svého poskytovatele připojení.

- 5 Postupujte podle pokynů na obrazovce a použijte informace o nastavení poskytnutá ISP k dokončení nastavení systému.
- 6 Uložte a zavřete všechny otevřené soubory a ukončete všechny spuštěné aplikace.
- 7 Klepněte na tlačítko Start systému Windows Vista  a pak klepněte na **Ovládací panely**.
- 8 V části **Sít'a Internet** klepněte na položku **Připojit k Internetu**.
Zobrazí se okno **Připojení k Internetu**.

- 9 Klepněte na tlačítko **Širokopásmové (PPPoE) nebo Vytáčené**, v závislosti na tom, který typ připojení chcete použít:
- Možnost **Širokopásmové připojení** použijte v případě, že používáte modem DSL, kabelový modem, satelitní modem nebo bezdrátovou technologii Bluetooth.
 - Možnost **Telefonické připojení** vyberte, chcete-li se připojit pomocí telefonického modemu nebo připojení ISDN.
-  **POZNÁMKA:** Nevíte-li, který typ připojení vybrat, klepněte na položku Chci pomoc při výběru nebo kontaktujte svého poskytovatele připojení.
- 10 Postupujte podle pokynů na obrazovce a použijte informace o nastavení poskytnuté ISP k dokončení nastavení systému.

Přenos informací do nového počítače

„Průvodce“ operačního systému můžete použít k přenosu souborů a dalších dat z jednoho počítače na druhý - například ze *starého* počítače do *nového* počítače. Chcete-li přenést informace do nového počítače pomocí průvodce systému Windows Vista®:

- 1 Klepněte na tlačítko Start systému Windows Vista  a pak klepněte na tlačítko **Přenést soubory a nastavení** → **Spustit Snadný přenos Windows**.
- 2 V dialogovém okně **Řízení uživatelských účtů** klepněte na tlačítko **Pokračovat**.
- 3 Klepněte na tlačítko **Zahájit nový přenos** nebo **Pokračovat v probíhajícím přenosu**.

Postupujte podle pokynů na obrazovce v průvodci **Snadný přenos Windows**.

Technické údaje



POZNÁMKA: Nabízené možnosti se mohou lišit podle oblasti. Chcete-li získat více informací o konfiguraci počítače, klepněte na nabídku **Start** → **Nápověda a podpora** a poté vyberte možnost zobrazení informací o počítači.

Procesor	Inspiron 518	Inspiron 519
Typ	<ul style="list-style-type: none"> • Procesor Intel® Core™ 2 Quad • Procesor Intel Core 2 Duo • Dvoujádrový procesor Intel Pentium® • Procesor Intel Celeron® 	<ul style="list-style-type: none"> • AMD Athlon™ 64/LE/64 X2/ X2 BE • AMD Phenom™ X2/ X4/ X2 GE/ tříjádrový
Mezipaměť L2	Alespoň 512 kB s impulsními kanály, osmicestná asociativní sada se zpětným zápisem, standard SRAM	<ul style="list-style-type: none"> • Až 2 MB pro dvoujádrové procesory AMD Athlon 64 X2 • Až 512 KB pro procesory AMD Athlon 64 • Až 4 MB pro procesory AMD Phenom
Šířka sběrnice DRAM	Nelze použít	64 bitů na kanál

Informace o počítači	Inspiron 518	Inspiron 519
Sada čipů systému	Intel G33 a ICH9	AMD RS780 a SB700
Podpora diskového pole RAID	RAID 1 (zrcadlení)	Nelze použít
Šířka datové sběrnice	64 bitů	Nelze použít
Šířka sběrnice DRAM	64 bitů	Nelze použít
Šířka sběrnice pro adresování procesoru	32 bitů	16bitové obousměrné spojení HyperTransport™
Flash EPROM	8 MB	8 MB

Rozšiřovací sběrnice	Inspiron 518	Inspiron 519
Typ sběrnice	PCI 2.3 PCI Express 1.0A SATA 1.0 a 2.0 USB 2.0	PCI 2.3 PCI Express 2.0 SATA 1.0 a 2.0 USB 2.0
Taktovací frekvence sběrnice		
PCI	133 MB/s	133 MB/s
PCI Express	x1 slot, obousměrná rychlost – 500 MB/s x16 slot, obousměrná rychlost – 8 GB/s	x1 slot, obousměrná rychlost – 1 GB/s x16 slot, obousměrná rychlost – 16 GB/s
SATA	1,5 GB/s a 3,0 GB/s	1,5 GB/s a 3,0 GB/s
USB	<ul style="list-style-type: none"> • Vysoká rychlost – 480 MB/s • Plná rychlost – 12 MB/s • Nízká rychlost – 1,2 MB/s 	<ul style="list-style-type: none"> • Vysoká rychlost – 480 MB/s • Plná rychlost – 12 MB/s • Nízká rychlost – 1,2 MB/s
PCI		
Konektory	Jeden	Jeden
Velikost konektoru	124 kolíků	124 kolíků
Šířka datového konektoru (maximum)	32 bitů	32 bitů
PCI Express		
Konektor	Dva x1	Dva x1
Velikost konektoru	36 kolíků	36 kolíků
Šířka datového konektoru (maximum)	1 PCI Express	1 PCI Express
PCI Express		
Konektor	Jeden x16	Jeden x16
Velikost konektoru	164 kolíků	164 kolíků
Šířka datového konektoru (maximum)	16 PCI Express	16 PCI Express

Paměť	Inspiron 518/519
Konektor paměťového modulu	Čtyři uživateli přístupné patice DDR2 DIMM
Kapacity paměťových modulů	512 MB, 1 GB a 2 GB
Typ paměti	667 MHz, 800 MHz Non-ECC DDR2 SDRAM
Minimální velikost paměti	512 MB
Maximální velikost paměti	4 GB

Disky	Inspiron 518/519
Externě přístupné	Jedna 3,5 palcová pozice Dvě 5,25 palcové pozice
Interně přístupné	Dvě 3,5 palcové pozice
Dostupná zařízení	Dva 3,5 palcové pevné disky SATA Dvě 5,25 palcové multiformátové jednotky SATA DVD-ROM/ DVD+/-RW / jednotka Blu-ray/ jednotka Blu-ray Disc RW Jedna čtečka multimediálních karet 3,5 palce, USB/čtečka multimediálních karet s technologií Bluetooth®

Externí konektory

Audio

ALC888 (7.1kanálový zvuk)

Konektor Line-in – modrý konektor line-in použijte k připojení záznamového/přehrávacího zařízení, například mikrofону, kazetového přehrávače, přehrávače CD nebo videorekordéru. U počítačů se zvukovou kartou použijte konektor na kartě.

Přední konektor L/R line-out – zelený konektor line-out použijte k připojení sluchátek a většiny reproduktorů s integrovanými zesilovači. U počítačů se zvukovou kartou použijte konektor na kartě.

Mikrofonní konektor – růžový konektor použijte k připojení mikrofónu osobního počítače pro hlasový nebo hudební vstup do zvukového nebo telefonního programu. U počítačů se zvukovou kartou použijte mikrofonní konektor na kartě.

Konektor střed/subwoofer – oranžový konektor použijte k připojení subwooferu.

Konektor zadních L/R reproduktorů – použijte zadní konektor prostorového zvuku k připojení reproduktorů vícekanálového zvuku.

Konektor bočních L/R prostorových reproduktorů – šedý konektor použijte k zajištění zlepšeného prostorového zvuku pro počítače s 7.1 reproduktory. U počítačů se zvukovou kartou použijte konektor na kartě.

Konektory (pokračování)**Inspiron 518/519**

IEEE 1394

Jeden 6 kolíkový sériový konektor na zadním panelu

Použijte konektor IEEE 1394 pro vysokorychlostní datová zařízení, například digitální videokamery a externí paměťová zařízení.

Sít'

10/100/1000 Mb/s Ethernet LAN na základní desce

Port RJ-45 – připojte jeden konec síťového kabelu do síťového konektoru v síťovém nebo širokopásmovém zařízení. Druhý konec síťového kabelu připojte ke konektoru síťového adaptéru na zadním panelu počítače. Pro správné připojení je třeba síťový kabel zacvaknout.



UPOZORNĚNÍ: Nepřipojujte telefonní kabel do konektoru síťového adaptéru.

U počítačů s další sítíovou kartou použijte konektory na kartě a zadní straně počítače při nastavování několika síťových spojení (například samostatného internetu a extranetu).

Pro síťovou kabeláž doporučujeme použít kabely a konektory kategorie 5. Pro zajištění spolehlivého provozu 10 Mb/s musíte použít kabeláž kategorie 3.

Konektory <i>(pokračování)</i>	Inspiron 518/519
USB	<p>Osm konektorů USB 2.0</p> <p>Přední panel (2)</p> <p>Zadní panel (4)</p> <p>Horní USB panel (2)</p> <p>Zařízení, která běžně zůstávají připojená (například tiskárny nebo klávesnice), doporučujeme připojit k zadním konektorům USB.</p>
Video	<p>Integrované video</p> <p>15 zdiřkový konektor – připojte kabel VGA monitoru ke konektoru VGA v počítači.</p> <p>POZNÁMKA: Počítač podporuje volitelnou grafickou kartu PCI Express x16. Pokud máte grafickou kartu nainstalovanou, použijte konektor na kartě.</p>
Konektory základní desky	
Ventilátor skříně	Jeden 3 kolíkový konektor
Přední audio panel HDA	Jeden 10 kolíkový konektor
Ovládání na předním panelu	Jeden 10 kolíkový konektor
Vnitřní USB	Čtyři 10 kolíkové konektory
Paměť	Čtyři 240 kolíkové konektory
PCI 2.3	Jeden 124 kolíkový konektor
PCI Express x1	Dva 36 kolíkové konektory
PCI Express x16	Jeden 164 kolíkový konektor
Napájení	Jeden 24 kolíkový konektor
Napájení 12 V	Jeden 4 kolíkový konektor
Procesor	<ul style="list-style-type: none"> • Inspiron 518 – jeden 775 kolíkový konektor • Inspiron 519 – jeden 940 kolíkový konektor

Konektory (pokračování)	Inspiron 518/519
Ventilátor procesoru	Jeden 4 kolíkový konektor
Serial ATA	Čtyři 7 kolíkové konektory
Ovladače a kontrolky	Inspiron 518/519
Přední strana počítače	
Tlačítko napájení	Tlačítko
Kontrolka napájení	<p>Modrá kontrolka – modré blikání označuje, že se počítač nachází ve stavu spánku; nepřerušované modré světlo označuje stav Zapnuto.</p> <p>Oranžová kontrolka – oranžové blikání signalizuje problém se základní deskou. Nepřerušované modré světlo v případě, že počítač nelze spustit, signalizuje, že nelze zahájit inicializaci základní desky. Může se jednat o vadu základní desky nebo zdroje napájení (viz „Potíže s napájením“ na straně 36).</p>
Kontrolka činnosti disku	Modrá kontrolka – modré blikání označuje, že počítač čte data z pevného disku SATA nebo z optického disku, nebo je na tento disk zapisuje.

Ovladače a kontrolky (pokračování) Inspiron 518/519

Zadní strana počítače

Kontrolka integrity spojení (u integrovaného síťového adaptéru)	Zelená kontrolka – označuje dobré spojení mezi sítí 10/100 Mb/s a počítačem. Oranžová kontrolka – označuje dobré spojení mezi sítí 1000 Mb/s a počítačem. Nesvítí (zhasnuto) – označuje, že počítač nedetekuje fyzické spojení se sítí.
Kontrolka síťové aktivity (u integrovaného síťového adaptéru)	Žlutá problikávající kontrolka – označuje, že v síti je činnost. Nesvítí (zhasnuto) – označuje, že v síti není žádná činnost.
Diagnostická kontrolka napájení	Zelená kontrolka – označuje, že napájecí zdroj je napájen. Zhasnuto – označuje, že napájecí zdroj není napájen nebo napájecí zdroj nepracuje.

Napájení Inspiron 518/519

Stejnoseměrné napájení:	
Výkon	300 W
Maximální rozptyl tepla	162 W POZNÁMKA: Rozptyl tepla se vypočítá pomocí wattového výkonu napájecího zdroje.
Napětí (viz bezpečnostní pokyny dodané s počítačem, které obsahují důležité informace o nastavení napětí)	115/230 V stř., 50/60 Hz a 7 A/ 4 A
Knoflíková baterie	3 V CR2032 lithiová knoflíková baterie

Rozměry Inspiron 518/519

Výška	379 mm (14,9 palců)
Šířka	17,0 cm (6,7 palců)
Hloubka	43,5 cm (17,1 palců)
Hmotnost	13,1 kg (28,9 liber)

Prostředí	Inspiron 518/519
Teplotní rozsah:	
Provozní	10° až 35 °C
Skladovací	-40° až 65 °C (-40 až 149 °F)
Relativní vlhkost (maximální):	20 % až 80 % (bez kondenzace)
Maximální vibrace (při použití náhodného spektra vibrací, které simuluje prostředí uživatele):	
Provozní	5 až 350 Hz při 0,0002 G2/Hz
Skladovací	5 až 500 Hz při 0,001 až 0,01 G2/Hz
Maximální náraz (měřeno, když je pevný disk v poloze se zaparkovanou hlavou a při 2ms polosinusovém impulsu):	
Provozní	40 G +/- 5 % s délkou impulsu 2 ms +/- 10 % (odpovídá 51 cm/s)
Skladovací	105 G +/- 5 % s délkou impulsu 2 ms +/- 10 % (odpovídá 127 cm/s)
Nadmořská výška (maximální):	
Provozní	-15,2 až 3 048 m (-50 až 10 000 stop)
Skladovací	-15,2 až 10 668 m (-50 až 35 000 stop)
Úroveň uvolňování znečišťujících látek do vzduchu	G2 nebo nižší dle normy ISA-S71.04-1985

Odstraňování problémů

 **VAROVÁNÍ:** Chcete-li se ochránit před rizikem úrazu elektrickým proudem, posekáním lopatkami ventilátoru nebo jiným možným zraněním, vždy odpojte počítač od elektrické zásuvky před otevřením krytu počítače.

Nástroje pro řešení potíží

Při řešení potíží s počítačem postupujte podle těchto základních tipů:

- Pokud jste přidali nebo odebrali součást počítače předtím, než se objevily potíže, prostudujte si postupy pro instalaci a ujistěte se, že součást byla nainstalována správně.
- Pokud periferní zařízení nepracuje, zkontrolujte, zda je řádně připojeno.
- Pokud se na obrazovce zobrazí chybové hlášení, zapište si jeho přesné znění. Toto hlášení může pomoci pracovníkům technické podpory diagnostikovat problém a odstranit jej.
- Pokud program zobrazí chybové hlášení, informujte se v dokumentaci k programu.



POZNÁMKA: Postupy uvedené v tomto dokumentu byly napsány pro výchozí zobrazení systému Windows, takže se vás nemusí týkat v případě, že máte nastaven svůj počítač Dell™ do klasického zobrazení Microsoft® Windows®.

Zvukové signály

Tento počítač může během spouštění vydávat série zvukových signálů, pokud nelze chyby nebo problémy zobrazit na monitoru. Tyto série zvukových signálů identifikují problém. Jeden zvukový signál může být například tvořen třemi po sobě jdoucími krátkými signály. Tento kód signalizuje, že došlo k problému se základní deskou počítače.

Pokud počítač vysílá zvukové signály během spouštění:

- 1 Zapište kód signálu.
- 2 Spusťte nástroj Dell Diagnostics a identifikujte závažnější příčinu problému (viz „Diagnostický nástroj Dell Diagnostics“ na straně 32).

Kód (opakované krátké zvukové signály)	Popis	Doporučené řešení
1	Chyba kontrolního součtu BIOS. Možná porucha základní desky.	Kontaktujte společnost Dell. Více informací najdete v části „Kontaktní informace společnosti Dell“ na straně 57.
2	Nebyly zjištěny žádné paměťové moduly.	<p>1 Pokud máte nainstalované dva nebo více paměťových modulů, vyjměte je a nainstalujte jeden z nich (viz <i>Servisní příručka</i> na stránkách webové podpory společnosti Dell na adrese support.dell.com) a pak restartujte počítač. Pokud se počítač spustí normálně, nainstalujte znovu další modul. Pokračujte, dokud nezjistíte závadný modul nebo dokud nenainstalujete bez chyby všechny moduly.</p> <p>2 Pokud máte k dispozici dobrý paměťový modul stejného typu, nainstalujte jej do počítače, viz <i>Servisní příručka</i> na stránkách webové podpory společnosti Dell na adrese support.dell.com).</p> <p>3 Pokud problémy přetrvávají, kontaktujte společnost Dell.</p>
3	Možná porucha základní desky	Kontaktujte společnost Dell. Více informací najdete v části „Kontaktní informace společnosti Dell“ na straně 57.

Kód (opakované krátké zvukové signály)	Popis	Doporučené řešení
4	Porucha čtení/zápisu paměti RAM	<p>1 Ujistěte se, zda nejsou kladeny žádné zvláštní požadavky na umístění speciálního paměťového modulu/konektoru modulu (viz <i>Servisní příručka</i> na stránkách webové podpory společnosti Dell na adrese support.dell.com).</p> <p>2 Zkontrolujte, zda je nainstalovaný paměťový modul kompatibilní s počítačem (viz <i>Servisní příručka</i> na stránkách webové podpory společnosti Dell na adrese support.dell.com).</p> <p>3 Pokud problémy přetrvávají, kontaktujte společnost Dell (viz „Kontaktní informace společnosti Dell“ na straně 57).</p>
5	Porucha hodin reálného času. Možná porucha baterie nebo základní desky.	<p>1 Vyměňte baterii (viz <i>Servisní příručka</i> na stránkách webové podpory společnosti Dell na adrese support.dell.com).</p> <p>2 Pokud problémy přetrvávají, kontaktujte společnost Dell (viz „Kontaktní informace společnosti Dell“ na straně 57).</p>
6	Porucha testu systému BIOS grafické karty	Kontaktujte společnost Dell. Více informací najdete v části „Kontaktní informace společnosti Dell“ na straně 57.
7	Porucha testu vyrovnávací paměti CPU	Kontaktujte společnost Dell. Více informací najdete v části „Kontaktní informace společnosti Dell“ na straně 57.

Systémová hlášení



POZNÁMKA: Pokud zobrazené hlášení není uvedeno v tabulce, informujte se v dokumentaci dodané k operačnímu systému nebo programu, který v počítači pracoval při zobrazení hlášení.



POZNÁMKA: Informace o demontáži a instalaci součástí, viz také *Servisní příručka* na stránkách webové podpory společnosti Dell na adrese support.dell.com.

PORUCHA PŘIPOJENÍ KABELM 1394 – Kabel IEEE 1394 může být uvolněn. Ověřte uvolněné připojení kabelem.

VÝSTRAHA! PŘEDCHOZÍ POKUSY O SPUŠTĚNÍ TOHOTO SYSTÉMU SELHALY V KONTROLNÍM BODĚ [NNNN]. CHCETE-LI VYŘEŠIT TENTO PROBLÉM, POZNAMENEJTE SI ČÍSLO KONTROLNÍHO BODU A KONTAKTUJTE TECHNICKOU PODPORU SPOLEČNOSTI DELL – Počítači se nezdařilo dokončit spouštěcí proceduru třikrát po sobě v důsledku stejné chyby (vyhledejte pomoc v části „Kontaktní informace společnosti Dell“ na straně 57).

CMOS CHECKSUM ERROR (CHYBA KONTROLNÍHO SOUČTU CMOS) – Možná porucha základní desky nebo vybitá baterie RTC. Vyměňte baterii. Viz *Servisní příručka* na stránkách webové podpory společnosti Dell na adrese support.dell.com nebo viz „Kontaktní informace společnosti Dell“ na straně 57, kde naleznete další pomoc.

CPU FAN FAILURE (PORUCHA VENTILÁTORU CPU) – Porucha ventilátoru CPU. Vyměňte ventilátor CPU.

CHYBA ČTENÍ DISKETY – Disketa může být vadná nebo je uvolněný kabel. Vyměňte disketu nebo zkontrolujte, zda nejsou uvolněné kabely.

PORUCHA PŘIPOJENÍ PŘEDNÍHO I/O KABELU – Kabel předního I/O panelu může být uvolněn.

PORUCHA PŘIPOJENÍ PŘEDNÍHO USB KABELU – Kabel USB, který spojuje porty USB na předním panelu I/O se základní deskou, může být uvolněn.

HARD-DISK DRIVE FAILURE (CHYBA JEDNOTKY PEVNÉHO DISKU) – Možná porucha pevného disku během autodiagnostického testu při zapnutí (POST). Zkontrolujte kabely /přepojte pevné disky nebo se vyhledejte pomoc v „Kontaktní informace společnosti Dell“ na straně 57.

HARD-DISK DRIVE READ FAILURE (CHYBA ČTENÍ JEDNOTKY PEVNÉHO DISKU) –

Možná porucha pevného disku během testu spouštění systému (další pomoc naleznete v části „Kontaktní informace společnosti Dell“ na straně 57).

KEYBOARD FAILURE (PORUCHA KLÁVESNICE) – Porucha klávesnice nebo je uvolněný kabel klávesnice.

NO BOOT DEVICE AVAILABLE (NENÍ K DISPOZICI ŽÁDNÉ SPOUŠTĚCÍ ZAŘÍZENÍ) – Na pevném disku nebyl nalezen žádný zaváděcí oddíl nebo v optické jednotce není žádné zaváděcí médium, nebo je uvolněný kabel pevného disku/optické jednotky nebo neexistuje žádné zaváděcí zařízení.

- Pokud je optická jednotka zaváděcím zařízením, zkontrolujte, zda je do ní vloženo médium.
- Pokud je spouštěcím zařízením pevný disk, zkontrolujte, zda jsou k němu řádně připojeny kabely a zda je nastaven jako spouštěcí zařízení.
- Otevřete program Nastavení systému a zkontrolujte, zda jsou informace o pořadí zaváděcích zařízení správné.

NO TIMER TICK INTERRUPT (NEDOŠLO K PŘERUŠENÍ ČASOVAČE) – Čip na základní desce může být vadný nebo se jedná o poruchu základní desky.

NOTICE - HARD DRIVE SELF MONITORING SYSTEM HAS REPORTED THAT A PARAMETER HAS EXCEEDED ITS NORMAL OPERATING RANGE (UPOZORNĚNÍ – AUTODIAGNOSTICKÝ SYSTÉM MONITOROVÁNÍ DISKU NAHLÁSIL, ŽE PARAMETR PŘEKROČIL NORMÁLNÍ PROVOZNÍ ROZSAH.) SPOLEČNOST DELL DOPORUČUJE PRAVIDELNĚ ZÁLOHOVAT DATA. PARAMETR JE MIMO ROZSAH NEBO NEMUSÍ INDIKOVAT POTENCIÁLNÍ PROBLÉM PEVNÉHO DISKU – Chyba technologie pro monitorování, analýzu a vytváření zpráv (S.M.A.R.T.). Možná porucha pevného disku Tato funkce může být povolena nebo zakázána v systému BIOS.

PORUCHA PŘIPOJENÍ HORNÍHO USB KABELU – Kabel USB, který spojuje porty USB na horním panelu USB se základní deskou, může být uvolněn.

USB OVER CURRENT ERROR (CHYBA NADPROUDU USB) – Odpojte zařízení USB. Použijte externí napájecí zdroj pro zařízení USB.

VÝSTRAHA: PORUCHA SYSTÉMOVÉHO VENTILÁTORU, KONTAKTUJTE IHED TECHNICKOU PODPORU SPOLEČNOSTI DELL – Porucha systémového ventilátoru. Vyměňte systémový ventilátor.

Řešení potíží s hardwarem v operačním systému Windows Vista®

Pokud některé zařízení není během spuštění operačního systému rozpoznáno nebo je rozpoznáno, ale není správně nakonfigurováno, můžete k odstranění nekompatibility použít Průvodce při potížích s hardwarem.

Průvodce řešením potíží s hardwarem spusťte následujícím způsobem:

- 1 Klepněte na tlačítko Start systému Windows Vista  a pak na **Nápověda a podpora**.
- 2 Do pole hledání zadejte výraz **hardware troubleshooter** (poradce při potížích s hardwarem) a stiskněte klávesu <Enter>.

Ve výsledcích hledání vyberte možnost, která nejlépe popisuje váš problém, a postupujte podle zbývajících kroků pro řešení potíží.

Diagnostický nástroj Dell Diagnostics

 **VAROVÁNÍ:** Než začnete provádět jakékoli operace popsané v této části, ujistěte se, že jsou splněny bezpečnostní pokyny uvedené v dokumentaci k počítači.

Kdy použít diagnostický program Dell Diagnostics

Dojde-li k problémům s počítačem, před kontaktováním odborné pomoci společnosti Dell proveďte kontrolu popsanou v části „Zablokování a problémy se softwarem“ na straně 38 a spusťte nástroj Dell Diagnostics.

Doporučujeme vám si tyto postupy před zahájením práce vytisknout.

 **UPOZORNĚNÍ:** Diagnostický nástroj Dell Diagnostics lze použít pouze u počítačů společnosti Dell™.

 **POZNÁMKA:** Médium *Drivers and Utilities* (Ovladače a nástroje) je doplňkové a s tímto počítačem nemuselo být dodáno.

Viz také kapitola *Program Nastavení systému* v *Servisní příručce*, kde jsou uvedeny informace o konfiguraci počítače, a zajistěte, že zařízení, které chcete otestovat, se zobrazuje v programu *Nastavení systému* a je aktivní.

Spusťte nástroj Dell Diagnostics z pevného disku nebo z média *Drivers and Utilities*.

Spuštění nástroje Dell Diagnostics z pevného disku

Diagnostický nástroj Dell Diagnostics je umístěn ve skrytém oddílu diagnostického nástroje na pevném disku.

 **POZNÁMKA:** Pokud počítač nezobrazuje na displeji žádný obraz, vyhledejte informace v části „Kontaktní informace společnosti Dell“ na straně 57.

- 1 Zkontrolujte, zda je počítač připojen k elektrické zásuvce a zda je tato zásuvka funkční.
- 2 Zapněte (nebo restartujte) počítač.
- 3 Ihned po zobrazení loga DELL™ stiskněte klávesu <F12>. V nabídce po spuštění vyberte možnost **Diagnostika** a stiskněte klávesu <Enter>.

 **POZNÁMKA:** Pokud čekáte příliš dlouho a objeví se logo operačního systému, počkejte, dokud se nezobrazí plocha Microsoft® Windows®. Teprve poté vypněte počítač a akci opakujte.

 **POZNÁMKA:** Jestliže se zobrazí zpráva, že nelze nalézt žádný oddíl s diagnostickými nástroji, spusťte nástroj Dell Diagnostics z médií *Drivers and Utilities*.

- 4 Stisknutím libovolné klávesy spustíte diagnostický nástroj Dell Diagnostics z oddílu s diagnostickým nástrojem na pevném disku.

Spuštění nástroje Dell Diagnostics z média *Drivers and Utilities* (Ovladače a nástroje)

- 1 Vložte médium *Drivers and Utilities*.
- 2 Vypněte a restartujte počítač.

Ihned po zobrazení loga DELL stiskněte klávesu <F12>.

 **POZNÁMKA:** Pokud čekáte příliš dlouho a objeví se logo operačního systému, počkejte, dokud se nezobrazí plocha Microsoft® Windows®. Teprve poté vypněte počítač a akci opakujte.

 **POZNÁMKA:** Další kroky změny spouštěcí sekvenci pouze jednou. Při příštím spuštění se systém spustí podle zařízení uvedených v instalačním programu systému.

- 3 Po zobrazení seznamu spouštěcích zařízení vyberte položku CD/DVD/CD-RW a stiskněte klávesu <Enter>.
- 4 V zobrazené nabídce vyberte příkaz **Boot from CD-ROM** (Spustit z disku CD-ROM) a stiskněte klávesu <Enter>.

- 5 Zadááním hodnoty 1 otevřete nabídku disku CD. Potom pokračujte stisknutím klávesy <Enter>.
- 6 Z číselného seznamu zvolte položku **Run the 32 Bit Dell Diagnostics** (Spustit 32 bitový diagnostický program Dell Diagnostics). Je-li v seznamu uvedeno několik verzí, zvolte verzi vhodnou pro váš počítač.
- 7 Když se zobrazí **Hlavní nabídka** diagnostického nástroje Dell Diagnostics, zvolte test, který chcete spustit.

Hlavní nabídka diagnostického programu Dell Diagnostics

- 1 Po spuštění nástroje Dell Diagnostics a zobrazení **Hlavní nabídky** klepněte na tlačítko požadované možnosti.



POZNÁMKA: Doporučujeme zvolit možnost **Test systému**, čímž spustíte kompletní test počítače.

Možnost	Funkce
Test Memory (Test paměti)	Spustíte samostatný test paměti
Test System (Test systému)	Spustíte diagnostiku systému
Exit (Konec)	Ukončete diagnostiku

- 2 Po vybrání možnosti **Testovat systém** z hlavní nabídky se zobrazí následující nabídka:



POZNÁMKA: Doporučuje se vybrat položku **Podrobný test** z hlavní nabídky níže a důkladně zkontrolovat zařízení v počítači.

Možnost	Funkce
Express Test (Expresní zkouška)	Provede rychlý test zařízení v systému. Ten typicky trvá asi 10 až 20 minut.
Extended Test (Podrobná zkouška)	Provede důkladnou kontrolu zařízení v systému. Obvykle trvá jednu hodinu nebo více.
Custom Test (Vlastní zkouška)	Používá se ke zkoušce konkrétního zařízení nebo k přizpůsobení spouštěných testů.

Možnost	Funkce
Symptom Tree (Strom příznaků)	Umožňuje volit testy na základě příznaků poruch, které se v systému objevují. Tato možnost obsahuje seznam nejčastějších příznaků.

- 3 Pokud na problém narazíte během testu, zobrazí se hlášení s chybovým kódem a popisem daného problému. Zapište si chybový kód a prostudujte si „Kontaktní informace společnosti Dell“ na straně 57.



POZNÁMKA: Servisní štítek vašeho počítače se nachází v horní části obrazovky při každém testu. Když se obrátíte na společnost Dell, pracovníci technické podpory budou servisní štítek požadovat.

- 4 Pokud spouštíte **Vlastní test nebo Strom příznaků**, klepnutím na příslušnou kartu popsanou v následující tabulce získáte další informace.

Tab	Funkce
Results (Výsledky)	Zobrazuje výsledky zkoušky a případně zjištěné chyby.
Errors (Chyby)	Zobrazí chybové podmínky, chybové kódy a popis daného problému.
Help (Nápověda)	Popisuje testy a může obsahovat požadavky pro spuštění testu.
Configuration (Konfigurace)	Zobrazí konfiguraci hardwaru pro vybrané zařízení. Diagnostický nástroj Dell Diagnostics zjistí konfigurační údaje pro všechna zařízení ze systémového nastavení, z paměti a z různých interních testů a zobrazí dané údaje v seznamu zařízení v levé části obrazovky. V seznamu nemusí být uvedeny všechny názvy součástí nainstalovaných v počítači nebo k němu připojených.
Parameters (Parametry)	Umožňuje přizpůsobovat testy změnou nastavení.

- 5 Po skončení testů zavřete obrazovku testů. Znovu se objeví obrazovka **Hlavní nabídka**. Diagnostický nástroj Dell Diagnostics ukončíte a počítač restartujete zavřením okna **Hlavní nabídka**.
- 6 Vyjměte médium *Ovladače a nástroje* (pokud je vloženo).

Řešení problémů

Potíže s napájením

 **VAROVÁNÍ:** Než začnete provádět jakékoli operace popsané v této části, ujistěte se, že jsou splněny bezpečnostní pokyny uvedené v dokumentaci k počítači.

POKUD KONTROLKA NAPÁJENÍ NESVÍTÍ – Počítač se vypnul nebo není napájen.

- Řádně připojte napájecí kabel do konektoru na zadní straně počítače i do sít'ové zásuvky ve zdi.
- Pokud je počítač připojen do napájecí rozdvojky, zkontrolujte, zda je rozdvojka připojena do zásuvky a zda je rozdvojka zapnuta. Vyřad'te z okruhu ochranná (jistící) zařízení, napájecí rozdvojky a prodlužovací kabely a ověřte si, že bez nich počítač řádně pracuje.
- Zkontrolujte, zda řádně pracuje elektrická zásuvka tak, že do ní připojíte jiné zařízení, například lampu.

POKUD KONTROLKA NAPÁJENÍ SVÍTÍ TRVALE MODŘE NEBO BÍLE A POČÍTAČ NEREAGUJE –

- Zkontrolujte, zda je připojen monitor a zda je zapnutý.
- Pokud je monitor připojen a je zapnutý, viz „Zvukové signály“ na straně 27.

POKUD KONTROLKA NAPÁJENÍ PROBLIKÁVÁ MODŘE NEBO BÍLE – Počítač je v úsporném režimu. Stiskněte klávesu na klávesnici, pohněte myši nebo stiskněte tlačítko napájení a pokračujte v normální práci s počítačem.

POKUD KONTROLKA NAPÁJENÍ SVÍTÍ ORANŽOVĚ – Problém s napájením nebo porucha vnitřního zařízení.

- Zkontrolujte, zda je 12V napájecí konektor (12 V) připojen bezpečně k základní desce (viz *Servisní příručka* na stránkách webové podpory společnosti Dell na adrese support.dell.com).
- Zkontrolujte, zda jsou hlavní napájecí kabely a kabely předního panelu řádně připojeny k základní desce (informujte se v *Servisní příručce* na stránkách webové podpory společnosti Dell na adrese support.dell.com).

POKUD KONTROLKA NAPÁJENÍ BLIKÁ ORANŽOVĚ – Pokud je počítač napájen z externího zdroje, může být zařízení vadné nebo nesprávně nainstalované.

- Vyměňte a poté znovu nainstalujte paměťové moduly (viz *Servisní příručka* na stránkách webové podpory společnosti Dell na adrese support.dell.com).
- Vyměňte a poté znovu nainstalujte všechny karty (viz *Servisní příručka* na stránkách webové podpory společnosti Dell na adrese support.dell.com).
- Vyměňte a poté znovu nainstalujte grafickou kartu, pokud to je možné (viz *Servisní příručka* na stránkách webové podpory společnosti Dell na adrese support.dell.com).

ODSTRAŇTE ZDROJE PŘÍPADNÉHO RUŠENÍ – Některé příklady zdrojů rušení:

- Napájecí prodlužovací kabely, prodlužovací kabely klávesnice a prodlužovací kabely myši.
- Příliš velký počet zařízení připojených do napájecí rozvodky.
- Několik napájecích rozvodek připojených do stejné elektrické zásuvky.

Potíže s pamětí



VAROVÁNÍ: Než začnete provádět jakékoli operace popsané v této části, ujistěte se, že jsou splněny bezpečnostní pokyny uvedené v dokumentaci k počítači.

POKUD SE ZOBRAZÍ HLÁŠENÍ O NEDOSTATKU PAMĚTI –

- Uložte a uzavřete všechny otevřené soubory a ukončete všechny nepoužívané otevřené programy a ověřte, zda se tím problém odstraní.
- V dokumentaci k softwaru se informujte o minimálních požadavcích na operační paměť. V případě potřeby nainstalujte další paměťové moduly (viz *Servisní příručka* na stránkách webové podpory společnosti Dell na adrese support.dell.com).
- Usad'te paměťové moduly znovu ve svých patičkách (viz *Servisní příručka* na stránkách webové podpory společnosti Dell na adrese support.dell.com) a ujistěte se, že počítač s pamětí správně komunikuje.
- Spusťte diagnostický program Dell Diagnostics (viz část „Diagnostický nástroj Dell Diagnostics“ na straně 32).

POKUD SE SETKÁTE S DALŠÍMI POTÍŽEMI S PAMĚTÍ –

- Usad'te paměť'ové moduly znovu ve svých patičkách (viz *Servisní příručka* na stránkách webové podpory společnosti Dell na adrese support.dell.com) a ujistěte se, že počítač s pamětí správně komunikuje.
- Ujistěte se, zda byly dodrženy pokyny pro instalaci paměť'ového modulu (viz *Servisní příručka* na stránkách webové podpory společnosti Dell na adrese support.dell.com).
- Počítač podporuje pouze paměť'ové moduly DDR2. Další informace o typu paměť'ových modulů podporovaných počítačem naleznete v části „Technické údaje“ na straně 17.
- Spust'te diagnostický program Dell Diagnostics (viz část „Diagnostický nástroj Dell Diagnostics“ na straně 32).

Zablokování a problémy se softwarem



VAROVÁNÍ: Než začnete provádět jakékoli operace popsané v této části, ujistěte se, že jsou splněny bezpečnostní pokyny uvedené v dokumentaci k počítači.

Počítač nelze spustit

Zkontrolujte, zda je napájecí adaptér řádně připojen k počítači a k elektrické zásuvce.

Počítač přestal reagovat



UPOZORNĚNÍ: Pokud řádně neukončíte operační systém, může dojít ke ztrátě dat.

VYPNĚTE POČÍTAČ – Pokud není možné získat odezvu stisknutím klávesy na klávesnici nebo pohnutím myši, stiskněte a podržte tlačítko napájení alespoň 8 až 10 sekund, než se počítač vypne. Potom počítač restartujte.

Program přestal reagovat

UKONČETE PROGRAM –

- 1 Stiskněte kombinaci kláves <Ctrl> <Shift> <Esc>.
- 2 Klepněte na kartu **Aplikace**.
- 3 Klepněte na program, který přestal reagovat.
- 4 Klepněte na tlačítko **Ukončit úlohu**.

Opakované zhroucení programu



POZNÁMKA: V dokumentaci k softwaru nebo na disketě nebo na disku CD jsou obvykle uvedeny pokyny pro instalaci.

ZKONTROLUJTE DOKUMENTACI K SOFTWARE – V případě potřeby software odinstalujte a znovu nainstalujte.

Program je určen pro starší verzi operačního systému Microsoft® Windows®

SPUŠŤTE PRŮVODCE NASTAVENÍM KOMPATIBILITY PROGRAMU –

Průvodce ověřením kompatibility programů nakonfiguruje program tak, aby jej bylo možné spustit v prostředí, které je podobné prostředí operačních systémů jiných než Windows Vista.

- 1 Klepněte na tlačítko **Start**  → **Ovládací panely** → **Programy** → **Použít starší program s touto verzí systému Windows**.
- 2 Na úvodní obrazovce klepněte na tlačítko **Další**.
- 3 Postupujte podle pokynů na obrazovce.

Zobrazí se modrá obrazovka

VYPNĚTE POČÍTAČ – Pokud není možné získat odezvu stisknutím klávesy na klávesnici nebo pohnutím myši, stiskněte a podržte tlačítko napájení alespoň 8 až 10 sekund, než se počítač vypne. Potom počítač restartujte.

Jiné problémy se softwarem

POKYNY PRO ODSTRANĚNÍ PROBLÉMŮ VYHLEDEJTE V DOKUMENTACI K SOFTWAREMU NEBO SE OBRATĚTE NA VÝROBCE SOFTWARE –

- Přesvědčte se, zda je program kompatibilní s operačním systémem nainstalovaným v počítači.
- Přesvědčte se, zda počítač splňuje minimální požadavky na hardware, který je nezbytný pro spuštění softwaru. Další informace najdete v dokumentaci k softwaru.
- Přesvědčte se, zda je program řádně nainstalován a nakonfigurován.
- Ověřte, zda nedochází ke konfliktu ovladačů zařízení s programem.
- V případě potřeby software odinstalujte a znovu nainstalujte.

IHNED ZAZÁLOHUJTE SOUBORY

PROVĚŘTE PEVNÝ DISK, DISKETY NEBO DISKY CD ANTIVIROVÝM SOFTWAREM.

ULOŽTE A ZAVŘETE VŠECHNY OTEVŘENÉ SOUBORY, UKONČETE VŠECHNY SPUŠTĚNÉ PROGRAMY A VYPNĚTE POČÍTAČ PROSTŘEDNICTVÍM NABÍDKY START

Přeinštalování operačního systému

Ovladače

Co je ovladač?

Ovladač je program, který řídí taková zařízení, jako je tiskárna, myš nebo klávesnice. Všechna zařízení vyžadují takový ovládací program.

Ovladač plní funkci překladače mezi zařízením a dalšími programy, které zařízení využívají. Každé zařízení má vlastní soubor specializovaných příkazů, které rozpoznává pouze ovladač.

Společnost Dell™ expeduje počítač k uživateli s požadovanými ovladači již nainstalovanými - není nutné provádět žádnou další instalaci.

➡ UPOZORNĚNÍ: Médium *Ovladače a nástroje* může obsahovat ovladače operačního systému, které nejsou ve vašem počítači. Ujistěte se, že instalujete software odpovídající vašemu operačnímu systému.

Mnoho ovladačů, například ovladač klávesnice, se dodává přímo v operačním systému Microsoft® Windows®. Ovladače budete muset nainstalovat v následujících případech:

- Aktualizace operačního systému.
- Přeinštalování operačního systému.
- Připojení nebo instalování nového zařízení.

Identifikace ovladačů

Pokud se setkáte s obtížemi s některým zařízením, identifikujte, zda je zdrojem problému ovladač, a v případě potřeby jej aktualizujte.

- 1 Klepněte na tlačítko Start systému Windows Vista™  a pak pravým tlačítkem klepněte na **Počítač**.
- 2 Klepněte na možnost **Vlastnosti**→ **Správce zařízení**.



POZNÁMKA: Může se zobrazit okno Řízení uživatelských účtů. Pokud jste k počítači přihlášení jako správce, klepněte na tlačítko Pokračovat; jinak se obraťte na správce, aby provedl požadovanou akci.

Posouvejte se seznam a zjistěte, zda je u ikony některého zařízení zobrazen vykřičník (žlutý kruh s vykřičníkem [!]).

Pokud se vedle názvu zařízení zobrazuje vykřičník, může být nutné přinstalovat ovladač nebo nainstalovat nový (viz část „Přehled instalace ovladačů a nástrojů“ na straně 42).

Přehled instalace ovladačů a nástrojů



UPOZORNĚNÍ: Na webových stránkách podpory společnosti Dell Support na adrese support.dell.com a na médiu *Drivers and Utilities* najdete ovladače schválené pro počítače Dell™. Pokud nainstalujete ovladače z jiného zdroje, nemusí počítač pracovat správně.

Použití funkce Vrátil změny ovladače zařízení systému Windows

Pokud se po instalaci nebo aktualizaci ovladače vyskytnou potíže, použijte nástroj Vrátil změny ovladače zařízení systému Windows a nahrad'te ovladač jeho předchozí nainstalovanou verzí.

- 1 Klepněte na tlačítko Start systému Windows Vista  a pak na **Počítač**.
- 2 Klepněte na možnost **Vlastnosti**→ **Správce zařízení**.



POZNÁMKA: Může se zobrazit okno Řízení uživatelských účtů. Pokud jste k počítači přihlášení jako správce, klepněte na tlačítko Pokračovat; jinak požádejte správce o spuštění Správce zařízení.

- 3 Klepněte pravým tlačítkem na zařízení s nově nainstalovaným ovladačem a klepněte na položku **Vlastnosti**.
- 4 Klepněte na kartu **Ovladače**→ **Vrátil změny ovladače**.

Použití média *Ovladače a nástroje*

Pokud používáte funkci Vrátit změny ovladače zařízení nebo Obnovení systému („Obnovení operačního systému“ na straně 44) a nevede to k odstranění potíží, reinstalujte ovladač pomocí média *Ovladače a nástroje*.

- 1 Po zobrazení pracovní plochy systému Windows vložte médium *Ovladače a nástroje*.

Pokud je to první případ, kdy používáte médium *Ovladače a nástroje*, přejděte ke kroku krok 2. Pokud ne, přejděte ke kroku krok 5.

- 2 Když se spustí instalační program média *Ovladače a nástroje*, postupujte podle výzev na obrazovce.
- 3 Jakmile se zobrazí okno **Průvodce InstallShield dokončen**, vyjměte médium *Ovladače a nástroje* a klepněte na tlačítko Dokončit a restartujte počítač.
- 4 Po zobrazení plochy systému Windows znovu vložte médium *Drivers and Utilities*.
- 5 Na obrazovce **Welcome Dell System Owner** (Vítáme uživatele systému Dell) klepněte na tlačítko **Next** (Další).



POZNÁMKA: Médium *Ovladače a nástroje* zobrazí ovladače pouze pro hardware, který je nainstalován v počítači. Pokud nainstalujete další hardware, ovladače nového hardwaru nemusí být v médiu *Ovladače a nástroje* k dispozici. Pokud nejsou tyto ovladače zobrazeny, ukončete program média *Ovladače a nástroje*. Informace o ovladačích naleznete v dokumentaci dodané se zařízením.

Zobrazí se hlášení s informací, že médium *Ovladače a nástroje* detekuje hardware v počítači.



Ovladače použité v počítači jsou automaticky zobrazeny v nabídce **Moje ovladače - médium Ovladače a nástroje** identifikovaly tyto součásti v okně systému.

- 6 Klepněte na ovladač, který chcete přeinstalovat, a postupujte podle pokynů na obrazovce.

Pokud ovladač není v seznamu, není operačním systémem vyžadován.

Ruční přeinstalace ovladačů

Po rozbalení souborů ovladačů na pevný disk způsobem popsáním v předchozí části:

- 1 Klepněte na tlačítko Start systému Windows Vista  a pak na **Počítač**.
- 2 Klepněte na možnost **Vlastnosti**→ **Správce zařízení**.
 **POZNÁMKA:** Může se zobrazit okno Řízení uživatelských účtů. Pokud jste k počítači přihlášení jako správce, klepněte na tlačítko Pokračovat; jinak požádejte správce o spuštění Správce zařízení.
- 3 Poklepejte na typ zařízení, pro který ovladač instalujete (například **Zvuk** nebo **Video**).
- 4 Poklepejte na název zařízení, pro které instalujete ovladač.
- 5 Klepněte na kartu **Ovladač**→ **Aktualizovat ovladač**→ **Vyhledat ovladač v počítači**.
- 6 Klepněte na tlačítko **Procházet** a přejděte do umístění, kam jste soubory ovladače zkopírovali.
- 7 Po zobrazení příslušného ovladače klepněte na název ovladače→ **OK**→ **Další**.
- 8 Klepněte na tlačítko **Dokončit** a restartujte počítač.

Obnovení operačního systému

Operační systém můžete obnovit následujícími způsoby:

- Funkce Obnovení systému vrací počítač do předchozího funkčního stavu, aniž by přitom byly ovlivněny datové soubory. Funkci Obnovení systému použijte jako první řešení pro obnovení operačního systému a zachování datových souborů.
- Aplikace Dell Factory Image Restore vrací pevný disk počítače do stavu, ve kterém se nacházel při zakoupení. Obě aplikace trvale odstraňují data z pevného disku a odstraňují všechny programy nainstalované poté, co jste počítač obdrželi. Aplikace Dell Factory Image Restore používejte pouze v případě, že funkce Obnovení systému nevyřešila problém s operačním systémem.

- Pokud jste obdrželi disk s *operačním systémem* společně s počítačem, můžete jej použít pro obnovení operačního systému. Pokud však používáte disk *operačního systému*, dojde také k odstranění všech dat na pevném disku. Disk použijte *pouze* v případě, že funkce Obnovení systému nevyřešila problém s operačním systémem.

Používání funkce Obnovení systému operačního systému Microsoft Windows

Operační systémy Windows nabízejí funkci Obnovení systému, která umožňuje návrat počítače do dřívějšího provozního stavu (bez ovlivnění datových souborů) v případě, že změníte hardware, software nebo další nastavení systému a dojde k tomu, že se počítač dostane do nežádoucího provozního stavu. Všechny změny, které funkce Obnovení systému v počítači provede, jsou úplně vratné.

 **UPOZORNĚNÍ:** Pravidelně zálohujte datové soubory. Funkce Obnovení systému nesleduje ani neobnovuje datové soubory.

 **POZNÁMKA:** Postupy uvedené v tomto dokumentu byly napsány pro výchozí zobrazení systému Windows, takže se vás nemusí týkat v případě, že máte nastaven svůj počítač Dell™ do klasického zobrazení Windows.

Spuštění funkce Obnovení systému

1 Klepněte na tlačítko Start .

2 Do pole Zahájit hledání zadejte výraz `System Restore` (obnovení systému) a stiskněte klávesu <Enter>.

 **POZNÁMKA:** Může se zobrazit okno **Řízení uživatelských účtů**. Pokud jste k počítači přihlášení jako správce, klepněte na tlačítko **Pokračovat**; v opačném případě kontaktujte správce a poté pokračujte.

3 Klepněte na položku **Další** a postupujte podle pokynů na obrazovce.

V případě, že funkce Obnovení systému nevyřeší vzniklý problém, můžete poslední akci obnovení systému vrátit zpět.

Vrácení posledního obnovení systému

 **UPOZORNĚNÍ:** Před vrácením posledního obnovení systému uložte a zavřete všechny otevřené soubory a ukončete všechny spuštěné programy. Dokud nebude obnovení dokončeno, neměňte, nespouštějte ani neodstraňujte žádné soubory nebo programy.

- 1 Klepněte na tlačítko **Start** .
- 2 Do pole Zahájit hledání zadejte výraz **System Restore** (obnovení systému) a stiskněte klávesu <Enter>.
- 3 Vyberte položku **Vrátit zpět poslední obnovení** a poté klepněte na tlačítko **Další**.

Klepněte na tlačítko **Dell Factory Image Restore**.

 **UPOZORNĚNÍ:** Použití aplikace Dell Factory Image Restore trvale odstraní všechna data na pevném disku a odebere všechny programy nebo ovladače, které jste po obdržení počítače nainstalovali. Pokud to je možné, vytvořte si zálohu dat před použitím těchto možností. Aplikace Dell Factory Image Restore používejte pouze v případě, že funkce Obnovení systému nevyřešila problém s operačním systémem.

 **POZNÁMKA:** Aplikace Dell Factory Image Restore nemusí být k dispozici v určitých zemích nebo některých počítačích.

Aplikaci Dell Factory Image Restore používejte pouze jako poslední možnost obnovení operačního systému. Tyto aplikace obnoví pevný disk do provozního stavu, v němž se nacházel při zakoupení počítače. Všechny programy nebo soubory přidané po obdržení počítače - včetně datových souborů - jsou trvale odstraněny z pevného disku. Datové soubory zahrnují dokumenty, tabulky, emailové zprávy, digitální fotografie, hudební soubory atd. Pokud to je možné, vytvořte si zálohu dat před použitím aplikací Factory Image Restore.

Klepněte na tlačítko **Dell Factory Image Restore**.

- 1 Zapněte počítač. Když se zobrazí logo Dell, stiskněte několikrát klávesu <F8> a zpřístupněte okno **Rozšířené možnosti spuštění systému Windows Vista**.
- 2 Vyberte možnost **Opravit počítač**.
Zobrazí se okno **Možnosti obnovení systému**.
- 3 Vyberte rozvržení klávesnice a klepněte na tlačítko **Další**.
- 4 Chcete-li zpřístupnit možnosti obnovení, přihlaste se jako místní uživatel. Chcete-li zpřístupnit příkazový řádek, zadejte příkaz **administrator** do pole **Jméno uživatele** a pak klepněte na tlačítko **OK**.
- 5 Klepněte na tlačítko **Dell Factory Image Restore**.

 **POZNÁMKA:** V závislosti na konfiguraci bude potřeba vybrat položku **Dell Factory Tools** a poté položku **Dell Factory Image Restore**.

Zobrazí se úvodní obrazovka nástroje **Dell Factory Image Restore**.

6 Klepněte na tlačítko **Další**.

Zobrazí se obrazovka Potvrdit odstranění dat.

 **UPOZORNĚNÍ:** Pokud nechcete v práci s nástrojem Factory Image Restore pokračovat, klepněte na položku Storno.

7 Klepnutím na políčko potvrdíte, že chcete pokračovat ve formátování pevného disku a obnovení systémového softwaru do stavu od výrobce a poté klepněte na tlačítko **Další**.

Proces obnovení se spustí a může trvat pět či více minut. Když jsou operační systém a aplikace nainstalované při výrobě obnoveny do počátečního stavu, zobrazí se hlášení.

8 Klepněte na tlačítko **Dokončit** a restartujte systém.

Použití média s operačním systémem

Dříve než začnete

Pokud chcete odstranit problém novou instalací operačního systému Windows, při které by se znovu nainstaloval ovladač, zkuste nejprve použít nástroj Vrátit změny ovladače zařízení. Viz „Použití funkce Vrátit změny ovladače zařízení systému Windows“ na straně 42. Pokud nástroj Vrátit změny ovladače zařízení problém neodstraní, pomoci nástroje Obnovení systému vraťte operační systém do funkčního stavu před instalací ovladače nového zařízení. Viz „Používání funkce Obnovení systému operačního systému Microsoft Windows“ na straně 45.

 **UPOZORNĚNÍ:** Než provedete instalaci, zazaťlohuje všechny datové soubory na primárním pevném disku. U běžných konfigurací pevných disků je primárním pevným diskem první disk rozpoznáný počítačem.

Pro přeinstalaci operačního systému Windows XP jsou zapotřebí následující položky:

- Médium s *operačním systémem Dell*™
- Médium *Dell Drivers and Utilities*

 **POZNÁMKA:** Médium *Dell Ovladače a nástroje* obsahuje ovladače, které byly nainstalovány během montáže počítače. Médium *Dell Drivers and Utilities* použijte k zavedení všech požadovaných ovladačů. V závislosti na oblasti, ve které jste si počítač objednali a na tom, zda jste si vyžádali média, nemusí být médium *Dell Drivers and Utilities* (Ovladače a nástroje) a médium s operačním systémem k počítači dodáno.

Přinstalace systému Windows Vista®

Proces přinstalace může trvat 1 až 2 hodiny. Po přinstalaci operačního systému bude třeba znovu nainstalovat ovladače zařízení, antivirové programy a ostatní software.

- 1 Uložte a zavřete všechny otevřené soubory a ukončete všechny spuštěné aplikace.
- 2 Vložte médium s *operačním systémem*.
- 3 Pokud se zobrazí zpráva **Install Windows** (Instalace systému Windows), klepněte na tlačítko **Konec**.
- 4 Restartujte počítač.

Okamžitě po zobrazení loga DELL stiskněte klávesu <F12>.

 **POZNÁMKA:** Pokud čekáte příliš dlouho a objeví se logo operačního systému, počkejte, dokud se nezobrazí plocha Microsoft® Windows®. Teprve poté vypněte počítač a akci opakujte.

 **POZNÁMKA:** Další kroky změny spouštěcí sekvenci pouze jednou. Při příštím spuštění se systém spustí podle zařízení uvedených v instalačním programu systému.

- 5 Po zobrazení seznamu spuštěných zařízení vyberte položku **Jednotka CD/DVD/CD-RW** a stiskněte klávesu <Enter>.
- 6 Stisknutím libovolné klávesy **zaveďte systém z disku CD**.
- 7 Pomocí pokynů na obrazovce dokončete instalaci.

Vyhledávání informací

 **POZNÁMKA:** Některé funkce nebo média jsou doplňková a nemusela být s tímto počítačem dodána. Některé funkce nebo média pravděpodobně nebudou v některých zemích k dispozici.

 **POZNÁMKA:** S počítačem byly pravděpodobně dodány dodatečné informace.

Dokument/Média/Označení	Obsah
<p>Servisní štítek/Kód expresní služby</p> <p>Servisní štítek / kód expresní služby jsou umístěny na vašem počítači.</p>	<ul style="list-style-type: none"> • Servisní štítek slouží k identifikaci počítače na webové stránce support.dell.com a při kontaktování podpory. • Při kontaktu se servisní podporou zadejte pro přesměrování hovoru kód expresní služby. <p>POZNÁMKA: Servisní štítek/Kód expresní služby jsou umístěny na vašem počítači.</p>
<p>Médium Drivers and Utilities (Ovladače a nástroje)</p> <p>Média <i>Drivers and Utilities</i> je disk CD nebo DVD, který byl dodán s vaším počítačem.</p>	<ul style="list-style-type: none"> • Diagnostický program pro počítač. • Ovladače pro počítač. <p>POZNÁMKA: Nejnovější ovladače a aktualizace dokumentace jsou k dispozici na webu support.dell.com.</p> <ul style="list-style-type: none"> • Software DSS pro stolní počítače (Desktop System Software) • Soubory Readme. <p>POZNÁMKA: Médium může obsahovat soubory Readme, které poskytují nejaktuálnější informace o technických změnách počítače nebo rozšířené technické referenční materiály pro technické pracovníky a pokročilé uživatele.</p>
<p>Médium s operačním systémem</p> <p>Médium Operační systém je disk CD nebo DVD, který byl dodán s počítačem.</p>	<p>Přeinstalace operačního systému</p>

Dokument/Média/Označení	Obsah
<p>Servisní příručka</p> <p><i>Servisní příručka</i> k počítači se nachází na webu support.dell.com.</p>	<ul style="list-style-type: none"> • Demontáž a výměna dílů • Konfigurace nastavení systému • Odstraňování a řešení problémů
<p>Průvodce technologiemi Dell</p> <p>Příručka <i>Průvodce technologiemi Dell</i> je k dispozici na adrese support.dell.com.</p>	<ul style="list-style-type: none"> • Informace o operačním systému. • Použití a správa periferních zařízení. • Informace o technologiích RAID, Internetu, bezdrátové technologii Bluetooth[®], e-mailu, sítích a dalších.
<p>Licenční štítek systému Microsoft[®] Windows[®]</p> <p>Licenční štítek systému Microsoft Windows je umístěn na počítači.</p>	<ul style="list-style-type: none"> • Poskytuje produktový kód operačního systému.
<p>Formou tištěné kopie jsou k dispozici informace o bezpečnosti produktu a záruce.</p>	<ul style="list-style-type: none"> • Informace o záruce • Podmínky (pouze USA) • Bezpečnostní pokyny • Informace o předpisech • Informace o ergonomii • Licenční smlouva s koncovým uživatelem

Získání nápovědy

Získání pomoci

 **VAROVÁNÍ:** Potřebujete-li sejmout kryt počítače, odpojte nejdříve napájecí kabel počítače a kabel modemu od elektrických zásuvek.

Pokud se při práci s počítačem setkáte s potížemi, proveďte následující kroky a pokuste se problém diagnostikovat a vyřešit:

- 1 Informace a postupy týkající se konkrétního problému najdete v části „Řešení problémů“ na straně 36.
- 2 Postup spuštění nástroje Dell Diagnostics najdete v části „Diagnostický nástroj Dell Diagnostics“ na straně 32.
- 3 Vyplňte kontrolní seznam „Diagnostický kontrolní seznam“ na straně 56.
- 4 Pokud potřebujete pomoci s instalací a postupy odstraňování problémů, využijte rozsáhlou sadu online služeb na webu Dell Support (support.dell.com). Podrobnější seznam možností podpory Dell Support online najdete v části „Služby online“ na straně 52.
- 5 Pokud předchozí kroky problém nevyřešily, použijte část „Kontaktní informace společnosti Dell“ na straně 57.

 **POZNÁMKA:** Kontaktujte podporu společnosti Dell telefonicky v blízkosti svého počítače, aby vám pracovník podpory mohl pomoci se všemi potřebnými postupy.

 **POZNÁMKA:** Systém kódu expresní služby společnosti Dell nemusí být ve všech zemích k dispozici.

Na výzvu automatizovaného telefonního systému společnosti Dell zadejte svůj kód expresní služby a váš telefonát bude přeměrován přímo k odpovědnému pracovníku podpory. Pokud nemáte kód expresní služby, otevřete složku **Dell Accessories**, poklepejte na ikonu **Express Service Code** a postupujte podle pokynů.

Pokyny pro používání služeb podpory Dell najdete v části „Technická podpora a služby zákazníkům“ na straně 52.

 **POZNÁMKA:** Některé z následujících služeb nejsou vždy dostupné ve všech místech mimo kontinentální část USA. Informace o dostupnosti vám poskytne místní zástupce společnosti Dell.

Technická podpora a služby zákazníkům

Služby podpory společnosti Dell jsou k dispozici, aby vám poskytly odpověď na jakoukoli otázku týkající se hardwaru Dell™. Náš personál podpory využívá počítačové diagnostické nástroje, pomocí kterých vám může poskytnout rychlé a přesné odpovědi.

Pokud chcete kontaktovat službu podpory společnosti Dell, přečtěte si část „Než zavoláte“ na straně 55 a vyhledejte kontaktní informace pro vaši oblast nebo přejděte na web support.dell.com.

DellConnect™

Nástroj DellConnect je jednoduchý online přístupový nástroj umožňující pracovníkům servisních služeb a podpory Dell přístup do vašeho počítače prostřednictvím širokopásmového připojení, diagnostikovat vaše potíže a odstranit je pod vaším dohledem. Další informace najdete na adrese support.dell.com po klepnutí na odkaz **DellConnect**.

Služby online

Informace o produktech a službách Dell můžete nalézt na následujících stránkách:

www.dell.com

www.dell.com/ap (pouze pro oblast Asie a Tichomoří)

www.dell.com/jp (pouze pro Japonsko)

www.euro.dell.com (pouze pro Evropu)

www.dell.com/la (pro oblast Latinské Ameriky a Karibiku)

www.dell.ca (pouze pro Kanadu)

Podpora společnosti Dell je přístupná prostřednictvím následujících webových stránek a e-mailových adres:

- Stránky podpory Dell
support.dell.com
support.jp.dell.com (pouze pro Japonsko)
support.euro.dell.com (pouze pro Evropu)

- E–mailové adresy podpory společnosti Dell
mobile_support@us.dell.com
support@us.dell.com
la-techsupport@dell.com (pouze země Latinské Ameriky a Karibské oblasti)
apsupport@dell.com (pouze pro oblast Asie a Tichomoří)
- E–mailové adresy marketingového a prodejního oddělení společnosti Dell
apmarketing@dell.com (pouze pro oblast Asie a Tichomoří)
sales_canada@dell.com (pouze Kanada)
- Anonymní protokol přenosu souborů (FTP)
ftp.dell.com
Přihlaste se jako uživatel: anonymous a použijte svou e–mailovou adresu jako heslo.

Služby AutoTech

Automatizované služby podpory společnosti Dell – AutoTech – poskytují zaznamenané odpovědi na otázky, týkající se přenosných nebo stolních počítačů, kladené zákazníky společnosti Dell nejčastěji.

Při kontaktování služby AutoTech použijte telefon s tónovou volbou a vyberte téma, které odpovídá vaší otázce. Telefonní číslo pro vaši oblast najdete v části „Kontaktní informace společnosti Dell“ na straně 57.

Automatizovaná služba stavu objednávek

Chcete-li zkontrolovat stav objednávky jakýchkoli produktů Dell, můžete přejít na adresu **support.dell.com** nebo můžete zavolat na automatizovanou službu stavu objednávek. Nahraná zpráva vás vyzve k zadání informací potřebných pro vyhledání objednávky a sdělení informací o jejím stavu. Telefonní číslo pro vaši oblast najdete v části „Kontaktní informace společnosti Dell“ na straně 57.

Problémy s objednávkou

Pokud máte nějaký problém s objednávkou, například chybějící součásti, nesprávné součásti nebo nesprávnou fakturu, kontaktujte zákaznickou podporu společnosti Dell. Před telefonátem si připravte fakturu nebo balicí list. Telefonní číslo pro vaši oblast najdete v části „Kontaktní informace společnosti Dell“ na straně 57.

Informace o produktech

Pokud potřebujete informace o dalších produktech Dell nebo chcete provést objednávku, navštivte webové stránky společnosti Dell na adrese www.dell.com. Telefonní číslo pro vaši oblast nebo kontakt na prodejce najdete v části „Kontaktní informace společnosti Dell“ na straně 57.

Vracení položek do záruční opravy nebo dobropis

Připravte si všechny vrácené položky, buď určené k opravě nebo vrácení částky, a to následujícím způsobem.

- 1 Kontaktujte společnost Dell a získejte číslo oprávnění pro vrácení materiálu a napište jej zřetelně na snadno viditelné místo na krabici.
Telefonní číslo pro vaši oblast najdete v části „Kontaktní informace společnosti Dell“ na straně 57. Přiložte kopii faktury a dopis popisující příčinu vrácení.
- 2 Přiložte kopii diagnostického kontrolního seznamu (viz „Diagnostický kontrolní seznam“ na straně 56) s označením testů, které jste provedli, a případných chybových hlášení nástroje Dell Diagnostics (viz „Kontaktní informace společnosti Dell“ na straně 57).
- 3 Přiložte veškeré příslušenství, které náleží k vrácené položce (napájecí kabely, softwarová média, příručky atd.), pokud vracíte zboží k úhradě vámi zaplacené částky (dobropisem).
- 4 Zabalte vrácené zařízení do originálního nebo jiného vhodného obalu.

Jste odpovědní za zaplacení přepravních nákladů. Jste také odpovědní za pojištění vrácených produktů a přejímáte rizika za případnou ztrátu při přepravě do společnosti Dell. Nejsou přijímány balíčky zasílané na dobírku.

Vrácené zboží, které nesplní některé z předchozích požadavků, bude zamítnuto a vráceno odesílateli.

Než zavoláte



POZNÁMKA: Při telefonátu mějte k dispozici kód expresní služby. Tento kód pomůže automatizovanému telefonickému systému podpory lépe směřovat váš hovor. Můžete být požádáni o poskytnutí informací ze servisního štítku (obvykle je umístěn na dolní nebo zadní straně počítače).

Nezapomeňte vyplnit diagnostický kontrolní seznam (viz část „Diagnostický kontrolní seznam“ na straně 56). Pokud to je možné, zapněte počítač před zavoláním technické podpory společnosti Dell a zavolejte z takového telefonního přístroje, který je v blízkosti počítače. Můžete být požádáni o zadání některých příkazů na klávesnici, předávání podrobných informací během prováděných operací nebo vyzkoušení jiných postupů odstraňování poruch, které můžete provést pouze v daném počítači. Zkontrolujte, zda je k dispozici dokumentace k počítači.



VAROVÁNÍ: Před manipulací uvnitř počítače postupujte podle bezpečnostních pokynů dodaných s počítačem.

Diagnostický kontrolní seznam

Jméno:

Datum:

Adresa:

Telefonní číslo:

Servisní štítek:

Heslo expresní služby:

Číslo oprávnění pro vrácení materiálu (pokud je poskytnuto technikem podpory Dell):

Operační systém a verze:

Zařízení:

Rozšiřující karty:

Jste připojeni k síti Ano/Ne

Sít', verze a síťový adaptér:

Programy a verze:

Obsah spouštěcích souborů operačního systému najdete v dokumentaci k operačnímu systému. Pokud je počítač připojen k tiskárně, vytiskněte každý soubor. V opačném případě před kontaktováním společnosti Dell zaznamenejte obsah každého souboru.

Chybová hlášení, zvukové kódy nebo diagnostické kódy:

Popis problému a postupy řešení potíží, které jste provedli:

Kontaktní informace společnosti Dell

Pro zákazníky v USA je k dispozici telefonní číslo 800-WWW-DELL (800-999-3355).



POZNÁMKA: Pokud nemáte aktivní internetové připojení, můžete nalézt kontaktní informace na nákupní faktuře, balicím seznamu, účtence nebo v produktovém katalogu společnosti Dell.

Společnost Dell poskytuje několik online a telefonních možností podpory a služeb. Dostupnost se liší podle zemi a produktu a některé služby nemusí být ve vaší oblasti k dispozici. Chcete-li kontaktovat společnost Dell s otázkami týkajícími se prodeje, technické podpory nebo zákaznických služeb:

- 1 Navštivte stránku support.dell.com.
- 2 Ověřte zemi a oblast v rozevírací nabídce **Vyberte zemi/oblast** v dolní části stránky.
- 3 Klepněte na tlačítko **Kontaktujte nás** na levé straně stránky.
- 4 Podle potřeby vyberte příslušné služby nebo linku podpory.
- 5 Vyberte si metodu kontaktování společnosti Dell, která je pro vás pohodlná.

Dodatek

Předpisy FCC (pouze USA)

FCC třída B

Toto zařízení vytváří, používá a může vyzařovat energii rádiových frekvencí, a pokud není instalováno v souladu s návodem výrobce, může vyvolávat interference s radiokomunikačními prostředky. Toto zařízení bylo testováno a bylo zjištěno, že odpovídá limitům pro digitální zařízení třídy B podle Části 15 Pravidel FCC.

Toto zařízení je v souladu s Částí 15 Pravidel FCC. Jeho provoz podléhá splnění následujících dvou podmínek:

- 1 Toto zařízení nesmí působit škodlivé interference.
- 2 Toto zařízení musí být schopno přijímat vysílané interference včetně těch, které mohou zapříčínovat nežádoucí provoz zařízení.



UPOZORNĚNÍ: Předpisy FCC stanovují, že změny nebo úpravy zařízení, které výslovně neschválila společnost Dell, mohou mít za následek zrušení oprávnění uživatele provozovat dané zařízení.

Tyto limity jsou stanoveny tak, aby zaručovaly přiměřenou ochranu proti škodlivé interferenci při instalaci a provozu zařízení v obytném prostředí. Neexistuje záruka, že se v konkrétní instalaci nevyskytnou interference. Pokud toto zařízení působí nežádoucí rušení příjmu rozhlasového či televizního signálu (což lze zjistit vypnutím a zapnutím zařízení), doporučujeme, abyste se pokusili rušení odstranit pomocí jednoho z následujících opatření či jejich kombinace:

- Změňte orientaci přijímací antény.
- Změňte polohu počítače vzhledem k přijímači.
- Umístěte počítač dále od přijímače.
- Zapojte počítač do jiné elektrické zásuvky tak, aby počítač a přijímač byly zapojeny v jiném elektrickém okruhu.

V případě nutnosti tento problém konzultujte se zástupcem podpory společnosti Dell Inc. nebo zkušeným radio/televizním technikem, kteří vám poskytnou dodatečnou nápovědu.

Následující informace se týkají zařízení zahrnutých v tomto dokumentu v souladu s předpisy FCC:

- Název výrobku: Dell™ Inspiron 518/Dell Inspiron 519
- Číslo modelu: DCMF
- Název společnosti:
Dell Inc.
Soulad s celosvětovými předpisy a ochrana životního prostředí
One Dell Way
Round Rock, TX 78682 USA
512-338-4400



POZNÁMKA: Další informace o předpisech naleznete v dokumentech dodaných k počítači.

Poznámky k produktu společnosti Macrovision

Produkt používá technologii podléhající ochraně autorských práv, která je chráněna nároky některých amerických patentů a jinými právy na duševní vlastnictví společnosti Macrovision Corporation a dalších vlastníků. Použití této technologie chráněné autorskými právy musí být schváleno společností Macrovision Corporation a je určeno pouze pro domácí a omezené zobrazovací použití, není-li uplatněna jiná licence společnosti Macrovision Corporation. Zpětná analýza a dekompilace jsou zakázány.

Rejstřík

B

bezpečnostní pokyny, 50

C

CD

operační systém, 49

chybové zprávy

zvukové signály, 27

D

Dell

kontaktování, 57

DellConnect, 52

Diagnostický nástroj Dell

Diagnostics, 32

diagnostika

Dell?, 32

zvukové signály, 27

disk CD Drivers and Utilities

diagnostický nástroj Dell

Diagnostics, 32

Disk CD s operačním

systémem, 49

dokumentace

bezpečnost, 50

ergonomie, 50

Informační příručka výrobku, 50

Licenční smlouva s koncovým
uživatelé, 50

předpisy, 50

Průvodce technologiemi Dell, 50

Servisní příručka, 50

záruka, 50

E

čísla telefonů, 57

F

Factory Image Restore, 46

H

hardware

diagnostický nástroj Dell

Diagnostics, 32

konflikty, 32

zvukové signály, 27

I

informace o ergonomii, 50

informace o předpisech, 50

informace o záruce, 50

K

- konflikty
 - nekompatibilita softwaru a hardwaru, 32
- konflikty IRQ, 32
- kontaktování společnosti Dell, 57
- kontrolka napájení stavy, 36

L

- Licenční smlouva s koncovým uživatelem, 50

N

- napájení
 - potíže, 36

O

- Obnovení systému, 44-45
- odstraňování problémů
 - konflikty, 32
 - Průvodce řešením potíží s hardwarem, 32
- řešení potíží
 - diagnostický nástroj Dell Diagnostics, 32
 - obnovení do předchozího stavu, 44-45

- operační systém
 - média, 47
 - přehled, 49
- ovladače, 41
 - identifikace, 42
 - o aplikaci, 41
 - přehled, 42

P

- paměť
 - potíže, 37
- podpora
 - kontaktování společnosti Dell, 57
- počítač
 - havárie, 38-39
 - obnovení do předchozího stavu, 44
 - přestal reagovat, 38
 - technické údaje, 17
 - zvukové signály, 27
- přenos informací do nového počítače, 15
- připojení k Internetu
 - možnosti, 13
 - nastavení, 13
 - o připojení, 13
- potíže
 - diagnostický nástroj Dell Diagnostics, 32
 - havárie počítače, 38-39
 - havárie programu, 39
 - konflikty, 32
 - modrá obrazovka, 39

- napájení, 36
 - obecné, 38
 - obnovení do předchozího stavu, 44-45
 - paměť, 37
 - počítač přestal reagovat, 38
 - program přestal reagovat, 39
 - programy a kompatibilita se systémy Windows, 39
 - software, 39-40
 - stavy kontrolky napájení, 36
 - zvukové signály, 27
- Průvodce kompatibilitou programů, 39
- Průvodce přenosem souborů a nastavení, 15
- Průvodce technologiemi Dell, 50
 - průvodci
 - průvodce kompatibilitou programů, 39
 - Průvodce přenosem souborů a nastavení, 15

S

- S.M.A.R.T, 31
- Servisní příručka, 50
- software
 - konflikty, 32
 - potíže, 39-40
- Spuštění nástroje Dell Diagnostics z disku Drivers and Utilities CD (Disk s ovladači a nástroji), 33

- Spuštění nástroje Dell Diagnostics z pevného disku, 33
- systém Windows Vista
 - průvodce kompatibilitou programů, 39

T

- technické údaje, 17
- telefonní čísla, 57
- tiskárna
 - nastavení, 13
 - připojení, 13

W

- Windows Vista
 - Obnovení systému, 45
 - Obnovení výrobní bitové kopie, 46
 - Průvodce řešením potíží s hardwarem, 32
- Windows XP
 - Obnovení systému, 44-45
 - přinstalace, 49
 - Průvodce přenosem souborů a nastavení, 15
 - vrátit změny ovladače zařízení, 42

Z

- zvukové signály, 27

